

*Für Freunde italienischer Motorräder*

# MOTALLIA

Berichte ■ Tips ■ Technik ■ Adressen ■ Veranstaltungen ■ Szene ■ Termine

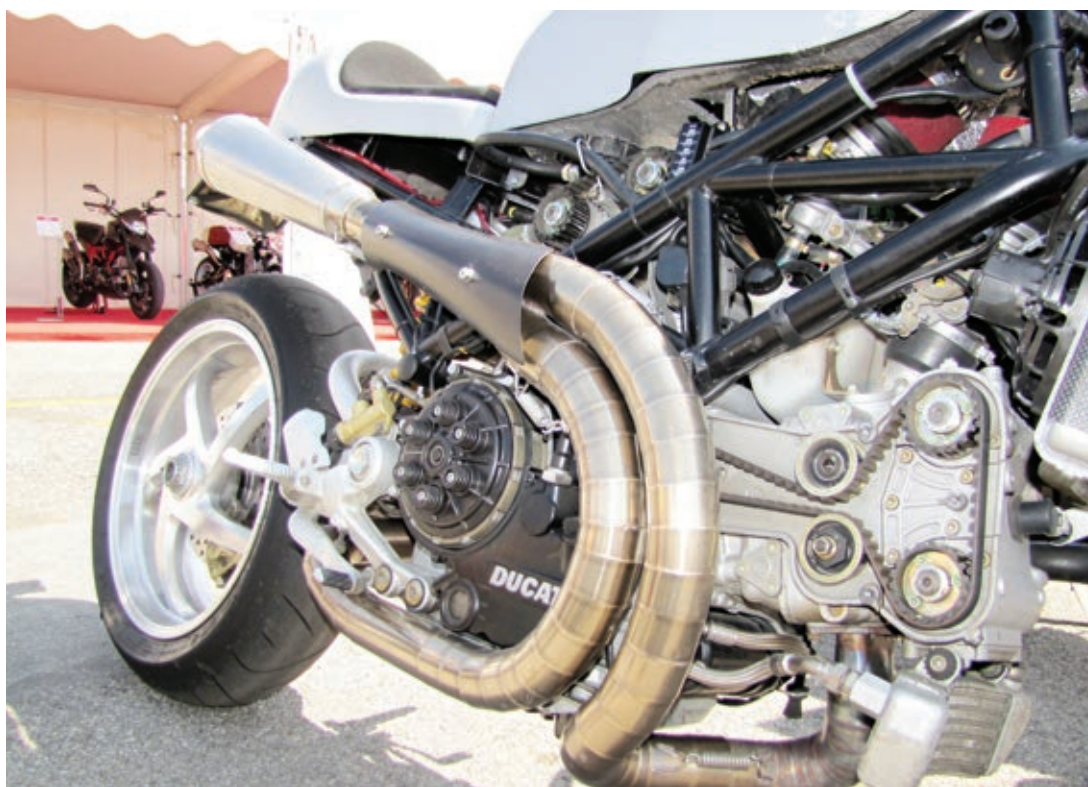

**Ducati Monster-Show in Misano**  
**Rundgang über die EICMA**  
**Klassensieg mit Moto Morini in der DHM**  
**Termine, Kleinanzeigen, Sport, ...**



Motorradersatzteile und mehr  
Motorcycle spareparts and more  
Pezzi di Ricambio per moto e ancora di più  
Pièces de rechange pour des motos et plus  
Pieza de recambio para motocicleta y más

## Stein-Dinse GmbH Zubehör- und Ersatzteile für italienische Motorräder

**Moto Guzzi**  
**Ducati**  
**Brembo**  
**Dellorto**  
**Zubehör**

### Stelvio und Norge Ersatzteile + Zubehör

Wir machen uns für Euch stark und haben folgende Guzzi Ersatzteile **drastisch im Preis** gesenkt:

Original Scheinwerfer für die Stelvio und die Norge.  
Egal ob Eure bei einem Unfall oder durch Stein-  
schlag beschädigt wurde - Wir bieten Euch den  
**Stelvio** Scheinwerfer für nur **225 €** an, die komplette  
**Norge** Scheinwerferereinheit sogar nur für **299 €** an!

Für die Stelvio können wir Euch auch das Original-  
Rücklicht zu einem **Spitzenpreis** anbieten.

978450	Stelvio, H4 55/60W	<del>386 €</del>	225,- €
977130	Norge, 4x 55 Watt	<del>534 €</del>	299,- €
978451	Rücklicht Stelvio	<del>192 €</del>	140,- €



977130



978450



978451

Natürlich haben wir auch das **komplette** Moto Guzzi  
**Zubehörprogramm** für die Stelvio und die Norge  
im Angebot. Dazu das Hepco&Becker Kofferpro-  
gramm und noch viele andere interessante Artikel.

#### Norge Zubehör (Auszug):

6505350001	Kofferträger H&B	207,- €
300038113	Mistral Auspuff Carbon ABE	470,- €

#### Stelvio Zubehör (Auszug):

983157	Handprotektoren Set	76,- €
501541	Motorschutzbügel	179,- €
983150	Nebelscheinw.-Kit	196,50 €
300011400	Scheinwerferschutz	35,20 €
300011404	Ölkühlerabdeckung	58,50 €



#### Stein-Dinse Online-Shop mit kostenlosen Ersatzteillisten.

In unserem Online-Shop finden Sie unser komplettes Angebot mit tagesaktuellen Beständen und Preisen. Und natürlich mit unseren beliebten Katalogen mit Sprengzeichnungen zum Anklicken.

Stein-Dinse GmbH - Brommer Weg 5 f - 31234 Edemissen - Tel: (05373) 9810-0 - Fax: -22  
info@stein-dinse.com - www.stein-dinse.com - www.stein-dinse-shop.com



# Impressum

## MOTALIA

Verlag Felix Hasselbrink  
Raiffeisenstraße 16  
36275 Kirchheim-Frielingen  
E-Mail: [motalia@motalia.de](mailto:motalia@motalia.de)  
Tel.: 06628-8687  
Fax: 06628-915397

Herausgeber und Anzeigenleitung:  
Felix Hasselbrink

Mitarbeiter dieser Ausgabe:  
Felix Hasselbrink, Susanne Hasselbrink,  
Frank Siepmann, Jürgen Schlicht

Gültige Anzeigenpreisliste:  
Nr. 2012, bitte anfordern

Erscheinungsweise:  
MOTALIA erscheint jeden Monat außer  
Februar und Oktober zum Monatsanfang.

Redaktionsschluß:  
jeweils der 10te des Vormonats

Druck:  
Printec Offset, 34123 Kassel

Bankverbindung:  
Commerzbank Bad Hersfeld  
BLZ: 532 400 48  
Konto: 100205400  
IBAN: DE22 5324 0048 0100 2054 00  
BIC: COBADEFF532

Bezugspreise:  
Inland:

Einzelheft:	2,20 Euro
Jahresabo, je 1 Heft:	22,00 Euro
Jahresabo, je 5 Hefte:	80,00 Euro
Jahresabo, je 10 Hefte:	133,00 Euro
Auslandsabo, je 1 Heft:	32,00 Euro
Auslandsabo, je 10 Hefte:	222,00 Euro

Namentlich gekennzeichnete Artikel und  
Leserbriefe geben nicht unbedingt die  
Meinung der Redaktion wieder.

Veranstaltungshinweise, technische Tips  
etc. ohne Gewähr.

Für unverlangt eingesandte Texte, Bilder  
und Vorlagen übernehmen wir keine  
Haftung.

Höhere Gewalt entbindet den Verlag von  
der Lieferungspflicht. Ersatzansprüche kön-  
nen in solchem Fall nicht anerkannt wer-  
den. Nachdruck einzelner Artikel oder Aus-  
züge sind nur mit schriftlicher Genehmi-  
gung gestattet.

## Hallo Italofreunde und -freundinnen!

Auf der EICMA war der Trend der Motorradindustrie klar zu erkennen. Immer mehr Elektronik wird in den Fahrzeugen verbaut. Einspritzanlagen haben längst die Vergaser abgelöst, und an Zündkontakte kann sich kaum noch jemand erinnern. Die Zukunft gehört ABS (welches ja demnächst gesetzlich vorgeschrieben wird), Ride-by-Wire, verschiedenen Leistungsmodien, Traktionskontrollen, Wheelie Control, semi-aktiven Fahrwerken, Wegfahrsperrern, Schaltautomaten und vielen anderen elektronischen Helferlein, welche das Motorradfahren besser und sicherer machen sollen.

Auf dem mechanischen Sektor sind nicht mehr viele Verbesserungen möglich, aber die Elektronik bietet noch enormes Potential. Teilweise ist sie aber auch noch bewährter Mechanik unterlegen. Manches Motorrad würde mit Vergasern vermutlich besser fahren, als mit einem nicht ausgereiften Ride-by-Wire. Die Programmierung diverser Kennfelder ist enorm aufwendig und kostenintensiv. Je kleiner ein Hersteller ist, desto schwieriger hat er es meist, eine optimale Motorsteuerung zu entwickeln. Hierbei gilt es, den besten Kompromiß zwischen Leistungsentfaltung und Verbrauch zu finden und hierbei gleichzeitig die immer strenger werdenden Gesetzesvorschriften zu erfüllen.

Es gibt aber viele Motorradfahrer, welche die moderne Elektronik ablehnen und deswegen keine neuen Motorräder kaufen. So wächst das Durchschnittsalter der Maschinen. Vor 25 Jahren betrug es noch sieben Jahre, heute weist die Statistik ein Durchschnittsalter von 15 Jahren aus.

Auch das mittlere Alter der Motorradfahrer wächst. Vor 25 Jahren machte die Altersgruppe 21 bis 30 Jahre 56 Prozent der Biker aus, heute sind vielleicht gerade mal 13 Prozent der Motorradfahrer jünger als 40 Jahre. Die Industrie muß einen Weg finden, die jüngere Bevölkerung wieder mehr für das Motorrad zu begeistern. Immer wieder sind Ansätze in dieser Richtung zu sehen, aber leider kein durchschlagender Erfolg zu erkennen. Manche Hersteller entdecken die kleineren Hubraumklassen, welche Neuanfängern und Wiedereinsteigern entgegenkommen, wieder (Kawa 300 Ninja, KTM 390 Duke, Honda CB 500). Bei den italienischen Firmen wird aber in der Regel weiterhin auf große Hubräume gesetzt.

## Euer Motalia-Team

# Messerundgang in Mailand

Die EICMA in Mailand ist die größte Motorradmesse der Welt, noch größer als die Intermot. Und während die Ausstellung in Köln nur alle zwei Jahre stattfindet, lockt die EICMA jährlich im November gut 500.000 Motorradfans aus aller Welt nach Mailand. Dort gibt es eigentlich alles zu sehen, was irgendwie mit dem Thema Motorrad zu tun hat.

Die ersten beiden Tage sind ausschließlich der Presse und Fachbesuchern vorbehalten. Dann öffnet die EICMA für alle die Tore und präsentiert vier weitere Tage lang die Neuheiten der Motorradwelt in sechs Hallen und bietet dazu einige Attraktionen auf dem Freigelände.

Die neue Messe Mailand wurde vor ungefähr sechs Jahren im Vorort Rho gebaut und verfügt über eine ausgezeichnete Autobahnanbindung, eine eigene U-Bahn-Station sowie ein Hotel direkt vor dem Haupteingang. Sogar die Eisenbahn hält neben dem Messegelände, und von den beiden mailänder Flughäfen fahren Busse zur Fiera Milano, und Parkplätze gibt es auch



*„Best of the Show“ - die MV Agusta Rivale 800 wurde mit ihren klaren Linien zum schönsten Motorrad der Ausstellung gewählt.*



*MV Agustas Interpretation des Themas Supermoto - Rivale 800. Leider erst ab Herbst erhältlich.*

genug. Da kann man sogar mit dem Wohnmobil problemlos übernachten.

Gleich in der ersten Halle entdecken wir den Messestand von MV Agusta, groß, hell und mit grün-weiß-roter Dekoration. Stets dicht umlagert ist die neue Supermoto 800, welche Rivale heißt. Optisch ein wenig ein Mix aus MV Agusta Brutale 675 und Ducati Hypermotard mit ein paar neuen Designele-

menten. Das Motorrad kommt beim Publikum prima an und die Maschine wird im Laufe der EICMA von den Messebesuchern zum schönsten Motorrad der Ausstellung gewählt.

Die dreizylindrige Brutale erhielt eine Hubraumaufstockung auf 800 Kubikzentimeter, und auch die anderen Modelle wurden in einigen Punkten überarbeitet. Besonders gut gefällt mir die große Brutale RR mit blauweißer Lackierung und rotem Gitterrohrrahmen.

Nur vier Gänge weiter zeigen die Enthusiasten von CR&S ihre aktuellen Fahrzeuge. Das Programm besteht weiterhin aus der Vun und der Duu. Erstere ist ein leichtes Einzylinder-Bike mit dem 650er-Rotax-Motor, der auch von BMW verwendet wird. Eine neue Variante mit einigen Änderungen und einer hohen Auspuffanlage zieht die Blicke auf sich. Aber da



*CR&S Duu mit einer Lackierung in Erinnerung an die legendäre Britten-Rennmaschine.*

fehlt doch etwas - richtig, es ist kein Kühler montiert.

Die mächtige Duu treibt ein amerikanischer V2 mit fast zwei Litern Hubraum an. Die Duu wird in mehreren Grundversionen angeboten, aber es gibt einen umfangreichen Katalog, aus dem man die unterschiedlichsten Anbauteile auswählen kann. Daher gleicht eigentlich keine CR&S der anderen. Auf der Messe ist unter anderem eine Maschine zu sehen, deren Lackierung der legendären Rennmaschine von John Britten nachempfunden ist. Ein Tribut an den begnadeten Motorradkonstrukteur, der



*CR&S Vun mit halbhoher Auspuffanlage und fehlendem Kühler.*



***Wieso wiegen selbst Mittelklassemotorräder oft um die 200 Kilogramm? Diese Zaeta bringt bloß 115 kg auf die Waage. Die möchte ich gerne mal fahren!***

leider viel zu früh starb. Bei einer anderen Duu sind alle nicht dringend notwendigen Teile weggelassen, so daß man viel von der Technik und dem Aufbau der Maschine erkennen kann.

Im Zickzack-Kurs schlendern wir durch die Hallen, bewundern zahlreiches Zubehör und Bekleidung. Besonders gefallen mir immer wieder diese unzähligen Frästeile in den Vitrinen - egal ob Gabelbrücken, Fußrastenanlagen, Bremsenhalter oder ... Wenn man wollte, könnte man ein Vermögen ausgeben, um die eigene Maschine zu verschönern. Manche Zubehörfirma hat entsprechende Komplettumbauten mitgebracht und zeigt so, was möglich ist. Bei Rizoma steht zum Beispiel eine Ducati Panigale, an der für knapp 2.000 Euro feine Frästeile verbaut sind. Und das ist nur die Spitze des Eisbergs.

In der zweiten Halle hat Benelli seinen Stand aufgebaut. Neben

den bekannten Modellen gibt es drei Prototypen zu sehen. Diese scheinen aber eher für die Schwelienländer als für den europäischen Markt gedacht zu sein.

Da sind zwei kleine 250er mit flüssigkeitsgekühlten Viertaktmotoren und eine neue 600er mit Vierzylinder-Motor. Diese verfügt zwar über den üblichen Motoraufbau mit zwei obenliegenden Nockenwellen und vier Ventilen pro Brennraum, ist aber wohl keine direkte Konkurrenz für die japanischen Vierzylinder dieser Klasse. Das Motorrad ist nicht auf Spitzenleistung ge-

züchtet und einfach ausgestattet. Dafür soll es sehr preisgünstig angeboten werden, aber was darunter genau zu verstehen ist, war nicht in Erfahrung zu bringen.

Viel interessanter fanden wir ein paar Meter weiter die Zaeta 530. Ein minimalistisches



***Auf den ersten Blick nicht unbedingt als MV Agusta Brutale zu erkennen.***



*Angeblich hat ja vielen Ducatisti das Design der 999 nicht gefallen.  
Vielleicht ist ja das hier eine Alternative?*

Einzyylinder-Motorrad, entwickelt aus einer Short-Track-Maschine. An dem Bike ist wirklich nichts überflüssiges dran - Rahmen, Motor, Räder und sonst nur noch das, was man unbedingt benötigt. Da kommen dann lediglich 115 Kilogramm zusammen, mit denen der 61 PS

starke TM-Motor leichtes Spiel haben sollte. Hinter dem Projekt stehen vier Personen, von denen einer der Vater von Valentino Rossi ist.

Hier und da entdecken wir ein paar interessante Umbauten. Bei einem haben wir erst auf den dritten Blick erkannt, daß das mal eine MV Agusta Brutale war. Klassisches Outfit mit Cockpitverkleidung, Büffeltank und Knubbel-sitzbank sowie Speichenräder lassen die Maschi-

ne ganz anders aussehen. Oder da ist noch die unverkleidete Ducati, die sich als 999 entpuppt - vom Superbike zum Café Racer.

Bei einem Zeitungsstand steht die neueste Version der Ipothesis auf Basis der Moto Guzzi Griso. Alessandro Loviselli überarbei-



*Auf Basis der Moto Guzzi Griso wird die Ipothesis gebaut.*

tete das Styling der Verkleidung und verlängerte die Sitzbank. Zudem entwarf er einen neuen Heckrahmen und modifizierte die Auspuffanlage, deren beide Endrohre jetzt steiler hochstehen. Eine vollverkleidete Variante der Maschine soll bald folgen.

An einem anderen Zeitungsstand entdecken wir die neueste Kreation von Ghezzi-Brian. Die V-Twin Motard basiert auch auf der Moto Guzzi Griso und kann getrost als Maximoto bezeichnet werden - Supermoto wäre wohl nicht so ganz

passend. Zur Ausstattung gehören Kineo-Speichen-Felgen für Schlauchlosbereifung und ein semi-aktives Fahrwerk. Ghezzi-Brian



*Auch das war mal eine Moto Guzzi Griso. Ghezzi-Brian schuf daraus eine Maximoto mit semi-aktivem Fahrwerk.*

bietet die V-Twin Motard sowohl als Komplettmaschine wie auch einen entsprechenden Umbaukit für die Griso an.



*Eindeutig zwei italienische Schönheiten: Bimota DBX mit Hostess.*

Ja, auf der EICMA gibt es viele Motorräder und Umbauten von kleinen Firmen zu sehen. Diese gehen oft Kooperationen mit Zeitungen, Bekleidungsfirmen und anderen Herstellern ein, um ihre Maschinen auf deren Ständen zu platzieren. Davon haben in der Regel beide Beteiligten etwas. Der eine spart sich die Kosten für einen eigenen Messestand, der andere hat einen zusätzlichen Anziehungspunkt fürs Publikum.

Weiter geht es durch die Hallen zu einem absoluten Höhepunkt: Bimota. Da weiß man gar nicht, welche Maschine man sich zuerst anschauen soll. Oben auf dem Podest die neuen DB 11 und DB 12. In einem



Glaskasten der Prototyp einer Bimotamit dem Motor der BMW S 1000 RR. Irgendwo dazwischen ein neues Modell mit Kompressor und auf der Ecke dann noch eine neue Enduro. Ein Motorrad schöner als das andere. Alle umlagert und dazwischen schöne Hostessen, wie man sie auf der EICMA massenhaft zu sehen bekommt.

Wenn die Bimotas bloß nicht so teuer wären. Aber Kleinserien und Handarbeit sowie edle Anbauteile haben nun einmal ihren Preis, und dafür gibt es ja auch jede Menge tolle Detaillösungen, schöne Frästeile und und und. Piaggio präsentiert sich mit zwei großen Ständen für die zahlreichen Marken, die zu dem Konzern gehören. Hier sind die Attraktionen: Moto Guzzi California 1400, die Aprilia Caponord 1200 und der Vespa 946. Nein, das ist kein Mega-Scooter mit fast einem Liter Hubraum -



*Die V7 Special erinnert nun mit der schwarzen Lackierung und den orangenen Streifen an die 750 S.*

unterm Blechkleid werkelt ein 125er-Viertaktmotor mit drei Ventilen. Der Single mobilisiert 12 PS - ob dafür wirklich ABS und Traktionskontrolle, beides bei diesem Scooter serienmäßig, notwendig sind?

Aus der Dorsoduro 1200 entwickelten die Aprilianer eine Tourenmaschine mit Verkleidung und bequemer, großer Sitzbank - semi-aktives Fahrwerk und Koffer sind gegen Aufpreis erhältlich.

Regelrecht permanent umlagert war die California 1400. Um hier einmal probesitzen zu können, mußte man schon Schlange stehen. Es scheint so, als wenn die Maschine den Nerv der Tifosi getroffen hat. Neben diesem neuen Stern am Guzzi-Himmel verblissen die anderen Modelle fast schon. Da fällt die V7 Special mit neuer Lackierung im Stil der 750 S kaum auf.

Ein paar Meter weiter, beim deutschen Italo-



*Wieso baut Moto Guzzi nicht so etwas? Die Milleper cento Alba zeigt, was möglich wäre.*



***Leider ein Einzelstück: Milleper cento Motard One. Hier ist der ominöse Big Bore-Kit montiert.***

Spezialisten Stein-Dinse, stehen die Milleper cento Alba und die Milleper cento Motard One

mit dem Big Bore-Motor. Dieser flüssigkeitsgekühlte Twin übertrifft sogar noch die Cali 1400. Spezielle Zylinder mit 1.420 Kubikzentimetern sorgen für 135 PS und 146 Nm - ein echter Dampfhammer.

Bei Husqvarna gefällt mir ein Konzeptbike - eine Mischung zwischen klassischer Enduro und Scrambler im Stil alter Husqvarna-Modelle. Mal ein bißchen was anderes.

Den zweitgrößten Messestand - nach BMW - hat wohl Ducati. Hier empfängt

***Noch nichts anderes als eine Studie - aber die Husqvarna Baja 650 könnte bald Realität werden.***



einen die komplette Desmowelt mit Motorrädern, Zubehör und manchem anderen. Die Marke aus Bologna befindet sich auf Erfolgskurs und baut das Programm stetig aus. Früher gab es fast nur Sportler aus Bologna, heute reicht das Programm vom Naked Bike über Power Cruiser, Tourer für alle Straßen und Supermoto bis hin zum Superbike. Und der Erfolg gibt den Bolognesern recht. Neu sind hier die Hypermotard und die Hyperstrada mit flüssigkeitsgekühlten Vierventilmotoren. Etwas Tourenzubehör macht aus der Diavel die

Diavel Strada, und von der Panigale gibt es eine zusätzliche Variante.



**Bei der Borile Multiuso mit Doppelscheinwerfer befindet sich der Tank im oberen Rahmenrohr.**

Was ich vermisse, sind unter anderem die Marken Cagiva und Moto Morini. Bei Cagiva gibt es wohl einfach nichts Neues zu zeigen. Im Konzern konzentriert man sich zur Zeit ganz auf die Marke MV Agusta.

Und Moto Morini hat sich wohl einfach die Kosten des Messeauftritts gespart. Auch da

soll es außer anderen Farben für 2013 wenig Neues geben.

Ebenfalls fehlt in diesem Jahr Borile. 2011 hatte man noch die seit längerem angekündigte neue Maschine mit Zylinder und Zylinderkopf von Ducati gezeigt. Das war aber ein noch nicht fahrfertiger Prototyp, an dem nicht einmal Gasbowdenzüge, Benzinleitungen und ähnliches montiert waren. Wer nun hoffte, endlich ein serienreifes Motorrad zu sehen zu bekommen, wurde enttäuscht. Borile war

finden einige Rennen mit Supermotos, Crossern und Quads statt. Und wer will, kann bei diversen Probefahrtpacours die eine und andere Neuheit gleich ausprobieren.

Für die 18 Euro, soviel kostet eine Tageskarte für die EICMA, wird einem also einiges geboten.

diesmal nicht mit einem eigenen Stand vertreten. Bei einer italienischen Motorradzeitung ist die Borile Multiuso zu sehen. Das ist ein kleines Motorrad mit 125er-Viertaktmotor, das knapp 5.000 Euro kostet.

Auf dem Freigelände hinter den Messehallen gibt es unter dem Motto „Moto live“ die unterschiedlichsten Aktivitäten: Stunt Shows, Dragster-Demos, Trial-Akrobatik, Freestyle-Sprünge und vieles mehr. Außerdem



**2011 zeigte Borile den Prototyp einer neuen Scrambler mit Zylinder und Zylinderkopf von Ducati. In 2012 ist aber von der Maschine auf der Messe nichts zu sehen.**

# Veranstaltungskalender

Die Aufnahme von Terminen in diesen Veranstaltungskalender ist kostenlos. Es werden aber nur Italiener-Veranstaltungen oder für Italiener-Fahrer/innen interessante Veranstaltungen aufgenommen. Eine kurze Mitteilung an den Verlag genügt. Alle Angaben sind ohne Gewähr! Bitte informiert Euch vorher beim Veranstalter und vergeßt nicht, bei Anfragen Rückporto beizulegen!

## Januar

05.01. - 06.01.2013

Veteranen-Teilemarkt in Lancia-  
no (CH), Italien.

Info: Millennium Mare, Tel.:  
0039-338-7229553, Internet:  
www.millenniumfiere.it, Italien.

12.01. - 13.01.2013

Veteranen-Teilemarkt im  
Centro Affari, Via Spallanzani  
in Arezzo, Italien.

Info: Tel.: 0039-0575-  
67468, Fax: 0039-0575-  
67468 oder Internet:  
www.arezclassicomotors.it,  
Italien.

15.01. - 19.01.2013

Test the Best mit Grisoni Racing  
und MaxTravel in Malaga, Spani-  
en. Motorradurlaub mit gestellten  
Ducatis und MV Agustas.

Info: MaxTravel, Tel.: 0041-  
(0)55-2804234, Fax: 0041-(0)55-  
2804235, Internet: www.maxtra-  
vel.ch, Schweiz.

18.01. - 20.01.2013

Motor Bike Expo Show in Vero-  
na, Italien.

Info: Tel.: 0039-041-5010188, In-  
ternet: www.motorbikeexpo.it,  
Italien.

19.01. - 20.01.2013

15. Veteranen-Teilemarkt im Ente  
Fiera del Madonnino - Braccagni,  
Via Mameli, 17 in Grosseto, Ita-  
lien.

Info: FI.MAR SpA, Internet:  
www.grossetofiere.it, Italien.

26.01. - 27.01.2013

20. Veteranen-Teilemarkt in Fer-  
rara, Italien.

Info: Marcelloeventi s.r.l., Via  
Manfredini 54, I-45100 Rovigo,  
Tel.: 0039-0425-074089, Fax:  
0039-0425-090774, Internet:  
www.marcelloeventi.it, Italien.

18.02. - 21.02.2013

Italian Speed Days für (nicht nur)  
italienische Motorräder auf der  
Rennstrecke Cartagena in Spa-  
nien.

Info: Art Motor, Postfach 2132,  
53791 Lohmar, Tel.: 02246-  
169169, Fax: 02246-169168,  
Internet: www.art-  
motor.de.

23.02. - 24.02.2013

Veteranen-Teilemarkt  
im Fiere di Sora L.ta S.  
Domenico in Sora (FR),  
Italien.

Info: Coinar Bruni Spa,  
Telefon: 0039-0776-  
813179, Fax: 0039-

0776-813779, E-Mail: info@fiere-  
disora.it, Internet: www.fiere-  
disora.it, Italien.

## Februar

02.02. - 03.02.2013

Veteranen-Teilemarkt im Centro  
Fiere, Via Brescia 129 in Monti-  
chiari (BS), Italien.

Info: Tel.: 0039-030-961148, In-  
ternet: www.centrofiere.it, Ita-  
lien.

08.02. - 10.02.2013

31. Automotoretro mit Vetera-  
nen-Teilemarkt in der Lingotto  
Fiere in Torino, Italien.

Info: Associazione Culturale Au-  
tomotoretro, Via Demonte 1/D, I-  
10126 Torino, Tel.: 0039-011-  
350936, Internet: www.automoto-  
retro.it, Italien.

15.02. - 17.02.2013

Veteranen-Teilemarkt in Novegro  
bei Mailand, Italien.

Info: Internet: www.parco-  
esposizioneinovegro.it, Italien.

## März

02.03. - 03.03.2013

Passione Moto in Padova, Ita-  
lien.

Info: Intermeeting Srl, Tel.: 0039-  
049-7386856, Fax: 0039-049-  
9819826, E-Mail: info@pas-  
sionemotoexpo.com, Internet:  
www.passionemotoexpo.com,  
Italien.

02.03. - 03.03.2013

25. Veteranen-Teilemarkt im Ip-  
podromo Tor di Valle Roma in  
Rom, Italien.

Info: Millennium Eventi, Tel.:  
0039-338-7229553, Internet:  
www.millenniumeventi.it, E-  
Mail: milleniumroma@yahoo.it,  
Italien.



# Veranstungskalender

09.03.2013

Angrillen bei Iwan-Bikes in 85276 Pfaffenhofen an der Ilm.

Info: Iwan-Bikes GmbH, Raiffeisenstraße 24, 85276 Pfaffenhofen an der Ilm, Tel.: 08441-2799508, Fax: 08441-2799640, Internet: [www.iwan-bikes.de](http://www.iwan-bikes.de).

09.03. - 10.03.2013

23. Veteranen-Teilemarkt im Ippodromo Comunale in Lonigo (VI), Italien.

Info: Associazione Pro Loco di Lonigo, Piazza Garibaldi, 15, I-36045 Lonigo (VI), Tel.: 0039-0444-830948, Fax: 0039-0444-430385, Internet: [www.prolonigo.it](http://www.prolonigo.it), Italien.

09.03. - 10.03.2013

Veteranen-Teilemarkt in Forli, Italien.

Info: Fiera Forli, Tel.: 0039-0543-793511, Internet: [www.fieraforli.it](http://www.fieraforli.it), Italien.

16.03. - 17.03.2013

5. Veteranen-Teilemarkt im Centro Fiera in Osnago (LC), Italien.

Info: Tel.: 0039-0320-9622975 oder Internet: [www.comitatoparaplegia.com](http://www.comitatoparaplegia.com), Italien.

16.03. - 17.03.2013

Veteranen-Teilemarkt in der Fiere di Vallo in Vallo della Lucania (Salerno), Italien.

Info: Fiere di Vallo, Tel.: 0039-0974-4888 oder Internet: [www.fieredivallo.it](http://www.fieredivallo.it), Italien.

## April

06.04. - 07.04.2013

Veteranen-Teilemarkt in der Ente Fiera, Via Filangieri 15 in Reggio Emilia, Italien.

13.04. - 14.04.2013

11. Italo-Treffen des Guzzi-Stammtisches Münsterland in 48286 Greven-Reckenfeld.

Info: Tel.: 0152-53380373, E-Mail: [gsm1996@gmx.de](mailto:gsm1996@gmx.de), Internet: [www.guzzi-stammtisch.de](http://www.guzzi-stammtisch.de).

13.04. - 14.04.2013

Veteranen-Teilemarkt in der Fiera di Roma in Rom, Italien.

Info: Intermeeting, Tel.: 0039-049-7386856 oder im Internet: [www.fierafluoriserie.it](http://www.fierafluoriserie.it), Italien.

21.04.2013

Ducati-Monster-Treffen der Monster Owners Belgium in B-3550 Heusden-Zolder von 10:00 bis 16:00 Uhr.

26.04. - 27.04.2013

5. Schweger Italo-Treffen in 49413 Schwege bei Dinklage. Wegen begrenzter Teilnehmerzahl ist eine Anmeldung über die Homepage erwünscht.

Info: Internet: [www.schwegeritalotreffen.de](http://www.schwegeritalotreffen.de).

## Mai

03.05. - 05.05.2013

Fünftes Moto Guzzi-Treffen nach dem 25sten in 26441 Jever/Clevers. Anmeldung erbeten!

Info: Tel./Fax: 04461-3334, E-Mail: [bernd.eilers@t-online.de](mailto:bernd.eilers@t-online.de).

05.05.2013

13. Italo-Frühstückstreffen des Italo-Stammtisches-Leichlingen vor der Gaststätte Zur Trompete, Am Förstchens Busch 2a, 42799 Leichlingen ab 9:00 Uhr.

Info: Karl-Robert Boos, Tel.: 0175-4121981, E-Mail: [guzzi.karl@web.de](mailto:guzzi.karl@web.de), Internet: [www.italo-stammtisch-leichlingen.de](http://www.italo-stammtisch-leichlingen.de).

10.05. - 12.05.2013

7. Moto Morini Clubs Dänemark in DK-5592 Ejby, Vestfyn/Dänemark.

Info: Søren Høyer Hansen, Tel.: 0045-66103144, Handy: 0045-(0)6077-3144, E-Mail: [sir1@morinist.dk](mailto:sir1@morinist.dk), Internet: [www.morinist.dk](http://www.morinist.dk), Dänemark.

11.05. - 12.05.2013

Veteranen-Teilemarkt in Gambettola (FC), Italien im Centro Cittadino.

Info: Comitato Mostra Scambio Gambettola, Tel.: 0039-0547-53912, Fax: 0039-0547-58618, Italien.



# Viel Neues bei MV Agusta

## Fast alle Modelle wurden für 2013 kräftig überarbeitet

Nachdem die Firma von Harley-Davidson neu aufgestellt wurde und nun wieder unter eigener Regie agiert, startet MV Agusta mit neuen Modellen und einer Überarbeitung bestehender Typen in die nächste Saison. Im Jahr 2012 konnte die Produktion mit 8.000 Einheiten nahezu verdoppelt werden, und auch für die Zukunft sind Steigerungen geplant.

Ganz klar, einer der Stars der EICMA war die MV Agusta 800 Rivale, aber diese Maschine kommt erst im Herbst in den Handel, wird also für die Saison 2013 keine große Rolle spielen. Ganz anders schaut es da bei den Dreizylinder-Modellen F3 und Brutale aus. Die kleine Brutale wird nun in zwei Hubraum-Versionen angeboten. Einmal mit 675 Kubikzentimetern und einem einfachen Fahrwerk ohne Verstellmöglichkeiten und einmal mit 800 cm<sup>3</sup> und anpaßbaren Federelementen. Die Details der neuen 800er haben wir ja bereits in der



*MV Agusta baut die Dreizylinder-Baureihe weiter aus und vergrößert den Hubraum.*



*Die kleine Brutale gibt es jetzt auch mit 800 Kubikzentimetern und einstellbarem Fahrwerk.*

letzten Ausgabe der Motalia ausführlicher vorgestellt. Diese Maschine ist 1.000 Euro teurer als das kleinere Schwestermodell. Da hat der Kunde die Qual der Wahl. Sicher kann hier eine Probefahrt beider Motorräder bei der Entscheidung behilflich sein. Aber vielleicht gibt ja auch die Lackierung den Ausschlag? Die 675er ist in den Farben Weiß/Braun, Rot/Silber und Anthrazit/Schwarz mit jeweils schwarzem Rahmen lieferbar. Die 800er verläßt in den Farben Rot, Weiß und Silbergrau die Werkshallen, wo bei der letzten der Rahmen rot lackiert

ist. Und dann gibt es noch die Version Italia in weiß/blauer Farbgebung. Hier sind auch die Felgen weiß und nicht schwarz wie bei den anderen Brutales. Die 675er kostet 9.265 Euro, für die 800er stehen 10.265 Euro in der Preisliste. Alle Maschinen sind gegen 400 Euro Aufpreis mit einem Schaltautomaten lieferbar. Nur bei der Italia, die 11.265 Euro kostet, ist dieser bereits in der Serienausstattung enthalten.

### **Brutale 1090**

Die große Brutale, die mit dem Vierzylinder-Motor, wird jetzt ausschließlich in der 1090er-Version pro-



*Auch die großen Brutales mit knapp 1,1 Litern Hubraum wurden in einigen Punkten überarbeitet.*



*Der 2013er-Jahrgang erhält neue Räder und eine geänderte Auspuffanlage. Der Kennzeichenhalter stammt aus dem Zubehörprogramm.*

duziert. Das heißt, die Brutale 920 wurde aus dem Programm genommen. Doch mit 1090, 1090 R und 1090 RR buhlen drei Quattro-Naked Bikes um die Gunst der Kunden. Allen gemeinsam ist der Vierzylinder-Motor mit 1.078 Kubikzentimetern. Eine Besonderheit des flüssigkeitsgekühlten Reihenmotors sind die radial angeordneten Ventile. Zwei obenliegende Nockenwellen betätigen die insgesamt 16 Ventile. Das Sechsgang-Getriebe ist in Kassettenbauweise ausgeführt, und für die Kraftübertragung sorgt eine Ölbadkupplung. Der Motor leistet mit 79er-Bohrung und einem Kolbenhub von lediglich 55 Millimetern 144 PS bei 10.300 U/min. Das maximale Drehmoment beträgt 112 Nm bei 8.100 U/min. Die 1090 RR ist ein wenig mehr auf Spitzenleistung abgestimmt. Hier stehen 158 PS bei 11.900 U/min in den technischen Daten, dafür sank das Drehmoment auf 100 Nm bei 10.100 U/min. Der Motor hat nicht nur etwas mehr Power, er ist auch mit einer Anti-Hopping-Kupplung ausgestattet.



*Die Brutale 1090 RR erkennt man unter anderem an der mehrfarbigen Lackierung.*

Der Motor hängt in einem unten offenen Verbundrahmen aus Stahlrohren und Aluminiumgußteilen. Wie bei allen anderen MV Agustas bilden eine Upside-Down-Gabel und eine Einarmschwinge die Verbindungen zu den Rädern. Die 50er-Marzocchi-Gabel ist bei allen drei Modellen in Federvorspannung, Druck- und Zugstufe veränderbar. Die Druckstufe befindet sich in einem Holm, die Zugstufe in dem anderen. Neue Gabelfüße mit Schnellverschlüssen erleichtern den Radwechsel. Das Federbein von Sachs bietet Einstellmöglichkeiten für die Federvorspannung und die Zugstufe. Bei der RR kommt noch eine Druckstufenverstellung in zwei Geschwindigkeitsbereichen dazu. Auch bei der Bremsanlage gibt es Unterschiede, so hat die RR 320er-Scheiben, welche im Durchmesser 10 Millimeter größer als bei den Schwestermodellen sind. Hinten ist der Durchmesser der Scheibe mit 210 Millimetern identisch. Alle

Bremssättel, vorne wie hinten, verfügen über jeweils vier Kolben. Aber an der RR sind die teuren Monoblock-Versionen zu entdecken.

Ein neues Design erhielten die Räder, welche nun 1,5 Kilogramm leichter als die Vorgängerversionen sein sollen. Die zehn Speichen des Hinterrades sind geschlitzt, was auch optisch eine gewisse Leichtigkeit signalisiert.

Weitere Änderungen sind neue Schalldämpfer, ein geändertes Rücklicht und LED-Tagfahrlicht in der Cockpitverkleidung. Neu gestaltet wurden der Vorderradkotflügel sowie der Kennzeichenhalter, der jetzt aus Metall gefertigt wird. Und für einen besseren Fahrkomfort sorgt eine

neue, einteilige Sitzbank.

Die R verfügt gegenüber der Basisversion über einen silbernen anstatt schwarzen Motor, eine etwas aufwendigere Lackierung mit



*Die neue Marzocchi-Gabel verfügt über Schnellverschlüsse für eine einfache Raddemontage.*





*Auch die F4 glänzt für die nächste Saison mit einigen interessanten Neuheiten.*

Dekorsatz, güldene Bremssättel und in die Spiegel integrierte Blinker.

Als Topmodell verfügt die 1090 RR neben der gehobeneren Ausstattung über ein exklusiveres Erscheinungsbild. Hierzu trägt die zweifarbige Lackierung bei. Auch der Vorderradkotflügel ist bei der RR entsprechend lackiert. Außerdem bietet sie eine verstellbare Fußrastenanlage für den Fahrer.

Der Einstieg in die Welt der vierzylindrigen Brutales kostet 13.265 Euro. Wer anstelle des Basis-Modells die R-Variante bevorzugt, muß noch einen Tausender drauflegen. Weitere drei große Scheine, also 17.265 Euro, sind erforderlich, wenn man die edle RR sein Eigentum nennen will. Insgesamt stehen neun verschiedene Farbvarianten zur Auswahl.

#### **F4-Superbike**

Die F4 hat MV Agusta schon lange im Programm. Vor drei Jahren wurde das Motorrad fast komplett überarbeitet,

kaum ein Teil blieb unverändert. Jetzt verabreichten die Ingenieure dem Motorrad ein umfangreiches Update auf die modernste Technik, und auch das Design erhielt ein paar Aktualisierungen.

Im Zuge der Evolution verpaßte das Werk dem Superbike ein komplettes Elektronikpaket mit mehreren Beschleunigungs- und Schräglagensensoren nach aktuellem Muster. Ride-By-Wire gehört bei den Spitzenbikes ja mittlerweile zum guten Ton und bietet diverse

Möglichkeiten, die sonst nur schwer zu realisieren wären. So kann der Fahrer jetzt zwischen vier unterschiedlichen Fahrmodi hin und her schalten, einer davon ist frei programmierbar. Auch die Bremswirkung des Motors läßt sich elektronisch variieren, dazu soll eine Wheelie Control übermäßiges Steigen des Vorderrades verhindern. Ein serienmäßiger Schaltautomat ermöglicht das Hochschalten ohne Kupplung,



*Gabel und Lenkungsdämpfer sind an der F4 RR elektrisch verstellbar. Die radialen Handpumpen liefert Brembo.*



**Die neue Auspuffanlage hat eckige Endkappen und runde Auslaßrohre.**

und die achtstufige Traktionskontrolle soll das Durchdrehen des Hinterrades wirkungsvoll verhindern. MVICS (Motor & Vehicle Integrated Control System) nennt MV Agusta das umfangreiche Elektronikpaket.

Wie bei der Brutale hat der Kunde die Wahl zwischen drei Ausführungen: Basis, R und RR. Unterschiedlich sind hier zum Beispiel die Feder Elemente. Bei der F4 liefert Marzocchi die Upside-Down-Gabel, und das Federbein stammt von Sachs. Beide Komponenten sind komplett einstellbar. Die R erhält einen höherwertigeren Stoßdämpfer von Öhlins, der ebenfalls in Federvorspannung, Druck- und Zugstufe angepaßt werden kann. Bei der RR ist Öhlins der Zulieferer für Gabel und Zentralfederbein.

Die RR ist die erste MV Agusta mit elektronischem Fahrwerk. Die Dämpfung läßt sich vorne und hinten per Knopf-

druck verstellen. Auch hier hat der Fahrer die Wahl zwischen vordefinierten Setups oder eigener Abstimmung. Sogar der Lenkungs-dämpfer ist wahlweise elektronisch oder manuell veränderbar. Elektronisch reguliert, wird die Dämpfung geschwindigkeitsabhängig angepaßt. Außerdem wird der Rahmen der RR im Gegensatz zu den anderen Modellen von Hand geschweißt. Um aus der RR noch etwas mehr Motorleistung herauszukitzeln, mußten die Ingenieure einige Veränderungen

vornehmen. Die Verbindung zwischen Kurbelwelle und Kolben übernehmen jetzt teure Titanpleuel. Diese erlauben, die Drehzahlgrenze auf 14.000 U/min hochzusetzen. Die Werksangabe für das Topmodell lautet nun 201 PS bei 13.600 U/min, die beiden anderen F4s ge-



**Schmiederäder im neuen Design helfen Gewicht sparen. Auch hinten verbaut MV Agusta einen Vierkolbenbremsattel.**



*Bei der F4 RR ist die Fußrastenanlage verstellbar.*

ben sich mit 195 PS bei 13.400 U/min zufrieden. Das maximale Drehmoment ist mit 111 Nm bei 9.600 U/min identisch.

Alle F4-Motoren haben nur noch eine Feder pro Ventil, beschichtete Kolben und einen überarbeiteten Ölkreislauf zur Temperatursenkung.

Die Grundversion der F4 rollt auf den gleichen silbernen Zehnspeichenrädern wie die Brutale-Baureihe. Der R und RR spendierte man aber noch leichtere, schwarze Schmiederäder mit neuem Design. Die drei Speichen teilen sich dreimal, so daß es zwölf Berührungspunkte mit dem Felgenreif gibt.

Wie gehabt verbaut MV Agusta bei der Bremsanlage einen Mix aus Bauteilen von Brembo und Nissin. So stammt die Handpumpe aus Japan, während die Bremssättel vorne in Italien gefertigt werden. Hierbei handelt es sich um radial verschraubte Vierkolbensättel. Auch am Hinterrad arbeitet eine Vierkolbenzange, diese stammt aber wieder von Nissin. Und auch bei der Bremsanlage kann die RR glänzen. Vorne sorgen die extrem kompakten M50-Monoblockbremsättel von Brembo für kräftige Verzögerung, den Druck hierfür liefert eine radiale Handpumpe vom gleichen Hersteller.

Die letzte Version der Auspuffanlage mit den eckigen Endkappen fand nicht bei jedem MV Agusta-Fan Zuspruch, der neue Schall-

dämpfer ist nun kleiner, leichter und dürfte auch optisch wieder mehr Gefallen finden. In dem Zusammenhang sorgt ein neues Rücklicht für den richtigen Heckabschluß. Vorne erhält der Scheinwerfer nun Unterstützung von einem LED-Tageslicht, welches unter den Lufteinlässen der Verkleidung angeordnet ist. Der Einstandspreis für die Superbike-Baureihe beträgt 16.990 Euro. 18.990 Euro stehen auf dem Preisschild der F4 R, und für die Doppel-R muß man etwas spendabler sein und 23.990 Euro

auf den Händlertresen legen. Die F4 und F4 R sind in Weiß oder Rot/Silber erhältlich. Bei der RR stehen Weiß/Schwarz und Rot/Weiß zur Auswahl.

**CCP Claus Carstens GmbH**

**NÖDSTOPP**

**vom 02. Jan. bis 28. Jan.**

**machen wir eine kurze (Winter)pause**

Webseite: [www.claus-carstens.de](http://www.claus-carstens.de)  
 Fedderinger Straße 10  
 25779 Henstedt  
 04836 - 1550  
 info@claus-carstens.de

# Endlich Platz

## Neueröffnung bei Maniac-Motors

Die Firma Maniac Motors wurde 1996 gegründet, und hat sich anfänglich schwerpunktmäßig mit Honda VF-Modellen befaßt. Dann entwickelte sich die Leidenschaft für italienische Motorräder, und Maniac-Motors wurde zum Italo-Spezialisten.

Bald lag das Hauptaugenmerk bei den Marken Benelli und Moto Morini, die ja von vielen anderen Händlern eher Stiefmütterlich behandelt wurden und auch nicht gerade frei von Kinderkrankheiten waren. Im Laufe der Jahre baute sich Alex Nolte bundesweit einen guten Ruf für die Twins und Triples aus Bologna und Pesaro auf, so daß mittlerweile Kunden aus ganz Deutschland ihre Benellis und Morinis zu ihm nach Nürnberg bringen. Das führte über kurz oder lang dazu, daß sein Geschäft im Ofenwerk aus allen Nähten platze. Zudem hat-



*Gut besucht war die Neueröffnung bei Maniac-Motors.*



te die Firma mittlerweile auch noch andere Marken ins Programm aufgenommen. So war es an der Zeit, sich etwas Neues zu suchen. Im Dezember wurde in einem Gewerbegebiet in Nürnbergs Norden nun Neueröffnung gefeiert. Dort steht jetzt ausreichend Platz zur Verfügung.

Bei weihnachtlicher Verpflegung mit Glühwein und Gebäck - es gab auch Kaffee und andere alkoholfreie Getränke - konnten die Kunden in den neuen Geschäftsräumen Motorräder verschiedener Italo-Firmen begutachten, denn mittlerweile ist Maniac-Motors Vertragshändler für Benelli, Bimota sowie MV Agusta und außerdem Deutschland-Importeur für die exklusiven Vyrus-Maschinen mit Radnabenlenkung und Ducati-Motoren.

*Vyrus-Motorräder gehören zu den absoluten Exoten auf unseren Straßen.*

## MV Agusta-Versteigerung

Wie in Ausgabe Nr. 267 der Motalia gemeldet, sollte im September 2012 in Californien eine aus 71 Motorrädern bestehende MV Agusta-Sammlung versteigert werden. Diese Kollektion wurde nur komplett angeboten, fand aber keinen Käufer.

Nun werden die Motorräder im Januar auf einer Auktion in Las Vegas im South Point Casino and Exhibit Hall einzeln versteigert.

Die Sammlung bietet einen Querschnitt durch die Geschichte von MV Agusta. Von der kleinen 98er Velocita aus dem Jahr 1948 bis hin zu relativ aktuellen Vierzylinder-Modellen ist so ziemlich alles vertreten, was MV Agusta je gebaut hat.

Die Auktion findet vom 10. bis 12. Januar statt. Weitere Informationen gibt es im Internet unter: [www.mecum.com/mvagusta](http://www.mecum.com/mvagusta).

## Zulassungsminus in Italien

Während in Deutschland eine leichte Steigerung der Zulassungszahlen zu verzeichnen ist, muß der italienische Zweiradmarkt drastische Rückgänge hinnehmen.

In dem für die meisten italienischen Motorradhersteller relevanten Hubraumbereich über 750 Kubikzentimetern ist ein Minus bei den Motorradverkäufen von 31,6 Prozent gegenüber dem Vorjahr zu vermelden. Im Segment 650 bis 750 cm<sup>3</sup> beträgt der Rückgang immerhin noch 18,4 Prozent.

## Husqvarna goes Brazil

Immer mehr Motorradmarken entdecken den südamerikanischen Markt. Gerade Brasilien gilt als einer der zukunftsreichsten Motorradmärkte weltweit. Nach Benelli, Ducati und MV Agusta und anderen Marken liefert jetzt auch Husqvarna Maschinen nach Brasilien. Den Anfang machen die Modelle TE 310 R und TE 477.

## Erfolg der Panigale

Im November 2011 hat Ducati die 1199 Panigale mit dem revolutionären Fahrwerk ohne eigentlichen Rahmen vorgestellt. Groß waren die Erwartungen. Gleichzeitig stellte sich die Frage, ob der Markt das Motorrad annimmt. Seit der 999 ist man bei Ducati vorsichtig geworden. Und gerade die Probleme mit dem rahmenlosen Konzept in MotoGP waren ja eigentlich keine gute Werbung für das neue Superbike. Aber alle Skepsis erwies sich als unbegründet. In 2012 fanden mehr als 7.500 Maschinen vom Typ 1199 Panigale weltweit einen Käufer bzw. eine Käuferin. Anders ausgedrückt hat die Panigale damit 17 Prozent der Gesamtproduktion von Ducati im letzten Jahr ausgemacht, was man wohl durchaus als Erfolg werten kann.

**Lust**®  
Motorrad GmbH

Exklusive italienische  
Motorräder im Großraum Köln

**MV** **MOTO GUZZI**

**aprilia** **MOTO MORINI** **Vespa**

**PIAGGIO** **CAGIVA**

**GILERA** **Benelli**

**Motorrad Lust GmbH**  
50677 Köln • Bonner Wall 124  
Tel.: 0221 / 93707070 • Fax.: 0221 / 90707077  
[www.motorrad-lust.de](http://www.motorrad-lust.de)

# Die Technik der neuen California

## Die Moto Guzzi 1400 etwas genauer betrachtet

Über viele Jahre, sogar Jahrzehnte hat Moto Guzzi die California nur in kleinen Schritten verändert. Bis zuletzt basierte die Cali, wie sie von ihren Fans liebevoll genannt wird, auf dem Tonti-Rahmen von 1972. Beim Design gab es seit 1987 keine große Änderung mehr und auch technisch passierte in den letzten Jahren nicht allzu viel. In der Richtung konnte man die letzte Cali schon fast als „altbacken“ bezeichnen. Aber in der California 1400 ist einige Technik zu finden, die es bisher bei Moto Guzzi noch nicht gab.

Im Motorradbau ist die alles beherrschende Elektronik immer weiter auf dem Vormarsch. Diesem Trend konnte und wollte man sich in Mandello del Lario nicht verschließen. So erhielt das neue Modell nicht nur wie die V7-Baureihe eine zentrale Drosselklappe sondern auch gleich eine Motorsteuerung, welche den Gasgriff ersetzt. Neudeutsch nennt sich das Ride-by-Wire. Das heißt, ein Potentiometer gibt die Gasgriffbewegungen an die Motorsteuerung weiter, und der Bordcomputer errechnet daraus und aus zahlreichen anderen Sensoreingaben, wie weit die Drosselklappe mittels kleinem E-Motor geöffnet wird.

Großen Einfluß darauf hat der Fahrer durch die Auswahlmöglichkeit dreier Leistungsstufen. Diese bestimmen sozusagen, wie zügig und wie weit die Drosselklappe bewegt wird. 52 Millimeter beträgt der Durchlaß der Gassteuerung. Dahinter tut sich eine



***Trotz immer strenger werdenden Abgas- und Lärmbestimmungen bleibt Moto Guzzi dem luftgekühlten V2-Motor treu.***

Expansionskammer auf und lange Ansaugwege führen zu den Zylinderköpfen, wo die Einspritzdüsen plaziert sind. Dieser Konstruktion ist wohl das hohe Drehmoment zu verdanken. Kultiviert hängt der V-Twin bereits bei niedrigsten Drehzahlen am Gas. Und weil es nur noch eine Drosselklappe gibt, braucht nichts mehr synchronisiert werden.

***Eine zentrale Drosselklappe steuert die Luftzufuhr für beide Zylinder. Im großen Ansaugstutzen ist eine Expansionskammer integriert.***





*Mit der California 1400 hat Moto Guzzi den Anschluß zur aktuellen Technik wieder hergestellt.*

Der Motor basiert auf dem aktuellen Viertakter. Für den Hubraumzuwachs sorgen größere Kolben. Komplet neu sind die Zylinderköpfe mit Rollklapphebeln und zwei senkrechtstehenden Zündkerzen pro Brennraum. Dank eines großen Ölkühlers mit thermostatgesteuertem Ventilator konnte auf eine Flüssigkeitskühlung verzichtet werden. Schön verrippt recken sich die Zylinder auf beiden Seiten empor. Die polierten Deckel sind Zusatzhauben oberhalb der eigentlichen Ventildeckel und lassen die Zylinder mächtig

ger wirken. Beton wird das nocheinmal durch die Aussparungen der seitlichen Tankabdeckungen. Diese lassen zudem den Tank breiter wirken. Die Seitenblenden sind austauschbar und können zum Beispiel gegen verchromte Teile gewechselt werden.

Rund um den Motor entwickelten die Ingenieure von Moto Guzzi ein komplett neues Fahrwerk für die California 1400. Der Rahmen ist aus Stahlrohren unterschiedlicher Durchmesser und diversen Blechen zusammenschweißt und stellt nichts besonderes da. Wie bei vielen anderen Guzzis sorgen demontierbare Unterzüge für Stabilität und bieten die Montagepunkte für Sturzbügel und Trittbretter.

Der Motor ist aber nun erstmals bei Moto Guzzi nicht fest mit der Maschine verbunden, sondern er hängt in speziellen Aufhängungen, welche verhindern sollen, daß die Vibrationen des mächtigen Twins das Fahrvergnügen beeinflussen. Im Stand schüttelt sich der 1.400er ordentlich im Rahmen, aber im Fahrbetrieb gibt er sich Dank der halbelastischen Aufhängung sehr kultiviert. Moto Guzzi hat dieses System Elastokinematic getauft.

Geblichen ist das Rückdrehmoment der längs liegenden Kurbelwelle. Bei Gasstößen im Stand

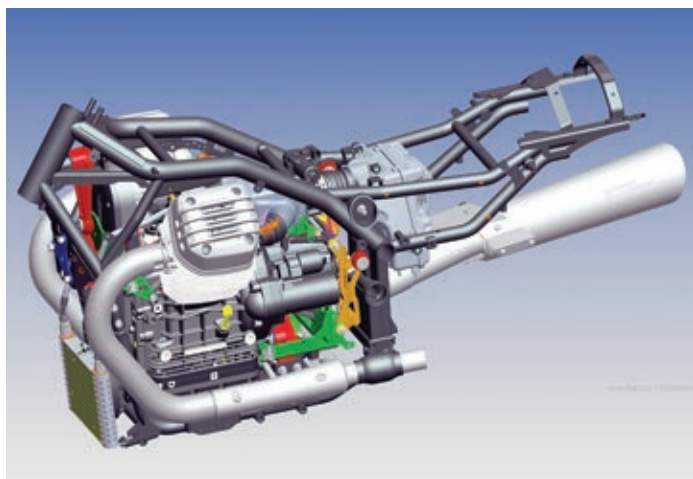

*Der Rahmen der California ist eine stabile Neukonstruktion aus zusammenschweißten Stahlrohren unterschiedlicher Durchmesser und verschiedenen Blechen und Profilen. Die Motorunterzüge sind abschraubbar.*

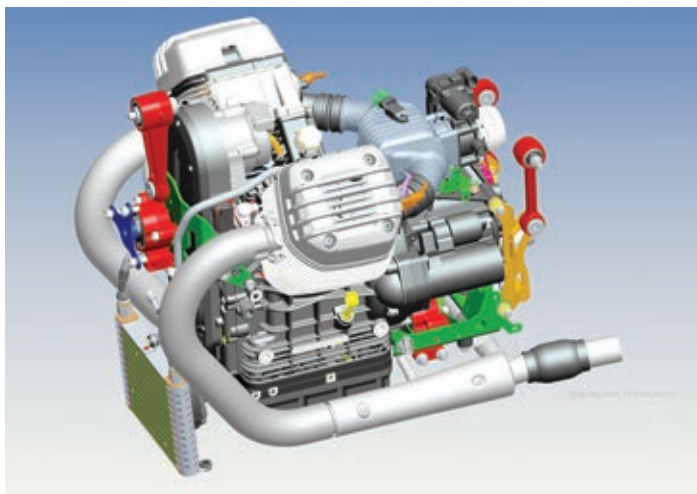

**Ein ausgeklügeltes System von Motorhalterungen mit integrierten Gummielementen verhindert die Übertragung der Vibrationen auf den Rahmen.**

neigt sich die Maschine leicht nach rechts, daran ändert auch die neue Kupplung mit einer anstatt zwei Scheiben nichts. Die Betätigung erfolgt hydraulisch.

Bisher mußte sich die California-Baureihe mit dem bewährten Fünfgang-Getriebe begnügen. Dieses war schon in der T3 California von 1975 zu finden. Jetzt stehen dem Cali-Fahrer endlich sechs Fahrstufen zur Verfügung. Das Getriebe läßt sich gut schalten, aber die Gänge rasten deutlich vernehmlich ein. Der sechste Gang ist drehzahlschonend relativ lang übersetzt. Das als Overdrive zu bezeichnen, ist faktisch aber falsch.

Den Endantrieb übernimmt ein Kardan, der wie so einiges andere an der California 1400 extra für diese Maschine entwickelt wurde. Die meis-

ten großen Guzzis verfügen ja über eine Einarmschwinge mit Momentabstützung für die Lastwechselreaktionen des Hinterradantriebs. Für die California wählte man aber die konventionelle Lösung mit starrer Zweiarmschwinge und zwei Federbeinen, wie sie bisher an jeder California zu finden war. Schwinge, Kardanwelle und Winkeltrieb sind aber komplette Neukonstruktionen.

Bei den Federelementen vertraut Guzzi auf bewährte, konventionelle Technik. Vorne arbeitet eine traditionelle Telegabel,

die ähnlich wie bei der alten V7 verkleidet ist. Hinten verbinden zwei Stoßdämpfer Rahmen und Schwinge auf direktem Weg. Die Verstellmöglichkeiten beschränken sich auf die Federvorspannung hinten.



**Der Aufbau des Antriebsstranges von rechts nach links: Einscheibenkupplung, Sechsgang-Getriebe, Kardanwelle mit verdecktem Kreuzgelenk und Winkeltrieb an der Hinterachse. Die Hinterradfederung übernehmen wie bei allen anderen Calis zwei normale Stoßdämpfer.**



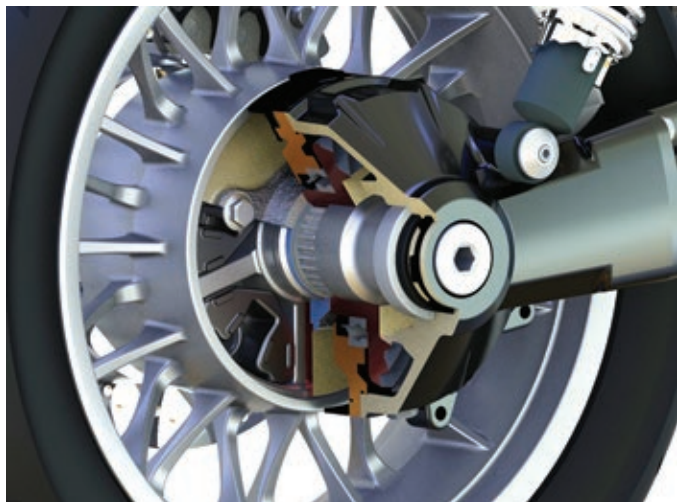

*Beim Winkeltrieb handelt es sich um eine komplette Neukonstruktion speziell für die California 1400. Der Endantrieb ist sehr kompakt geraten.*

ABS gibt es bei Moto Guzzi bereits in einigen Modellen, doch die Cali mußte bisher darauf verzichten. Diese Zeiten sind aber nun vorbei, auch der Tourendampfer aus Mandello del Lario hat jetzt ein System an Bord, welches das Blockieren der Räder verhindert.

Für die negative Beschleunigung sind in Guzzis neuem Topmodell radial verschraubte Vierkolbenbremsättel vorne zuständig. Hinten wird die Verzögerung mittels eines schwimmenden Zweikolbensattels erzielt.

Die Ingenieure hatten bei der Entwicklung auch über ein Integralbremssystem nachgedacht, diese Idee aber wieder verworfen. Früher verfügte ja so manche Guzzi über eine Kombi-Bremse.

Stattdessen kann die California 1400 mit einer Traktionskontrolle aufwarten. Hier stehen drei Empfindlichkeitsstufen zur Auswahl, welche ein Durchdrehen des Hinterrades verhindern sollen. Bei so viel Drehmoment kann das in manchen Situat-

ionen schon hilfreich sein. Ebenfalls neu ist der elektronische Tempomat. So etwas hat es vorher an noch keiner Moto Guzzi gegeben.

Die California 1400 setzt neue Maßstäbe für eine Guzzi. In ihr sind technische Lösungen zu finden, über die bisher noch kein Twin vom Comer See verfügte. Und sicherlich werden im Laufe der Zeit auch die anderen Guzzis von dieser Weiterentwicklung profitieren. In den nächsten Jahren ist sicherlich noch mit einigen interessanten Neuheiten und Modifikationen zu rechnen.

Außerdem ist geplant, die California-Baureihe im Laufe der Zeit auszubauen. Den Anfang machte die Touring mit Windschild, großer Sitzbank, Sturzbügeln und Koffern für 19.600 Euro. Im März folgt die Custom-Variante ohne Reiseausstattung und mit niedrigerem Lenker sowie kleinerer Sitzbank. Das spart auch gut 30 Kilogramm Gewicht gegenüber der Touring. Dieses Motorrad kostet 17.900 Euro.



*Der Aufbau des ABS-Systems und der Motorsteuerung.*

# Presseschau

Hier werden Artikel über italienische Motorräder, die zum Erscheinungszeitpunkt dieser Motalia-Ausgabe in anderen, aktuellen Zeitungen zu finden sind, erwähnt.

## Aprilia V4R Tuono

In dem Heft Nr. 04/2012 von „Fastbike“ werden nackte und verkleidete Motorräder miteinander verglichen. Hier trifft die Tuono auf folgende Maschinen: Aprilia RSV4 R, Ducati 848 Evo, Ducati 848 Streetfighter, Triumph Daytona 675 und Triumph Street Triple. Vierzehneinhalb Seiten und dreißig Bilder sind die Eckdaten des dazugehörigen Berichtes.

## Moto Guzzi California 1400

Im „Tourenfahrer“ ist ein Fahrbericht des neuen Tourendampfers aus Mandello del Lario abgedruckt. Vier Bilder zeigen die California 1400 Touring auf nicht ganz zwei Seiten in der Januar-Ausgabe.

Im „Motorradfahrer“ lauten die Eckdaten des Fahrberichtes des großen V2-Motorrades in dem Januar-Heft zwei Seiten und sechs Bilder. Nicht ganz zwei Seiten darf die Guzzi in „Custom Bike“ füllen. Vier Bilder ergänzen den Text in der Januar-Ausgabe.

„MotorradNews“ räumte der 1.400er-Guzzi in dem Januar-Heft etwas mehr Platz ein. Hier schildert der Redakteur auf dreieinhalb Seiten seine Eindrücke von der Pressevorstellung. Elf Bilder lockern den Text auf.

Und auch in der „MO“ können Interessierte einen Fahrbericht in dem Heft Nr. 01/2013 lesen. Hier lauten die Eckdaten sechs Seiten und neun Fotos.

In der österreichischen Zeitung „Der Reitwagen“ belegt der Fahrbericht über Guzzis neuestes Bike vier Seiten in der aktuellen Ausgabe. Hier sorgen zehn Fotos für die Bebilderung.

## Cagiva Raptor

Eine umgebaute Cagiva Raptor 1000 stellt „Custom Bike“ in der Januar-Ausgabe vor. Fünf Fotos bringen das Motorrad dem Leser auf vier Seiten näher.

## Ducati 900 SD

Fünf Seiten hat „Motorrad News“ dem Klassiker aus Bologna gewidmet. Elf Bilder zeigen die auch als Darmah bekannte Maschine in der Januar-Ausgabe.

## Ducati-Umbau

Mit einer umgebauten Ducati-Pantah befaßt sich „Fastbike“ in dem Heft Nr. 04/2012. Hier füllt die Maschine sechs Seiten mit zwölf Bildern.

Im „Motorradfahrer“ belegt die gleiche Maschine zwei Seiten. Neun Bilder zeigen das Bike und einige seiner Details in der Januar-Ausgabe.

## MV Agusta Brutale 800

Einen ersten Fahrbericht über die kleine Brutale mit Hubraumvergrößerung kann man in „Motorrad News“ nachlesen. Dort sind dreieinhalb Seiten dem dreizylindrigen Naked Bike gewidmet. Acht Fotos bebildern den Artikel in dem Heft Nr. 01/2013.

Fünftels großformatige Bilder zieren den Fahrbericht in dem Januar-Heft von „MO“. Insgesamt nimmt der Artikel vier Seiten ein.

## DSM-Ducati

Eine sportlich orientierte Zweiventil-Ducati auf Basis der aktuellen Monster-Baureihe bringt „MO“ dem geeigneten Leser auf vier Seiten der Januar-Ausgabe näher. Fünf Bilder stellen die Maschine vor.

## Malanca 125 GTI 80

Auf fünf Seiten berichtet „Oldtimer Praxis“ in der Januar-Ausgabe über die seltene Malanca 125 GTI 80. Fünfzehn Bilder verteilen sich auf fünf Seiten.

# Presseschau

## Ducati 848 Streetfighter

In einem Konzeptvergleich läßt „Fastbike“ diese Maschinen gegeneinander antreten: Aprilia RSV4R, Aprilia V4R Tuono, Ducati 848, Ducati 848 Streetfighter, Triumph Daytona 675 und Triumph Street Triple. Dreißig Fotos verteilen sich auf vierzehneinhalb Seiten in der Ausgabe Nr. 04/2012.

## Ducati 848 Evo

Auf vierzehneinhalb Seiten vergleicht „Fastbike“ vollverkleidete Motorräder mit unverkleideten Bikes der gleichen Marke. In dem Heft Nr. 04/2012 treten Aprilia RSV4R, Ducati 848 Evo und Triumph Daytona 675 gegen Aprilia V4R Tuono, Ducati 848 Streetfighter und Triumph Street Triple an. Dreißig Bilder zeigen die Motorräder und einige ihrer Details.

## Husqvarna TR 650 Strada

Auf zwei Seiten mit zwei Abbildungen vergleicht „2Räder“ die BMW G 650 GS mit der Husqvarna TR 650 Terra in der Januar-Ausgabe.

## Moto Guzzi California

Eine knappe, einseitige Gebrauchtkaufberatung ist im Januar-Heft von „2Räder“ zu finden. Drei Fotos schmücken den Text.

## Moto Guzzi V7 Racer

In dem Januar-Heft läßt „Motorrad News“ in einem Retro-Vergleichstest die Triumph Thruxton 900 gegen die Moto Guzzi V7 Racer antreten. Die beiden Maschinen füllen sechs Seiten mit achtzehn Bildern.

## Segale-Honda

Eine Langstreckenrennmaschine mit Honda-Motor und Segale-Fahrwerk steht im Mittelpunkt eines sechsseitigen Berichtes in der Zeitung „MO“. Zwölf Fotos veranschaulichen den Text in der Januar-Ausgabe.

## LSL-Husqvarna 900

Einen klassischen Umbau auf Basis der Husqvarna Nuda 900 R kann man in der Januar-Ausgabe von „MO“ bewundern. Vier großformatige Bilder bringen die Maschine dem Leser auf vier Seiten näher.

## Aprilia RSV4 R

In der aktuellen Ausgabe läßt „Fastbike“ folgende Motorräder gegeneinander antreten: Aprilia RSV4R, Aprilia V4R Tuono, Ducati 848, Ducati 848 Streetfighter, Triumph Daytona 675 und Triumph Street Triple. Die sechs Motorräder werden von dreißig Bildern auf vierzehneinhalb Seiten gezeigt.

**L&L**

**SHOWTIME TÄGLICH BIS 20.00 UHR!**

**NATÜRLICH AUCH AM WOCHENENDE! (SO. 11.00 BIS 20.00 UHR)**

Echterdinger Straße 85, 70794 Filderstadt, An- und Verkauf, Neu- und Gebrauchtmotorräder, Mo.-Fr. 10.00–13.00 und 14.00–18.30, Do. bis 20.00 Uhr, Sa. 9.00–16.00 Uhr, Telefon 0711/797303-22, Telefax 0711/797303-50, E-mail: info@limbaecher.de

Sie finden uns ganz schnell:  
Autobahn A8 → Ausfahrt Stuttgart-Flughafen

**DUCATI**  
**Aprilia**  
**CAJONA**  
**Husqvarna**  
**MOTO GUZZI**  
**Kawasaki**

**YAMAHA**

[www.limbaecher.de](http://www.limbaecher.de)

# Kleine Morini ganz groß

## Mit der Moto Morini zum Sieg in der Deutschen Historischen Motorradmeisterschaft

Alles begann beim Hamburger Stadtpark-Revival 2010. Nach einem begeisterten Besuch dieser Veranstaltung dachte ich, daß das Fahren mit einer alten Rennmaschine eine Möglichkeit für mich sein könnte, mit einem überschaubaren Risiko wieder in den aktiven Motorsport einzusteigen und die Atmosphäre auf der Rennstrecke und im Fahrerlager zu genießen!

Nach einigen Recherchen über Historische Motorradrennen des VFFV (Veteranen Fahrzeug Verband), welche als Gleichmäßigkeitsläufe ausgetragen werden, ging es los! Erste Überlegung: Die vorhandene BMW R 90/6, Baujahr 1976, für den Rennsport umbauen? Zweite Überlegung: Eine Moto Guzzi V7 Sport oder Le Mans kaufen und für den Rennsport umbauen? Aber die Suche bei Ebay bzw. verschiedenen Fahrzeugportalen ergab keine geeignete Grundmaschine, und außerdem wuchs langsam die Einsicht, daß es wahrscheinlich besser ist, zunächst in einer kleineren Hubraumklasse einzusteigen. Was nicht zuletzt geringere Geschwindigkeiten und geringeres Risiko bedeutet!

Der nächste Gedanke war eine Aermacchi 250, welche ich auf einem Internetportal in Holland fertig umgebaut als Rennmotorrad entdeckt hatte - eine Besichtigung des Motorrades

Anfang 2011 ergab jedoch, daß mir dieses Motorrad zu leicht gebaut erschien. Ferner stellte ich fest, daß die Aermacchi mit 16-Zoll-Rädern ausgestattet war, welche bei Veranstaltungen der DHM (Deutsche Historische Meisterschaft) gar nicht zugelassen sind (hier sind mindestens 18"-Räder vorgeschrieben).

Also wiederum ein Wochenende Motorradbücher und alte Motorradzeitschriften wälzen! Es sollte auf jeden Fall ein italienisches oder deutsches Motorrad sein und kein Japaner. Und plötzlich fiel mir in meinem Buch „1000 Motorräder“ ein Bild mit einer sehr schönen Moto Morini 3½ Sport auf! Nach einigem Googeln und Lesen von alten Motorradzeitschriften fand ich heraus, daß über dieses Motorrad fast ausnahmslos positiv berichtet wurde; schließlich war eine Morini 3½ S in den frühen 70er Jahren bereits mit einem 6-Gang-

Getriebe, elektronischer Zündung, Zahnriemenantrieb für die Nockenwelle, 40 PS bei 350 cm<sup>3</sup> und einem hoch gelobten Fahrwerk vielen Motorrädern dieser Epoche voraus! Außerdem stellte ich fest, daß es scheinbar erschwingliche Motorräder als Grundsubstanz gab. Die einzige Überlegung war, was macht man mit der Rechtsschaltung? Aber beim Lesen einiger Zeitungsberichte stellte ich fest, daß die Firma Amex (deutscher Generalimporteur in den 70/80er



*Nach einigen Überlegungen und Suchen fiel die Wahl auf diese gelbe Moto Morini 3½ Sport.*

Jahren) früher schon 3½ S Morinis auf Linksschaltung umgebaut hatte.

Es dauerte aber noch ungefähr zwei Monate, bis bei Mobile.de eine gelbe Moto Morini 3½ Sport angeboten wurde, die in die enge Wahl kam. Denn es sollte ja nicht nur eine Moto Morini 3½ sein, sondern auch eine mit Speichenfelgen und auf jeden Fall ein Sport-Modell.

Also ging es mit meiner Frau Karola, welche meine Motorradsport-Aktivitäten nicht nur duldet sondern erfreulicherweise unter-

stützt, kurzfristig nach Soest, um die Maschine in Augenschein zu nehmen. Nach einigen Tagen Überlegung und Verhandlungen war ich mir mit dem Vorbesitzer einig, und die Maschine wurde geholt. Bei der Abholung erfuhr ich, daß das Motorrad sogar schon mal bei dem Hamburger Stadtpark-Revival gefahren wurde! Danach wurde die Morini anscheinend wieder auf den Straßenbetrieb zurückgebaut, denn sie hatte noch vier Monate TÜV. Also habe ich sie trotz der Planung, sie wieder für den Rennbetrieb herzurichten, erstmal angemeldet. Außerdem habe ich das Motorrad als erstes auf Linksschaltung sowie zurückverlegte Fußrasten umgebaut. Und somit konnte ich das Handling der Maschine auf der Straße testen!

Dabei stellte ich fest, daß die Vergaser mit den montierten offenen Ansaugtrichtern Abstimmungsprobleme hatten und nach ungefähr zwei Kilometern Fahrstrecke Aussetzer bekamen. Nach Änderung der Bedüsung, Reinigung des Tanks, neuer Beschichtung des Tanks von innen, neuen Benzinähnen und noch einigen Änderungen in der Benzinzufuhr wurde das Problem etwas kleiner. (Der eigentliche Grund für die Aussetzer sollte jedoch erst beim nun bald bevorstehenden ersten Renneinsatz in Oschersleben klar werden.)

Grundsätzlich stellte ich aber glücklich fest,



### *Vergaserabstimmung in Oschersleben.*

daß die Morini fahrwerkstechnisch sehr gut zu mir paßt und daß das Fahrwerk anscheinend wirklich so gut ist, wie es in den alten Testberichten gelobt wurde. Die Bremspumpe für die Zweischeiben-Vorderradbremse wurde noch erneuert, um sicherzustellen, daß die wichtigste Bremse an einem Motorrad optimal funktioniert.

Jetzt wurde das Motorrad also endgültig zu einer Rennmaschine umgebaut, so daß bei der Elektrik nur noch der elektronische Drehzahlmesser und der Zündungsschalter übrig blieben. Die original verchromten Schutzbleche wurden gekürzt, was dazu beiträgt, daß die Morini mit ihren polierten Aluspeichenfelgen und den polierten Motorabdeckungen auch als Rennmaschine sehr gut aussieht. Für die Lackierung des Tanks und die Optimierung der sonstigen gelben Lackierung sorgte mein Kumpel Jens.

Außerdem beantragte ich bei Manfred Woll vom VFV einen Fahrzeugpaß, und mit einer vorläufigen Registrierung konnte ich für den Börde Grand Prix nennen und bekam die Dauerstartnummer V73 zugewiesen.

Im August 2011 endlich der erste Einsatz beim Börde Grand Prix (Prinzenpark-Revival). Bei der Ankunft im Motodrom war ich erstaunt, wie voll das Fahrerlager bereits war. Nach einiger Suche fanden wir einen Platz neben



### *Erste Runden in Oschersleben.*

Walter - zufällig auch ein Teilnehmer in der Klasse V mit einer Honda CB 350. Sofort zeigte sich, was unter dem Motto „Motorsport unter Freunden“, welches sich die Deutsche Historische Motorradmeisterschaft und der VFV auf die Fahne geschrieben haben, gemeint ist. Walter wies mich in alle notwendigen Gegebenheiten wie Papierabnahme, Ausstellung einer C-Lizenz direkt beim Veranstalter, technische Abnahme, Transponder besorgen etc. sehr freundschaftlich ein. Und zu den jeweiligen Starts führen wir gemeinsam.

Beim ersten freien Training stellte ich mit Schrecken fest, daß die Morini nach wenigen Kilometern wieder ins Stottern kam! Glücklicherweise war aber noch ein weiterer 3½ Morini-Fahrer da, und auch einige andere Motorsportfreunde, die ich um Rat fragte, waren der Meinung, daß es an einer Luftblasenbildung durch das Vibrieren der Vergaser liegen könnte, weil die Vergaser nicht mehr durch die Verbindungsschläuche in die Airbox gehalten wurden, sondern mit den offenen Lufttrichtern jetzt frei schwingen konnten. Kurzer Hand wurden die Vergaser mit ein paar Kabelbindern an Motor und Rahmen fixiert.

Bei dem folgenden Pflichttraining zeigte sich, daß dies wirklich die Ursache war. Mit einem

Startplatz Anfang des letzten Drittels war ich für meine ersten Kilometer auf dem Motodrom in Oschersleben sehr zufrieden. Beim folgenden ersten Wertungslauf stellte ich dann auch auf der Rennstrecke nochmals fest, daß das Motto „Motorsport unter Freunden“ gelebt wird! Es wird auf Langsamere Rücksicht genommen und auch uns Neulingen läßt man genug Platz und Luft zum Fahren - auch wenn wir mal nicht die Ideallinie treffen! Und ebenso wie Walter, der bereits seit 2010 dabei ist, kam ich von allen Läu-

fen mit einem breiten Grinsen im Gesicht zurück!

Als nächste Veranstaltung 2011 wurde Anfang September das Hamburger Stadtpark-Revival in Angriff genommen, denn im Vorjahr hatte ich meinen Kumpels vom Automobilclub Wedemark vollmundig versprochen „Im nächsten Jahr bin ich als Teilnehmer dabei!“. Ich freute mich riesig, meine Morini den Zuschauern zu zeigen. Es ist schon ein besonderes Gefühl, ein Motorradrennen mit so vielen Zuschauern so nah an der Strecke zu bestreiten, auch wenn es in diesem Fall nur Demonstrationsläufe waren. Auch der gewaltige Zuspruch für mein Motorrad seitens der Zuschauer im Fahrerlager hat mich sehr gefreut. So kam nach einem Lauf eine Frau vorbei und sagte: „Die gelbe Moto Morini 3½ S sei das schönste Motorrad bei der ganzen Veranstaltung“. Das ging runter wie Öl! Aber natürlich weiß ich, daß Geschmäcker nun mal verschiedenen sind.

Und auch hier traf ich wieder Morini-Fans - ich lernte Michael aus Hamburg kennen, der ebenso mit seiner 3½er gekommen war. Besonders viel Spaß hatten wir mit unseren Nachbarn Jens und Steffan mit ihrem BMW-Kneeler-Gespann, die in Hamburg scheinbar jeder kennt und die immer einen lockeren Spruch

drauf haben. Und den Zuschauern außerdem zeigten, wie man auf drei Rädern zügig um die Ecke kommt! Absolut beeindruckend!

Eine Woche später ging es dann schon wieder zur nächsten Veranstaltung - ein Flugplatzrennen im Rahmen der Technorama-Messe Hildesheim. Das war wiederum eine ganz andere Erfahrung mit den langen Geraden und den eingebauten Schikanen. Nach dem dritten Lauf stellte ich fest, daß sich die Überwurfmutter für die linke Auspuffkrümmbefestigung gelöst hatte. Der Versuch, sie einfach nur wieder einzuschrauben, mißlang. Glücklicherweise hatten wir diesmal Michael als Nachbarn, der schon Erfahrung mit den Morini-Krümmern hatte! Also kurzer Hand die Mutter ganz rausgeschraubt, gereinigt und mit Kupferpaste wieder eingesetzt. Perfekt, der Auspuffkrümmersaß! Jetzt noch mit einer Zwirbeldrahtsicherung gesichert und dieses Problem kann nicht mehr auftreten. Das besonders Schöne bei dieser Veranstaltung war, daß man fünfmal 30 Minuten fahren konnte, was sich für mich wie ein echtes Training für Mensch und Maschine auswirkte.

Nach so viel Spaß bei den Veranstaltungen 2011 stand schnell fest: „Nächstes Jahr fahre ich die komplette Deutsche Historische Motorrad Meisterschaft 2012!“

Um bei dieser gewertet zu werden, waren Anfang 2012 jedoch noch einige Dinge zu regeln. Medizinische Untersuchung für die Beantragung einer H-Lizenz (denn mit einer einfachen C-Lizenz wird man in der DHM nicht gewertet). Außerdem schrieb ich mich mit der Nennung zur ersten Veranstaltung des VFFV, der Einstellfahrt in Oschersleben im April 2012, für die Teilnahme und Wertung bei der DHM ein. Die 3½ lief wieder perfekt, und sofort war wieder diese Zufrie-

denheit und Freude über das Fahren auf einer richtigen Rennstrecke da.

Jetzt wurden von Manfred Woll auch die Fotos für den Fahrzeugpaß gemacht und das Motorrad noch mal darauf überprüft, daß es 100 Prozent für den Rennsport umgebaut wurde und auch alle Einzelheiten aus dem technischen Reglement eingehalten wurden. Weil meine 3½ S keinen nachweisbaren historischen Hintergrund im Rennsport hat, stand von Anfang an fest, daß ich mit diesem Motorrad nur in der Clubsportklasse V (bis 500 cm<sup>3</sup>) starten kann; aber das ist für mich unwichtig.

Ende April 2012 war es soweit - die ersten zwei Wertungsläufe zur DHM beim Kölner Kurs auf dem Nürburgring waren angesagt. Auch Walter mit der Honda und seine Freundin Mandy waren wieder da und hatten dieses Mal noch zwei Freunde aus Augsburg (Tobi und Manu) ebenfalls mit Honda-Motorrädern mitgebracht. Die Beiden sehen mit ihrem Irokesenschnitt, diversen Tätowierungen und Piercings zwar sehr verwegend aus - sind aber zwei sehr höfliche und ausgesprochen nette junge Leute. (Was wieder einmal zeigt, daß man seine Mitmenschen nicht nach dem Aussehen beurteilen sollte!)



*Manu und Walter mit Honda.*



*Umgebaut auf Linksschaltung und zurückverlegte Fußrastenanlage.*

Auch hier waren wieder sehr viele Teilnehmer am Start, und ich durfte das erste Mal auf der Grand-Prix-Strecke des berühmten Nürburgrings bei einem Motorradrennen starten. Das war schon ein erhebendes Gefühl, und mit dem 17. und 10. Platz war ich als Neuling sehr zufrieden.

Jetzt war erstmal ein Monat Pause, denn im Mai fand kein Rennen statt. Am ersten Juni-Wochenende ging es dann zu unserer ersten Auslandsveranstaltung nach Metz in Frankreich. Mitten in der Wildnis unweit von Metz liegt eine wunderschöne Motorradrennstrecke mit vielen Kurven und wunderschönen Bergauf- und Bergabpassagen! Bei dieser Veranstaltung lernte ich Thomas mit seiner Moto Morini Settebello kennen, was im Laufe des Jahres 2012 zu einer weiteren Überlegung für den Historischen Motorradrennsport führen sollte (dazu später mehr).

Am Samstag hatten wir sehr schönes Wetter und wir konnten das Fahren auf dieser wunderschönen Achterbahn so richtig genießen. Aber in der Nacht fing es an zu

regnen, und die gesamte Stromversorgung im Fahrerlager fiel aus. Allgemein sind die Stromversorgung und die sanitären Anlagen doch sehr „französisch“ und für uns etwas gewöhnungsbedürftig, was aber die super Strecke zumindest für uns Fahrer locker ausgleicht!

Am Sonntag war am Vormittag dann mein erstes Regenrennen angesagt. Weil ich aber die guten Bridgestone BT 45-Reifen auf meiner 3½S habe und das Fahrwerk wie schon erwähnt sehr gutmütig ist, hatte ich keinerlei Probleme im Regen

und habe versucht, so zu fahren wie bisher. Sonntagnachmittag war es dann wieder halbwegs trocken, und wir hatten noch mal so richtig Spaß auf der Strecke. Vor lauter Freude am Fahren war ich dann relativ spät mit der Rückgabe des Transponders dran und bekam von Bettina erstmal eine berechtigte Rüge für mein spätes Erscheinen. Weil ich mittlerweile



*Ortwin, Peter und Werner mit Pokal.*





### *Die Rennstrecke von Chambley bei Metz in Frankreich gleicht einer Achterbahn.*

weiß, daß die Damen das alles ehrenamtlich machen und dazu auch noch selbst aktiv als Fahrerinnen in den Soloklassen oder als Beifahrerin im Gespann dabei sind, habe ich künftig eine schnelle Rückgabe des Transponders und Abholung der Lizenz geschworen.

Weil die nächste Veranstaltung gleich wieder eine Woche später auf dem Nürburgring stattfand, hatten Karola und ich uns entschlossen, ein paar Tage Urlaub am Rande der Vulkaneifel zu machen und am Donnerstag zum Jan-Wellem-Pokal anzureisen. Diesmal war das Fahrerlager aufgrund der zusätzlichen Autorennen im Rahmen des Jan-Wellem-Pokals besonders voll, und wir hatten Mühe, für Walter und die Kollegen aus Augsburg wie versprochen einen Platz frei zu halten. Vielleicht waren es aber gerade die Enge und das scheußliche Wetter, welche diese Veranstaltung - welche im übrigen perfekt organisiert war - zu einem besonderen Event werden ließ, bei dem man viele neue Leute aus der VFV-Szene kennenlernte. Direkt neben uns standen Thomas und Peter mit ihren Moto Morinis Settebello und Tresette Sprint. Und sie schwärmten wieder einmal von diesen tollen, kleinen Morinis!!

Am Sonntagnachmittag fing es dann erneut zu regnen an, was wieder ein Regenrennen bedeutete, aber auch auf dem Nürburgring machte mir der Regen nichts aus. Die Krönung war dann der Empfang meines ersten Pokals für Platz 5. Ach, wie kann man sich auch noch in meinem Alter von 54 über so einen Pott freuen. Unsere alten Hasen (wie ich sie gern nenne), Ortwin, Peter und Werner, hatten alle einen Pokal in der 175er bzw. 250er Klasse geholt,

und wie man auf dem Foto sehen kann, ist selbst bei den Kollegen weit über 60 mit vielen Jahren Rennerfahrung die Freude über einen Pokal riesengroß.

Außerdem ging mir die „Schwärmerei über die kleinen Morinis“ nicht aus dem Kopf! Bereits nach dem Nürburgring-Wochenende googelte ich, ob es nicht irgendwo eine 175er Moto Morini zu verkaufen gab. Ich entdeckte jemanden in der Nähe von Holland, der eine Tresette Sprint-Rennmaschine und einen 3½-Motor zu verkaufen hatte und fuhr nach einem Messebesuch in Düsseldorf bei ihm vorbei, um den 350er-Motor als Teileträger mitzunehmen. Dabei besichtigte ich auch die Tresette Sprint-Rennmaschine; aufgrund des relativ hohen Preises konnte ich mich aber noch nicht zum Kauf entscheiden.

Ende Juni ging es dann bereits wieder zu einer neuen Rennstrecke für mich, das Flugplatzrennen Dahlemer Binz stand an. Die Strecke liegt auf einem Plateau in der Eifel, und das Fahrerlager ist auf einer Wiese neben der Start- und Landebahn, welche für das Wochenende zur Rennstrecke umfunktioniert wurde. Besonders interessant war, daß bei dieser Veranstaltung auch die Formel 1- und Formel 2-Gespanne dabei waren, welche auf den langen Geraden höllische Geschwindigkeiten fahren. Auch hier erwischte uns wieder das Wetter, und die beiden Wertungsläufe fanden bei zum Teil starken Regen statt. Regenrennen sind aber anscheinend für meine Gleichmäßigkeitskriterien sehr förderlich, denn mit Platz 2 konnte ich wieder mit einem Pokal nach Hause fahren.

Ende Juli ging es noch einmal nach Oschers-



*Moto Morinis am Nürburgring.*

leben. Hier hatten wir uns wieder mit Thomas, Peter und den anderen Morinis sowie Ortwin mit seiner Ducati verabredet. Am Samstag war es tagüber sehr heiß, und das Freie- und Pflichttraining fanden auf trockener Strecke statt. Aber am Samstagabend erwischte uns ein heftiger Regen, der auch am Sonntagmorgen nur zeitweise nachließ. Die Klasse F war vor uns dran, und bei Thomas mit seiner Settebello blockierte das Hinterrad schon in der zweiten Runde bei einem Schaltfehler in der Hotelkurve - er rutschte in das Kiesbett, zum Glück war nur eine Fußraste verbogen. Bei uns in der Klasse V verlor Tobi beim Anbremsen auf die Schikane nach der Brücke die Gewalt über sein Motorrad und rutschte ebenfalls ins Kiesbett. Scheinbar hatte der starke Regen feinen Sand auf die Strecke gespült, denn auch ich kam kurz hinter Tobi gewaltig auf der linken Seite der Strecke ins Schleudern, so daß ich in den nächsten Runden die Schikane nur noch rechts anbremsste. Zum Glück war auch bei Tobi außer ein paar Beschädigungen an der Verkleidung nichts Größeres passiert, und wir diskutierten nach diesem Schlingerkurs heftig über die Gründe der schmierseifenähnlichen Fahrbahn vor der Schikane.

Aber auch diese Wertungsläufe im Regen hatten wiederum Vorteile für mich, denn in der Gleichmäßigkeitswertung bekam ich wieder 25 Punkte gutgeschrieben.

Der Wunsch, eine weitere Rennmaschine aus dem Hause Moto Morini zu besitzen und künftig auch an dem berühmten Schotten Classic Grand-Prix teilzunehmen, bei dem unsere 350er-Clubsportmaschinen nicht zugelassen sind, wurde nach diesem Wochenende noch größer, so daß ich mich entschloß, Jürgen V. noch einmal zu besuchen, um über den Kauf der wirklich schönen Tresette Sprint von 1958 mit der Signierung von Giacomo Agostini zu verhandeln.

(Agostini hat mit so einem Motorrad seine Rennsportkarriere begonnen!) Weil der Motor der Tresette Sprint immer noch komplett zerlegt war, einigten wir uns auf einen für beide Seiten angemessenen Preis, und die Tresette Sprint freut sich bestimmt, daß sie nach zehn Jahren Pause 2013 wieder auf die Rennstrecken darf.

Ende September ging es dann zur Saisonabschluß-Veranstaltung zum Hockenheim-Ring. Dieses sollte eine ganz besondere Veranstaltung sein, denn es hatten sich fast 1.000 Teilnehmer für die kombinierte Motorrad- und Autoveranstaltung eingeschrieben, wobei die Motorräder auf zwei und drei Rädern bei weitem überwiegen. Wieder standen wir mit Thomas mit seiner Morini Settebello zusammen, zu uns gesellte sich dann noch Wilfried - ebenfalls mit einer Moto Morini Settebello, welche im Training nicht so recht laufen wollte, was im ersten Anschein an Verschmutzungen im Tank zu liegen schien. Wilfried baute darauf hin Benzinfilter ein, welche er bei einem Teilehändler im Fahrerlager erstanden hatte.

Das ist das Schöne bei dieser Großveranstaltung: Es sind etliche Teile- und Werkzeughändler da, und man kann zwischen den Rennen immer mal stöbern, ob man noch eine brauchbare Kleinigkeit für sein Moped findet! Aber auch die Benzinfilter brachten bei Wilfrieds Settebello nicht die Lösung, sie fing

weiterhin ab 6.000 U/min an zu stottern. Mit vereinten Kräften haben wir abermals die Zündung überprüft und die Vergaser noch mal sorgfältig gereinigt, und Wilfried hoffte darauf, daß seine Morini am Sonntag zum Wertungslauf wieder richtig durchzieht. Außer uns waren auch Peter, Werner und Jochen mit ihren Morinis wieder da.

Am Sonntagmittag wurde dann erst mal ein Gemeinschaftsfoto mit allen Morinis, die an der Veranstaltung teilgenommen haben, gemacht. Um 15:10 Uhr war endlich die Klasse V mit dem Wertungslauf an der Reihe; es war trocken, und der Hockenheimring hat einen hervorragenden Grip. Weil ich das erste Mal in Hockenheim war, brauchte ich wie am Vortag noch mal zwei Runden, bis mir die Ideallinie für alle Kurven wieder klar war, aber dann machten das Fahren und die Schräglagenmöglichkeiten bei diesem super Grip so richtig Spaß. Am Ende war es für mich Platz sechs bei den DHM-Fahrern, was noch mal zehn Punkte für die Meisterschaft bedeutete.

Direkt nach meinem Rennen fuhr die Klasse F (also Peter, Thomas und Wilfried) mit ihren kleinen Morinis. Ich schaute mir das Rennen kurzentschlossen von der Tribüne aus an, und man konnte auch hier sehen, wie schön sich der Kurs fahren läßt. Besondere Kurvenlagen fuhr unser amerikanischer Nachbar mit einer

175er-Zweizylinder-Honda. An dieser Maschine entdeckten wir dann noch sehr interessante Bridgestone Reifen BT 39 in 18 Zoll, die in Deutschland normal nicht angeboten werden. Weil diese Reifen im Gegenteil zu den Avon- und Heidenau-Reifen auch im Regen sehr guten Grip bieten sollen, werden wir versuchen, solche Reifen über den Winter für die Settebellos und Tresette Sprint zu bekommen. Im übrigen holte Peter bei dieser Veranstaltung Platz zwei und hielt damit die

Morini-Fahne bei der Siegerehrung für uns alle hoch!

Im Laufe der nächsten Woche war es klar, ich hatte die Klasse V in der Deutschen Historischen Motorradmeisterschaft gewonnen, womit ich zu Beginn meiner erst zweiten Motorradrennsport-Saison auch bei bestem Willen nicht gerechnet hätte!

Der Saisonabschluß ist die traditionelle Meisterschaftskehrung Ende Oktober in dem kleinen hessischen Städtchen Schotten. Ich habe den Eindruck, in diesem Ort sind alle vom Motorradrennsport infiziert, denn die Bürgermeisterin ließ es sich nicht nehmen, aktiv an der Siegerehrung teilzunehmen und stolz zu verkünden, daß der Schotten Classic Grand-Prix auch in den nächsten Jahren ein fester Bestandteil der Veranstaltungen in dem Ort Schotten sein wird.

Ich freue mich schon jetzt riesig auf die Saison 2013 und bin sehr gespannt, wie sich meine neue Errungenschaft, die Moto Morini Tresette Sprint, fährt. Ich kann nur jedem, der einen Hang zu alten Motorrädern und zum Motorsport hat, empfehlen, bei der Deutschen Historischen Motorradmeisterschaft vom VFV teilzunehmen. Es ist nie zu früh oder zu spät, sich beim Motorradsport unter Freunden zu engagieren.

Jürgen Schlicht



*Immer wieder schwärmen die Anderen von den Qualitäten ihrer kleinen Morinis.*

# Monster-Show in Misano

Vor zwanzig Jahren hat Ducati mit dem Modell Monster einen Meilenstein im Motorradbau gesetzt. Über 250.000 Maschinen diesen Typs verließen seitdem die Werkshallen in Bologna. Unzählige dieser Motorräder wurden von ihren Besitzern und Spezialfirmen auf die unterschiedlichsten Arten umgebaut. Das WDW im Sommer in Misano bot eine gute Gelegenheit, zahlreiche dieser Umbauten zu bewundern.

Aus einer S2R 1000 entstand diese Kreation, bei der die Umbauer auch nicht vor Änderungen am Rahmen zurückschrecken. Insgesamt betrachtet halten sich die Veränderungen auf der technischen Seite doch in Grenzen, was die Kosten nicht explodieren ließ. Keine teure Öhlins-Gabel oder gefräste Bremssättel und andere Sachen, die bei ähnlichen Motorrädern fast schon Standard sind. Alleine eine auffällige Lackierung reicht oft schon, um die Blicke auf sich zu ziehen - und wenn der Betrachter erstmal gefangen ist, wird er die interessanten Details schon entdecken.



*Sport-Monster in auffälliger Lackierung.*

*Die Auspuffanlage wird bei vielen Serienducatis und Umbauten gerne als auffälliges Stilelement verwendet, hier versteckt sie sich größtenteils hinter Abdeckungen.*



*Knappes Heck mit kleinem Bürzel im Stil aktueller Superbikes. Das an der Schwinge befestigte Kennzeichen trägt zur Minimaloptik bei.*

*Bei dem Rahmen ist eine Strebe unterhalb des Tanks verschraubt, so wie es zeitweise bei den Superbike-Werksrennmaschinen üblich war.*





Wer sagt denn, daß eine Ducati Monster unverkleidet und luftgekühlt sein muß? Es gab diverse Serienmodelle mit Cockpitverkleidung oder dem flüssigkeitsgekühlten Vierventil-Motor. Aber was ist das für ein Triebwerk? Und ist das überhaupt eine Monster?

Wassergekühlte Zweiventil-Motoren gab es nur in der Paso sowie der ST-Baureihe. Und diese Maschine dürfte wohl als ST2 das Werk verlassen haben und wurde später im Monster-Style umgebaut.



*Giordano Loi aus Sardinien nennt seine Kreation Ducati Parma. Der studierte Bildhauer widmet sich nicht nur der Kunst, sondern baut auch gerne Ducatis um und verpaßt ihnen ein individuelles Styling.*



*Für den Bau dieser Maschine mußten mehrere Ducatis als Spender erhalten. Die Dreispeichenfelgen könnten aus einer 916 stammen. Die Rohrschwinge hat wohl eine Monster S4R beige-steuert. Bei der Auspuffanlage handelt es sich vermutlich um einen minimalistischen Eigenbau.*

*Tiefgezogene Cockpit-verkleidung mit bösem Blick. Die Kupplung wird mittels radialer Handpumpe betätigt. Bei der Bremse gab sich der Erbauer mit einer herkömmlichen Druckpumpe zufrieden, aber immerhin verfügen die konventionellen Bremssättel über vier einzelne Beläge.*





*Wenn man richtig Leistung haben will, führt kein Weg am Vierventil-Motor vorbei. Zeitweise hat Ducati diesen auch in der Monster-Baureihe verbaut, bis dann das Modell Streetfighter kam.*

*Alles was gut und teuer ist: gefräste Monoblockbremsattel und Bremspumpe in radialer Bauweise, dazu Wave-Bremscheiben und gefräste Gabelbrücken. Die Gabel selbst stammt von Öhlins in normaler Standardausführung.*





*Sport-Monster mit Einmannhöcker und Stummellenker. Die Rahmenlackierung erinnert an alte Supersport-Modelle aus Bologna. Schwinge, Felgen und Fußrastenanlage sind hochglanzpoliert.*



*Cockpit mit Universalinstrument und dicht daneben platzierten Ausgleichsbehältern in kleiner Ausführung für Handbremse und Kupplung. Die gammigen Schrauben der Bremspumpe stören etwas das Erscheinungsbild.*

*Ein wahrer Schweißkünstler hat in mühevoller Kleinarbeit die Auspuffanlage aus vielen Einzelstücken zusammengesetzt. Kuppelgeschwinge und Fußrastenanlage sind schöne Frästeile.*







# Regelmäßige ItaloTREFFS

Der Eintrag regelmäßiger ItaloTREFFS in diese Auflistung ist kostenlos, Postkarte oder Anruf genügt. Bitte Bundesland, Postleitzahl und eine Telefonnummer für eventuelle Rückfragen angeben.

## Baden-Württemberg

**68161** Guzzisti<sup>2</sup> Moto Guzzi-Stammtisch in Mannheim, jeden 2. Donnerstag im Monat im Andechser, N2 10. Info: Tel.: 0151-59123501, E-Mail: gtheobald@gmx.com.

**68259** Moto Morini-Stammtisch Kurpfalz jeden 4. Donnerstag im Monat, Vereinsgaststätte des DJK, In der Anlage 11, Mannheim-Freudenheim. Info: Tel.: 0621-7027498, E-Mail: andreas.gehm@arcor.de oder Internet: www.morini-kurpfalz.de.

**68766** Jeden letzten Freitag im Monat, Italo-Stammtisch ab 20:00 Uhr, Pizzeria Pinocchio, Schwetzingen Str. in Hockenheim. Info: Ralph, Tel.: 06347-6080722 Q.

**70195** Stammtisch von Freunden klassischer Motorräder, spez. Italo, jeden 2. Mittwoch in der Kulturkneipe Intus, Stuttgart Botnang. Info: Jürgen, Tel.: 0172-9470089.

**71229** Moto Guzzi Stammtisch jeden ersten Freitag im Monat ab ca. 18:00 Uhr. Treffpunkt ist die Gaststätte Glemseck bei Leonberg. Info: Tel.: 0171-6880804 oder E-Mail: info@vhenkies.de.

**71364** Oldtimerfreunde sowie Freunde klassischer Motorräder inkl. Italo im Rems-Murr-Kreis treffen sich jeden 2. Donnerstag in der Gaststätte Talae in Winnenden-Birkmannsweiler. Info: Benno, Tel.: 07195-68502 nach 21:00 Uhr oder 0172-7330194.

**71686** Ducati-Club-Cavallo e.V. trifft sich jeden 1. Donnerstag im Monat zum Club-Stammtisch in einem Ristorante Raum Stuttgart ab 20:00 Uhr. Info: Roland, Tel.: 07146-281578, Internet: www.ducati-club-cavallo.de.

**72160** Stammtisch der Laverda-Freunde Rohrdorf jeden 3. Freitag im Monat ab 19:00 Uhr im Vereinsheim des MC Mühlen, Egelstaler Weg in Horb-Mühlen. Info: Charly, Tel.: 07457-4245 oder Harry, Tel.: 07541-7905, Internet: http://www.laverda-gemeinschaft-deutschland.de.

**72160** Offener Moto Guzzi-Stammtisch in Horb, mittwochs ab 19:00 Uhr. Info: Tel.: 0160-98771708.

**72226** Moto Guzzi-Stammtisch die Aquilas treffen sich jeden 1. Samstag im Monat ab 18:00 Uhr, in der Gaststätte Waldesruh in Oberweiler. Info: S. Dürr, Tel.: 07484-307.

**72519** Der Ducati-Stammtisch Veringenstadt trifft sich jeden 1. Freitag im Monat im Gasthaus-Pizzeria Hirsch in Veringenstadt. Info: Tel.: 07577-1392 oder 07577-7664.

**74834** Morini-Stammtisch Neckar/Odenwald, jeden ersten Freitag im Monat in der Gaststätte Neckartal in Neckarmühlbach, 20:00 Uhr. Info: Tel.: 06261-18567 (Dieter Hoffmann).

**76227** Jeden 2. Donnerstag im Monat zwangloses Treffen von Laverda- und Italiener-Fahrern/innen im Irsh-Harb-Pub in Karlsruhe-Durlach. Info: Thomas Rentscher, Tel.: 0721-44124 oder 0721-681119.

**76337** Jeden 1. Mittwoch im Monat trifft sich der Italia- und Oldtimer-Stammtisch in der Jägerstube in Waldbronn (Karlsruhe), Hans-Thoma-Str. 14, Tel.: 07243-65371. Info: Arnold Dreher, Tel./Fax: 07243-65961.

**76356** Jeden Freitag Italiener-Stammtisch im Café Badkap in Weingarten/Walzbachhalle. Info: Tel.: 07244-5167.

**78136** Ducati- + Italo-Stammtisch Schonach trifft sich dienstags, immer in der ungeraden Kalenderwoche, im Gasthaus Wilhelmshöhe in Schonach. Info: Tel.: 07722-21389.

**79100** Freunde italienischer und klassischer Motorräder treffen sich jeden Freitag, 20:30 Uhr in der Pizzeria Waldhorn in Sexau, nördl. von Freiburg, direkt am Sexau-Ring (Kreisverkehr). Info: Tel.: 07661-9091754.

**79215** Guzzi- + Italiener-Treffen immer am dritten Donnerstag im Monat auf dem Geisberg im Schwarzwald-Stübli, Biederbach, Höhenhäuserstr. 3. Info: Edgar, Tel. + Fax: 07821-22915 oder beim Wirt Horst, Tel.: 07826-721.

**79541** Der Guzzi-Hock-Maria trifft sich jeden ersten und dritten Freitag des Monats um 20:00 Uhr in der Pizzeria Maria am Sportplatz in Lörrach/Haagen. Gäste sind immer willkommen. Info: Tel.: 0761-1557094, Internet: www.GuzziHock-Maria.de.vu.

**88074** Guzzi-Schrauber und Freunde anderer klassischer Motorräder aus Italien treffen sich von April bis Oktober immer am Samstagnachmittag ab 17:00 Uhr im Schussental südlich von Ravensburg auf der Ranch, Weiler 1 in Meckenbeuren. Info: Internet: www.w-1.de oder Tel.: 07542-912416 oder 0751-64047.

**88145** Moto Guzzi Stammtisch Allgäu jeden 2. Donnerstag im Monat um 18:30 Uhr in der Pizzeria San Remo, Salzstr. 6, Wohlbrechts/Hergatz. Info: Tel.: 0043-(0)55787213, E-Mail: guzzi-allgaeu@gmx.net.

**88437** Moto Guzzi-Stammtisch jeden 3. Donnerstag im Monat im Gasthaus Alter Bahnhof in Schemmerhofen. Info: Tel.: 07351-76765.

**88696** Stammtisch des Moto Guzzi Clubs Bodensee jeden 1. Mittwoch ab 19:00 Uhr im Gasthaus Adler in Hohenbodman. Info: Joachim Volk, E-Mail: info@guzzimoto.de oder Internet: www.guzzimoto.de.

## Bayern

**80637** München: Stammtisch Solo Moto Italiane jeden 1. und 3. Donnerstag im Monat ab 19 Uhr im Augustiner am Dante, Dantestr. 16. Info: Joschi, Tel.: 089-5707296.

**81669** Moto Guzzi Gourmet-Treffen jeden dritten Dienstag im Monat im Da Sebastiano im Tassilo, Balanstr. 34 in München ab 19:00 Uhr. Info: Tel.: 089-4314821.

**81737** Der Moto Guzzi-Club Bavarese e.V. trifft sich alle 14 Tage am Montag in Thal im Gasthaus Stahuber um 20:00 Uhr. Infos: Erich Sterrer, Tel.: 08025-3808 oder Internet: www.mgc-bavarese.de.

**83373** Stammtisch jeden ersten Freitag im Monat ab 20:00 Uhr in der Pizzeria in 83373 Tengling. Info: Tel.: 0151-41280572 oder Internet: www.motorradfreunde-tengling.de.

**84453** Italo-Stammtisch Mühlendorf trifft sich jeden 2. Freitag im Monat um 20:00 Uhr beim Pauli-Wirt. Info: Josef Stark, Tel.: 08631-2763.

**86356** Der Moto Guzzi-Stammtisch Augsburg trifft sich jeden letzten Montag im Monat um 19:30 Uhr im Gasthof Schmid, Neusaß, Ortsteil Täferlingen. Info: Tel.: 0821-465757.

**86577** Der Italo- und Oldtimer-Stammtisch Unter 8000 trifft sich am 1. Freitag im Monat in den Vereinsstuben Tödenried. Info: Tel.: 08258-1283 od. 08208-8154.

# Regelmäßige Italotreffs

**87734** Jeden 1. Freitag im Monat treffen sich Fahrer und Freunde ital. Motorräder im Landhaus Maierhof - Pizzeria, Hauptstr. 19 in Benningen. Info: Tel.: 08332-1253.

**90411** Der Moto Guzzi-Stammtisch Nürnberg trifft sich jeden ersten Mittwoch im Monat im Landbierparadies, Sterzinger Str. 4 - 6 und jeden dritten Freitag im Monat ab 19:30 Uhr in der Osteria da Silvano in der Georg-Buchner-Str. 4. Info: Gerhard Kern, Tel.: 0151-42419035, Internet: [www.guzzi-nbg.de](http://www.guzzi-nbg.de).

**91575** Die Italo-Freunde Mittelefranken treffen sich jeden 1. Samstag im Monat in der Pizzeria Il Corso in Windsbach. Info: Tel.: 09827-1868.

**92724** Die Laverda-Connection-Oberpfalz trifft sich jeden ersten Sonntag im Monat um 17:00 Uhr in der Schloßschenke in Kaibitz. Info: Reinhold, E-Mail: [r.wei-nert@gmx.net](mailto:r.wei-nert@gmx.net), Tel.: 09644-1795.

**92724** Jeden ersten Mittwoch im Monat Italoammtisch ab 19:00 Uhr im Troglauer Hofcafé in Trabitz. Info: Internet: [www.kulturbanausen-trabitz.de](http://www.kulturbanausen-trabitz.de), Tel. 09644-918377, Mail: [guzzibone-@freenet.de](mailto:guzzibone-@freenet.de)

**92... 93... u. 95...** Oberpfälzer Moto Guzzi-Stammtisch. Info und Termine im Internet: [www.omgstammtisch.npage.de](http://www.omgstammtisch.npage.de).

**95634** Jeden 1. Freitag im Monat Treffpunkt im Café Rieß am oberen Marktplatz in Tirschenreuth um 20:00 Uhr für Italiener-Fahrer. Info: Tel.: 09631-1389.

**97828** Der Guzzi-Club Squadra Guzzi di Bavaria trifft sich jeden Mittwoch ab 20:00 Uhr im Cafe Mainland in Zimmern. Info: Thomas, Tel.: 09391-5922.IZ

## Berlin

**12157** Der Laverda Club Berlin e.V. trifft sich jeden 1. Dienstag im Monat im Heinrichs, Bismarkstr. 67 Ecke Horst-Kohl-Str. ab 20:00 Uhr. Info: Tel.: 030-7958764 Internet: [www.laverda-club-berlin.de](http://www.laverda-club-berlin.de).

**14052** Der Bimota-Stammtisch Berlin trifft sich jeden 2. Donnerstag im Monat ab 19:00 Uhr im Sam Kullman's Diner, Theodor-Huless-Platz 5 in Berlin. Info: Bimofranky, Tel.: 0178-7779924.

**14129** Stammtisch für Freunde von italienischen Motorrädern in Berlin jeden 1. + 3. Mittwoch im Monat an der Berliner Spinnerbrücke, Spanische Allee 180, Berlin, ab 19:00 Uhr. Info: Jens, E-Mail: [jensinberlin@web.de](mailto:jensinberlin@web.de).

**14542** Italo-Stammtisch für Brandenburg und Berlin! Am ersten Wochenende im Monat im Gasthaus Venezia, Berliner Chaussee 64 in Werder (Havel) ab 17:00 Uhr. Info: Torsten, Tel.: 0179-7905898.

## Bremen

Der Stammtisch des Bremer-Italo-Clubs findet jeden 1. Mittwoch im Monat ab 20:00 Uhr im Caracol, Alter Postweg in Bremen-Hastedt statt. Info: Rainer Oeding, Tel.: 04207-801506 oder Sigi Pohl, Tel.: 0421-5148529.

## Hamburg

**21031** Stammtisch für Freunde italienischer Motorräder im Castello, Lohbrügger Landstr. 119 in Hamburg, immer den zweiten Freitag des Monats ab 20:00 Uhr. Info: Uwe, Tel.: 040-21992922.

**22305** Jeden 1. Donnerstag im Monat ab 19:00 Uhr Stammtisch des Ducati Clubs Hamburg im Lokal Trude, Maurierstr. 13 - 15. Info: Jens, Tel.: 040-296324 oder im Internet: [www.ducati-club-hamburg.de](http://www.ducati-club-hamburg.de).

**22761** Morini-Stammtischtreffen jeden 1. Dienstag im Monat ab 20:00 Uhr im Shovel Road, Gasstr. 2, HH-Bahrenfeld.

## Hessen

**34130** Die Ducati-Freunde-Mitte treffen sich zum Stammtisch, jeden 1. Donnerstag im Monat, in den ungeraden Monaten trifft man sich in der Trattoria Pippo, Zentgrafenstr. 131 in Kassel, und in den geraden Monaten findet das Treffen im XOX, Baumgartenstr. 1 in Kassel statt, jeweils ab 20:00 Uhr. Info: Jürgen Seidel, Tel.: 0172-2749991 oder im Internet: [www.Ducati-Freunde-Mitte.de](http://www.Ducati-Freunde-Mitte.de).

**35177** Jeden 3. Samstag im Monat treffen sich die Freunde italienischer Motorräder Mittelhessen im Gasthaus Zur Linde (Gerlach) in Wollmar. Info: Harald, Tel.: 0173-6560324 oder Dietmar, Tel.: 06452-911712.

**36355** Guzzi-Stammtisch Vogelsberg trifft sich jeden letzten Sonntag im Monat ab 14:00 Uhr im Oldtimer-Café in Grebenhain/Herchenhain.

**60599** Moto Guzzi-Stammtisch Rhein/Main Die wilde Mitte trifft sich jeden dritten Donnerstag im Monat in der Speisegaststätte Frankfurter Ruderclub, Mainwasenweg 33, Frankfurt.

**61440** Der Stammtisch der Ducati-Freunde-Hessen (Rhein/Main-Gebiet) trifft sich jeden 2. Freitag im Monat im Taunus. Info: Hartmut, Tel.: 06474-8112.

**63110** Jeden ersten Donnerstag im Monat Italo-Stammtisch Rodgau, alle Motorradfahrer willkommen. Info: Holger Henkel, Tel. + Fax: 06106-63347.

**63526** Azzurri-Stammtisch jeden 1. Samstag im Monat im Ristorante Antico Rustico, John-F. Kennedy-Str. 9 in Erlensee. Info: Internet: [www.azzurriclub.de](http://www.azzurriclub.de) oder Tel.: 0170-5408036.

**63526** Schrauber-Stammtisch des Azzurriclubs alle 14 Tage donnerstags im Lokal Zur Krone bei Vlasta, Friedrich-Ebert-Str. 16 in Erlensee. Info: Internet: [www.azzurriclub.de](http://www.azzurriclub.de) oder Tel.: 0170-5408036.

**65439** Der Guzzi-Stammtisch Mainspitze trifft sich jeden 3. Freitag im Monat ab 19:30 Uhr im Flörshheimer Bootshaus, Adam-Opel-Anlage 1 in Flörshheim (Eingabe ins Navi: Konrad-Adenauer-Ufer 21). Info: Ralf, Tel.: 0179-5208528.

## Umgezogen?

**Bitte teilt uns rechtzeitig Eure neue Adresse mit!**  
Postvertriebsstücke sind vom Nachsendeantrag ausgenommen und werden auch nicht an den Absender zurückgeschickt. Adressänderungen müssen uns spätestens am 25ten des jeweiligen Vormonats vorliegen.

# Regelmäßige Italo-Treffs

**665795** Die Scuderia Moto Guzzi Rhein Main 1996 trifft sich in jeder geraden Woche freitags ab 20:00 Uhr in der Radfahrerhalle, Jahnallee 23, Hattersheim-Okriftel. Info: Manni, Tel.: 0171-3509256, Internet: www.scuderia-moto-guzzi.de.

## Niedersachsen

**21439** Jeden 2. und 4. Mittwoch ab 20:00 Uhr Klönschnack für Italienerfahrer. Im Treibhaus, unter den Eichen 10, Marxen (4 km von A7 Abfahrt Ramelsloh). Info: Tel.: 04179-759059.

**26197** Jeden 1. Sonntag im Monat ab 10:00 Uhr Guzzi-Klönschnack in der Gaststätte Zur Hunte in Huntlosen, Hatter Str. 15. Info: Internet: www.guzzifreunde-eisenherz.de, Tel.: 0441-591890, Wolfgang.

**26725** Ab 20:00 Uhr, 14-tägig (freitags) Treffen des ZZC Emden an der Clubtheke in Emden (Borssum) Ukoweg, für Guzzis, Ducs, BMW u. Engl., Cafe Racer-Treffen. Info: Tel.: 04921-26628.

**27367** Guzzi-Stammtisch jeden 1. Mittwoch im Monat im Ahauser Hof. Info: Lutz, Tel.: 04261-971242.

**27632** Jeden 2. Samstag im Monat (außer im Dezember) Italo-Frühstück von 9:00 Uhr bis ca. 12:00 Uhr im Cafe-Bistro De Koffiestuv in Dorum-Neufeld. Anschließend Tour durch das schöne Cuxland. Info: Tel.: 04741-2098 nach Detlef fragen oder 0171-5274519.

**30974** Jeden 1. Donnerstag im Monat ab 19:30 Uhr Stammtisch der Italienerfreunde Deister im Zum goldenen Löwen in Wenningens. Info: Erika, Tel.: 05103-8807 ab 20:00 h.

**31848** Jeden 1. Sonntag im Monat Treffen der Dellortos in Bakede bei Bad Münder in der Gaststätte Badukun oder im Freibad, um 15:00 Uhr. Info: Kai, Tel.: 0163-7812940, Internet: www.die-dellortos.de.

**38707** Harzer-Italo-Stammtisch trifft sich jeden Samstag im Monat ab ca. 19:30 Uhr im Cafe-Restaurant Böhme-Str. 11 in Mühlentberg. Info: Stefan Muhs, Tel.: 05329-805.

**49143** Italo-Stammtisch jeden 1. Mittwoch im Monat um 19:30 Uhr im Gasthaus Wissinger Eck am Kreisverkehr in Bissendorf-Wissingen. Info: Tel.: 05402-8664 oder 05422-7335.

**49176** Guzzi-Fahrer treffen sich jeden 1. Samstag im Monat ab ca. 15:00 Uhr im Hilter Hof, Bielefelder Str. 1, Hiltera. T. W. Info: Tel.: 05424-23110 oder 05424-398393.

## Nordrhein-Westfalen

**33129** Jeden 1. Montag im Monat trifft sich der Moto Guzzi-Club Paderborn im Haus Nolte in Dellbrück-Bentfeld. Info: Tel.: 05250-7194, Internet: www.mgc-paderborn.de.

**33699** Der Italo-Treff-OWL (Ostwestfalen) trifft sich an jedem 1. Freitag im Monat ab 19:00 Uhr im Restaurant Meer-kotten, Bechterdisserstr. 147 in Bielefeld-Ubbedissen. Info: Walter, Tel.: 05231-69386, E-Mail: info@italotreff-owl.de, Internet: www.italotreff-owl.de.

**33803** Jeden ersten Dienstag im Monat Ducati-Stammtisch im Rock'n Blues Rasthouse Friedrichshöhe in Steinhagen-Amtshausen ab 20:30 Uhr. Info: Peter, Tel.: 05225-1685 oder Ralf, Tel.: 05241-237702 oder per E-Mail: Stammtisch@Ducatiisti.de.

**40, 42, 45, 50, 51, 53** Monatlicher Ducati-Treff an wechselnden Orten. Details zum jeweils nächsten Treff im Internet bei [www.rrraeuber.de](http://www.rrraeuber.de) im Forum unter Veranstaltungen.

**41066** Mittwochs in ungeraden Wochen trifft sich der Italo-Stammtisch ab 20:00 Uhr im Sporttreff Am Haus Lütz in Mönchengladbach. Info: Dirk, Tel.: 02161-649158.

**41844** Treffen des Italo-Stammtisches jeden 1. und 3. Mittwoch im Monat um 20:00 Uhr im Bistro Café 57, Gladbacher Str. 22 in Wegberg/Rath Anhoven. Info: Werner Otto, Tel.: 02161-5629277 oder 0177-5629277 oder im Internet: [www.italo-stammtisch.de](http://www.italo-stammtisch.de).

**42799** Am letzten Freitag des Monats, 20:00 Uhr, treffen sich die Freunde italienischer Motorräder in der Gaststätte Zur Trompete, Am Förstchensbusch 2a, Leichlingen. Info: Tel.: 02174-894222, Karl-Robert oder Homepage: [www.Italo-Stammtisch-Leichlingen.de](http://www.Italo-Stammtisch-Leichlingen.de).

**42799** Benelli- & Motobi-Stammtisch Freunde der Marken treffen sich einmal im Monat in der Gaststätte Zur Trompete, Am Förstchensbusch 2a, Leichlingen. Info: Rolf, Tel.: 0171-2866357 oder Internet: <http://classic-benellis.xobor.de>.

**44627** Jeden ersten Mittwoch im Monat um 19:00 Uhr Stammtisch der Ruhrpott-Guzzisti im Lokal Zur alten Mühle in Herne-Börmig. Info: Internet: <http://ruhrpottguzzisti.de>.

**45239** Stammtisch Ducati-Freunde Rhein/Ruhr alle 14 Tage freitags ab 19:00 Uhr, Krüger's Landgasthaus zum Hespertal, Hammerstr. 44 in Essen. Info: Pit, Tel.: 0208-52196 oder per E-Mail: [pitwheling@aol.com](mailto:pitwheling@aol.com).

**46286** Italo-Treff jeden 1. Sonntag im Monat von 10:00 - 12:30 Uhr zwischen Münsterland + Ruhrgebiet bei Michael Nitzsche & team, Hervester Str. 39, 46286 Dorsten-Wulfen. Info: Michael Nitzsche & team, Tel.: 02369-21842, Internet: [www.italo-motos.de](http://www.italo-motos.de).

**47608** Ducati Stammtisch in Geldern/Pont an jedem ersten Sonntag im Monat. Termine & Infos: Internet: [www.ducati-stammtisch-niederrhein.de](http://www.ducati-stammtisch-niederrhein.de).

**47802** Der Laverda-Stammtisch Linker Niederrhein trifft sich jeden 1. Donnerstag im Monat ab 20:00 Uhr in der Hülserbergshänke, Am Rennstieg 1, 47802 Krefeld.

**48268** Jeden letzten Donnerstag im Monat um 19:00 Uhr lockeres Treffen des Guzzi-Stammtisches Münsterland im Landhaus Rickermann, Bahnhofstr. 72, Greven-Reckenfels. Info: Internet: [www.guzzi-stammtisch.de](http://www.guzzi-stammtisch.de).

**49536** Italostammtisch in Lienen, jeden ersten Freitag im Monat, im Restaurant-Cafe Pellemeier. Info: E-Mail: [italostammtisch@web.de](mailto:italostammtisch@web.de) od. Internet: [www.pellemeier.de](http://www.pellemeier.de), Tel.: 01520-9778622.

**52353** V7 IG Düren trifft sich im Zweiwochenabstand in der Pizzeria da Marco in Düren-Hoven, Senefelder-Str., samstags ab 20:00 Uhr. Info: Theo Knott, Tel.: 02421-84301.

**52391** Jeden 1. und 3. Dienstag im Monat Italiener-Stammtisch MF Efyalia Nord e.V., am Wolfsgraben 10, 52391 Vettweiß-Soller. Info: Tel.: 02423-6164, 02252-4788.

**52511** Die Italo-Freunde Lindern treffen sich nach Absprache. Info: Andy, Tel.: 02462-5157 oder Manfred, Tel.: 02462-2634.

# Regelmäßige Italo-Treffs

**57072** Jeden letzten Freitag im Monat ab 20:00 Uhr trifft sich der Italo Stammtisch Siegerland im Lago da Vinci, Freudenberger Str. 671 in Siegen. Info: Gerhard Hansberg "Bummi", Tel.: 0151-15358497.

**58455** Morini-Stammtisch Rhein/Ruhr, jeden 1. Donners- tag im Monat in Witten-He- ven im Zum Dorfkru, ab 20:00 Uhr. Info: M. Würtz, Tel.: 02304-250329.

## Rheinland- Pfalz

**53518** Italo-Stammtisch jeden 1. Freitag im Monat ab 19:00 Uhr im onRoad-Cafe in Leim- bach. Info: Tel.: 02691-2627, Internet: www.onroad-cafe.de.

**54290** Am ersten Montag im Monat treffen wir uns um 20:00 Uhr zu unserem Guzzi-Stamm- tisch im Krokodil am Niko- laus Koch Platz in der Innen- stadt von Trier. Info: Internet: www.lovingarts.de/Guzzi- Trier/.

**55411** Guzzi-Wanderer treffen sich jeden 2. Freitag im Monat ab 19:30 Uhr in der Pizzeria Da Domenico in Bingen-Bü- desheim. Info: Tel.: 06743- 919335.

**55593** Der Ducati-Stammtisch Rüdesheim trifft sich jeden 2. Montag im Monat im eigenen Clubraum in Rüdesheim, Schä- ferstr. 11. Info: Tel.: 0671- 42771.

**56073** Der Moto Guzzi-Stamm- tisch Koblenz trifft sich jeden letzten Freitag im Monat ab 19:00 Uhr in der Pizzeria Chi- anti in Koblenz-Moselweiß, Gülser Str. 18. Info: Tel.: 06747-1502.

**56294** Jeden 2. Freitag trifft sich der Italo-Stammtisch Mai- feld in Münstermaifeld. Info: Peter Daum, Tel.: 02672-2340, Internet: www.italostamm- tisch.de.

**57612** Jeden 2. Freitag im Monat westerwälder Aprilia- Fahrer-Stammtisch, Kreis AK/ WW, ab 19:30 Uhr, Ort: Kirch- halb direkt an der B8, Imbiss Bierhäusl. Info: Tel.: 0160- 8423153 von 8:00 - 20:00 Uhr.

**66954** Stammtisch der Italo- Freunde Saar-Pfalz immer am 2. Samstag im Monat in Pirmasens/Winzeln, In der Alten Schmiede, ab 19:30 Uhr. Info: Tel.: 06335-983667 oder In- ternet: www.italofreund.de.

**67655** Der Ducati Owners Club Kaiserslautern trifft sich regelmäßig jeden 1. Samstag im Monat ab 20:00 Uhr im ei- genen Clubheim, Pirmasenser Str. 42 (Eingang in der Hum- boldtstr.) in Kaiserslautern. Info: Tel.: 0171-4764688 oder Internet: www.doc-kl.de.

**76846** Stammtisch der Freun- de italienischer Motorräder Hauenstein. Treffjeden 1. Don- nerstag im Monat ab 19:30 Uhr im Schützenhaus in Hauen- stein.

## Saarland

**66111** Freunde italienischer Motorräder treffen sich jeden 2. Mittwoch im Monat in der alten Bierstube, Martin-Lu- ther-Str. 31, Saarbrücken. Info: Ralf Herburger, Tel.: 0681- 31631 oder per E-Mail: RHerburger@t-online.de.

**66115** Die Moto Guzzi- Freunde Saar treffen sich je- den 1. und 3. Freitag im Mon- at um ca. 20:00 Uhr in der Gaststätte Soli Jacobshütter- weg in Saarbrücken-Burbach. Info: Tel.: 06809-7730 oder 06898-298184 oder 06806- 78202.

**66793** Der Stammtisch MF Al Dente trifft sich jeden Mitt- woch um 20:00 Uhr in Saar- wellingen, im Bistro Laube, Hülzweilerstr. 18. Info: Duc- Didda, Tel.: 06838-81138.

## Sachsen

**01478** Italo-Stammtisch Dres- den, jeden 1. Mittwoch 19:30 Uhr in der Köhlerhütte Weix- dorf. Info: Tel.: 0351-8809768, Bernd oder Tel.: 0351- 8363847, Sven.

**08645** Jeden letzten Freitag im Monat findet unser Biker- Stammtisch in Bad Elster, Gasthof Landhaus statt, Treff- punkt ab 19:00 Uhr.

**09111** Jeden 1. Samstag im Monat ab 19:00 Uhr Moto Guzzi-Stammtisch im Risto- rante Antica Roma, Chemnitz, Hartmannstr. 7, Info: Internet: www.joe-co.de.

## Sachsen- Anhalt

**06847** Stammtisch jeden Don- nerstag im Finekeller in 06847 Dessau. Info: Lacki, Udo Ten- schert, Tel.: 0340-517422 nach 16:00 Uhr oder 0172- 3621428.

## Schleswig- Holstein

**24306** Benelli/Motobi-Stamm- tisch auf dem Parkplatz am Kleinen Plöner See Richtung Ascheberg jeden letzten Sonnt- ag im Monat ab 11:00 Uhr. Info: Jochen Ozorkiewicz, E- Mail: jogitours1@web.de.

**25920** Jeden 1. Sonntag im Monat ab 9:00 Uhr Italo-Treff im Museum Twins&Triples, Seitenweg 3 in Stedesand. Info: Ottmar, Tel.: 0172- 9773465.

## Österreich

**A-3040** Moto Guzzi-Stamm- tisch jeden 1. Freitag im Mon- at ab 19:00 Uhr im Gasthaus Messerer Seebachstube, Ebers- berg Umseersrasse 19 in Neu- lengbach. Info: Tel.: 0043- (0)6641810114.

**A-3100** Der Ducati Motorrad- club Österreich trifft sich je- den letzten Freitag im Mon- at im Hotel Seeland, Goldegger- str. 114 in St. Pölten. Info: In- ternet: www.ducaticm.at.

**A-3133** Moto Guzzi-Stamm- tisch der Guzziangler jeden letzten Freitag im Monat ab 19:00 Uhr in der Pizzeria Ca- ramellini in Traismauer. Info: Mag. Dietmar Johannes Bauer, E-Mail: revi@gmx.at.

**A-5020** Moto Guzzi-Stamm- tisch jeden 2. Freitag ab 20:00 Uhr beim Toni's Bauernschen- ke, Pfongau bei Straßwalchen. Info: Internet: www.moto- guzzi-club.at, Tel.: 0664- 73482486.

**A-5202** Der Club Moto Italia e.V. trifft sich jeden 1. Dienst- tag im Monat um 20:00 Uhr im Gasthof Gerbi in Neumarkt am Wallersee. Info: Wolfgang Leodegar Kaufmann, Tel.: 0043-(0)6216-4685.

**A-6850** Dornbirn, Moto Guz- zi-Stammtisch im Tandem, je- den 1. Donnerstag im Monat ab 20:00 Uhr. Info: Gerhard Fitz, Tel.: 0043-(0)0664- 3167016.

**A-6850** Moto Guzzi-Stamm- tisch in Dornbirn findet jeden 1. Mittwoch/Monat ab 20:00 Uhr in der Schwefelbeiz, J. G. Ulmerstr. 5 statt. Info: E-Mail: chru69@gmx.at.

**A-8010** Jeden letzten Freitag im Monat italienischer Stamm- tisch ab 19:00 h im Raum Graz, in wechselnden Lokali- täten. Info: E-Mail: moto- guzznix@live.at, Tel.: 0043-(0)664-88403422.

## Schweiz

Treff des Italo-Moto-Club- Schweiz jeden Dienstag beim Restaurant Tanne in Aeschau. Info: IMCS, Tel.: 0041-(0)31- 7912264 oder im Internet: www.imcs.ch.

# Winterzauber

Eisige Temperaturen, Schnee in Mengen, viel Sonnenschein und dazu der kernige Sound eines fast 40 Jahre alten Guzzi-Gespanns. Was gibt es Schöneres im Winter, dachte sich Frank Siepmann und brach zu einer Wintertour in die Höhenlagen der Innerschweiz auf.

Der Tag ist gut gewählt. Kaum Wolken am Himmel, die Luft klar und die 850er-Guzzi-scheint ein paar PS mehr am Hinterrad zu haben. Wie beflügelt donnert sie von Stans am Vierwaldstätter See in Richtung Sarnen. Die Straße ist schneefrei, und meine Stimmung ist bestens. Eigentlich war für Samstagabend nur ein kleines Fest bei Freunden in der Innerschweiz geplant gewesen, aber irgendwie kribbelte es mal wieder in den Motorradstiefeln, und nach dem Studium der Wettervorhersage entschied ich mich für die Fahrt mit dem Motorrad.

Die Wiesen und Bäume sind mit frischem Schnee bedeckt und fast noch unberührt. In den schattigen Passagen des Brüningpasses (1.008 m) ist dann das erste Mal Vorsicht angesagt. Stücke der Straße sind noch leicht



*Mit einem Gespann macht auch das Motorradfahren im Winter Spaß.*

mit Schnee und Eis bedeckt, und ich darf nicht zu fest am Gasgriff der alten, italienischen „Dame“ drehen. Ein ums andere Mal „schlingert“ mir das Hinterrad auf der eisigen Straße herum. So tuckern wir gemütlich, ganz dem Charakter der 850 T Guzzi entsprechend, langsam in Richtung Briener See.

Ein leichter Nebelschleier liegt über dem See und verhindert die Sicht auf das wunderschöne Schwarzhorn. Auch versucht die feuchte, nebelige Luft, Einzug in meine Kleidung zu erhalten, und so suche ich mit meinem Motorrad die Flucht in die Höhe. Interlaken lassen wir schnell hinter uns und nehmen mit viel Schwung die ersten Serpentina, die uns nach Sigriswil in die Sonne hoch führen.

Ein kleines Restaurant in der Sonne und mit toller Weitsicht auf die umliegenden Berge bietet sich zu einer Pause an. Ein guter, schön cremiger Cappuccino, ganz in der italienischen Tradition meines

## **Reisetipps für Winterfahrer:**

Grundsätzlich sollte im Winter eine sehr ruhige Fahrweise gewählt werden, was dem Autor mit seiner 40 Jahre alten Moto Guzzi 850 T nicht schwer gefallen ist. Alleine durch die Kälte und die dicke Bekleidung, die man trägt, ist man viel behäbiger in seiner Reaktion. Besondere Vorsicht in Waldstücken und auf schattigen Straßen, besteht hier doch erhöhte Rutschgefahr. Die Kleidung sollte gut gewählt sein. Von Funktionsunterwäsche, Thermojacke bis zu den Winterstiefeln mit Lammfelleinlage sollte man nicht an Qualität sparen. Am Motorrad besteht die Möglichkeit, beheizbare Griffe zu montieren, die zusammen mit Stulpen wunderbar warme Hände geben. Ansonsten sind Kniedecken und Stiefelüberzieher eine wärmende Hilfe bei eisigen Temperaturen. Gepäck und Fotoausrüstung sollten im Winter besonders gut verpackt sein. Hier empfehlen sich Gepäckrollen und Motorradpacktaschen mit Rollverschluss, wie sie die Firma Ortlieb anbietet, weil damit keine Schlösser einfrieren können.



Motorrades, und eine gute schweizer Suppe wärmen meine kalten Knochen wieder auf. Während die Kinder am Hügel nebenan mit dem Rodel um die Wette fahren, schmeißen die Väter mir und meinem exotischen Bike einige neugierige Blicke zu.

Die Weiterfahrt durch das durch seinen Käse weltbekannt gewordene Emmental führt mich durch ein idyllisches, beschauliches, wie von Zuckerguß überzogenes Hügelland. Ein ums andere Mal fällt mein Blick auf die wunderschönen, verzierten Bauernhäuser und die großen, alten Gasthäuser, die alle irgendwie „Krone“ oder „Löwen“ heißen.

Trotz dieser reizvollen Gasthöfe treibe ich den Zweizylinder voran. Auf der kurvigen und steilen Straße zum Schallenberg (1.167 m) muß ein ums andere Mal der erste Gang herhalten, um den Oldtimer in Schwung zu halten. Kaum haben wir die Paßhöhe erreicht, geht es auch schon wieder bergunter über die Emme. Im Hauptort des Emmentals, in Langnau, lege ich noch einmal einen kurzen Stop ein. Hier ist das Zentrum der Käsevermarktung, und ich lasse mir das natürlich nicht entgehen. Die Ortlieb-Packtaschen werden vollgestopft mit Käse. Für die Weiterfahrt benutze ich überwiegend Höhenstraßen, die mir bei kalter, klarer Luft ein

ums andere Mal traumhafte Aussichtspunkte mit Weitsicht ins Jura, die Ostschweiz und auf die hohen Berge der Berner Alpen bieten. So werden mir auch noch einmal die Vorteile einer Wintertour klar. Man fährt ruhiger, genießt mehr die Landschaft und ist entspannter, insbesondere, wenn man mit so gemütlichen Zweizylindern unterwegs ist, wie ich es bin. Meine Entspannungheit weicht schnell hektischer „Schrauberkunst“, als die Guzzi plötzlich anfängt, zu knallen und zu stottern. Ich befürchte das Schlimmste, aber es ist nur der Zündkontakt, der sich verstellt hat. Als erfahrener Schrauber, der man bei so einem Motorrad fast zwangsläufig ist, habe ich den Fehler schnell gefunden und behoben. Schrauben mit kalten Fingern im Winter, das ist nun wirklich kein Spaß!

Derweil, mit gefülltem Tank, verlasse ich das Emmental und kehre zurück in den Kanton Luzern. Durch das von Tourismus kaum entdeckte Entlebuch biege ich bei Schöpfheim ins Mariental. Am Waldrand stehende Tierskulpturen aus Holz laden mich zu einem Halt ein. Bei einem Stück Käse und Tee aus der Thermoskanne beobachte ich, wie sich das Licht in den Schneekristallen hunderttausendmal bricht und reflektiert. Es ist, als wenn die Welt von

Millionen, vom Himmel gefallenen Zaubersternchen bedeckt ist, und irgendwann im Frühling verschwindet diese Schönheit einfach wieder, ohne Spuren zu hinterlassen.

Bevor ich den Touristenort Sörenberg erreiche, überkommt mich meine Abenteuerlust. Ich biege auf eine schneebedeckte, kurvige Nebenstraße, die zu dem drei Kilometer entfernt liegenden Restaurant Salwidel führt. Irgendwo im Vorbeifahren sehe ich noch ein Schild mit Schneeketten darauf, aber das gilt bestimmt nicht für meine skandinavienprobte Guzzi!?



*Pause im wärmenden Schein der Wintersonne.*

Der Schnee ist zum Glück stumpf, und etwas Streu auf dem Weg gibt meinen Reifen doch so viel Grip, daß ich es tatsächlich bis zu dem Restaurant schaffe. Ein Blick auf eine von Menschenspuren unberührte Berglandschaft entschädigt für den Angstschweiß unter dem Helm.

Gestärkt mit einem guten Essen trete ich den Heimweg an. Bergab zeigt die ansonsten fast wirkungslose Hinterradtrommelbremse ihre wirkliche Qualität. Nicht sonderlich griffig und leicht dosierbar läßt sich ein Blockieren der Räder bei der Abfahrt über die rutschige Straße problemlos vermeiden. Langsam läßt die Sonnenkraft nach, und ich entschieße mich zur Rückfahrt. Die alte Guzzi und ich lassen die Schneeberge hinter uns und treten die Heimfahrt durch das Mittelland nach Deutschland an. Die Sonne gibt noch ihre restlichen Strahlen ab, nur kurz



*Solange die Straßen so frei sind, ist alles kein Problem, aber auch schneebedeckte Pisten fürchtet die skandinavienprobte Guzzi nicht.*

unterbrochen von den Nebelfeldern in den Flußtälern. So läßt sich der Motorradwinter auf einem alten Bike bestens überbrücken und macht Lust auf mehr.  
Frank Siepmann

**DUCATI | GUZZI | LAVERDA | GILERA | BIMOTA | MORINI**

A close-up photograph of a motorcycle dashboard. On the left is a speedometer with a needle pointing to approximately 120 MPH. The odometer below it shows 23680. On the right is a tachometer with a needle pointing to approximately 5000 RPM. The gauges are labeled 'VEGLIA' and 'CAGIVA'. There are several indicator lights above the gauges.

[www.seby-poly.de](http://www.seby-poly.de)

**SEBY • POLY**

*GFK-Teile für Motorräder aus Italien*

NOVACOM GmbH | PB: SEBY-POLY | Werkstraße 26 | 52076 Aachen | Tel. (0 24 08) 93 89 93-2 | Fax (0 24 08) 93 89 93-9

# Ciao Max Biaggi

Völlig überraschend hat Max Biaggi Anfang November seinen Rücktritt aus dem aktiven Rennsport verkündet. 21 Jahre lang ist der Römer Motorradrennen auf hohem Niveau gefahren.



*Nach drei Vize-Weltmeisterschaften fand Max Biaggi in MotoGP kein Team mehr und wechselte nach einem Jahr Pause zu den Superbikes, wo er schließlich mit Aprilia zweimal den Titel holte.*

Der Italiener, der ursprünglich eine Fußballerkarriere angestrebt hatte, kam erst spät zum Motorradfahren. 1989 bestritt Biaggi sein erstes Rennen, 1990 gewann er die italienische 125-cm<sup>3</sup>-Sport-Produktions-Meisterschaft mit sechs Siegen in sieben Rennen. Im darauffolgenden Jahr wurde er auf einer Aprilia Europameister in der 250er-Klasse. Danach wechselte Biaggi in die 250er-Weltmeisterschaft, wo er 1994 bis 1997 viermal den WM-Titel in Folge gewann (dreimal auf Aprilia, einmal auf Honda).

Danach ging Biaggi in die 500er-Klasse und fuhr dort bis 2005 in verschiedenen Teams. Er gewann 13 Rennen in der Königsklasse und wurde dreimal Vize-Weltmeister. Der Titel blieb ihm aber verwehrt. Nach einigen Unstimmigkeiten mit Honda pausierte Biaggi für ein Jahr

und trat dann ab 2007 in der Superbike-Weltmeisterschaft an. In der seriennahen Viertakt-Klasse wechselte Biaggi von Suzuki auf Ducati und bestritt die letzten vier Jahre mit Aprilia. In dieser Zeit gewann Biaggi 21 Superbike-Rennen und sicherte sich zweimal den WM-Titel.

Auf dem Zenit seiner langen Karriere hat der 41-jährige, der zu den ältesten im Starterfeld gehört, beschlossen, seinen Helm an den Nagel zu hängen. Jetzt möchte sich Biaggi mehr der Familie widmen. Zusammen mit seiner Lebensgefährtin hat der Italiener, der in Monaco wohnt, zwei kleine Kinder. Mit sechs WM-Titeln in drei Klassen und 181 Podestplätzen gehört Biaggi zu den erfolgreichsten Motorradrennfahrern aller Zeiten.



*Mit 41 Jahren zieht sich Max Biaggi aus dem aktiven Rennsport zurück. Jetzt will der Römer mehr Zeit mit seinen beiden kleinen Kindern verbringen.*

# Sport - Sport - Sport

## MotoGP

Bei Ducati werden in MotoGP die Weichen für die Zukunft gestellt, und es macht sich der Einfluß von Audi deutlich bemerkbar. Die Deutschen entmachteten Filippo Preziosi und versetzten den Konstrukteur der Desmosedici als Leiter der Forschungs- und Entwicklungsabteilung in die Serienentwicklung. Seine Nachfolge als General Manager von Ducati Corse tritt Bernhard Grobmeier, der bisherige Motorsport-Direktor von BMW, der die bayerische Marke in der Superbike-WM auf Erfolgskurs gebracht hatte, an. Der 51-jährige Deutsche untersteht direkt dem Ducati-Boss Gabriele del Torchio.

Projektleiter für die Superbike-WM bleibt weiterhin Ernesto Marinelli. Paolo Ciabatti übernimmt die Verantwortung für die MotoGP-Abteilung und löst damit Vitto Guareschi ab. Der Italiener hatte schon früher bei Ducati gearbeitet, war aber in den letzten sechs Jahren in der Organisation der Superbike-Weltmeisterschaft als General Manager tätig. Auch

Julian Thomas, der zuletzt als PR-Chef der Superbike-WM tätig war, soll zu Ducati zurückkehren.

Noch ist offen, wer Manager des MotoGP-Teams wird.

Die Zusammenarbeit mit dem Pramac-Team wird intensiviert. Dort sollen Andrea Iannone und Ben Spies Motorräder erhalten, die weitestgehend identisch mit den Werksmaschinen sind. So sind die Daten besser zu vergleichen, und alle vier Fahrer können ihren Teil zur Weiterentwicklung der Desmosedici beitragen. In der Vergangenheit hatte das Pramac-Team Motorräder erhalten, die technisch nicht auf dem gleichen Stand wie die Werksmaschinen waren.

Neben Franco Battaini hat Ducati Michele Pirro als zweiten Entwicklungsfahrer engagiert. Pirro war 2012 mit einem CRT-Bike in MotoGP gefahren und hofft auf ein paar Wild Card-Einsätze in diesem Jahr. Mit zwei Testpiloten glaubt Ducati, die Entwicklung der Rennmaschine schneller vorantreiben zu können. Die Motorräder für 2013 sind fertig, hier kann

man für die kommende Saison nicht mehr viel ändern. Es gilt aber, nun die Weichen für die Zukunft richtig zu stellen.

Die Vorbereitungen für die neue Saison verliefen aber alles andere als optimal. Ben Spies mußte wegen einer Schulterverletzung auf die beiden Tests in 2012 verzichten. Andrea Dovizioso hatte beim zweiten Test Nackenprobleme und gab nach drei Runden auf.

Audi verfolgt einen Dreijahresplan. 2013 soll die Desmosedici zur Konkurrenzfähigkeit entwickelt werden, 2014 will man um Siege kämpfen können



Foto: Desmo Corse Photo Archiv

***Endlich hat sich der Wunsch von Andrea Dovizioso erfüllt und er hat einen Platz in einem Werksteam gefunden.***

# Sport - Sport - Sport



Foto: Pramac

## *Andrea Iannone steigt von Moto2 zu MotoGP auf und hat einen Platz im Pramac-Ducati-Team gefunden.*

und 2015 möchten Audi und Ducati gerne den WM-Titel gewinnen. Das ist ein ambitioniertes Ziel.

In den letzten beiden Jahren konnte Ducati mit Valentino Rossi und Nicky Hayden keinen einzigen Sieg feiern. Bisher konnten überhaupt nur drei Fahrer mit der Desmosedici WM-Läufe für sich entscheiden. Casey Stoner stand als Duc-Pilot nach 23 Rennen ganz oben auf dem Podest. Loris Capirossi gelang dieses Kunststück immerhin siebenmal. Und einen Desmosedici-Sieg holte sich Troy Bayliss. Fahrern wie Alex Barros, Carlos Checa, Sete Gibernau und Marco Melandri blieben Siege mit dem Biest aus Bologna verwehrt.

Nicky Hayden, der Weltmeister von 2006, fährt seit vier Jahren für Ducati, konnte aber noch kein Rennen mit der italienischen Maschine für sich entscheiden. Andrea Dovizioso, ehemaliger 125er-Weltmeister von 2004, startet seit fünf Jahren in MotoGP. Nach Honda und Yamaha wechselt der Italiener nun zu Ducati. Bisher hat er einen Sieg in der Königsklasse auf seinem Konto, war aber im letzten Jahr bester Privat-Fahrer und holte mehrere Podestplätze. Ben Spies hat in 2012 bei Yamaha eine Seuchensaison mit einigen technischen Defekten und Stürzen erlebt. Auch der Ameri-

kaner hat einen Sieg in MotoGP auf seinem Konto. Sein größter Erfolg war 2009 der Titelgewinn in der Superbike-Weltmeisterschaft. Andrea Iannone steigt von Moto2, wo er in den letzten drei Jahren acht Rennen gewonnen hat, zu MotoGP auf.

### **Terminverschiebung**

Wegen der Formel Eins wurde der Termin für den Großen Preis von Deutschland ein zweites Mal verschoben. Jetzt sollen die Rennen auf dem Sachsenring am 14. Juli stattfinden.

Damit geht man einer Kollision mit dem Formel Eins-Rennen in Deutschland am 7. Juli aus dem Weg. Außerdem findet am 7. Juli auch noch der DTM-Lauf auf dem Norrisring statt. Diese drei Motorsport-Großveranstaltungen am gleichen Wochenende würden sich nur unnötig Konkurrenz machen.

A vertical graphic for Maniac Motors. At the top, the text 'MANIAC-MOTORS' is written in large, bold, white, sans-serif capital letters. Below it, 'Motorradtechnik' is written in a smaller, white, sans-serif font. The central part of the graphic features four logos: on the left, the Benelli logo (a circular emblem with a star and a figure); on the right, the Moto Morini logo (a stylized 'M' with wings); in the bottom center, the Bimota logo (a stylized 'b' inside a circle); and at the bottom, the V4RUS logo (the word 'V4RUS' in a stylized, spaced-out font). At the very bottom, the website address 'www.maniacmotors.de' is written in a white, sans-serif font.

## Superbike-WM

Einer der letzten wichtigen Plätze, welcher in der Superbike-WM noch zu vergeben war, betraf die Nachfolge von Max Biaggi im Aprilia-Werksteam. Nachdem der Römer überraschend seinen Rücktritt bekannt gegeben hatte, kamen nicht mehr viele Fahrer für diesen Posten in Frage. Sylvain Guintoli hatte eigentlich schon zugesagt, 2013 bei Crescent Suzuki zu fahren, aber als er eine Chance auf einen Platz in einem Werksteam witterte, pokerte der Franzose hoch, entschied sich gegen Suzuki und hatte am Ende das Glück, den freien Platz bei Aprilia übernehmen zu können. 2012 gewann Guintoli drei Superbike-Rennen mit der Ducati 1098 und beendete die Saison auf dem siebenten Platz. Den ersten Kontakt mit seinem Arbeitsgerät erlebte Guintoli Ende November im spanischen



Foto: worldsbk

**Carlos Checa auf der Ducati Panigale. Der Spanier hat noch viel Entwicklungsarbeit vor sich.**

Jerez beim letzten Test vor der Winterpause. Hier nutzten einige Teams die letzte Gelegenheit, um sich auf die kommende Saison vorzubereiten.

Mit Abstand schnellster Fahrer war schließlich Eugene Laverty, der mit seiner Aprilia eine Fabelzeit auf den Asphalt brante. Zweit-schnellster war Tom Sykes (Kawasaki) vor Marco Melandri (BMW), Michel Fabrizio (Aprilia), Sylvain Guintoli (Aprilia) und Loris Baz (Kawasaki). Mit der noch neuen Ducati Panigale belegte Carlos Checa mit fast 1,7 Sekunden Rückstand die siebente Position.

Max Neukirchner erhält seine Superbike-Ducati erst im Januar. Im Moment trainiert der Deutsche mit einer Panigale im Superstock-Trim. Damit verlor er zwei-einhalb Sekunden auf die Zeiten von Checa.

Wie zu erwarten war, hat sich das Althea-Team nach der Trennung von Ducati mit Aprilia einigen können. Davide Giugliano wird also in diesem Jahr eine RSV4



Foto: Aprilia

**Sylvain Guintoli tritt die Nachfolge von Max Biaggi im Aprilia-Werksteam an.**

# Sport - Sport - Sport

steuern. Der junge Italiener mit aggressivem Fahrstil ist schnell, stürzt aber relativ oft.

Damit starten nun vier Fahrer auf Aprilias in die neue Saison. Nur drei Piloten vertrauen auf die neue Ducati Panigale. Insgesamt haben sich bisher weniger als 20 Fahrer für die kommende Saison eingetragen.

## Supersport-WM

MV Agusta steigt offiziell mit dem Team ParkinGo in die Supersport-Weltmeisterschaft ein. Das ParkinGo-Team hatte 2011 mit Chaz Davies auf Yamaha den Titel in dieser Klasse gewonnen. Dann wechselte man in die Superbike-Kategorie, und Davies fuhr dort eine Aprilia. Jetzt kehrt man zur Supersport-Klasse zurück.

Ursprünglich sollte Luca Scassa als Fahrer für die MV Agusta F3 verpflichtet werden. Scassa ist bereits in der Vergangenheit auf MV Agusta gefahren. 2006 gewann er die italienische Superstock-Meisterschaft mit MV und 2008 holte er sich mit der F4 R 312 den Titel des Italienischen Superbike-Meisters. Aber man konnte sich anscheinend nicht über Vertragsdetails einigen. Jetzt engagierte das Team Roberto Rolfo und Christian Iddon. Rolfo gilt als guter Testfahrer, hatte aber in den letzten Jahren in den Klassen Moto2, MotoGP und Superbike wenig Erfolg. Iddon gewann dreimal den britischen Supermoto-Titel, bevor er 2010 in den Straßensport wechselte. Für Mitte Januar sind erste Testfahrten in Spanien oder Portugal geplant.

MV Agusta hatte schon mehrfach Pläne, wieder in einer Weltmeisterschaft anzutreten, aber bisher scheiterte es immer an der Finanzierung. Jetzt hat das Werk einen Dreijahres-Vertrag mit dem ParkinGo-Team abgeschlossen.

Der letzte Sieg mit einer MV Agusta in einem WM-Lauf ist schon eine Ewigkeit



*Die Brüder Rovelli von ParkinGo zusammen mit Giovanni Castiglioni und Massimo Bordi.*

her: 1976 gewann Giacomo Agostini den Großen Preis von Deutschland.

## Regler für alle Ducatis 82,-

Sowohl für Königswellen als auch für neue Modelle. Einzylinderumbauten von 6 auf 12 Volt ohne Austausch der Lichtmaschine. Passend auch für Morini, Laverda, Aermacchi, aktuelle Moto Guzzi

## mit 10 Jahren Garantie, 1 Jahr uneingeschränktes Rückgaberecht Kontaktlose Zündanlagen

Komplett mit allen Anbauteilen inkl. Spulen und Kabelbaum

Für alle Moto Guzzi	245,-
Für alle Ducati KöWe	240,-
Für Ducati 860/900 KöWe (Geber an hinterer Nockenwelle)	330,-
Für BMW /5/6/7 - '79	170,-
Für BMW '79-'80	190,-
Zündanlagen für alle 'alten' Japaner und Briten lieferbar.	

## Hoch- und Flachsulter-Alufelgen und VA-Speichen nach Muster Bike Affairs Bredenebek

Jürgen Jäger-Volk Heidberg 9 24796 Bredenebek  
Fon 04334/640 Fax /994 Mobil 0160/2864512  
E-Mail jaeger-volk@t-online.de

# Motalia-Jahresinhaltsverzeichnis 2012

## **Motalia Nr. 260 (Januar 2012)**

EICMA-Nachlese  
Husqvarna startet durch  
Von Schweden nach Italien - Die Geschichte von Husqvarna  
Tiefer Einblick - Guzzi-Schnittmodell  
Ein etwas anderes Treffen - Moto Guzzi-Treffen in Thal  
Reisebericht: Teilemarkt in Imola und Sonne satt im Italien-Urlaub  
Ducati auf Irrwegen? (in MotoGP)  
Ohne Luft nix los!

## **Motalia Nr. 261 (März 2012)**

Test the Best in Spanien oder Sie haben keine Foto-Safari gebucht  
Endlich lieferbar - Supersport in klein - Modelle von Minichamps  
Ducati-Versteigerung in Monaco  
Reisebericht: Ein Kessel Buntes 5  
Meine Moto Guzzi V7 850 GT  
Schafft Ducati den Anschluß?  
E.M.Borgo - der Zauberer des Kolbens  
- eine herausragende italienische Marke mit vielen technischen Raffinessen

## **Motalia Nr. 262 (April 2012)**

Geht die Rechnung auf? Ist der kleine Streetfighter zahm? Fahrbericht  
Ducati Streetfighter 848  
Endlich offiziell - die neue Cali  
Tuning in großen und kleinen Schritten - zwei unterschiedlich getunte Guzzis (bei Dynotec)  
Neustart bei Moto Morini  
Die königliche Diva - Hommage über die Ducati 900 SS Königswelle  
Feinschliff für die Maximoto - Modellpflege bei der Aprilia Dorsoduro 1200  
Diesel-Ducati mit Benzinmotor  
Besser spät als nie - Vorstellung Desmosedici für MotoGP 2012

## **Motalia Nr. 263 (Mai 2012)**

Die nächste Generation - Update für die kleinen Guzzis  
Import für Milleperento

A Rockin' Roller - Fahrbericht Aprilia SRV 850  
Der richtige Schmierstoff für Klassiker - Die richtige Auswahl ist oft schwieriger als gedacht  
Großes Jubiläum bei Italmentos  
Twins und Classics im Kurvenrausch  
Ducati-Vermietungen  
Traditioneller Saisonauftakt  
Der Schleier ist gelüftet - Moto Morini Rebello 1200 Giubileo

## **Motalia Nr. 264 (Juni 2012)**

Bayerische Italienerin - Benelli TNT nach der Bayernkur  
18 Jahre umbauen bis über den Tod hinaus - Die Geschichte einer Ducati 900 Superlight III  
Aprilia im Ofen(werk) - Moto Live-Tour 2012  
200 Meilen von Imola vor 40 Jahren  
Gute Preise - Ducati-Versteigerung in Monaco  
Glück gehabt - Renntraining in Frankreich  
100.000 Griso-Kilometer

## **Motalia Nr. 265 (Juli 2012)**

Ein Tag Aprilia V4 für 99 Euro  
Neues Herz für den Cityflitzer - Fahrbericht Vespa 125 LX/125 S  
Privates Ducati-Treffen - Königswellentreffen in Hüttenberg-Weidenhausen  
Das älteste Italo-Treffen? 34 Jahre - wer bietet mehr? Ellerger-Stübli  
Umbauten - Paso aus NL  
Neueröffnung in Kassel - Ducati-Store  
Ducati-Treffen der Tagesbesucher  
Es geht voran! Im Moto Guzzi-Werk  
Das häßliche Entlein - Ducati Paso

## **Motalia Nr. 266 (August 2012)**

Anders als andere - Fahrbericht CR&S Duu  
Die große Ducati-Sause - World Ducati Week in Italien  
Die neue Bremse ... Festival Italia in Oschersleben

Der nächste Streich - Husqvarna hat zwei neue Modelle in BMW-Kooperation entwickelt - TR 650 Strada und TR 650 Terra  
Kleines Gilera-Treffen  
Eine Frage der Ehre! 1.600 km in 24 Stunden mit zwei Ducatis  
Vorschau aufs nächste Jahr  
Zicke oder Bella? Aprilia Caponord

## **Motalia Nr. 267 (September 2012)**

Fernweh-Sessel - Fahrbericht Moto Guzzi Stelvio 1200 V8  
Bayern - Das Mekka sportlicher Guzzis - Zu Besuch bei Milleperento Alba und Ipothesys  
Ten years after - Ducati 999 - zuviel Revolution statt Evolution?  
Pleiten, Pech und - doch Glück gehabt  
Dreiräder zum Dritten - Nachlese zum dritten Moto Guzzi Ercole-Treffen in Murrhardt

## **Motalia Nr. 268 (November 2012)**

Der erste Ausblick auf 2013 - Wenig (Italo-)Neuheiten auf der Intermoto  
Nackt und will ich - Fahrbericht MV Agusta Brutale 675  
Ducati Jubiläum - 20 Jahre Monster  
Ducati Multistrada 1200 (für 2013)  
Reisebericht: Der Sonne entgegen - Motorradfahren in Spanien in der Winterpause  
Die neue California kommt - Moto Guzzi California 1400

## **Motalia Nr. 269 (Dezember 2012)**

Viel Neues für 2013 - Was es auf der EICMA in Mailand zu sehen gab  
Tourer oder Sport-Cruiser? Die zwei Seelen der Moto Guzzi California 1400  
Ducatis Neue - Hypermotard für 2013  
Hat sich wieder gelohnt - Veteranen-Teilemarkt in Novegro  
Mädchen für alles - Restaurierung einer Moto Guzzi Zigolo  
Laverda-Filmnacht Kaibitz  
Die zweite Aprilia Caponord

## Umgezogen?

**Bitte teilt uns rechtzeitig Eure neue Adresse mit!**

Postvertriebsstücke sind vom Nachsendeantrag ausgenommen und werden auch nicht an den Absender zurückgeschickt. Adressenänderungen müssen uns spätestens am 25sten des jeweiligen Vormonats vorliegen.



# Motalia-Bestellung

## Probeheftanforderung:

Ich möchte gerne ein Probeheft der Motalia haben. 2,20 Euro in Briefmarken habe ich diesem Schreiben beigelegt.

## Abo-Bestellung:

Ich möchte die Motalia ab sofort / Ausgabe \_\_\_\_\_ abonnieren.  
 Das Abo soll nach einem Jahr auslaufen.  
 Das Abo soll sich bis zur Kündigung automatisch um jeweils ein Jahr verlängern (geht nur bei Bankabbuchung).

## Geschenkabo-Bestellung:

Ich möchte ein Jahresabo der Motalia ab Ausgabe \_\_\_\_\_ verschenken  
an: Name: \_\_\_\_\_  
Straße: \_\_\_\_\_  
PLZ Ort: \_\_\_\_\_  
Land: \_\_\_\_\_

## Bezahlung:

Den Jahresbetrag von 22,- Euro (Ausland 32,- Euro) für ein Jahr (10 Ausgaben)  
 habe ich auf das Konto 100205400 bei der Commerzbank Bad Hersfeld (BLZ 532 400 48) überwiesen.  
 können Sie von meinem Konto abbuchen (nur bei Kreditinstituten innerhalb Deutschlands möglich). Meine Bankverbindung ist:

Konto-Nr: \_\_\_\_\_  
BLZ: \_\_\_\_\_  
Bank: \_\_\_\_\_

## Absender:

Name: \_\_\_\_\_  
Straße: \_\_\_\_\_  
Plz Ort: \_\_\_\_\_  
Land: \_\_\_\_\_

Mir ist bekannt, daß ich das Abonnement innerhalb von 7 Tagen schriftlich widerrufen kann. Hierzu genügt die fristgerechte Absendung des Widerrufs.

Datum: \_\_\_\_\_ Unterschrift: \_\_\_\_\_

Vordruck ausfüllen und einschicken oder faxen an: Verlag Felix Hasselbrink, Raiffeisenstraße 16, 36275 Kirchheim-Frielingen, Fax 06628-915397.

Private Kleinanzeigen sind kostenlos!!!\*

## Ich möchte eine kostenlose, private Kleinanzeige\* aufgeben:

(Vordruck ausfüllen und einschicken oder faxen an: Verlag Felix Hasselbrink,  
Raiffeisenstraße 16, 36275 Kirchheim-Frielingen, Fax: 06628-915397.)

Rubrik: \_\_\_\_\_

Kleinanzeigentext: \_\_\_\_\_

\_\_\_\_\_

\_\_\_\_\_

\_\_\_\_\_

\_\_\_\_\_

\_\_\_\_\_

\_\_\_\_\_

Telefon: \_\_\_\_\_

Absender:

Name: \_\_\_\_\_

Straße: \_\_\_\_\_

Plz Ort: \_\_\_\_\_

**Kleinanzeigen können auch per  
E-Mail ([kleinanzeigen@motalia.de](mailto:kleinanzeigen@motalia.de)),  
übers Internet ([www.motalia.de](http://www.motalia.de)) oder  
telefonisch (Tel. 06628-8687)  
aufgegeben werden.**

**Annahmeschluß für Kleinanzeigen  
ist immer der 15te des Vormonats**

\* Private Kleinanzeigen sind in der Motalia kostenlos. Um eine kostenlose private Kleinanzeige aufzugeben, muß man nicht Abonnent der Motalia sein. Eine Person kann auch mehrere Kleinanzeigen aufgeben. Hierfür ist es **nicht notwendig**, den Vordruck zu verwenden. Kleinanzeigen können auch mit einer normalen Postkarte, per Brief, Fax, E-Mail oder telefonisch aufgegeben werden. **Nur private Kleinanzeigen sind kostenlos.** Kleinanzeigen, die einen gewerblichen Charakter haben, **werden nicht kostenlos** abgedruckt. So sind z. B. alle Kleinanzeigen, in denen die Ausführung von Arbeiten (Drehen, Fräsen, Reparieren...) gegen Bezahlung angeboten werden, als gewerblich zu betrachten. Wer Gegenstände ankauft, herstellt bzw. herstellen läßt, mit dem Vorhaben, diese Gegenstände zu verkaufen, ohne sie selbst nutzen zu wollen, handelt gewerblich.

# Motalia Anzeigenmarkt

Anzeigen, die nach dem Redaktionsschluß eingehen, werden - soweit möglich - unter der Rubrik „In letzter Minute“ berücksichtigt und in der nächsten Ausgabe nochmal unter der gewünschten Rubrik veröffentlicht. Gewerbliche Kleinanzeigen sind durch Fettdruck gekennzeichnet.

## Aermacchi

Suche Aermacchi u. Benelli 250/2C m. dt. Papieren, auch rep.bedürftig, evtl. Tausch geg. Guzzi- u. Gilera Arcore 150-Teile, m. Wertausgleich, alles anbieten, Rest kann man bequatschen, Tel. 0173-7554356

**Kleinanzeigen können per Post, Fax, Telefon oder E-Mail aufgegeben werden. Es ist nicht notwendig, den Vordruck zu verwenden. Nur private Kleinanzeigen sind kostenlos! Redaktionsschluß für Kleinanzeigen ist immer der 15te des Vormonats**

## Aprilia

[www.aprilia-kaemna.de](http://www.aprilia-kaemna.de)

Leonardo 125, d.grün, 14.000 km, 1. Hd., TÜV neu, 870,- € VB, Tel. 0175-2872551



Suche Carbonteile und verstellbare Fußrastenanlage für Aprilia RS 250, Tel. 06628-8687

## Benelli

**Vertragshändler für „neue“ Benellis, großes Ersatzteillager für Benelli und MotoBisatzteile. Angeschlossenes Motorradmuseum mit Schwerpunkt Benelli. Besuche nach Vereinbarung. Fa. Benelli-Bauer GmbH & Co.KG, Mardorfer Str. 23-25, 31547 Rehburg-Loccum. Tel. 05037-968833, Fax 05037-968857, E-Mail benelli-bauer-shop@t-online.de**

Suche Aermacchi u. Benelli 250/2C m. dt. Papieren, auch rep.bedürftig, evtl. Tausch geg. Guzzi- u. Gilera Arcore 150-Teile, m. Wertausgleich, alles anbieten, Rest kann man bequatschen, Tel. 0173-7554356

## Bimota

SB6, Bj. 94, 20000 km, 5000 VB, 06227-50883

## Cagiva

Biete Chokezug für Cagiva Elefant AC 900/750, komplett, Originalzug, VHB 15,- €, Tel. 07151-660672 ab 18:00 Uhr oder 0173-3072701

Kupplungsdeckel, silber, Magnesium, Performance, paßt an alle Ducati-Modelle mit Trockenkupplung (Cagiva Elefant E 900, Ducati 900 SS, Monster 900 usw.), VHB 40,- €, Tel. 07151-660672 ab 18:00 Uhr oder 0173-3072701

**Werbung kostet Geld - nicht werben kostet Kunden**

Suche für Cagiva Elefant E 900 AC Aluzündrotor, Tel. 07151-660672 ab 18:00 Uhr oder rc.haag@t-online.de

Elefant 750/900 AC + 900 i.e. GT, Bagster-Tankrucksack mit Tankschutz, in den originalen Farben Bordeauxrot/Anthrazit/Rosa? Fast neu! Preis VS, Tel. 0175-2872551

Biete Tachowelle Cagiva Elefant 650, Außenhülle neu, Welle defekt, 10,- €, Tel. 07151-660672 ab 18:00 Uhr

Biete Elefant 750/900 AC-GT Corbin-Doppelsitzbank, Preis 255,- € VS, Tel. 0175-2872551

Verkaufe Elefant 750 AC, 3. Hd., TÜV neu, 56.000 km, blau mit Lackschäden, kpl. neuer Service mit Ventilen, Zahnriemen, Öl, Filter, Bremse, Kupplung, Reifen, Kette, unverbastelt, Spitze 185 km/h, Preis 2490,- €, Tel. 0175-2872551

Cagiva 350 mit Ducati-Motor, 1800 VB, 06227-50883

## Ducati

Ich suche eine 916/996/(S) mit Motorschaden, bei der Duc soll noch alles komplett sein, nicht zerlegt und zerstückelt! Mein Standort Plz 66882 bei KL, Tel. 0171-344 9876 und E-Mail für Bilder jjsp888@web.de

# Motalia Anzeigenmarkt

Ducati Hypermotard 796 (rot) - scheckheftgepflegt, EZ 6/2010, 57 kW/77 PS, Kilometerstand 8.932, TÜV neu, Hinterradreifen neu, Jahresinspektion gemacht, guter Zustand. Kauf & Wartung beim Ducati-Händler durchgeführt. Fotos oder weitere Fragen? Durchrufen oder eine E-Mail an [uweschalski@web.de](mailto:uweschalski@web.de), VHB 6750, Tel. 058501229

**Neu verchromte Kipp- und Schlepphebel für alle V2-Motoren im Tausch für € 69,- lieferbar! Händleranfragen erwünscht. Tel. 07424 2448; Fax 07424 502819; E-Mail: [h.staedele@t-online.de](mailto:h.staedele@t-online.de)**

Verk. Kurbelwelle, neu, von Fachbetr. überh. für spanische 250er, 66er-Hub; sowie Motobi-Moped-Motor, Typ Bobo und Motor-Dichtsatz für Motobi 250 cm<sup>3</sup>; Tel. 0561-821554

2 x 900 Königswelle, Bj. 77/78, silber und MHR 2, Bj. 84, ab 9000 VB, 06227-50883

Ducati MH900e Evolutione, Nr. 1561 von 2000, 3000 km gelaufen, unfallfrei, seit mehr als 6 Jahren in meinem Besitz, neuwertiger, unverbastelter Zustand, steht im Wohnzimmer, keine Beschädigungen oder sonstige Spuren einer Nutzung, nur eine von 500 Stück, die nach Europa geliefert wurden, inkl. Plakette und einzigartigem T-Shirt, volle Historie inkl. altem Fahrzeugbrief, eine einmalige Chance, dieses besondere Motorrad zu erwerben, hochauflösende Bilder sende ich gerne zu, Preis 13.000,- €, Standort Plz 42929 in NRW, E-Mail [wetrace@yahoo.de](mailto:wetrace@yahoo.de), Tel. 02196-8822116

Paso 750- + 906-Teile: Rahmen + Brief - unfallfrei, Regler, Bremscheiben, Bremszangen, Lenker, Auspufftöpfe + Krümmer, Wasserpumpe, Ölkühler, Aluschwinge, Scheinwerfer, Kotflügel, Zündboxen, Zündspulen, Sitzbank, Licht- + KILLSchalter, Verkleidungsheckseitenteile, Kleinteile, VHS, Tel. 0171-9655197

Verkaufe Monster 900, Bj. 98, in Teilen: Motor ca. 18000 km; Kunststofftank für Vergasermotoren; 1098-Heck, GFK, mit geändertem Rücklicht und integrierten Blinkern; Gabel aus 900 SS, überholt und neues Öl; Fünfspeichenfelgensatz, gefräßt, in Gold, Topzustand; Kotflügel, hinten und vorne, in Alu; hochgelegte Auspufftöpfe von 916, einmalig; Krümmer mit offenem Kreuz; S2R-Rastenanlage; Zündspulen und Cdi; Tacho; diverse Kleinteile oder komplettes Motorrad; Bilder können zugemalt werden; Tel. 0170-4487755, E-Mail [gothic-wenne@web.de](mailto:gothic-wenne@web.de)

**[www.motowippe.de](http://www.motowippe.de)**

Suche für Ducati 900 Supersport/SL, '91 - '98: gut erhaltenes Tangentialkrümmer, gut erhaltenes Federbein von Öhlins/Wilbers/White Power, progressive Gabelfedern, gut erhaltene A04/B04 High-Up, Angebote an [vegliati@aol.com](mailto:vegliati@aol.com) bzw. Tel. 02373-394765

## Umgezogen?

**Bitte teilt uns rechtzeitig Eure neue Adresse mit!**

Postvertriebsstücke sind vom Nachsendeantrag ausgenommen und werden oft nicht an den Absender zurückgeschickt. Meist werden die nicht zugestellten Hefte von der Post vernichtet. Damit Eure Adressenänderung berücksichtigt werden kann, muß uns Eure neue Anschrift spätestens am 25sten des jeweiligen Vormonats vorliegen.

alte Adresse:

neue Adresse:

Name: \_\_\_\_\_

Name: \_\_\_\_\_

Straße: \_\_\_\_\_

Straße: \_\_\_\_\_

Plz Ort: \_\_\_\_\_

Plz Ort: \_\_\_\_\_

Land: \_\_\_\_\_

Land: \_\_\_\_\_

Vordruck ausfüllen und einschicken oder faxen an: Verlag Felix Hasselbrink, Raiffeisenstraße 16, 36275 Kirchheim-Frielingen, Fax 06628-915397.

# Motalia Anzeigenmarkt

**DUCATI**  
**aprilia**  
**KÄMNA**

**Tel.: 04205-8707**

**18 Einsätze**  
**12 Siege!**

**www.kaemna.com**



**PURE TEC**

**2-Ventiler Power**

**3 Saison kein! Ausfall!**

Hobbyaufgabe: Teile für Ducati 748 - 916 - 996 - 998: Verkleidungsteile; Schwungrad, 30,- €; Bipo.-Heckrahmen, schwarz kunststoffbeschichtet (neu), 130,- €; Ansaugstutzen, 10,- €; Bremsscheibenzubehör: Mittelsterne Brembo, 2 Stck., VHS; diverse Kleinteile auf Anfrage: Verkleidungsschrauben, Gummiteile, div. Label etc., VHS; Bremsscheibe, hinten, 50,- €; Kettenblatt origin., Z. 36, 20,- €; Lacksatz in Gulf-Design - unter anderem Kanzel aus Carbon (aufwendige Lackarbeit mit Logo „in Spirit of Steve McQueen“), Näheres am Telefon! Emaille-Schilder ca. 50er - 60er-Jahre-Stil, ca. 20 x 40 cm (sehr guter Zustand), gegen Gebot; Rolling Chasis 996; mehrere Tanks, Zylinder und Köpfe für 996; Rahmen für 748, mit Brief (unfallfrei); Poster 996 R; hier sind nicht alle Teile bis ins Detail aufgeführt, weitere Infos bei telefonischer Anfrage; Tel. 0171-2896876

Rizoma-Zahnriemenabdeckung, Alu, mit Sichtfensterglas, passend stehender Zylinder für Testastretta 4-Ventil-Motor, neu und originalverpackt, Preis 130,- €, 0175-2872551

Superbike-Gabelbrücke von RaiRoTec (DU105701) für Ducati 900 SS, Bj. 89 - 90, neu, noch nie verbaut, zu verkaufen, NP 245 €, Verkaufspreis VS, E-Mail hkampner@web.de, Tel. 0171-8038101

**Kleinanzeigen können per Post, Fax, Telefon oder E-Mail aufgegeben werden. Es ist nicht notwendig, den Vordruck zu verwenden. Nur private Kleinanzeigen sind kostenlos! Redaktionsschluß für Kleinanzeigen ist immer der 15te des Vormonats**

Kupplungsdeckel, silber, Magnesium, Performance, paßt an alle Ducati-Modelle mit Trockenkupplung (Cagiva Elefant E 900, Ducati 900 SS, Monster 900 usw.), VHB 40,- €, Tel. 07151-660672 ab 18:00 Uhr oder 0173-3072701

Ducati 900 Superlight, rot, unverbastelt, unfallfrei, 33.000 km gelaufen, 2. Hand, neuer TÜV 10/2014, seit 2 Jahren in meinem Besitz, volle Historie inkl. altem Fahrzeugbrief, erstklassiger Pflegezustand, eine einzigartige Maschine im Originalzustand mit wenigen ausgewählten Extras, hochauflösende Bilder sende ich gerne zu, Preis 5.500,- €, Standort Plz 42929 in NRW, E-Mail wetrace@yahoo.de, Tel. 02196-8822116

Ducati 900 SS-Vergaser-Modell: Bremszange, vorne; Stahlflex Kupplung; Gepäckträger, neu; Kettenradträger; Seitenständer mit Grundplatte; Schloßsatz; Schutzblech 851, vorne; Schalter; Kabelbaum; Regler; Zündboxen; Zündspulen; neuer Kettenkit; Brems- und Kupplungspumpe gold, usw.; Tel. 02371-61737 oder 0160-7133624



GÜNTHER RUPPRECHT  
LEDERESMÜHLE 1  
90516 ALTDOBF  
Tel. +49 (0)9107.72 69

1- UND 2- ZYL. KÖNIGSWELLE  
WWW.GRANSPORT.DE



# Motalia Anzeigenmarkt



**DUCATI** Ihr Ducati Partner  
im Rheinland!

Ducati Rhein-Sieg  
Friedrich-Engels-Straße 18  
51545 Waldbröl  
Telefon 022 91 - 80 89 80  
www.ducati-rheinsieg.de

Suche Zylinderkopf mit komplettem Innenleben von Duc 916 ... zum Erkennen der Desmodromik und zum Üben ... Ventile einstellen ..., kann Haarrisse haben und Nocken können eingelaufen sein, D. Müller 0160-6553777 od. 03981-445685, danke

1 Ducati-3-Speichen-Hinterradfelge (neueres Marchesini-Design) 5,5 x 17 Zoll, für 17 mm Achsdurchmesser, z. B. für 750 F1 mit Verlicchi-Schwinge oder 750 SS, schwarze Kunststoffbeschichtung, top! € 120,00; 1 Zylinderkopf vertikal 750 Sport/Paso, leer, € 55,00; 1 Satz Nockenwellen 750 Sport/Paso, € 90,00; 1 Hinterradschutzblech mit Kettenschutz für 750 SS/93, € 40,00; 1 Kettenradträger ST2, € 20,00; 1 CEV-Gummiabdeckung für Scheinwerferkabel für Pantah, € 10,00; 1 Zündspule Moto-plat/Pantah, € 15,00; E-Mail v2friend@web.de; kann Fotos mailen! Tel. 0208-390246

**www.Ducati-Auspuff.de,**  
**Auspuffanlagen für KöWe**  
**und Pantah aus Edelstahl,**  
**Tel. 06725-309448**

Ducati-Felgen für 900 SS oder M 900, neue WiWo-Speichenräder, 3,5 u. 5,5 x 17", Tel. 02371-61737 oder 0160-7133624

Zu verkaufen: Ducati Hypermotard 1100, rot, EZ 06/2008, ca. 7800 km, 2. Hand, 3 Jahre in meinem Besitz, keine Rennstrecke, Ducati Performance-Krümmersammler, Ducati Am Ring-Racing-EPROM mit K&N-Luftfilter mit Alu-Hyperstacks-Ansaugtrichtern, alles abgestimmt von Wollli Zeyen (Ducati Am Ring), ca. 95 + PS, geht wesentlich besser als original, vor allem in der Drehzahlmitte und oben heraus (Kosten ca. 1200 €), Reifen Pilot Power vorne 70 %, hinten 30 %, auf Wunsch ausgefräster, leichter Kupplungsdeckel, Aludruckplatte, Carbontankabdeckung, Carbonhinterradabdeckung, kurzes Tec-Bike-Heck, goldene Rahmenendstopfen, Aluölschraubverschluss, LSL-Griffe, Zahnriemen frisch gewechselt, kleines Windschild, alle Originalteile. Die Hyper wurde stets sorgsam warm gefahren und befindet sich in einem sehr gepflegten Zustand (25 Jahre Ducati-Erfahrung), TÜV 06/14, VB 7900 €, Tel. 0160-4405084, 02256-9565240

999 S, Modell 2004, EZ 2006, mit 6.600 km Lauleistung, aus 1. Hand: Motor im Topzustand, 1.900,- zzgl. Versand, Fotos können gerne per E-Mail geschickt werden, Tel. 0234-703956, E-Mail coco65@gmx.de

Ducati Multistrada 1000, Bj. 2004, 15000 km, in Teilen: Rahmen, rot, unfallfrei, mit Brief, 400 €; Brems-scheiben vorne, neuwertig, 150 €; Bremszangen vorne, mit Belägen, 120 €; Zündspulen + elektr. Zündung, 60 €; elektrischer Regler mit Anschluß, 60 €; Kettenrad-träger mit Kettenblatt (neuwer-tig), 50 €; Motorachsen und Schwingenachse, 40 €; Gasgriff kpl. mit Zügen, 30 €; Bremszange hinten mit Leitung, 30 €; Lenker, original, 30 €; Lenkerarmatur, links, 30 €; Lenkerarmatur, rechts, 30 €; Bilder sende ich gerne zu, Standort Plz 42929 in NRW, E-Mail wetrace@yahoo.de, Tel. 02196-8822116

**www.racedesign.de**  
**Motorcycle Race Sticker**

999-Teile: Spark Evo II, neu, mit TÜV/ABE, 890,- €; Frontmaske GFK, neu, 110,- €; Desmosedici-Höcker, GFK, passend 999, 110,- €; gefräster Tankverschluss, 90,- €; Power Commander, 190,- €; neu; Pazzo gefräste Alubrems-/Kupplungshebel, neu, 100,- €; Alukupplung, 160,- €; neu; Verkleidungsscheibe Iridium, neu, 60,- €; CFK-Zahnriemenabde-ckung, neu, 120,- €; Paar Ø 53 mm, WP-Alustummel, schwarz, neu, 170,- €; Rizoma-Zahnrie-mendeckel, neu, 130,- €; Tel. 0175-2872551

MHR-Sitzbankheck mit Seiten-deckel von MHR und zwei Endtöpfe (Silentium) zu verkaufen, E-Mail w.winkler.st.leon@google-mail.com, Tel. 016097832794

Zum Verkauf steht ein kompletter Ducati 350 Federmotor mit Elektronik-Zündung, KW, Kolben + Zylinder okay, Verzahnung Kicker + Schaltautomat okay, Lauleistung nicht bekannt, Preis VB 1650 €, Fotos unter E-Mail prodesmo@kabelmail.de

## D.S.MOTO 30<sup>Ann</sup>

Werkstatt für **DUCATI MOTO-GUZZI GILERA**

02202/979763 [www.dsmoto.de](http://www.dsmoto.de) [dsmoto@gmx.de](mailto:dsmoto@gmx.de)

Ducati 98, suche für mein Restaurationsobjekt, eine kleine Ducati 98, Bj. 1952 - 56, Kopien vom Fahrzeugbrief und anderen Unterlagen. Danke! Tel. 02941-61853 oder E-Mail [schaeferaxel@hotmail.com](mailto:schaeferaxel@hotmail.com)

Suche Teile für eine Ducati T60, sowie alle Informationen wie Farbton usw., bitte melden, E-Mail [harald.waibel@web.de](mailto:harald.waibel@web.de), Tel. 016096239444

[www.ducati-kaemna.de](http://www.ducati-kaemna.de)

Verkaufe Königswellen Ducati Mile MHR, EZ 1987, eine der letzten in Deutschland, Erstbesitz, 16200 km, Originalzustand, Contis und offene Vergaser eingetragen, Originalteile sind dabei, läuft perfekt, optisch ist Patina erkennbar (gewollt), bitte faire Gebote unter 0171-6217359

Biete durch Fachwerkstatt komplett überholten 900er-Königswellen-Motor, Kurbelwelle instandgesetzt und dynamisch gewuchtet, fast neue Kolben 86,4 mm mit neuen Kolbenringen, neu gelagert inkl. Kurbelwellenhauptlager, Umbau Ölpumpe auf Hauptstrom, Motorgehäuse und Zylinder glasperlengestrahlt. Motor wird ohne Zylinderköpfe und Seitendeckel verkauft. Bei ernsthaftem Interesse und abgegebenem Angebot kann Kontakt zur Fachwerkstatt hergestellt werden. Kontakt und Angebot unter E-Mail [kw900ss@web.de](mailto:kw900ss@web.de)

Ducati 750 S, EZ 5/93, TÜV 5/14, 48 kW, rot, 20500 km, Kerzen, Öl, Ölfilter + Batterie neu, Reifen, Zahnriemen + Vergaser reinigen sollten gemacht werden, Festpreis 1500€, 09141-72584, 0160-7601818

Ducati SS/SL-Teile: 900 SS-Motor, 56000 km, 850,- €; 750 SS-Motor, 52000 km, 600,- €; 900er-Radsatz, 250,- €; 750er-Radsatz, 200,- €; Bremszange, hi., 50,- €; SS-Sitzbank, 40,- €; 900 SS-Schwinge, verstärkte Ausf., kompl., 320,- €; 750er-Schwinge, verchromt, 100,- €; 900 SS-Rahmen, unfallfrei 200,- €; SS-Vollverkleidungsteile, links und rechts, rot, 320,- €; SS-Verkleidungsmittelteil, rot, 85,- €; SS-Heckverkleidung, komplett, 60,- €; SS-Scheinwerfer, 50,- €; viele weitere Teile auf Anfrage; einfach anrufen 0151-21601447 oder [superlight@alice.de](mailto:superlight@alice.de)

**Kleinanzeigen können per Post, Fax, Telefon oder E-Mail aufgegeben werden. Es ist nicht notwendig, den Vordruck zu verwenden. Nur private Kleinanzeigen sind kostenlos! Redaktionsschluß für Kleinanzeigen ist immer der 15te des Vormonats**

Suche Verkleidung, links & rechts plus Bugkanzel, für Ducati 916, Bj. 94 - 98, bitte nur Originalteile, gerne auch einzeln, Tel. 0171-9552132 oder E-Mail [saturno\\_501@hotmail.com](mailto:saturno_501@hotmail.com)

**D  
U  
C  
A  
T  
I**

## esign - Programm

GFK / KF-Teile von der Königswelle über die Monster bis zur 1198er

60 Seiten Farbkatalog gegen Zusendung von 5,- Euro

**DIOPA** Kunststofftechnik

Römerstr. 19 • 70180 Stuttgart  
Telefon: 0711/604504 • Fax: 0711/608469

[www.diopa.com](http://www.diopa.com)



# Motalia Anzeigenmarkt

## Sie ist da ...

die neue Zündanlage für alle **DUCATI** Zweiventiler von Pantah bis aktuelle 1000/1100 er Motoren im Vergaser-Betrieb ...  
... sinnvolle, zuverlässige Elektronik mit solider Mechanik vereint

made in Germany

Preis kompl. Euro 598,-

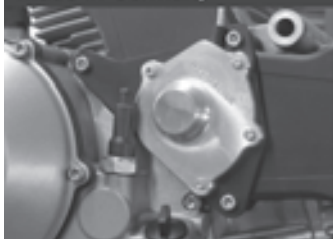

Ihr **DUCATI** Spezialist in Südniedersachsen

**JAKO MOTORSPORT**  
www.jako-motorsport.de

Wehrbergerstraße 7  
Tel. 05152 8330

31840 Hess. Oldendorf  
Fax 05152 61458

Suche für eine Ducati 851, Bj. 92, linkes Cockpitverkleidungsteil, Tel. 0175-4155100, E-Mail branderhorst@web.de

Verkauf: 2 x Ducati 900 SS, Bj. 1998, in Teilen. Bei Bedarf sende ich eine Excel-Teilleiste mit den Einzelpositionen und meinen Preisvorstellungen zu. Bei Abgabe im Gesamtpaket der ganzen Teile ist eine Preisermäßigung um 30% möglich, Tel. 0171-7640834, fengler.tom@t-online.de

**www.moto-officina.de**

Ducati 998 R-Rennstreckenumbau zu verkaufen, alles weitere am Telefon, Tel. 041646299 oder 01625173730, E-Mail michiducati@gmx.de

Zu verkaufen für Monster 900/1000 pp., ab Bj. 93: Carbonbanksitzbankabdeckung, 80 €; Rahmenschützer LSL (Protektoren) in Alu - silber kpl. einbaufertig, mit Rahmenachse, 50 €; Kupplungsdeckel Alu, stark ausgefräst (Moto Thomé), sehr leicht und offen, 80 €; Stoßdämpfer original Monster (Showa/gelb), 90 €; 1 Seitenständer Monster, original, 50 €; Tel. 0160-4405084, 02256-9565240

Superlight 2, Bj. 93, neuwertig, 3600 km, 7500 €, 06227-50883

Ducati-Felgen mit Bremscheiben, von Neumotorrad, 3,5 und 5,5 x 17", für Hyper, Monster S4Rs, S4R, Tel. 02371-61737 oder 0160-7133624

Teile 999 S, rot, Modell 2004, EZ 2006, mit 6.600 km Laufleistung; Räder, silber, 450,-; Bremssättel, vorne, im Bestzustand, sehr sauber, mit guten Belägen, 200,-; Bremsleitungen, 40,-; Bremspumpe, 140,-; Power-Commander, 165,-; Lampe mit Gehäuse, 120,-; Verkleidungshalter, je 35,-; Verkleidungsseitenteil, rechts, kpl., 130,-; Frontverkleidung, 130,-; Drosselklappen mit Luftfilterkasten, 120,-; Wasserkühler, 90,-; Sitz, 50,-; Spiegel, je 65,-; Kabelbaum, 90,-; Cockpit m. Zündschloß und Steuergerät sowie allen Schlüsseln und Code-Karte, 420,-; Carbonradabdeckung, hinten, 50,-; Zündspulen, je 45,-; Original-Schalldämpfer, 100,-; Krümmerrohr mit Kat, 50,-; Bremshebel, 50,-; Fußraste m. Halter, rechts und links, je 40,-; Seitenständer m. minimalen Kratzern, 30,-; Luftkanäle, 30,-; Bremssattel hinten mit Belägen, 35,-; alle Preise zzgl. Porto; Fotos können gerne per E-Mail geschickt werden; Tel. 0234-703956, E-Mail coco65@gmx.de

**Kleinanzeigen können per Post, Fax, Telefon oder E-Mail aufgegeben werden. Es ist nicht notwendig, den Vordruck zu verwenden. Nur private Kleinanzeigen sind kostenlos! Redaktionsschluß für Kleinanzeigen ist immer der 15te des Vormonats**

Suche 2,5 x 18" und 3,5 x 18" Radsatz von Dymag, 3-Speichen und/oder dito von Astralite, passend KöWe + Pantah, Tel. 0175-2872551

**Die nächste Ausgabe der Motalia erscheint am 01. März 2013**



# Motalia Anzeigenmarkt

**aprilia**

www.**ItaloMotos**.de

**Michael Nitzsche & team**

Hervester Str. 39 • 46286 Dorsten-Wulfen  
Tel. 0 23 69 - 2 18 42 • Fax 0 23 69 - 24 82 94  
E-Mail: info@Italomotos.de

Für 900 SS, Bj. 93 - 97, Spiegel links, in Rot, VB 25,-, Tel. 0163-1359928

Ducati Multistrada 1000 DS-Teile: Lampenträger; Tank, schwarz; orig. Sitzbank; rechtes Seitenteil, vorne und Mittelteil, in schwarz; Tel. 02371-61737 oder 0160-7133624

Verk. für 1-Zyl.-Typen 100 - 160 cm<sup>3</sup>: Auspuffrohre 36 Ø, neu,

Königswelle 750 S-Kfz-Brief mit Erstzulassung von 1975, gegen serioses Gebot zu verkaufen! Tel. 0175-2872551

Ducati SS i.e.-Teile: Bremszangen, 65 mm, vorne, beide, 140,- €; Bremszange, hi., 50,- €; SS i.e.-Tank, rot, 120,- €; 900 SS i.e.-Krümmer, 75,- €; Schwinge kompl., 320,- €; volleinst. Gabel SS i.e., 320,- €; 900 SS i.e.-Rahmen, unfallfrei, 200,- €; SS i.e.-Vollverkleidungsteile, links und rechts, rot, 300,- €; SS i.e.-Heckverkleidung, 80,- €; SS i.e.-Scheinwerfer, 99,- €; SS i.e.-Geweih, 60,- €; viele weitere Teile auf Anfrage; einfach anrufen 0151-21601447

Ducati Monster 1000 i.e., EZ 2005, 14000 km, TÜV neu, schwarz, viele Extras, alles weitere am Telefon, Preis 4999 €, Tel. 041646299 oder 01625173730

Zu verkaufen für Multistrada 1000 DS, ab Bj. 2003: Carbonschutzblech, vorne, NP 200 € - 140 €; Rückspiegel rechts und links, original, je 30 €; originale Verkleidungsscheibe, klar, 30 €; originaler Kupplungsdeckel schwarz, 30 €; alle Preise VB; Tel. 0160-4405084, 02256-9565240

Schlachtfest 900 SS, Bj. 96: Motor, 500,-; Räder, 125,-; Batterie, 20,-; Bremsscheiben - Höcker - Lenker - Spiegel - Rahmen - Auspuff, alles auf Anfrage, alles muß raus! Tel. 0163-1359928

Verkaufe für Ducati 900 + 750 SS Tacho Veglia, VB 45,-; verkaufe Öldruckanzeige, VB 18,-; Tel. 0163-1359928

**Kaufe/suche italienische Motorräder und Teile, Firma Desmothek Berlin, Tel. 030-78709690 oder desmothek@online.de**

Ducati 851-Teile: originale, hintere Verkleidungsteile, links und rechts, rot, im sehr guten Zustand für Biposto, Bj. 1990/91, 280,- €, 0151-21601447 oder superlight@alice.de

sowie gut erh. Auspufftöpfe Silentium 38 Ø Eingang; von Fachwerkstatt überholte Kurbelwellen 100 - 160 u. 175 - 200 cm<sup>3</sup>; Preise nach Rücksprache; Tel. 0561-821554

Ducati 900 SS/SL Vergaser-Modell, EZ 98: Rahmen mit Brief, erste Hand, viele Eintragungen; Lacksatz, gelb; Höcker, Tank, Vollverkleidung, Mittelteil; Bremszangen vorne; Schloßsatz; SB-Umbau Gabelbrücke, Lenker und gekürztes Mittelteil; Zündboxen; Zündspulen; Regler; Schalter; Seitenständer usw.; Tel. 02304-50732 oder 01715359014

Suche für 900er-Supersport, Bj. 89/90, Dell'Orto-Vergaser, 40er, mit offenen Trichtern, Gasgriff + Gaszug, im guten Zustand, VHS, Tel. 06766-483

**desmo**

DUCATI ERSATZTEILE SERVICE MOTORRÄDER

www.desmo-ducatti.de info@desmo.net **online-shop**

Andreas Nienhagen Esslingerstraße 20a 70736 Fellbach  
Tel. 0711-588096 Mo - Fr 9 - 12.30 + 15 - 18 Uhr Sa. 9 - 12 Uhr

**Sonderanfertigungen  
Umfangreiches Lager  
Ankauf:  
Ein- und Zweizylinder  
Königswellen + Shop**

# Motalia Anzeigenmarkt

Ducati 750 Sport, nur 19.615 km gelaufen, guter, unverbaubarer Zustand, volle Historie mit altem Brief und Dokumenten, eine wunderschöne Maschine im Originalzustand, hochauflösende Bilder sende ich gerne zu, Preis 4.500,- €, Standort Plz 42929 in NRW, E-Mail [wetrace@yahoo.de](mailto:wetrace@yahoo.de), Tel. 02196-8822116

Suche für Ducati 2-Ventiler Öffner-Hülse zur Ventileinstellung in Übergröße: 5,85 mm, auch andere Größen im Bereich von 5,70 bis 6,20, bitte alles anbieten, evtl. auch Bezugsquellen. Alternativ suche ich 35er-Auslaßventile 97 mm lang, Tel. 06447-88600130 abends oder E-Mail [wolfgang.tt2@t-online.de](mailto:wolfgang.tt2@t-online.de)

**Italo-Shop Neuss Online-Shop**  
**2700 Artikel online mit Foto**  
**[www.Italo-Shop.com](http://www.Italo-Shop.com)**  
**Telefon: 0 2 1 8 3 - 4 2 1 9 2 4**

Ducati 750/900 SS, 91 - 97: Sitzbank mit Seitendeckel, Heckabdeckung, Haltegriff, Schloß, Original-Ducati-Teile, kein Zubehör, rot, alle Teile sind im neuwertigen Zustand, waren nur kurz im Gebrauch, NP ca. 830,- €/Preis VS, Info - Fotos möglich, E-Mail [biker-ingo@freenet.de](mailto:biker-ingo@freenet.de), Tel. 0170-5259435

Ducati 999 S, Bj. 2004: Ich verkaufe eine Öhlins-Gabel kpl. mit Brücken, 15.000 km Laufleistung, unfallfrei und dicht, eine kleine Macke befindet sich an einer Verschlußkappe, Preis 950,- € zzgl. Porto, Fotos können gerne per E-Mail geschickt werden, Tel. 0234-703956, E-Mail [coco65@gmx.de](mailto:coco65@gmx.de)

**gebrauchte Ersatzteile**  
für Ducati und Moto Guzzi  
08707 / 932552  
[www.landendinger.de](http://www.landendinger.de)



## HERTRAMPF RACING



Sachsenstraße 5  
48529 Nordhorn  
05921/37778

- Fahrwerks Optimierung
- Neufahrzeuge
- Kennfeldbearbeitung
- Leistungsprüfstand
- Motortuning
- Klassische Fahrzeuge

**[www.hertrampf-gruppe.de](http://www.hertrampf-gruppe.de)**

KöWe Mille-Kurbelwelle mit Pleuel, gewuchtet, Preis VS; sowie Mille-Ölpumpe, neu, Preis VS; 0175-2872551

999 S-Teile, Bj. 06: Frontverkleidung; Vollverkleidung, schwarz; Sitzverkleidung; Monoabdeckung für Biposto; Soziussitzkissen; Kabelbaum; Original-Auspuff; Scheinwerfer komplett mit Gehäuse; Airbox; Gußschwinge; Blinkerschalter; Gasgriff; Ölwanne; Ölkühler + Leitungen; Regler; Rahmen + Brief, 1. Hd.; VHS; Tel. 0171-9655197

Suche: Lima für Scrambler 350; Zylinderkopf defekt aber komplett von 916, 996 oder 998; Tel. 07453-8303 abends

Marzocchi-Gabel M1R, 41er, VHB 750 €, Tel. 02132-138839

Ducati Hypermotard 1100 S-Teile: Öhlins-Federbein, Schmiedefelgen-Satz 3,5 und 5,5 x 17", Termignoni-Schalldämpfer aus Carbon mit E-Nr., Carbonzahnriemenabdeckung, Tel. 02371-61737 oder 0160-7133624

14 Zähne-Ritzel, neuwertig, passend für 998-, 996-Modelle und ggf. 748, 916, E-Mail [docguzzi@gmx.de](mailto:docguzzi@gmx.de), Tel. 07551938874

Suche defekte Benzinähne von Paioli oder Orlandi, in Würfelform, mit Schauglas, Gewinde 16x1, bitte alles anbieten, auch Einzelteile, Tel. 0176-63227707

Biete Multistrada USD-Gabel, Preis VS, Tel. 0175-2872551

Verkaufe Ducati 900 SS, Bj. 92, Classic-Umbau in 2011, 33.000 km, super Zustand, alles an Wartung gemacht, neuer DID-Goldkettensatz, Zahnriemen usw., TÜV bis 06/2013 ohne Mängel, Preis 3.999 €, bei Bild- oder sonstigen Anfragen bitte E-Mail [mialtmeyer@t-online.de](mailto:mialtmeyer@t-online.de) oder Tel. 017639872957

**Kleinanzeigen können per Post, Fax, Telefon oder E-Mail aufgegeben werden. Es ist nicht notwendig, den Vordruck zu verwenden. Nur private Kleinanzeigen sind kostenlos! Redaktionsschluß für Kleinanzeigen ist immer der 15te des Vormonats**

Suche von 900 SD Darmah linken Seitendeckel, bevorzugt defekt, Tel. 0176-63227707

1-Zylinder Desmo Rennocke, neu, 11 und 12 mm Ventilhub mit Erleichterungsbohrungen, 380,- €, Tel. 0175-2872551

KöWe 900 SS-Getriebe nagelneu, letzte Serie, 3-Klauen-Ausführung, komplett ohne Schaltgabeln, Bilder können zugemailt werden, VB 2000 €, E-Mail jams0416@online.de, Tel. 02372-8441677

1000 SS i.e. DS, Originalauspufftöpfe mit Kat, Bj. 2003, wenig gelaufen ca. 20000 km, Bilder können zugemailt werden, Preis VB 100 €, Tel. 02372-8441677, E-Mail jams0416@online.de

**www.marrocco4speed.de**  
**Ducati Parts Online Shop**  
**Exklusive Alu- & Carbonteile**  
**Neu- & Gebrauchtteile**  
**Tel.: 0151-21779910**

Monster S4R-Teile: 996-Motor mit Einspritzung, EZ 05, 20000 km, VHS; Rahmen + Brief, 1. Hd., VHS; Marchesini-5-Sp.felge, hinten; Regler; Showa-Gabel, voll einstellbar; Gabelbrücken; Kabelbaum; Airbox u. v. m., VHS; Tel. 0170-1213596

Ducati 900 SS Vergaser-Modell auf Classicumbau, Bauj. 1993, ca. 35000 km, Motortuning, polierte Teile, kompl. Anlage mit hohen Endschalldämpfern usw., Tel. 02371-61737 oder 0160-7133624

Ducati 999: Ich verkaufe 58 mm Kämma-Drosselklappen, neuwertig (NP 700,00 € im Austausch), für 525,00 € zzgl. Porto. Fotos können gerne per E-Mail geschickt werden. Tel. 0234-703956, E-Mail coco65@gmx.de

Suche Ducati 900 SS, Bj. 1991 - 97, Zustand egal, 0151-21601447 oder superlight@alice.de

Verkaufe für KW-Ducati Öldruckanzeigeelement, neuwertig, VB 25,-, Tel. 0163-1359928

## Motorrad-Bücher

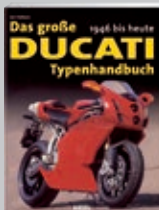

Ian Falloon  
**Das große Ducati Typenhandbuch 1946 - 2005**  
 Dieses Typenhandbuch, läßt die Evolution der einzelnen Maschinen seit 1946 Revue passieren. 256 Seiten, ca. 250 farbige Abbildungen, 210x275 mm, Paperback  
 ISBN 978-3-89880-546-9  
**EUR (D) ~~29,90~~ 14,95**



Ian Fallon  
**Moto Guzzi - Die Geschichte der Sport- und Le Mans-Modelle**  
 Dieses Buch beschäftigt sich mit den Modellen V7 Sport, 750 S & S3, 850 Le Mans I, II & III, 1000 Le Mans IV & V und 1000 S. 154 Seiten, 190 teils farbige Abbildungen, 215 x 225 mm, gebunden  
 ISBN 978-3-86852-039-2  
**EUR (D) ~~29,90~~ 14,95**



Jean-Louis Olive  
**Laverda Die komplette Historie von 1949 bis 1989**  
 Das Buch erzählt die Geschichte der Marke Laverda und ihrer berühmten Modelle. 176 Seiten, ca. 570 größtenteils farb. Abb., 260x260 mm, gebunden  
 ISBN 978-3-89880-834-7  
**EUR (D) ~~35,-~~ 14,95**



Giorgio Sarti  
**Vespa - Die offizielle Chronik 1946 bis heute neue überarbeitete Aufl.**  
 Giorgio Sarti legt mit diesem Prachtband die bisher umfangreichste Geschichte der Vespa vor. 450 Seiten, ca. 900 zumeist farbige Abbildungen, 250 x 275 mm, gebunden mit Schutzumschlag  
 ISBN 978-3-86852-384-3  
**EUR (D) 49,95**



Giorgio Sarti  
**Italienische Motorräder der 70er-Jahre**  
 Giorgio Sarti setzt in seinem Buch den italienischen Motorrädern der 70er-Jahre ein Denkmal. 240 Seiten, ca. 450 zumeist farb. Abb., 250 x 275 mm, gebunden  
 ISBN 978-3-89880-655-8  
**EUR (D) ~~35,-~~ 14,95**



Th. Trapp/A. Schwieter  
**Motorrad Oldtimer Katalog Nr. 12**  
 Europas größter Marktführer für Motorrad-Veteranen jetzt auch mit Youngtimern und Kleinkrafträdern  
 208 Seiten, ca. 400 teils farbige Abbildungen 210 x 297 mm, Paperback  
 ISBN 978-3-89880-807-1  
**EUR (D) 16,99**

## Bestellcoupon

Bitte senden Sie mir gegen Rechnung (zzgl. Versandkosten)

Name, Vorname

\_\_\_\_\_

Straße

\_\_\_\_\_

PLZ Ort

\_\_\_\_\_

Datum, Unterschrift

Verlag Felix Hasselbrink, Raiffeisenstraße 16  
 36275 Kirchheim, Fax: 06628-915397  
 oder E-Mail: motalia@motalia.de

# Motalia Anzeigenmarkt

1-Zyl.-Ducati br. Motor, Zylinderkopf mit neuen Ventilsitzen und -führungen, inklusive E-Ventil, 40 Ø u. A-Ventil 36 Ø, beide neu, einschl. Federn u. Halter, sowie Zyl. u. Original-Laufbuchse, 74 Ø, einschließl. Schmiede-Rennkolben, Tel. 0561-821554

Für Gilera Saturno Competizione, Baujahr 50er Jahre, CEV-Competizione-Drehzahlmesser, im sehr guten Zustand abzugeben, Durchmesser 80 mm, Bauhöhe 55 mm, VHB 350 €, E-Mail weipe@email.de, Tel. 0176-94089428

## Gilera

Gilera Nordcape, Supermoto, komplett oder in Teilen, ohne TÜV, 6000 km, gegen Gebot, Tel. 0172-3946445

**www.hahne-power.de, Tel. 08544/7645, Fax 08544/916972. Gilera-Teile, '87 - '94, supergünstig, 125 - 600 cc, Vergaser, Motoren, Teile, auch exotische Teile können besorgt werden, auch Morini, Cagiva usw., wenn kein Internet vorhanden, einfach anrufen**

Arcore 150, viele Teile (teils neu) u. gebr. Rahmen, Räder, Gabeln, Mot.teile usw., viele Tips + Erfahrung, Kettenräder Alu + orig., Gabeln + alle Kleinteile, Elektrik, Tanks, Sibas, Instr., Tips + Beratung, div. Schlachtmot. u. v. m., Tel. 0173-75543356 + 01520-3315158

## Guzzi

Guzzi-Teile: Schajor-Krümmen rechts, verchromt, gt. Zustand, 100 €; Brembo 4-K. P 30/34, 65er-Lochabstand, gt. Zustand, 220 €; Kappe/Schirmmütze „GMG 2011“, neu, 22 €; Bremsbeläge Lucas f. T3, T5, SP, SP 2, LM 1 - 5, Cali 2, 3, 2 Sätze f. 50 €; V11-Pleuel, neu, aus 2003er-Werksmotor, 299 €; Rahmen mit Brief und Unterzüge von Le Mans 1000, Bj. 88, kunststoffbeschichtet, 299 €; 05051-7416

Guzzi Le Mans 1000, Bj. 1991, rot, kein TÜV, Reifen schlecht, Originalzustand, Lafr. Comp., 55000 km, Koffersystem, FP 3500 €, Standort 29303 Bergen/Celle, öfters versuchen da Schichtdienst, 0171-4708570

Marzocchi-Gabel M1R, 41er, VHB 750 €, Tel. 02132-138839



**CONNIS-GUZZI- & MO. TEILE SHOP**  
Ersatzteile & Zubehör  
für alle Guzzi-Modelle , sowie  
alle Servicearbeiten  
Cornelia Beck  
Philippstr.23 + 34127 KS/Rothenditmold  
Tel.0561 - 8 61 53 61 • Fax: 8 61 53 62  
Email:webmaster@connis-guzzi-shop.de  
www.connis-guzzi-shop.de  
Besuchen Sie uns auf unserer Homepage

Suche gut erhaltene Konis mit der Nr. 7610 P 1429, Lochabstand 335 mm oder hat einer 'ne Idee, wer die Dinger kostengünstig repariert? Tel. 01520-8646048

**WWW.DYNOTEC.DE**  
das komplette Drehmomentprogramm für alle Guzzis

Verkaufe Guzzi Mille GT, Bj. 90, abgebrochener Umbau, es fehlen Teile, Neuteile sind dabei, 33.000 km, Speichenräder komplett neu gemacht, großer Tank, neue Halbverkleidung, Sapriza-Zündung neu 2009, Preis 2.800.- €, bei Bildanfragen und sonstiges bitte unter E-Mail mi-altmeyer@t-online.de oder Tel. 0176-39872957



**S-M-S**  
**SCHUBERT - MOTO - SERVICE**  
Fahrzeuge - Ersatzteile - Zubehör - Vermittlung von Restaurationsarbeiten  
**Ingolf Schubert**

Ackerweg 7 • 30900 Wedemark/OT Oegenbostel  
Tel. 0 51 30 - 58 25 84 • Fax 0 51 30 - 37 93 26  
Mobile 0172 - 609 92 06 • eMail: SMS@smotos.de  
www.smotos.de

**2002 2012**



**Schubert - Moto - Service**  
**- Ersatzteildirektimport -**

# Motalia Anzeigenmarkt

Guzzi-Rarität im Auftrag zu verkaufen: T3 California, EZ 01.07.76, 45 kW. Die Maschine wurde 2008 komplett neu aufgebaut und ist seitdem keine 2000 km gelaufen. Es wurden insgesamt 12.000 € investiert wie z. B.: neue Kolben und Zylinder (942 cm³), Bleifreiumbau, Doppelzündung, Rad-, Schwingen-, Lenkkopflager, Kreuzgelenk, Upside-Down-Gabel, Fournales-Federbeine, Amex-Vorderrad mit Doppel-duplexbremse, neuer Sattel, neue Lackierung, vorverlegte Rastenanlage, Auspuffanlage, Kabelbaum, Vergaser (PHF 30), Moto Spezial-Kombiinstrument inkl. Zündung usw. usw. Vor einer Woche wurden Ventile eingestellt und die Vergaser synchronisiert. Die Guzzi läuft einfach phantastisch, VB 6500 €, Bilder schicke ich gerne an wirkliche Interessenten zu, Standort ist Hamburg-Schnelsen, E-Mail [d.guzzile@t-online.de](mailto:d.guzzile@t-online.de), Tel. 01607054470

**[www.guzziepiushop.de](http://www.guzziepiushop.de)**  
**Euer Spezialist für die kleinsten Guzzis V35 - V75, ständig über 1.500 Neu- & Gebrauchtteile auf Lager. Tel. 07255-397449**

Für Moto Guzzi V7 Sport oder Special originalen Tachometer Veglia Borletti, im sehr guten Zustand, Durchmesser 80 mm, Bauhöhe 50 mm, VHB 280 €, weitere Guzzi-Klassiker-Ersatzteile bitte per E-Mail anfragen, E-Mail [weipe@email.de](mailto:weipe@email.de), Tel. 0176-94089428

Hallo, suche eine komplette Gabel für T3 oder LM mit kurzem Lenkrohr, biete Gabel T5 (38 mm) mit langem Lenkrohr, VS oder einfach tauschen, danke Gruß, E-Mail [epplerede@web.de](mailto:epplerede@web.de), Tel. 07218306533



Moto Guzzi Stelvio



CR&S DUU

Vertragshändler für:



**IWAN-BIKES GmbH**  
**Raiffeisenstr. 24**  
**85276 Pfaffenhofen**  
**Tel: 08441 2799508**  
**[www.iwan-bikes.de](http://www.iwan-bikes.de)**

Lack Brevia Rosso - wer kann helfen? Ich möchte meine MG Brevia V 750 i.e., Bj. 03 - 05, in orig. Farbe lackieren lassen, komme aber nicht an den Lackcode ran, für Tips und Hinweise bin ich dankbar, Jochen Keppler, Tel. 06321-82954

Suche 40 mm gerade Ansaugstutzen und Abnehmerscheibe für DMC oder SH-Zündung an Ducati-Lichtmaschine (Guzzi 1100 Sport), [achja@bluewin.ch](mailto:achja@bluewin.ch), 0170-2463069

Verkaufe Krauser-Kofferset, 36 l, inkl. Halterung für Topcase, für Le Mans 5, Preis 150 €, Tel. 0043-6648386201 oder [wolfgang.daxl@aon.at](mailto:wolfgang.daxl@aon.at)

**Neuer Onlineshop bei [www.HMB-GUZZI.de](http://www.HMB-GUZZI.de)**

Verkaufe LSL-Lenker, konifiziert, Superbike-Form, schwarz eloxiert, keine Kratzer, Neupreis 90,- €, für 60,- €, mit Teilgutachten, Tel. 0481-71980 oder E-Mail [holli110@t-online.de](mailto:holli110@t-online.de)

- Produktentwicklung
- Neue Technologien
- Optimierung
- Tuning
- Guzzi Zubehör

Oberforstbacher Straße 101, D-52076 Aachen \* [www.hmmoto.de](http://www.hmmoto.de)  
 Tel.: 0049 (0)2408 1761\* Fax: 0049 (0)2408 2750 \* [hmmoto@arcor.de](mailto:hmmoto@arcor.de)

# Motalia Anzeigenmarkt

Verkaufe Le Mans 4-Teile: Rahmen mit Unterzügen und Brief mit guten Eintragungen (98 dB Standgeräusch, Konis, Mistral-Anlage usw.), 199 €; Hinterradschwinge, 250 €; Gabel mit polierter, oberer Brücke und polierten Tauchrohren, 199 €; 3 Bremssättel + Stahlflex, 150 €; Bremspumpe vorne, 30 €; hinten, 30 €; Vorderrad mit BT 45 und 2 guten Scheiben, 250 €; Hinterrad mit BT 45, guter Scheibe und Mitnehmer, 250 €; Mistral-VA/Aluschalldämpferanlage, 390 €; 40er-Verlicchi-Lenker, von Moto Spezial, 99 €; Schutzblech, vorne, rot, 50 €, hinten, 10 €; originaler Schalldämpfer S281, Chrom, 150 €; T28-Krümmer mit Interferenzrohr, Chrom, 80 €; Schalthebel, 39 €; Bremshebel, 30 €; Fußrastenträger, 70 €; Alucockpit mit 3 Instrumenten, 190 €; Lichtschalter, 50 €; Startschalter, 30 €; Klein- und Elektrikteile auf Anfrage; Bilder per Mail möglich; Tel. 02331-3424211

**V7-Guzziteile, neu und gebraucht, Nachfertigungen.**  
[www.v7-guzzi.de](http://www.v7-guzzi.de), Tel. 02252-4772

Ovale Moto Guzzi-Außenleuchteklame, beidseitig beleuchtet, mit seitlichem, verzinktem Halter zur Wandbefestigung, ca. 1,00 Meter Durchmesser, neuw., 250 €, Tel. 02324-71609

## Guzziladen Handmade Cafe Racers and More

Umbauten Flacheisen, CNC Frästeile, Sitzbänke, Kombiinstrumente mit digitaler Zündanlage, Verlicchi Lenker, hydraulische Kupplung, Gaszugsysteme, tonnenweise Gebrauchtteile, Komplettmotorräder. Wir haben den Großteil der Teile von MOTO SPEZIAL übernommen und fertigen die Teile weiter, auch Ersatzteile und Service für Tacho. [WWW.GUZZILADEN.DE](http://WWW.GUZZILADEN.DE) guzziladen@t-online.de Tel. 09435/6393267

M.A.D. MOTORRÄDER

Westring 9  
69226 Nußloch
Tel: 06224 91 94 17  
Fax: 06224 91 94 18
info@mad-motorrad.de  
www.mad-motorrad.de

**MOTO GUZZI**  
Vertragshändler

- VERKAUF
- VERMIETUNG
- REPARATUR
- INDIVIDUELLE UMBAUTEN
- ERSATZTEILE & ZUBEHÖR
- BEKLEIDUNG



Mistral und Lafranconi Auspuffanlagen für viele Moto Guzzi Modelle an Lager.

California Stone: verkaufe 2 (linken u. rechten) Hepco & Becker-Seitenkoffer mit Guzzi-Logo inkl. Halterungen, L 52 cm, H 31 cm, B 27 cm. Es müßten 40l-Koffer sein, ein Integralhelm paßt rein; 1 Hepco & Becker-Topcase, L 45 cm, H 29 cm, B 36 cm, inkl. Halterung; passen evtl. auch an andere Calis, Zustand sehr gut, Bilder werden gemailt, 435 € inkl. Versandkosten; Tel. 0160-92785660, E-Mail ullernstreit@web.de

Cali II-Cockpit, Ober- und Unterteil mit Kontrollgläsern, komplett! Tacho und Drehzahlmesser (Dzm. mit Kabel um auf Null zu stellen), 95,00 € inkl. Versand, ab 19:00 Uhr Tel. 0431-395234, E-Mail fred\_wohler@web.de

Tank T3 mit Benzinähnen, Emblemen, abschließbarem Verschluss, 90,- €; Ölwanne V 700, 30,- €; Schwungscheibe V7, 90,- €; Druckplatte 8 Federn, 30,- €; Anlasser Bosch, Ritzel muß neu, 20,- €; Werkzeugfach, 20,- €; Tacho mit Rückstellung unten, 30,- €; Krümmerflansche, 10,- €; Tel. 02236-81771 od. 0170-4194328

**Kleinanzeigen können per Post, Fax, Telefon oder E-Mail aufgegeben werden. Es ist nicht notwendig, den Vordruck zu verwenden. Nur private Kleinanzeigen sind kostenlos! Redaktionsschluß für Kleinanzeigen ist immer der 15te des Vormonats**

Verk.: 1 x vordere Felge für LM 2 (Knickspeiche) mit Bremsscheibe + Reifen; 1 x hintere Felge für LM 2 (Knickspeiche) mit Bremsscheibe + Räder; 2 Rahmenunterzüge 750 S3; Preise VHS; Tel. 06264-1829

# Motalia Anzeigenmarkt

Moto Guzzi Le Mans-Teile: Rotor, 80 €; Stator, 180 €; Diodenplatte (Gleichrichter), 80 €; Regler, 15 €; Öldruckanzeige, neu, 20 €; Kardanwelle mit Keilbüchse LM 2, 45 €; Deckel für Verteiler, Alu, 35 €; 2 Benzinhähne, 10 €; Einzel Choke, 5 €; Zündschloß, neu, 20 €; Zündspule, neu, 35 €; Brems-scheibenschloß, Chrom, neu, 60 €; Zusatzinstrumentengehäuse, neu, 10 €; Drinkdeckel (Ventildeckel rund + Pleuel verschraubt), 40 €; Tel. 0171-4944055 oder 09392-9343460 oder E-Mail ruedigerhartmann1968@t-online.de

## www.motowippe.de

Suche Mitnehmer/Ruckdämpfer und Ölwanne passend für Le Mans 1 - 5 und Zündmagnet für Airone, Tel. 02871-488291

Le Mans 5-Teile zu verk.: Rahmen mit Brief, Bj. 91, 250,- €; Schutzblech vorne, 30,- €; Bremspumpehinten, 15,- €; Sitzbankschloß u. Tankschloß, nur zusammen, 20,- €; Seitenteile, 40,- €; Achse vorne, 15,- €; zwei Auspuffe T5, stark gebraucht, 40,- €; ein paar Heizgriffe Marke Saito, 15,- €; Hauptständer T3, 25,- €; Moto Schmitz-Hallgeber-Transistorzündung, 80,- €; Tel. 07244-5204 AB

Zu verkaufen: für LM 1000 1 Satz Schajor-Krümmer, Ø 48, verchromt, 225,- €; 1 Mannhöcker, neu, ungebohrt, für 125,- €; 1 Paar Auspuffrohre für LM, Cali, Mille usw.; Tel. 05051-7577 abends oder 0173-8062413, Siegi

**Moto Classica**



**große V2 - GUZZIS**

- **Gebraucht-Motorräder**
  - **An- und Verkauf**
  - **Restaurationen**
  - **Original-Ersatzteile**

Gartenstr. 62 - 68 • 53229 Bonn  
Tel. 0228 - 9739348 • Fax 462609  
www.motoclassica-bonn.de  
e-mail: motoclassica-bonn@hotmail.de

## Fahrwerksumbauten, Moto-Weissmann-Schwinge, Verschleiss- und Tuningteile, Speichenradbau, Kunststoffbeschichtungen, CNC-Fräs- und Drehteile



**MOTO WEISSMANN**

Heimbachstraße 48 D-67716 Heltersberg  
Tel: 0 63 33 - 6 30 70 Fax: 0 63 33 - 6 49 54  
www.moto-weissmann.de  
Dienstag bis Freitag: 9.00 - 17.30 Uhr, Samstag: 9.00 - 13.30 Uhr



Verkaufe sehr seltenes heute original Militärdreirad, Mod. 1932, Baujahr 1932, Fotos kann ich senden. War mit italienischer Armee im Ostfront, dann mit Wehrmacht, blieb in Ukraine, wenn WH geht weg von USSR. Gefunden in Ukraine und transportiert nach Tschechische Republik. Jetzt komplett renoviert, 1A-Sammlungszustand, technisch komplett okay, Originalteile, fahrbar. Ich kann Verkauf oder besser Umtausch für deutsches WH-Militärseitenwagen 1935 - 1945, BMW, Zündapp, kann auch Gnome et Rhone, FN 1000 oder gleich Sarolea, in restauriert oder auch gutem Fahrbar- und Komplettzustand, Tel. +420602509711, E-Mail alexx.trans@seznam.cz

### Neuer Onlineshop bei [www.HMB-GUZZI.de](http://www.HMB-GUZZI.de)

Verkaufe eine Moto Guzzi V 65 Florida in Teilen, außer Motor, Getriebe und Speichenfelgen ist noch alles zu haben. Die Guzzi ist EZ 1994 und hat 38000 km runter. Interessant ist vielleicht die Schwinge mit Endantrieb und Bremssattelaufnahme, da man dort eine breitere Felge mit Reifen rein bekommt als z. B. bei einer V 50 Monza, Näheres unter Tel. 04131-7208075

# Motalia Anzeigenmarkt

Meisterbetrieb  
**Kindermann**

Restauration · Motor- u. Getriebeinstandsetzung · Gespannbau

[www.kms-motorrad.de](http://www.kms-motorrad.de) Tel.: 05767-1915

Moto Guzzi Mille GT, 1. Serie, EZ 6/88, rot, sehr schöner Zustand, nur. ca. 23000 km gelaufen, Originalzustand bis auf Moto Schmitz-Aluinstrumententräger, Aluaufbockhebel, Sturzbügel, Kreuzgeelenk + Stützlager sind neu, TÜV-fällig, schweren Herzens wegen Krankheit zu verkaufen, 4350 € VB, Tel. 0179-3536488

**Kleinanzeigen können per Post, Fax, Telefon oder E-Mail angegeben werden. Es ist nicht notwendig, den Vordruck zu verwenden. Nur private Kleinanzeigen sind kostenlos! Redaktionsschluß für Kleinanzeigen ist immer der 15te des Vormonats**

Gepflegte, defekte Moto Guzzi V11 Scura, 34.000 km, Fahrwerk und Lenkungsdämpfer von Öhlins, limitiertes Sondermodell Scura, schweizerische Zulassung, Motor hat Lagerschaden, Festpreis 3.900,- €, 0170-2463069

Verkaufe Cali II-Teile aus Umbau; sowie Sitzbank bestehend aus Blechgrundplatte, gesandstrahlt, und Polster zum Restaurieren, 75 €; SP 3-Tacho mit langer Tageskilometerwelle, 60 €; Rechteckscheinwerfer, 30 €; sowie Zusatzinstrumente, Rücklicht usw.; außerdem Borrani-Speichenhinterrad für große Guzzis, 200 €; Tel. 0176-1744985

Verk. Cali 1100 Vergaser, EZ 03/96, 52.500 km, orig. Speichenräder, alle Öle/Filter u. Gummitteile neu, neue orig. Griffe, neue orig. Spiegel, neue Sturzbügel v. u. h. v. Cali 3 (Orig. dabei), orig. Scheibe v. Cali 3 mit Haltern dabei (top Zustand), Reifen 80 %, die Cali ist im top gepflegten Zustand, Bilder gerne per E-Mail, 4.250 €, markus.wacker@web.de, Tel. 06151-933142

V11 Le Mans, Bj. 2002, 2 originale Endschalldämpfer, ohne Beulen und Kratzer, ohne Kat, 220 €, Tel. 02324-71609

V 35 - V 75-Teile, sehr viel: Rahmen + Schwingen, Mot., Getr. usw., zuviel für 1 Anzeige, bitte anfragen, sehr viel da, wg. Platzmangels, Anruf lohnt, viele Tips + Kniffe f. kl. Mod., freu mich auch wg. Erfahrungsaustausch, Tel. 0173-75543356 + 01520-3315158

**Moto Guzzi-Händler für Niederbayern  
Bahnhofstraße 28  
84130 Dingolfing  
Tel. 08731-73577  
[www.fahrzeuge-haering.de](http://www.fahrzeuge-haering.de)**

**10 Jahre**



850 T3-Getriebewellen, Hinterrad, SP 1000-Cockpit kpl., Preise VS, Tel. 0175-2872551

**[www.Arnold-Korn.com](http://www.Arnold-Korn.com)**

850 T3 Cali: 1 Faulenzer, € 30,00; 1 Sturzbügel, vorne, € 20,00; 1 Windschild, € 50,00; 1 Rücklichthalter CEV, € 10,00; 3 Ölfilter, € 15,00. Die Teile können in Mannheim besichtigt/abgeholt oder auch gern verschickt werden; Tel. 06218060722, E-Mail juergen-lutz@gmx.de

Suche komplette Vordergabel für Ercole, darf auch defekt sein, nur komplett sollte sie sein, E-Mail trendle@t-online.de, Tel. 015152504637

**DER GUZZI-SPEZIALIST**  
[www.motoguzzi-baecker.de](http://www.motoguzzi-baecker.de)



**BÄCKER**  
Am Bült 4  
48366 Laer  
02554 6475

**Vertragshändler - Umbauten - Restauration - Gebrauchte**



# Motalia Anzeigenmarkt

## MOTOBOX

Tel./Fax: 05232-17093  
eMail: [MotoboxLage@aol.com](mailto:MotoboxLage@aol.com)

**Guzzi Neu- und Gebrauchtteile  
tägl. Versand**

Griso Mistral-Auspuff, Alu, oval, hoch, super Zustand, schöner Sound, herausnehmbarer dB-Eater, Fotos können per E-Mail zugesendet werden, VB 220 €, Tel. 0160-90189352

**Neuer Onlineshop bei  
[www.HMB-GUZZI.de](http://www.HMB-GUZZI.de)**

Su. für Guzzi Le Mans 2, Bj. 80, einen guten, gebrauchten Kardanantrieb, Welle und Kreuzgelenk, sollte aber im guten Zustand sein, Tel. 01738977840

Cali 3, 71 PS, Bj. 93, letzte Serie: Kurbelwelle mit Aufnahme für Ducati-Lima, paßt auch in Daytona, 430 €; Nockenwelle, 180 €; Zylinderköpfe, l. & r., bleifrei, zus. 450 €; Steuergeläusedeckel, 80 €; alle Teile haben erst 5000 km gel., also neuw.;

Windschildhaltesatz, neu, 30 €; Gabeldämpfer von Bitubo, neu, 50 €; Kotflügel v., verchr., 90 €; 2 Blinker, rund, 25 €; Kotflügelstreben, vorne, je 20 €; Anlasserabdeckung, aus VA, 40 €; Lenkergehänge, neuw., 20 €; Krümmersterne, rostfrei, 20 €; Tel. 02324-71609

V 65 Florida, Motorschaden, mit neuen Reifen, neue Motorradbatterie, neuer Anlasser, zu verkaufen, VB 800 € komplett, Tel. 017699995079, E-Mail [ajanseno@yahoo.de](mailto:ajanseno@yahoo.de)



Norge 1200 GT, Bauj. 2006, 28000 km, Koffer in Fahrzeugfarbe, Topcase schwarz/silber, TÜV 06/14, neuwertiger Zustand, stärkere Hinterradfeder, 3 Auspuffrohre: Original, Mistral u. Mandello, VHB 6900,- €! (auch ein Tausch geg. Cali Vintage, Cali Classic mögl.), Tel. 06452-20285 nach 16:00 Uhr

**[WWW.DYNOTEC.DE](http://WWW.DYNOTEC.DE)**

Verkaufe wegen Hobbyaufgabe einen guten, gebrauchten Bosch-Anlasser von einer LM 4, er ist schwarz und voll funktionsfähig, VB 60 €, Versand oder Abholung, Tel. 04131-7208075, E-Mail [mb\\_lg@gmx.de](mailto:mb_lg@gmx.de)



**Alle Teile und  
Arbeiten mit TÜV**



**Edelstahl-Auspuffanlage Lafranconi  
Replica** (auch Competizione)  
mit 10 Jahren Garantie



**Dell'Orto Vergaser mit offenen  
Trichtern** (Abstimmung mit  
Lambda-Sonde)



**Moto Guzzi Service und  
Einzelteillfertigung**  
(eigene CNC-Fertigung)

Kunststoffbeschichten ■ Lackarbeiten ■ Verchromen ■ Alupolieren ■ Glasperlstralen ■ Dreh- und Frästeile ■ eigene CNC-Fertigung ■ Einzelteillfertigung ■ Motor- und Getriebetechnik ■ Ersatzteilvertrieb ■ Speichenräder ■ Edelstahlauspuffanlagen

Unter gesamtes Produktangebot finden Sie auch in unserem Online-Shop. Besuchen Sie uns unter [www.motoschmitz.de](http://www.motoschmitz.de)

Steinkirchener Str. 19a - 41849 Wassenberg - Fon (02432) 201 79 - Fax (02432) 37 94 - Mobil (0177) 35 63 871 - [www.motoschmitz.de](http://www.motoschmitz.de)

# Motalia Anzeigenmarkt

Verkaufe MG 850 T5 (Typ VR), EZ Februar 1984, Laufleistung ca. 85.000 km, Motor ist noch original (kein Bleifreiumbau), kompletter Neuaufbau im Winter 1994/1995 (Motor und Getriebe wurden nicht zerlegt), Rahmen schwarz gepulvert, Rest ferrarirot (#-308) lackiert, Lenkerumbau und Armaturen

auf Mille GT, Plasticbike-Verkleidung (kein T5-Brotkasten mehr), Spiegler-Stahlflex, Moto Spezial-Einscheibenkupplung mit hydr. Betätigung, Sitzbank neu gepolstert, Koni-Stoßdämpfer, Elektrik (Kabelbaum) kpl. neu mit Moto Spezial-Limaregler im Alulimadeckel, Anlasser (Valeo) neu, Gepäckträger. Das Motorrad hat zwei Schönheitsfehler: Heckbürzel hat Riß seitlich rechts unter Sitzbank, Windschutzscheibe der Verkleidung hat im Randbereich einen Riß. Das Motorrad ist ein Garagenfahrzeug, seit ca. 1 Jahr abgemeldet und nicht mehr fahrbereit, da die Fußbremse nicht mehr funktioniert (den Grund dafür habe ich noch nicht herausgefunden) und der TÜV abgelaufen ist, Preis 2.500,00 (VB), weitere Info (Bilder etc.) unter 0177-6659266

[www.landendinger.de](http://www.landendinger.de)

Suche eine Griso-Sitzbank, kann auch defekt sein, E-Mail holli110@t-online.de

Suche Antriebszahnrad für Zündverteiler große Motoren, 14 Zähne oder Verteiler kompl., auch defekt, Tel. 02607-1876



Suche defekte Benzinähne von Paioli oder Orlandi, in Würfelform, mit Schauglas, Gewinde 16x1, bitte alles anbieten, auch Einzelteile, Tel. 0176-63227707

MG Cali 1100i, 75 Anniversario-Sondermodell, silber/rot, Nr. 264 von 750, EZ 4/97, TÜV 05/14, 22500 km, Ledersitzbank, Benzinleitung neu, Batterie im Frühjahr neu, Scheckheft, Extras: grosse Tourenscheibe, Sturzbügel vorne, 2 Koffer und TC, Ladegerät, Tom-Tom-Navi inklusive aktive Halterung mit Stromversorgung,

2 Steckdosen + Stecker für Ladegerät, sehr gepflegt mit Reparaturanleitung, VHB 3950,- €, Tel. 05152-955042, 0176-25975763, E-Mail step.neele@t-online.de

## www.GUZZI-JAKOB.de

Gebrauchte Moto Guzzis:

MG 1100 Griso .....	5.500,-
MG 850 LM2, Sahneumbau .....	6.500,-
MG 1100 Cali, Bj. 96, Koffer .....	4.500,-
MG 750 Brevia .....	4.400,-
MG V7 850 GT, 1.000 ccm .....	4.700,-
MG 1000 Centauro .....	4.900,-
MG V7 850 GT Gespann .....	6.500,-
MG 200 Galletto Roller .....	2.500,-
MG Roller 45er Magnum, 2 Stück .....	zusammen 1.100,-
MG 1100 Sport Vergaser, 19500 km .....	4.900,-
MG 1000 Cali II, 1100er-Motor, Bj. 84 .....	4.200,-
MG 850 T5 Umbau, Speiche .....	4.500,-
MotoBi 125 getuned, Bj. 68 .....	1.500,-

*Einspeichen und Zentrieren von Felgen!*  
**Gespannbautechnik für Guzzi**

TÜV- und Sonderabnahmen im Hause

Moto Guzzi Ersatzteile, neu + gebraucht  
Tel. 04233/333, Fax 1252  
27337 Intschede • Am Sportplatz 9

**Kleinanzeigen können per Post, Fax, Telefon oder E-Mail aufgegeben werden.**

**Es ist nicht notwendig, den Vordruck zu verwenden. Nur private Kleinanzeigen sind kostenlos! Redaktionsschluß für Kleinanzeigen ist immer der 15te des Vormonats**

Verkaufe: Dell'Orto-Vergaser PHBH 30, 1 Paar, 60,- €; für V 35 1 Schwinge + Kardanantrieb; LM 3-Seitenverkleidungsteile, 1 Paar komplett + 1 Einzelstück; 4 Seitendeckel LM 3; LM 3 2 Bremsscheiben mit Aufnahmen; 5 Bremssättel LM 3; 1 Verteiler LM 3; orig. Fußrastenanlage LM 3; Bosch-Anlasser LM 3; Rücklicht T5, Lenkerarmaturen, links + rechts, LM 4; Rücklichtglas LM 3; Tankabdeckung LM 3; Bremszylinder, v. + h., LM 3; Scheinwerfer orig. LM 3; Scheinwerfer, rund, verchromt; Preis-VHS; Tel. 0160-4465963

# Motalia Anzeigenmarkt



Projektaufgabe: neuer Rahmen, ohne Nummer, Original-Guzzi, schwarz, langer Lenkkopf, seitliches Lenkschloß, hochgezogenes Heck, VS; Auspuffanlage S281, Chrom, Krümmer, Sammler, Kiemenbleche, 4 Tüten, guter Zustand, VS; Tank LM 4, Lack rot, gut; Telegabel 40er, einstellbar, LM 5, muß überholt werden; Gabelbrücken 40er, schwarz; Halbschale P&W, rot, mit Halterung; Sturzbügel, Chrom, eckig; 08131-354141

**ALUTANKE FÜR TORTIS**



CMT-MOTORRADTANKBAU@osnanet.de  
Tel. 05427-927704

Suche Scheinwerfer für V11 Naked, Tel. 06142-697770 tagsüb., 0162-9825141 abends

Diverse Düsen und Nadeln von Dell'Orto PHF 36-Vergaser, Tel. 075519388774, E-Mail docguzzi@gmx.de

[www.motoguzzi-bayern.de](http://www.motoguzzi-bayern.de)

Gebr. Akront-Speichenrad 3.00-16, hinten, Chromspeichen, Rarität, 600 €, 05051-7416

Verkaufe Krauser-Kofferset, 36 l, inkl. Halterung für Topcase für Le Mans 5, Preis 150 €, Tel. 0043-6648386201, E-Mail wolfgang.daxl@aon.at

[www.buerger-motorrad.de](http://www.buerger-motorrad.de)



## Motor-Getriebe-Kardan Guzzi – Ducati

90% der uns erteilten Werkstattaufträge führen wir in einem Zeitraum von 5-10 Tagen durch

Kopfüberholung z. B. V7, T3, LM, V11 ff.	Paar 269,00
Kopfüberholung z. B. Daytona, Centauro	Paar 599,00
Doppelzündung mit 14er Kerze, z. B. T3, LM I	Paar 169,00
Doppelzündung mit 14er Kerze, z. B. LM III, V11	Paar 229,00
Breitbandnockenwelle im Tausch z. B. T3, LM, V11	Paar 269,00
Kardanüberholung inkl. Material z. B. V7, T3, LM	589,00
Getriebemontage vom feinsten inkl. Distanzieren	149,00
Kurbelwelle vermessen auf Parallelität, Rißprüfung, schleifen inkl. Wedisitz, reinigen	259,00
Kurbelwelle feinwuchten z. B. T3, LM, V11, ff.	229,00

Motoren strahlen und kugelpolieren, Rahmen pulverbeschichten usw.

- alle Aggregate jeweils montagefertig

Tel.: 04407-20718 Fax:04407-20717

[www.mts-ricambi.de](http://www.mts-ricambi.de)



# Motalia Anzeigenmarkt

## Zylinderbügel für Brevia, Griso, Bellagio, 1200 Sport und allen anderen großen Zweiventilern.



Die Bügel sind CNC gefräst aus 8 mm Alu und stahlkugelpoliert. Sie werden zwischen Ventildeckel und Zylinderkopf montiert, sind dadurch äußerst stabil und schützen Zylinder und vor allem die Zündkerze. Das Komplettsset mit 4 Dichtungen und passenden VA-Schrauben kostet zum Winterpreis 149,- €. Info unter: [meinolf.schulte@gmx.de](mailto:meinolf.schulte@gmx.de) oder 0171 3546461

Verkaufe: FAC-Stoßd.pat., für 38er-Gabel, 755 mm lang, von T5 u. SP2 (3000 km), 30 €; 30er Rundschr. vergaser, 60 €; Diodenpl., 5 €; Sicher.kasten, 5 €; 2 x Regler, je 5 €; Ölleit. Motor, a. d. Köpfen, 10 €; Preise plus Versand; alle Teile im guten Zustand; Tel. 02191-72887, E-Mail [fischer.8@t-online.de](mailto:fischer.8@t-online.de)

### Fotoanzeigen kosten 5,-

Suche für Stornello Sport America Auspuffanlage mit Überwurfmutter und Sitzbank, Tel. 02351-61155, E-Mail [friedrich-luedenscheid@tonline.de](mailto:friedrich-luedenscheid@tonline.de)

Suche Briefkopie von Stornello Sport America, E-Mail [friedrich-luedenscheid@tonline.de](mailto:friedrich-luedenscheid@tonline.de), Tel. 02351-61155

Brembo-Kupplungspumpe gesucht, 10 mm, mit rundem Behälter (wie die Bremspumpen von Guzzis aus den 80ern), 0170-2463069

LM III kompl. Sitzbank mit Unterbau, hi. Schutzblech, Rücklicht, Blinker li., Kennzeichenhalter u. Bürzel, inkl. Verkabelung, 200,- € zzgl. Versand, Tel. 08067-1672 od. 0162-4975718

LM III-Sitzbankpolster, 100,- € zzgl. Versand, Tel. 08067-1672 od. 0162-4975718

## Husqvarna

350 TE/TC Kolben + Nikasilzylinder, Ø 84 mm, Preis VS, Tel. 0175-2872551

## Laverda

Verkaufe für Laverda 1000/1200: Auspuffanlage komplett, bestehend aus Schalldämpfern rechts u. links (Lafranconi DGM 10867 S/C, Original mit Falzen, Chrom gut, leichter Rost an den Endrohren zum Sammler, minimaler Rost am unteren Falz), Krümmern rechts, mitte, links (Chrom gut, mittlerer Krümmer mit leichter Aufsetzmacke), Sammler (angerostet) und 5 passenden neuen Schellen (Norma), 400,- €, E-Mail [ingoschoenian@t-online.de](mailto:ingoschoenian@t-online.de), Tel. 04171-7882920

[www.laverda-team-werndl.de](http://www.laverda-team-werndl.de)

Verkaufe für Laverda 1000/1200: Marzocchi-Gabel 38 mm, komplett, Gabelbrücken ohne Risse, Gewinde gut, Lenkanschläge unbeschädigt, Standrohre ohne Rostnarben und nur minimale Gebrauchsspuren, Tauchrohre müssen poliert werden, 400,- €, E-Mail [ingoschoenian@t-online.de](mailto:ingoschoenian@t-online.de), Tel. 04171-7882920

Suche defekte Benzinähne von Paioli oder Orlandi, in Würfelform, mit Schauglas, Gewinde 16x1, bitte alles anbieten, auch Einzelteile, Tel. 0176-63227707

Su. gute Auspuffanlage für eine Laverda 750 SF1 - 2in1-Anlage auch gern! Tel. 01738977840

**escher**

[www.escher.de](http://www.escher.de)  
Ersatzteile f.  
**Moto Guzzi**  
**FALCONE**  
und andere!



D-59394 Nordkirchen  
Tel: 0 25 96/60 0 - Fax 38 00  
[escher@escher.de](mailto:escher@escher.de)

Tankdeckel in VA ohne Dichtung, neu, unbenutzt, passend für LM2 - 4, SP2, V 35 - 65 lt. Hersteller, 15 €; Hepco & Becker-Koffer, rechts, links, beide je 40 Liter mit Schlüsseln, Typ Junior, VHB 120 €; Düsen und Nadeln für PHF-Vergaser; Tel. 075519388774, E-Mail [docguzzi@gmx.de](mailto:docguzzi@gmx.de)

Moto Guzzi V 75, in Teilen, Bj. 94, orig. 18000 km, alle Teile noch vorhanden, 01733925585

# Motalia Anzeigenmarkt

**LAVERDA**



- **Service**
- **Restauration**
- **Motorinstandsetzung**

Moto-Officina Frankenberger  
Telefon: 09360-993958-15  
Internet: [www.moto-officina.de](http://www.moto-officina.de)

Vorderrad mit Laverda SF-Trommel, eingespeicht in Borrani-Hochschulterfelge, komplett, Chrom gut, € 250,-; Reparaturanleitung Bucheli, € 15,-; Tel. 08131-354141

Ventileinstellkippchen für Laverda, Größe 1,93 - 3,00 mm, Satz 17 Stck. sortiert, € 60,-; Ventilkell, € 6,- + Porto; Tel. 0162-9373476, [jfk-duc@gmx-topmail.de](mailto:jfk-duc@gmx-topmail.de)

Suche für 1000 RGS/SFC schwarze oder verchromte Auspuffendtöpfe und Batteriefach, Tel. 0171-6761000

Für Laverda 1000: Zylinderkopf 180°, frühe Form (der mit den eingegossenen Graugußbrennräumen ohne separate Ventilsitzringe, siehe Wagner-Katalog Seite 47 + 49 links), gestrahlt, keine Risse, Stehbolzen i. O., Dichtflächen i. O., keine abgebrochenen Kühlrippen, inkl. demontierten Ansaugstutzen, Ventilen (Einlaß 38 mm, Auslaß 35 mm), Tassenstößeln, Einstellplättchen, Ventilkellen (einer fehlt), Ventillfedern, Federtellern (einer fehlt), nicht neu, jedoch in einem wirklich guten Zustand, 450,- €, E-Mail [ingoschoenian@t-online.de](mailto:ingoschoenian@t-online.de), Tel. 04171-7882920

Verkaufe für Laverda 1000: Motor 180°, Nr. 1000\*6189\*, Bj. ca. 1977, lief bis zur Demontage im Jan. 2011, nicht zerlegt (habe nur kurz den Ventildeckel abgeschraubt, A11-Nockenwellen im Top-Zustand), Laufleistung unbekannt, Lichtmaschinendeckel ganz leicht an der Unterseite zerkratzt (problemlos verwendbar), linkes Schraubengewinde des Lichtmaschinendeckels beschädigt (jedoch funktioniert die Befestigung mit einer längeren Schraube), keine sichtbaren Beschädigungen (wie abgebrochene Kühlrippen, tiefe Kratzer od. ä.), ohne Anlasser (an dessen Stelle habe ich zur Vorbereitung der Wasch-Reinigung ein Brett angeschraubt), zur leichteren Reinigung habe ich auch die Lichtmaschinengrundplatte demonstriert (wg. der Kabel unter dem Anlasser), die Original-Lichtmaschine Bosch 217032 064 (inkl. Polrad) ist jedoch Bestandteil des Verkaufs, trotz Vorbereitung habe ich den Motor nicht gewaschen oder per Dampfstrahler behandelt, sieht wirklich nicht schlecht aus, 1.100,- €, Tel. 04171-7882920, E-Mail [ingoschoenian@t-online.de](mailto:ingoschoenian@t-online.de)

Verkaufe für Laverda 1000 cm<sup>3</sup> + 750 cm<sup>3</sup> Öldruckanzeigeelement, VB 20,-, komplett, Originalkarton, nie benutzt, Tel. 0163-1359928

**[www.landendinger.de](http://www.landendinger.de)**

Suche Laverda 1000 RGS/RGA/SFC in Teilen oder zum Herrichten, Tel. 09724-909457 oder [wagner\\_ge@t-online.de](mailto:wagner_ge@t-online.de)

**LAVERDA**  
**Probleme?**  
Großes Ersatzteilager Neu + Gebraucht, Motorrevision, Bleifreimbauten von Köpfeln, Zylinder-schleifen, Leistungsprüfstand, LAVERDA Video, Preiskataloge mit Bildern (unbedingt Modell angeben) bestellen bei: LAVERDA Racingteam Konstanz  
Andy Wagner  
Telefon 07521 / 61198 - Fax 53737  
Internet <http://www.laverda-paradies.de>

Für Laverda 1000: Zylinder mit Kolben, Zylinder (gestrahlt, Stehbolzen i. O., keine Risse, keine abgebrochenen Kühlrippen, keine tiefen Riefen auf den Laufflächen, Durchmesser Zylinder 1: 75,380 mm, Zylinder 2: 75,400 mm, Zylinder 3: 75,400 mm, (muß einmal durchgeholt werden); Kolben (Mondial, 3 Stck.), sehr guter Zustand, keine Riefen, Macken od. ä., fast wie neu, inkl. Kolbenbolzen (mit leichten Korrosionsspuren), inkl. Kolbenbolzensicherungen, inkl. Ringen für Kolben Nr. 2, Durchmesser Kolben 1: 75,320 mm, Kolben 2: 75,315 mm, Kolben 3: 75,310 mm, Gewicht Kolben 1: 258,0 g, Kolben 2: 255,6 g, Kolben 3: 256,4 g (Durchmesser Kolbenbolzen 1, 2 und 3: je 19,995 mm), zusammen 400,- €, E-Mail [ingoschoenian@t-online.de](mailto:ingoschoenian@t-online.de), Tel. 04171-7882920

**[www.Laverda-Auspuff.de](http://www.Laverda-Auspuff.de)**,  
**Tel. 06725-309448**

Suche Borrani-Vorderrad für Laverda 750 SF mit Laverda-Bremse oder nur Borrani-Felgenrenging oder Borrani-Felge oder -Vorderrad, gerne auch mit Doppelduplexbremse für Laverda 750 SF, Tel. 07453-8303 abends

**Die nächste Ausgabe der Motalia  
erscheint am 01. März 2013**

# Motalia Anzeigenmarkt

## - LAVERDA - Orange Cycle Team

Motorräder, Werkstatt,  
Ersatzteile, alle Modelle.  
Neue und gebr. Ersatzteile  
Tel. 02251970752  
Fax 02251970753

750er- und 1000er-Restteile zu verk. Bitte bei Interesse E-Mail mit konkretem Wunsch u. nicht was ich womöglich sonst so im Regal habe könnte. Will Überbestand abbauen, da privat nur einen Monat nach Veröffentlichung der Anzeige. E-Mail [gollan.plus@t-online.de](mailto:gollan.plus@t-online.de)

## Magni



Wir suchen für unser Magni-Register bzw. -Archiv alles über die Magni-Fahrwerke mit Honda-, BMW-, Moto Guzzi- und MV- oder anderen Motoren, wie: Fahrwerks-Nummern, Prospekte, Werbebanner, Zeitschriften, Zeitungsausschnitte, Aufkleber, Bildmaterial usw., alles, was Euch zu diesem Thema in die Finger kommt. Ihr könnt gerne eingescannte Infos an unten genannte E-Mail senden. Es genügt auch Bild- und Textmaterial, da keine gut behüteten Stücke Eure Sammlung verlassen müssen, Homepage [www.magni-bayern.de](http://www.magni-bayern.de), E-Mail [info@magni-bayern.de](mailto:info@magni-bayern.de), Tel. 08161-67848 (mit AB), Fax 08161-67870

## Morini

Suche für Corsaro das Windschild, auch defekt, wird eh zurechtgesägt, außerdem den Soziussitz für Heckumbau, Tel. 0170-4487755, E-Mail [gothic-wenne@web.de](mailto:gothic-wenne@web.de)

Moto Morini 501 Camel Federbein von Bitubo, neu, mit Zugstufenverstellung, Federvorspannung stufenlos, Preis 480,- €, Tel. 0175-2872551

Biete: KW-Hauptlager für MM 500/501, SKF 633250 C, neu und ovp., Festpreis einschl. Versand € 115,00, E-Mail [v2friend@web.de](mailto:v2friend@web.de), Tel. 0208-390246 (evtl. AB, bitte Nachricht hinterlassen)

Verkauf: Morini 350 Kangoru (X3), EZ 01/1986, noch keine 8000 km, 3 Vorbesitzer, weiß, guter Zustand, Batterie neu, Sitzbank abgepolstert und neu bezogen, Sitzhöhe mit durchgeschobener Gabel 810 mm - leider für meine Freundin immer noch zu hoch, VB 1580,- €, Tel. 060394844921, E-Mail [moriniwest@t-online.de](mailto:moriniwest@t-online.de)



## Wolfgang Tritsch DUCATI • MOTO MORINI • CAGIVA

Schwabenmatten 7 • 79292 Pfaffenweiler  
Tel. 07664/60300 • Fax 07664/60555

E-Mail [wtritsch@t-online.de](mailto:wtritsch@t-online.de) • [www.W-Tritsch.de](http://www.W-Tritsch.de)

*Das Morini Ersatzteilparadies - über 20 Jahre Morini-Erfahrung*

Gebrauchteile für Morini 500 T/S: Ölpeilstab, € 5,00; Bremsankerplatte, € 10,00; 1 Motorgehäuse, € 75,00; 2 x Bremspedal, € 10,00/Stück; Schalthebel, € 10,00; Bremshebel, € 10,00; Schalthebelgummis, € 2,00; Griffgummis, € 15,00/Paar; Lima- deckel, € 15,00; Primärtrieb, € 30,00; Schaltautomat, € 15,00; Soziasrastengummi, € 5,00; Kupplungsaustrückhebel; Federhalter für Schaltautomat; Kugelgelenkköpfe; Tankgummis; Sicherungsbleche für Kettenrad; 1 x Soziasraste; 1 x Winkelröhrchen für Luftkasten; Schrauben aller Art; Tankdeckel etc., einfach mal nachfragen! Tel. 0208-390246, E-Mail [v2friend@web.de](mailto:v2friend@web.de); kann Fotos mailen!

Biete für 350 VS + VT Dezibel-Auspufftüten, neu, 360,- €, Tel. 0175-2872551

## Motobi

Motobi-Moped-Motor, Typ Bobo und Motor-Dichtsatz für Motobi 250 cm<sup>3</sup>, Tel. 0561-821554

## MV Agusta

MV 150 RS, Bj. 1961 - 64, Motor läuft, ohne Papiere, zum Restaurieren, 1.250,- €, Tel. 02504-1780 (abends)

Zum Restaurieren: MV 175 ohc CST, Bj. 1953, Räder 17", Motor dreht, ohne Papiere, 2.550,- €, Tel. 02504-1780 (abends)

MV Agusta 175 CSTL, Bj. 57, Note II, VHB 4.100,-, Tel. 06774-919158

# Motalia Anzeigenmarkt

Ob Alt oder Neu Service & Ersatzteile - by Matthias Schumacher  
☎ 06 71/4 83 60 30



Motorcycle Art & Parts KG · Hauptstraße 1 · 55595 Roxheim  
Nachfolge von Roland Schneider (Schneider & Hansen Baden-Baden)

Zum Restaurieren: MV 175 ohc CSTA, Bj. 1959/60, Motor dreht, ohne Papiere, 2.700,- €, Tel. 02504-1780 (abends)

Zum Restaurieren: MV 250 ohv, Bj. 1959/60, Motor dreht, ohne Papiere, 2.950,- €, Tel. 02504-1780 (abends)

## Gespanne

Verkaufe Squire ST2, Einsitzer, mit 4- Punkt-Anbauteilen, z. B. für eine 850 T3, Bereifung 10"-ATS-Felge, Ausstattung Sicherheitsgurt, Gepäckträger und zwei Verdecke, der Zustand ist gut und er kann auch alternativ eingetragen werden, Tel. 02354-12192, Bilder unter kaboehm@t-online.de, Verhandlungsbasis 1500,-

### Fotoanzeigen kosten 5,-

Moto Guzzi California 3 mit Walter-Jewell 1,5 Sitzer, original 46000 km, Heddingham-Schwinge mit 16"-Vorderrad, hinten 15"-Speiche, SW 13", neu bereift, Koffer + Topcase, kein Winterbetrieb, Bilder per E-Mail möglich, 8.900 €, Tel. 02331-3424211

## Sonstiges

Suche für Forcella Italia 40 mm linkes Tauchrohr, Bremssattelbef. 108 mm, Tel. 0162-9373476, jfk-duc@gmx-topmail.de

### www.motowippe.de

Für die Lesezeit: MO-Sonderhefte Motorräder aus Italien, Nr. 1 bis 14 kompl. en bloc; MO-Hefte ab 1996 jahrgangsweise; versch. Moto Guzzi- und sonst. Motorrad-Bücher aus ält. Sammlung (Liste auf Anfrage); Motorrad-Kataloge 1980 bis 2005 u. Motalia ab 2000 von privat gg. Gebot abzugeben; Tel. 04458-1452 ab 18:00 Uhr

Kindermotorradlatzhose der Marke Outback, in der Größe 164, zu verkaufen, Ausstattung: herausnehmbares Futter, Knieprotektoren, verlängerbare Hosenbeine durch Reißverschluss, Zustand sehr gut, VB 29,90; Kinder-Integralmotorradhelm der Marke HJC, Typ CL 14Y, Farbe schwarz/silber/weiß, Gewicht 1300 g, Größe 50 cm, ECE R 22-05, Zustand leichte Kratzer, nichts ernstes, VB 24,90, Tel. 02354-12192, Bilder unter kaboehm@t-online.de

Tausche/ Inzahlungnahme! Du hast ein ital. Moped zuviel? Du hast Hüftgold und brauchst mehr Bewegung? Ich habe ein Mountainbike zuviel! Ich suche Ducati oder Guzzi ab 750 cm<sup>3</sup>. Von schön und fahrfertig bis hin zum Bastelobjekt könnte alles interessant sein. Voraussetzung sind lediglich wenig Kilometer! Biete ein Edel-Mountainbike, Rahmengröße M (bis ca. 185 cm Körpergröße), vollgefedert, nur Edelparts verbaut, keine 150 km gerollt! Fotos und nähere Infos gerne per E-Mail, 1500 € für das Bike ist meine Preisvorstellung, NP über 4500 €, Tel./SMS 0176-70915566

Brembo 05er-Oro Pärchen, VS; Ø 17 mm Oro-Handbremszylinder für externen Behälter, VS; Tel. 0175-2872551

**Die nächste Ausgabe  
der Motalia  
erscheint am  
01. März 2013**

# Motalia Anzeigenmarkt



Viele Teile: Vergaser auch SSI, Auspüffe, Tanks, auch MV Agustä usw., 06227-50883

**Verchromen, Vergolden, Verkupfern, Vernickeln, Schleifen, Polieren, Mattieren, Metallfärbungen. Handwerksbetrieb mit über 25-jähriger Erfahrung für Privat und Industrie. Spezialist für Oldtimerteile. Frank Baltes Oberflächentechnik. www.cromatura.de, Tel.: 0212-22666789, E-Mail: info@cromatura.de**

Schwabenleder - einteilige Rennkombi Aero-Racing, indischrot/apfelgrün/weiß, nagelneu und nicht getragen, Gr. 48/50, sämtliche heute IDM üblichen Protektoren-Innenfutter - 6 x Aufnäher (Held - Dayt. usw.) vom Herst. aufgebracht und geschützt durch Folie. Gesamte Kombi im modernsten Ducati-Des., hervorragende Qualität - feinstes Leder. DESMO am Rücken und Biker in Schräglage, im/auf Stiefel zu tragen, VB 1500; hierzu Daytona Carbonstiefel - gleiche u. passende Farbe - nie getragen - Innenstiefel aus Carbon - herausnehm. - erstklassige Verarbeitung und auf höchstem Sicherheitsstand, VB 400; passender Shoei-Helm, in Gr. M, kann hinzu erworben werden, VS; Carbonhandschuhe - Held, Gr. 9, ebenso, VS; Tel. 06462-9266999, E-Mail desmolenz@web.de

Motalia-Ausgaben zu verschenken. Gesammelte Motalia-Ausgaben ca. der letzten 10 Jahre (oder auch mehr) zu verschenken oder gegen Versandkosten, E-Mail thomas.knese@gmail.com, Tel. 0151-50555192

2 Hepco & Becker-Koffer, 40 L, Typ Junior, in Schwarz, mit Schlüsseln, originalen Befestigungsteilen und Schrauben, voll funktionstüchtig, VHB 120 €, Tel. 075519388774 oder E-Mail docguzzi@gmx.de

Verk. Rennvergaser Dell'Orto SSI-25 D, gt. einbaufertiger Zustand, Schwi.ka. nach Wahl, auch Henkeltassen-Typ für querl. Verg. sowie Beschleunigerpumpe für SSI-Typen von 24 Ø - 30 Ø; Rest-Neuteile für UB- u. SSI-Typen; Tel. 0561-821554

## www.kein-unfall-ohne-anwalt.de

Die Moto Guzzi Freunde Grönland wünschen allen ein gutes Jahr 2013. Besondere Grüße und Gratulation gehen an die Moto Guzzi Freunde Niederrhein, die ihr 30. Treffen abhalten. Genau das Gleiche gilt für den Moto Guzzi Club Olpe Biggensee, der dieses Jahr sein 25. Treffen veranstaltet

Biete Prospekte von Adler, BMW, DKW, Dürrkopp, Henkel, NSU, Tornax, Triumph (D), Victoria, Zündapp im Tausch gegen italienische aus den 50er - 70er Jahren, auch Ankauf/Tausch, Tel. 07527-960182, Fax 9613973

Verk. Motordichtsätze originalital. für Mondial 125 Sport, 20,- €; Bianchi 175, 18,- €; Aermacchi 250 2-T., 16,- €; Vespa 125, 15,- €; Motobi 250, 25,- €; Tel. 0561-821554

## Motorradsitzpolster.com

Lack Brevia Rosso - wer kann helfen? Ich möchte meine MG Brevia V 750 i.e., Bj. 03 - 05, in orig. Farbe lackieren lassen, komme aber nicht an den Lackcode ran, für Tips und Hinweise bin ich dankbar, Jochen Keppler, Tel. 06321-82954

**Kleinanzeigen können per Post, Fax, Telefon oder E-Mail aufgegeben werden. Es ist nicht notwendig, den Vordruck zu verwenden. Redaktionsschluß für Kleinanzeigen ist immer der 15te des Vormonats**

Harro-Schnürrlederhose, schwarz, Gr. ca. 54/56, neuwertig, 150 €; Harley-Davidson-Schnürrboots mit seitlichem Reißverschluß, Modell President, extrem leicht, Gr. 44, neuwertig, 100 €; Tel. 0176-1744985

Dainese-Lederkombi, Modell Supercombi Div, NP 1190,-, VB 550,-, Gr. 48, Tel. 02371-61737 AB, 0160-7133624

**polierbock.de**  
professionell schleifen und polieren

Polierscheiben: 10 - 400mm Durchmesser  
Für perfekte Oberflächen

Spitzen Service!  
Top Qualität!  
Faire Preise!

**Schleif- und Poliertechnik**  
Hans-Böckler-Straße 43-45 / 30851 Langenhagen  
Tel: 0511 / 97 810 480 Fax: 0511 / 97 810 481  
[www.polierbock.de](http://www.polierbock.de)



# Motalia Anzeigenmarkt

**Elektronik-Sachse**  
**Motorradelektronik**  
elektronische Zündungen für Moto Guzzi, Benelli, Laverda, Ducati, Aermacchi, Moto Morini, Triumph, Norton, Yamaha, Honda u.a.  
• Sonderanfertigungen • Regler • Kabelbäume •  
05741/61188  
0160/94142224  
www.Elektronik-Sachse.de  
info@elektronik-sachse.de

## In letzter Minute

**Kaufe/suche italienische Motorräder und Teile, Firma Desmothek Berlin, Tel. 030-78709690 oder desmothek@online.de**

**Ducati:** Carbonlampengehäuse 916/748/996 etc. (Ilmberger mit ABE - NP ca. 300 €), gebraucht, 180 €, Tel. 015772493837, E-Mail manuela.geller@t-online.de

**Motobi:** Trenne mich von einem Motobi-Motor einer Spring Lasting, Motornummer \*4445\*, Baujahr vor 1955. Der Motor ist komplett, er wurde gestrahlt. Dazu verkaufe ich noch die beiden Auspufftöpfe und das Krümmerpaar für die Spring Lasting. Bilder schicke ich gerne zu, Angebote unter lodola@t-online.de oder 09602 37394

**www.kein-unfall-ohne-anwalt.de**

**Ducati:** Verkaufe Motor aus 1000 SS i.e., 46.000 km, super Zustand, 88 PS am Hinterrad mit Prüfstandsdiagramm, kpl. bis auf Kuppl., 1400 €; Krümmer original für 1000 SS i.e., 400 €; 5-Speichen-Vorderrad mit Bremsscheiben aus 1000 i.e., 3,7 mm, 450 €; Verkleidungshalter SS i.e., schwarz, top, 90 €; Sitzbankunterteil mit KZ-Träger, top, 50 €; SS 1000 i.e.; und weitere Kleinteile aus 1000 SS i.e.; Teile aus 750 SS, Bj. 91 (mit dem weißen Rahmen): Rahmen mit Brief (der weiße), top Zustand, 450 €; Instrumentenbrett kpl. mit Öltemperaturanzeige, 270 €; Scheinwerfer top, 90 €; kompl. Kabelbaum, 100 €; Schwinge mit 28 mm-Achse, geschweißt und verstärkt, 350 €; Artikelstandort Lindau/Bodensee; 08382-2734742 ab 20:00 Uhr oder webmaster@moto-ms.com

## Spielregeln für Kleinanzeigen

Private Kleinanzeigen sind in der Motalia kostenlos.

**Der Anzeigenschluß für private Kleinanzeigen ist jeweils der 15te des Vormonats.** Anzeigen, die kurz nach dem 15ten bei uns eintreffen, können gegebenenfalls noch in der Rubrik „In letzter Minute“ berücksichtigt werden. Anzeigen, die in der Rubrik „In letzter Minute“ erscheinen, werden automatisch im Folgemonat in der richtigen Markenrubrik nochmal abgedruckt.

Um eine kostenlose private Kleinanzeige aufzugeben, muß man nicht Abonnent der Motalia sein. Eine Person kann auch mehrere Kleinanzeigen aufgeben. Hierfür ist es **nicht notwendig**, den Vordruck aus dem Heft zu verwenden. Kleinanzeigen können auch mit einer normalen Postkarte, per Brief, Fax, E-Mail oder telefonisch aufgegeben werden.

Private Kleinanzeigen werden **nicht mehrfach** pro Heft veröffentlicht. Soll die Anzeige in der nächsten Ausgabe nochmal erscheinen, muß sie erneut aufgegeben werden (Zusätze wie "Bitte in den nächsten drei Heften veröffentlichen" werden nicht berücksichtigt.).

**Fotoanzeigen kosten 5,- Euro.**

**Nur private Kleinanzeigen sind kostenlos**, Kleinanzeigen, die einen gewerblichen Charakter haben, **werden nicht kostenlos** abgedruckt.

So sind z.B. alle Kleinanzeigen, in denen die Ausführung von Arbeiten (Drehen, Fräsen, Reparieren..) gegen Bezahlung angeboten werden, als gewerblich zu betrachten. Wer Gegenstände ankauft oder herstellt bzw. herstellen läßt, mit dem Vorhaben, diese Gegenstände zu verkaufen, ohne sie selbst nutzen zu wollen, handelt gewerblich.

**Gewerbliche Anzeigen sind kostenpflichtig.**

# Inserentenverzeichnis

Die in diesem Heft inserierenden Händler unterstützen durch ihre gewerblichen Anzeigen die Motalia. Dieses Inserentenverzeichnis gibt eine Übersicht über diese Händler.

AMT .....	46240	Bottrop .....	Tel.: 02041-976994 .....	www.amt-jaffke.de .....	Seite .....	74
Bäcker .....	48366	Laer .....	Tel.: 02554-6475 .....	www.motoguzzi-baecker.de .....	Seite .....	72
Bike Affairs .....	24796	Bredenbek .....	Tel.: 04334-640 .....	.....	Seite .....	55
Boxup by Reiner Winter .....	55437	Appenheim .....	Tel.: 06725-309448 .....	www.boxup.de .....	Seite .....	73
Claus Carstens GmbH .....	25779	Hennstedt .....	Tel.: 04836-1550 .....	www.claus-carstens.de .....	Seite .....	19
CMT-Motorradtankbau .....	49328	Melle-Buer .....	Tel. 05427-927704 .....	www.cmt-motorradtankbau.de .....	Seite .....	75
Conni's Guzzi-Shop .....	34127	KS/Rothenhitmold .....	Tel.: 0561-8615361 .....	www.connis-guzzi-shop.de .....	Seite .....	68
Desmo .....	70736	Fellbach .....	Tel.: 0711-588096 .....	www.desmo-ducati.de .....	Seite .....	65
Diopa Kunststofftechnik .....	70180	Stuttgart .....	Tel.: 0711-604504 .....	www.diopa.com .....	Seite .....	63
D.S. MOTO .....	51519	Odenthal .....	Tel.: 02202-979763 .....	www.dsmoto.de .....	Seite .....	63
Ducati Kämma .....	28870	Otterstedt .....	Tel.: 04205-8707 .....	www.kaemna.com .....	Seite .....	61
Ducati Melle .....	49324	Melle .....	Tel.: 05422-926666 .....	www.ducati-melle.de .....	Seite .....	13
Ducati Rhein-Sieg .....	51545	Waldröhl .....	Tel.: 02291-808980 .....	www.ducati-rheinsieg.de .....	Seite .....	62
Escher .....	59392	Nordkirchen .....	Tel.: 02596-600 .....	www.escher.de .....	Seite .....	76
GuzziJakob .....	27337	Inschede .....	Tel.: 04233-333 .....	www.guzzi-jakob.de .....	Seite .....	74
Guzziladen .....	92521	Schwarzenfeld .....	Tel.: 09435-6393267 .....	www.guzziladen.de .....	Seite .....	70
Häring .....	84130	Dingolfing .....	Tel.: 08731-73577 .....	www.fahrzeuge-haering.de .....	Seite .....	72
Hertrampf Racing .....	48529	Nordhorn .....	Tel.: 05921-37778 .....	www.hertrampf-gruppe.de .....	Seite .....	66
HTM-Moto .....	52076	Aachen .....	Tel.: 02408-1761 .....	www.htmto.de .....	Seite .....	69
R. Hokenmaier Maschinenbau .....	88353	Kisslegg .....	Tel.: 07563-92316 .....	www.move-montagestaender.de .....	Seite .....	80
Iwan-Bikes GmbH .....	85276	Pfaffenhofen a.d.Ilm .....	Tel.: 08441-2799508 .....	www.iwan-bikes.de .....	Seite .....	69
Jako Motorsport .....	31840	Hess. Oldendorf .....	Tel.: 05152-8330 .....	www.jako-motorsport.de .....	Seite .....	64
Kindermann .....	31606	Warmsen .....	Tel.: 05767-1915 .....	www.kms-motorrad.de .....	Seite .....	72
Lamers .....	NL-6541	CM Nijmegen .....	Tel.: 0031-(0)243-711111 .....	www.tlm.nl .....	Seite .....	84
Landendinger .....	84166	Adlkofen .....	Tel.: 08707-932552 .....	www.landendinger.de .....	Seite .....	66
Laverda Racingteam .....	78467	Konstanz .....	Tel.: 07531-61198 .....	www.laverda-paradies.de .....	Seite .....	77
Limbächer & Limbächer .....	70794	Filderstadt .....	Tel.: 0711-79730322 .....	www.limbacher.de .....	Seite .....	27
Last .....	50677	Köln .....	Tel.: 0221-93707070 .....	www.motorrad-lust.de .....	Seite .....	21
M.A.D. .....	69226	Nußloch .....	Tel.: 06224-919417 .....	www.mad-motorrad.de .....	Seite .....	70
Maniac-Motors .....	90427	Nürnberg .....	Tel.: 0911-9694983 .....	www.maniacmotors.de .....	Seite .....	53
MotoBox .....	32791	Bonn .....	Tel.: 05232-17093 .....	.....	Seite .....	73
Moto Classica .....	53229	Lage .....	Tel.: 0228-9739348 .....	www.motoclassica-bonn.de .....	Seite .....	71
Moto-Officina .....	97753	Stetten .....	Tel.: 09360-993958-15 .....	www.moto-officina.de .....	Seite .....	77
Motorcycle Art & Parts KG .....	55595	Roxheim .....	Tel.: 0671-4836030 .....	www.mvschumacher.de .....	Seite .....	79
MTS Ricambi .....	26203	Wardenburg .....	Tel.: 04407-20718 .....	www.mts-ricambi.de .....	Seite .....	75
Nitzsche & team .....	46286	Dorsten-Wulfen .....	Tel.: 02369-21842 .....	www.italomotos.de .....	Seite .....	65
Orange Cycle Team .....	53881	Dom-Esch .....	Tel.: 0225-1970752 .....	www.octeam.de .....	Seite .....	78
Günther Rupprecht .....	90518	Altdorf .....	Tel.: 09187-7269 .....	www.GRANSPORT.de .....	Seite .....	61
Elektronik-Sachse .....	32312	Lübbecke .....	Tel.: 05741-61188 .....	www.elektronik-sachse.de .....	Seite .....	81
Salewski .....	21357	Bardowick .....	Tel.: 04131-129111 .....	.....	Seite .....	12
Sattler .....	F-57340	Virming .....	Tel.: 0033-(0)387017984 .....	www.motorradsitzpolster.de .....	Seite .....	80
Schleif- und Poliertechnik .....	30851	Langenhagen .....	Tel.: 0511-97810480 .....	www.andreas-malitz.de .....	Seite .....	80
Schmitz .....	41849	Wassenberg .....	Tel.: 02432-20179 .....	www.motoschmitz.de .....	Seite .....	73
Schubert Moto Service .....	30900	Wedemark .....	Tel.: 05130-582584 .....	www.smotos.de .....	Seite .....	68
Meinolf Schulte .....	.....	.....	Tel.: 0171-3546461 .....	.....	Seite .....	76
Seby Poly .....	52076	Aachen .....	Tel.: 02408-938993-2 .....	www.seby-poly.de .....	Seite .....	50
Stein-Dinse .....	31234	Edemissen .....	Tel.: 05373-9810-0 .....	www.stein-dinse.com .....	Seite .....	2
Tritsch .....	79292	Pfaffenweiler .....	Tel.: 07664-60300 .....	www.w-tritsch.de .....	Seite .....	78
Moto Weissmann .....	67716	Heltersberg .....	Tel.: 06333-63070 .....	www.moto-weissmann.de .....	Seite .....	71
Wendel Motorräder Berlin .....	10559	Berlin .....	Tel.: 030-3942054 .....	www.wendelmotorraeder.com .....	Seite .....	59/75

# Hier gibt es Motalia

**MOTALIA kann man im Abonnement per Post beziehen,  
oder bei folgenden engagierten Händlern kaufen:**

URBAN MOTOR GmbH	Holzmarktstr. 15-18	10179	Berlin
Rooaring70*S im Meilenwerk	Wiebestr. 36-37	10553	Berlin
Wendel Motorräder GmbH	Wilsnacker Str. 35	10559	Berlin
Desmothek	Naumannstraße 33, Haus 6	10829	Berlin
Reifen Salewski	Hamburger Landstr. 19 a	21357	Bardowick
Moto Differenza	Bahrenfelder Chaussee 140	22761	Hamburg
WIMI	Eichkamp 11-13	24116	Kiel
Hein Gericke Shop	Schwedendamm 9	24143	Kiel
Claus Carstens	Fedderinger Str. 10	25779	Hennstedt
A. Baumgarten	Eisenstr. 6	26215	Wiefelstede
H. Bergel	Fritz-Erler-Str. 11	27578	Bremerhaven
Ducati Kämna	Brüggerstr. 27	28870	Otterstedt
ZTK Erlebniswelt Motorrad GmbH	Harburger Str. 52	29640	Schneverdingen
Stein-Dinse GmbH	Brommer Weg 5	31234	Edemissen-Wipshausen
KMS	Messwinkel 44	31606	Warmßen
Achim Wittenborn	Ackerstr. 8	32130	Enger-Oldinghausen
MGH	Friedrich-Wilhelms-Bleiche 10	33649	Bielefeld
Conni's-Guzzi- & Mo. Teile Shop	Philippstr. 23	34127	KS/Rothenditmold
Bruno Tuschen	Am Bruch 29	34431	Essentho
Erk Motorsport	Oleimühle 1	34466	Wolfhagen
Motorrad Bürger	Gerresheimer Str. 170	40233	Düsseldorf
Michael Nitzsche & Team	Hervester Str. 39	46286	Dorsten-Wulfen
Norbert Dalmühle	Nienkamp 74	48147	Münster
Ducati Store Melle	Industriestr. 24 c	49324	Melle
Lust Motorrad GmbH	Bonner Wall 124	50677	Köln
Tobias Klar	Alter Postweg 2	56269	Dierdorf
Barbara Escher	Wilhelm-Raiffeisen-Str. 1	59394	Nordkirchen
Fa. Pfautsch	Morgenstr. 24	59423	Unna
Ducati Frankfurt	Max-Holder-Str. 5 - 7	60437	Frankfurt
Andrea's Garage	Höchster Bahnstr. 2a	65929	Frankfurt
Peter Lamparth	Fangostr. 1	73087	Boll
Peuker & Streeb	Bachstr. 3	75334	Straubenhardt
Zweirad Nohau	Lienzinger Str. 36	75417	Mühlacker
Martin Hagemann	Wittumstr. 18	76707	Hambrücken
LAVERDA Racingteam Konstanz	Oberlohnstr. 3	78467	Konstanz
Fa. IGT	Loschgrabenstr. 23	79291	Merdingen
Iwan-Bikes GmbH	Raiffeisenstr. 24	85276	Pfaffenhofen
Andreas Schilling	Bahnhofstr. 28 b	91634	Wilburgstetten
Brencklé AG	Oristalstr. 127	CH-4410	Liestal

Wir bieten Händlern und Clubs die Möglichkeit, Jahresabonnements über je 5 Hefte im Monat für 80 Euro oder über je 10 Hefte im Monat für 133 Euro abzuschließen. Jeder Händler, der sich hierzu entschließt und die Hefte in seinem Geschäft verkauft, wird in diese Liste aufgenommen.



**die beste Erfahrung...**

Für Service und Qualität,  
die Besten in Guzzi:

[www.tlm.nl](http://www.tlm.nl)

**das bessere Gefühl!**



Nijverheidsweg 26, Nirmwegen, NL

Telefon +31 24 371 11 11

E-mail [info@tlm.nl](mailto:info@tlm.nl)

gebrauchte und  
neue Guzzi's

große Auswahl  
an Vorführern

Teile und  
Zubehör

online Guzzi  
Webshop

Wartung und  
Reparatur

Überholung und  
Restauration

Reisen und  
Events