

Für Freunde italienischer Motorräder

MOTALLIA

Berichte ■ Tips ■ Technik ■ Adressen ■ Veranstaltungen ■ Szene ■ Termine

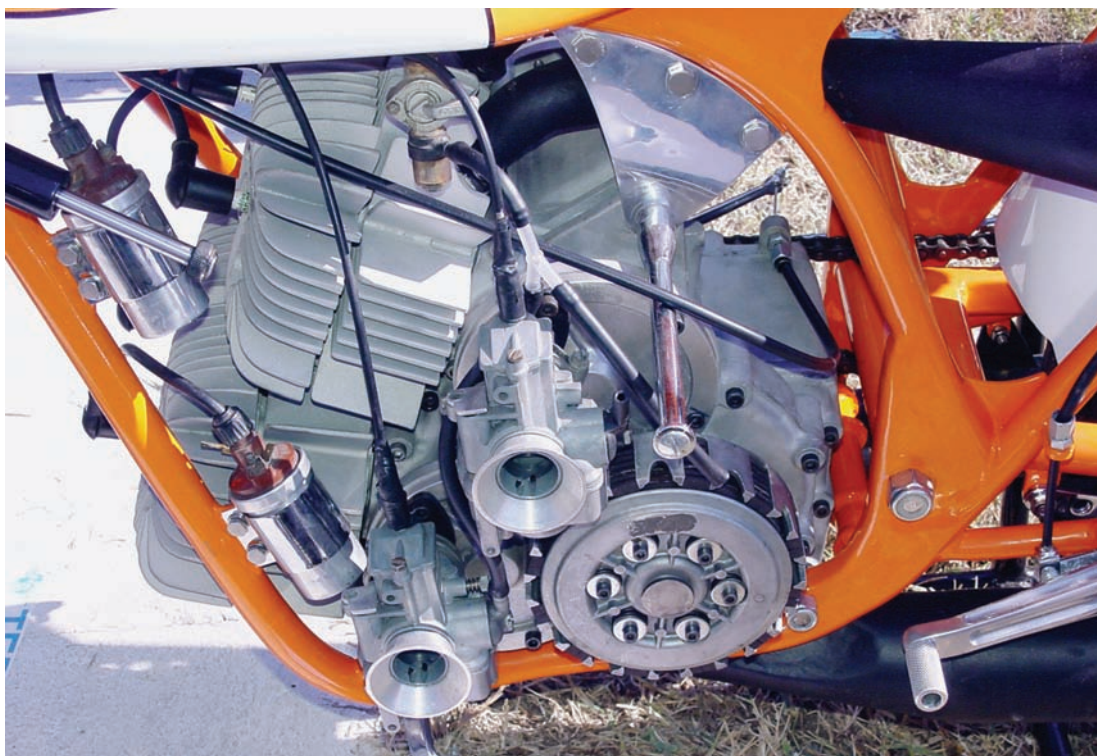

Aprilia Tuono mit 1.000 und 1.100 Kubikzentimetern
Das Sammy Miller Museum
Sportliche Falken - Moto Guzzi NF als Umbauten
Termine, Kleinanzeigen, Sport, ...

**STEIN
DINSE**



Kraftstoff im Blut.
Italien im Herzen.

Der RICHTIGE LOOK für dein Motorrad

**CARBON
ATTACK**

Das komplette CarbonAttack
Sortiment findest du online:

www.stein-dinse.com/cvodq

Ducati

Zubehör

Brembo

Moto Guzzi

Dellorto

Aprilia

www.stein-dinse.com

🏠 Waller See 11 • 38179 Schwülper bei Braunschweig

☎ +49 (0)531 123300-0

✉ info@stein-dinse.com



Impressum

MOTALIA

Verlag Felix Hasselbrink
Raiffeisenstraße 16
36275 Kirchheim-Frielingen
E-Mail: motalia@motalia.de
Tel.: 06628-8687
Fax: 06628-915397

Herausgeber und Anzeigenleitung:
Felix Hasselbrink

Mitarbeiter dieser Ausgabe:
Felix Hasselbrink, Susanne Hasselbrink,
Werner Hennig

Gültige Anzeigenpreisliste:
Nr. 2018, bitte anfordern

Erscheinungsweise:
MOTALIA erscheint jeden Monat außer
Februar und August zum Monatsanfang.

Redaktionsschluss:
jeweils der 10te des Vormonats

Druck:
Printec Offset, 34123 Kassel

Bankverbindung:
Commerzbank Bad Hersfeld
BLZ: 532 400 48
Konto: 100205400
IBAN: DE22 5324 0048 0100 2054 00
BIC: COBADEFFXXX

Bezugspreise:
Inland:

Einzelheft:	2,20 Euro
Jahresabo, je 1 Heft:	22,00 Euro
Jahresabo, je 5 Hefte:	80,00 Euro
Jahresabo, je 10 Hefte:	133,00 Euro
Auslandsabo, je 1 Heft:	32,00 Euro
Auslandsabo, je 10 Hefte:	222,00 Euro

Namentlich gekennzeichnete Artikel und Leserbriefe geben nicht unbedingt die Meinung der Redaktion wieder. Veranstaltungshinweise, technische Tips etc. ohne Gewähr. Für unverlangt eingesandte Texte und Bilder übernehmen wir keine Haftung. Höhere Gewalt entbindet den Verlag von der Lieferungspflicht. Ersatzansprüche können in solchem Fall nicht anerkannt werden. Nachdruck einzelner Artikel oder Auszüge sind nur mit schriftlicher Genehmigung gestattet.

Hallo Italofreunde und -freundinnen!

Der April ist für viele, egal ob mit oder ohne Bruchstrichkennzeichen, der Anfang der Motorradsaison. Im April locken die Händler mit Saisonöffnungsfeiern in die Geschäfte, und bundesweit laden Italo-Frühstücke dazu ein, sich mit Gleichgesinnten zu treffen. Neue Motorräder betrachten, Winterumbauten begutachten, Freunde nach der Winterpause wieder sehen und Benzin quatschen - darauf haben wir lange gewartet. Doch in diesem Jahr ist alles anders. Corona hat dazu geführt, dass bereits im März verschiedene Frühjahrmessen abgesagt wurden. Und auch im April werden vermutlich mehr oder weniger alle Events ausfallen. Ein Ende ist noch nicht abzusehen.

Motorradhändler müssen im Moment ihre Ladengeschäfte geschlossen halten. Aber in den Werkstätten und im Versand geht die Arbeit weiter. Man kann seine Maschine für Inspektionen, Reparaturen usw. zu den Händlern bringen. Viele bieten auch einen Hol- und Bringservice an. Nutzt diese Möglichkeit und zeigt Solidarität, um den Handel am Leben zu erhalten, damit in späteren Zeiten Eure Ansprechpartner weiterhin ihre Geschäfte betreiben können!

Wir bedanken uns bei unserer treuen Händlerschaft: Trotz der schweren Zeiten hat nur ein einziger seine Werbeanzeige für diese Ausgabe storniert.

Das Corona-Virus hat sich in Europa ausgerechnet in Italien am massivsten ausgebreitet. Betroffenen davon ist das ganze Land. In Italien sind alle Veranstaltungen abgesagt, und mittlerweile steht die Produktion in den Fabriken still. Daher ist mit Lieferverzögerungen für Neumaschinen zu rechnen.

Aber im Moment gibt es Wichtigeres. Es wird ein schweres Jahr für uns alle, aber es kommen auch wieder bessere Zeiten.

Euer Motalia-Team

Die Donnerstory

Die Geschichte der Aprilia Tuono - Teil 2

Die erste Generation der großen Tuono basierte auf der RP-Version der RSV Mille. Bereits 2004 wurde diese von der RSV 1000 mit dem Buchstabenkürzel RR abgelöst. Diese war niedriger und kürzer als das Vorgängermodell - kompakter, leistungsstärker und leichter. Aber die Tuono blieb bis zum Herbst 2005 unverändert. Dann folgte auch für das angebliche Naked Bike der Generationswechsel. Das bedeutete ein neues Fahrwerk sowie einen überarbeiteten Motor und ein anderes Design.

Das Debüt der neuen Tuono fand nicht in Italien statt. Aprilia präsentierte das Motorrad erstmalig auf der Motorradausstellung in Paris am 30. September. Das kräftig überarbeitete Modell hört auf die Bezeichnung RSV 1000 Tuono R und kostete in Deutschland 11.398 Euro.

Das Fahrwerk

Der Aluminiumrahmen wurde neu berechnet und ist nun 5 Prozent steifer. Trotzdem konnte man das Gewicht um 600 Gramm auf 9.650 Gramm senken. Die Grundkonstruktion blieb identisch und ist weiterhin abgeleitet von den damaligen

Grand Prix-Maschinen aus Noale. Neu designt ist der Lenkkopfbereich, durch den nun die Ansaugluft auf geradem Weg hindurch geleitet wird.

Für die Doppelrohrauspuffanlage war eine neue Schwinge, die auf beiden Seiten bananenförmig ausgeführt ist, nötig. Hier konnte Aprilia bei der Konstruktion 400 Gramm einsparen.

Für die zweite Generation wurde die Tuono komplett überarbeitet und erhielt ein neues Design.



Die Geometrie wurde leicht verändert, und der Motor ist nun um vier Millimeter nach rechts versetzt montiert.

Bei Gabel und Federbein vertraute man weiterhin auf Showa und Sachs als Lieferanten. Mit vielen Verstellmöglichkeiten ist das Fahrwerk individuell anpassbar, auch wenn hinten die Druckstufe nicht zu verstellen ist.

Vom aktuellen Superbike übernahmen die Entwickler auch die Bremsanlage. So sorgen in der neuen Tuono radiale Vierkolbenbrems­sättel von Brembo für eine mehr als standesgemäße Verzögerung. Jeder Kolben drückt einen eigenen Bremsbelag gegen die 320 Millimeter großen Scheiben im Vorderrad. Die Hinterradbremse wurde unverändert vom Vorgängermodell beibehalten, obwohl sie dort schon einige Kritik erntete.

Die Felgen der Tuono 1000 R sehen zwar aus wie die geschmiedeten OZ-Räder, aber es sind Gußfelgen, die deutlich schwerer sind als die Brembo-Fünfspeichengußräder, die in der ersten Tuono rotieren. Bei gleicher Felgenbreite wählte Aprilia nun einen 190er- anstelle eines 180er-Gummis als Erstausrüstung.

Der CNC-gefräste Lenkerhalter ist jetzt in der oberen Gabelbrücke in Gummielementen gelagert, um die Vibrationen zu dämpfen.

Die Tuono 1000 R hat einen geringen Lenkeinschlag, da braucht man schon viel Platz zum Wenden.



Rahmen, Schwinge und der abschraubbare Heckrahmen sind komplett neu, und das Hebel-system der Hinterradschwinge wurde überarbeitet.

Der Motor

Der V2 erhielt unter anderem neu konstruierte Zylinderköpfe mit nur noch einer Zündkerze pro Brennraum. Dieser erhielt eine neue Form. Weiterhin sorgen vier



Ebenfalls neu sind die Zylinderköpfe mit geänderten Kanälen, anderer Brennraumform und nur noch einer Zündkerze.

Ventile, betätigt von zwei oberliegenden Nockenwellen, für den Gaswechsel. Die Ventile sind nun mit anderen Federn bestückt, und die Nockenwellen haben ein geändertes Profil. Darüber thronen jetzt Ventildeckel aus leichtem Magnesium. Zusammen mit einem Kupplungsdeckel aus Magnesium führte das zu einer neuen Motorbezeichnung: „V60 Magnesium Engine“ anstatt „V990“.

Größere Drosselklappen mit einem Durchmesser von 57 anstatt 51 Millimetern und anders gestaltete Einlasskanäle lassen den Rotax-Motor tiefer einatmen, und durch zwei anstatt wie bisher einen Schalldämpfer kann er besser ausatmen. Hierfür wurden auch die Auslasskanäle, die nun oval gestaltet sind, optimiert. Komplett neu ist die Airbox mit einem flachen Filterelement. Bisher war ein runder Filter ver-

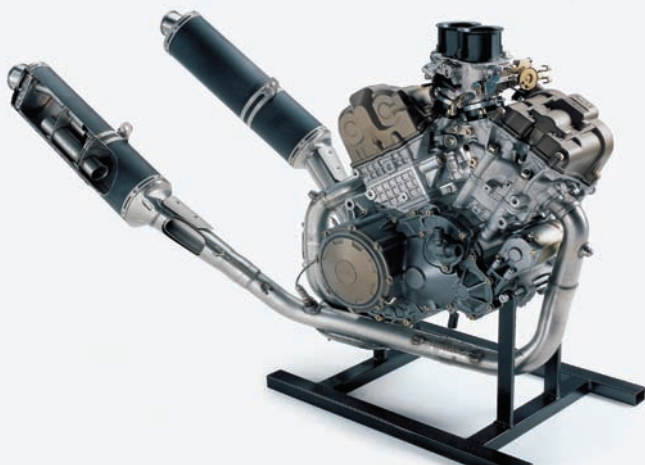

Geänderter Motor mit neuer Auspuffanlage jetzt mit zwei Schalldämpfern und Lambdaregelung.

baut. So stieg die Leistungsangabe von 125 auf 133 PS. Als Drehmoment stehen ab sofort 102 Newtonmeter, also sechs mehr als zuvor, zur Verfügung. Die kleine Leistungsdelle im mittleren Drehzahlbereich wurde im Zuge der Weiterentwicklung glattgebügelt.

16 Sensoren versorgen einen neuen 16-Bit-Bordcomputer von Siemens mit Informationen. Die Bordelektronik kommuniziert über ein CAN-Bus-System. Die neue Tuono R erfüllt nun die Norm Euro III. Das konnten die Techniker sogar ohne die Doppelzündung der bisherigen Tuono erreichen. Ein geregelter Katalysator macht es möglich.

Neue Lampenmaske mit Ram-Air-Lufteinlaß unter den Scheinwerfern. Neu ist der breite Kühler, und der Lenkungsdämpfer befindet sich nun vor der unteren Gabelbrücke.



Im Getriebe änderten die Entwickler die Übersetzung, so dass es nun enger abgestuft ist. Wie schon bei der ersten Tuono ist die Endübersetzung etwas lang gewählt. Bei 200 km/h im letzten Gang dreht der V2-Rotax moderate 7.000 U/min. Ein kleineres Ritzel haben deshalb viele Besitzer für einen besseren Durchzug montiert.

Der Kühlkreislauf wurde optimiert, und anstatt zwei Wasserkühlern ist nun ein großer Wärmetauscher verbaut.

Cockpit und Elektrik

Das Heck mit integrierten Blinkern und LED-Rücklicht haben die Designer für die neue Tuono von der aktuellen RSV übernommen. Komplett neu zeigt sich dagegen die im Windkanal entwickelte Lampenmaske mit einem ebenfalls neuen Doppelscheinwerfer mit darunter befindlichem Lufteinlass. In der Verkleidung, deren Halter gleichzeitig als Luftkanal dient, befindet sich ein neues Kombiinstrument mit analogem Drehzahlmesser und einem LCD-Display. Das neue Instrument ist Teil des Autodiagnosesystems. Im Vergleich zum bisherigen Dashboard ist es 340 Gramm leichter. Die LED-Beleuchtung lässt sich in



Auch das flache Heck mit integrierten Blinkern und LED-Rücklicht ist komplett neu. Jetzt hat die Tuono auf jeder Seite einen Schalldämpfer.



drei Stufen einstellen, und zur Serienausstattung gehört eine Wegfahrsperre.

Sportlichere Sitzposition

Die Sitzhöhe reduzierte sich um 15 Millimeter auf 81 Zentimeter, auch der Lenker ist in kürzeren Haltern niedriger positioniert und die Fußrasten wanderten etwas nach hinten. Der Lochabstand zur Befestigung der Fußrastenhalter ist

Neues Cockpit, aufgeteilt in zwei Anzeigebereiche.

etwas anders als beim Vorgängermodell, hier kann man also nicht untereinander austauschen. Insgesamt ist die Sitzposition jetzt etwas vorderradorientierter, also sportlicher.

Mit 211 Kilogramm ist die neue Tuono etwas leichter als das bisherige Modell.

Factory als Edelversion

Ein Jahr später stellte Aprilia nach bewährtem Muster die Tuono R Factory vor. Das heißt, hier kommen wieder Gabel, Federbein und Lenkungsämpfer von Öhlins zum Einsatz, und selbstverständlich rollt die Factory auf blau anodisierten Schmiederädern von OZ, die etwa 4,0 Kilogramm leichter sind als die Gußräder im OZ-Design. Als Hinterradreifen homologierte Aprilia gleich drei Größen: 180/55, 190/50 und 190/55.

Außerdem spendierte man der Maschine ein wenig Carbon (Spoiler, Lenkerverkleidung, Kotflügel und Seitenblenden) und sechs zusätzliche Pferdestärken. Verantwortlich hierfür sollen die von 31 auf 33 Millimeter vergrößerten Auslassventile und eine geänderte Auspuffanlage mit größeren



Power-Bike für erfahrene Piloten.



Rohrdurchmessern und anderen Katalysatoren sein. Dazu befinden sich im Inneren der Airbox längere Ansaugtrichter für mehr Drehmoment. Dementsprechend erhielt die Motorsteuerung eine neue Programmierung. Der Aufpreis gegenüber der Basis-

Neue Airbox mit flachem Luftfilter für eine bessere Durchströmung.

version hielt sich mit knapp 2.000 Euro in Grenzen. Erkennungsmerkmal der Factory sind ein güldener Rahmen und schwarze Schalldämpferrohre.

Mit 206 Kilogramm kommt die Tuono 1000 R Factory der 200-kg-Grenze schon recht nahe.

Nachdem 2007 eine Aprilia Tuono in ihrer Klasse bei einem Rennen in Daytona gewonnen hatte, legte Aprilia ein Sondermodell mit dem Beinamen Daytona auf. Hier gab es aber nur farbliche Unterschiede.

Für die Saison 2008 erhielt auch die Standard-Tuono den 138 PS-Motor.

2009 zeichnete sich das Ende der Tuono V2 ab, nachdem etwa 18.000 Donnerbikes mit dem Rotax-Motor Käufer gefunden hatten. So gab es nur neue Farben aber keine technischen Änderungen zu vermelden. Das zweizylindrige Superbike wurde durch die RSV4 abgelöst. Da war es nur eine Frage der Zeit, wann man dieser die Verkleidung herunterreißen würde, um eine neue Tuono mit vier Zylindern zu kreieren. Diese wurde im Herbst 2009 bei ersten Testfahrten entdeckt.

V4-Power für das Donnerbike

Im Herbst 2010 lüftete Aprilia den Schleier und zeigte die Serienversion des ultimativen Donnerbikes. Das bedeutete einen Leistungssprung von 138 auf 167 PS. Dazu gab es drei Newtonmeter mehr.

April 2020



Was früher eine R-Variante war, heißt nun Factory: Das steht für Öhlins und Schmiederräder - erkennbar am güldenen Rahmen.

Der V4 wurde für den Einsatz im Naked Bike etwas fahrbarer gemacht, dabei blieben dreizehn Pferdestärken gegenüber der RSV4 auf der Strecke. Dafür steht die Höchstleistung bereits bei 11.000 und nicht erst bei 12.500 U/min zur Verfügung. 25 Millimeter längere Ansaugtrichter für mehr Drehmoment, andere Nockenwellen, geänderte Steuerzeiten und ein modi-



Mit dem V4 läutete Aprilia eine neue Ära ein.

Der V4-Motor baut sehr kompakt. Dieses Schnittmodell erlaubt einen Einblick in die Technik.

fiziertes Mapping sollen zusammen mit einer größeren Schwungmasse die Alltagstauglichkeit erhöhen.

Beim Gewicht speckte die V4 drei Kilogramm ab. Mit 15.000 Euro erhöhte sich der Preis um drei Tausender. Dafür erhielten die Käufer geballte Technik und nackte Gewalt.

Technisch, besonders im Elektronikbereich, ist die neue Tuono ein Quantensprung im Vergleich zur alten. Ride-By-Wire ist hier das Stichwort. Der elektronische Gasgriff, den Aprilia als erster Motorradhersteller weltweit mit der Shiver 750 in einem Serienmotorrad verwendete, ermöglicht eine Traktions- und Wheeliekontrolle. So wird die schiere Kraft auch in Grenzsituationen sicherer beherrschbar. Dazu gehören ein Schaltassistent und eine Launchcontrol für den

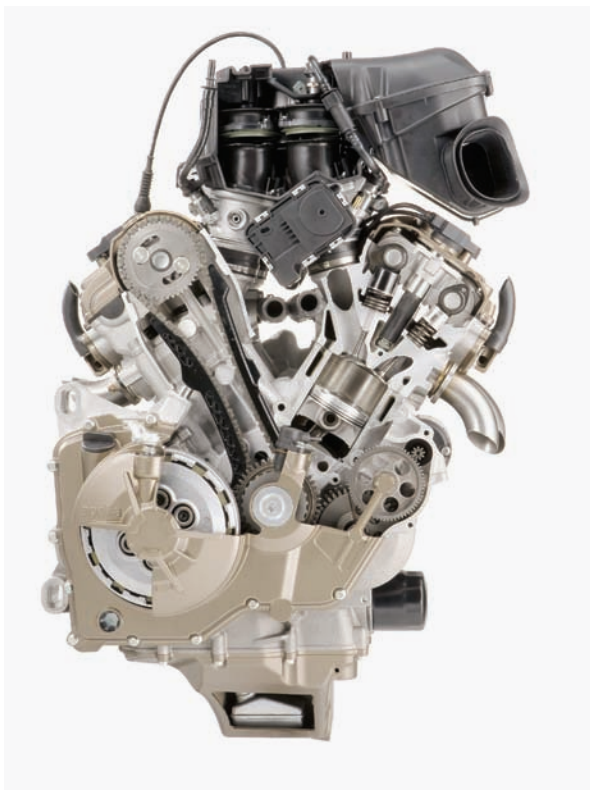

Powerstart zur Serienausrüstung. Das Werk spendierte der Nackten also das komplette APRC (Aprilia Performance Ride Control) aus dem Superbike.



Der Rahmen und die Schwinge bestehen aus gegossenen und gepressten Aluminiumkomponenten.

Das Interessante an dem Aprilia-Elektronikpaket ist unter anderem, dass es auf unterschiedliche Reifengrößen hinten angelehrt werden kann. Das konnten andere Hersteller zu dem Zeitpunkt noch nicht bieten. So waren für die V4 Tuono R sowohl ein 190er als auch ein 200er-Reifen von Anfang an freigegeben. Und eine Fabrikats- oder Typbindung wie bei vielen anderen Motorradmarken gibt es bei Aprilia nicht.

In der Auspuffanlage befindet sich eine Klappe, die je nach Fahr-situation vom Motor-management geöffnet wird, aber auf ein ABS verzichteten die Entwickler.

Beim Fahrwerk hielt Aprilia an Bewährtem fest, also Rahmen und Schwinge aus Aluminium, dazu eine Upside-Down-Gabel aus dem Hause Sachs, ein Federbein vom gleichen Hersteller und eine Brembo-Bremsanlage.

Hier kommen vorne wieder radiale Vierkolben-Bremssättel zum Einsatz, nun aber nicht mehr die Variante mit den vier einzelnen Belägen. Das Fahrwerk stammt bis auf kleine Änderungen vom Superbike ab.

Bei der V2 Tuono hatte man Eingriffe ins Fahrwerk gegenüber dem Superbike noch nicht für nötig empfunden, bei der V4 wurde dagegen viel Kleinarbeit geleistet, um das Motorrad den anderen Ansprüchen anzupassen.



Neue Vierkolbensättel mit je zwei Belägen von Brembo, Bremsscheiben von Grimeca und neue, leichte Gußräder.

Der Lenkkopf sitzt ein paar Millimeter weiter vorne, der Gabelwinkel ist ein halbes Grad flacher. Das ergibt einen längeren Radstand, der zusammen mit einem tiefer positionierten Motor hilft, das Vorderrad beim Beschleunigen auf dem Boden zu halten. Oder um es anders zu sagen: Diese Änderungen verschieben

Auffällig oder dezent, der Kunde hat die Wahl zwischen Gelb und Schwarz.



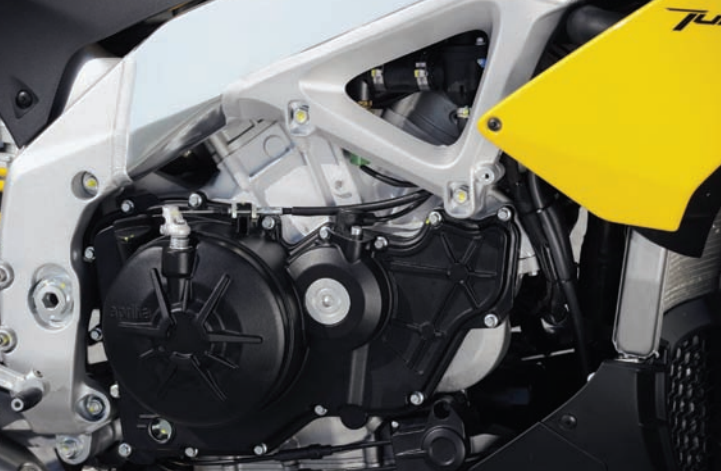

Vom Motor ist jetzt mehr zu sehen als bei der zweizylindrigen Tuono.

den Eingriffszeitpunkt der Wheeliekontrolle etwas nach hinten. Denn es ist eine Leichtigkeit, mit einer kleinen Handgelenkbewegung die Front zu lupfen. Dabei spielt es keine Rolle, welchen der drei Leistungsmodi - Track, Sport oder Roadman gewählt hat. Jeder Eingriff der Wheeliekontrolle bedeutet gleichzeitig Leistungsreduzierung, und das will man ja eigentlich nicht.

Für Sparfüchse und alle, die der modernen Elektronik nicht ihr Vertrauen schenken wollten, bot Aprilia die Maschine auch ohne APRC an. Diese kostete 1.200 Euro weniger als das Motorrad mit den Assistenzsystemen, das mit 14.990 Euro in der Preisliste stand. Neu sind die Gußräder, die fast so leicht sind wie die Schmiedefelgen, die

Zusammen mit dem ABS gab es neue Monoblockbrems-sättel.



bisher in den Edelversionen zum Einsatz kamen. Die rahmenfeste Lampenverkleidung ist bis vor den Motor heruntergezogen und verdeckt teilweise den Kühler. Vom Motor ist aber mehr zu sehen als bei den zweizylindrigen Tuonos. Komplett neu sind Sitzbank und Rahmenheck.

Was auf der Strecke blieb, waren die schön gefrästeten Lenkerhalter und obere

Gabelbrücke sowie der verstellbare Kupplungshebel. Darüber konnte auch das weiße Zifferblatt des Drehzahlmessers nicht hinweg trösten.

Für Zweizylinderfans stellte Aprilia ungefähr zeitgleich mit der Tuono V4 die Dorsoduro 1200 vor.

Jetzt mit ABS

Es dauerte bis Mitte 2013 bis Aprilia endlich die Tuono mit einem ABS ausstattete. Man wollte eine spezielle Lösung haben, die zu dem sportlichen Charakter der Maschine passt. Das Bosch-System



Mit der 1.100er führte Aprilia neben dem bisherigen Schwarz als neue Farbe Blau ein.

ist in drei Stufen einstellbar. In diesem Zug erhielt das Motorrad gleichzeitig Monoblockbremsattel.

Das Fahrwerk bekam eine andere Abstimmung samt einer geänderten Gabel mit nun getrennter Zug- und Druckstufe in je einem Holm.

Auch an den Motor legten die Entwickler Hand an: 20 Millimeter längere Ansaugwege, andere Steuerzeiten, mehr Schwungmasse und ein anders abgestuftes Getriebe resultieren daraus.

Sowohl das APRC als auch das Motormanagement bekamen eine neue Programmierung verpasst und zusammen mit einer verbesserten Auspuffanlage stieg die Motorleistung auf 170 PS

Der Vierzylinder von der anderen Seite.



bei 11.500 U/min. Das Tankvolumen wuchs von 17 auf 18,5 Liter, bei einer Form, die dem Fahrer mehr Halt geben soll.

Erstmals war eine Tuono nun kompatibel zur Aprilia Multimedia Plattform. Das modifizierte Bike bot das Werk in den Farben Schwarz oder Weiß für 15.490 Euro an.

Mehr Hubraum

Im Winter 2014/2015 zündete Aprilia die nächste Ausbaustufe: Der V4 erhielt dank neuer Kolben,

vergrößert von 78 auf 81 Millimeter, 78 Kubikzentimeter mehr. Nun hatte die Tuono erstmals mehr Hubraum als das Superbike, von dem es abstammt. 1.077 Kubikzentimeter gegenüber 999 cm³ - mehr darf die RSV4 ja nicht haben, um an der Superbike-Weltmeisterschaft teilnehmen zu dürfen. Bei der Tuono bedeutet diese Änderung bessere Fahrbarkeit



Die Öhlins-Gabel der Tuono V4 Factory entspricht mehr oder weniger der Gabel aus der RSV Mille R aus dem Jahr 2003.

und mehr Punch aus der Drehzahlmitte, aber auch fünf zusätzliche Pferdestärken, die 500 Kurbelwellenrotationen früher zur Verfügung stehen sowie ein von 113 auf 120 Nm angewachsenes Drehmoment. Im mittleren Drehzahlbereich stehen sogar bis zu 20 PS mehr auf Abruf bereit, damit lässt sich die Tuono souveräner und schaltfauler fahren.

Auch beim Fahrwerk sind ein paar Änderungen zu vermelden: steilerer Lenkkopf (0,4 Grad), kürzerer Nachlauf (- 7,7 mm) und längere Schwinge (+ 4 mm) sowie kürzere Feder Elemente. Der Schwerpunkt

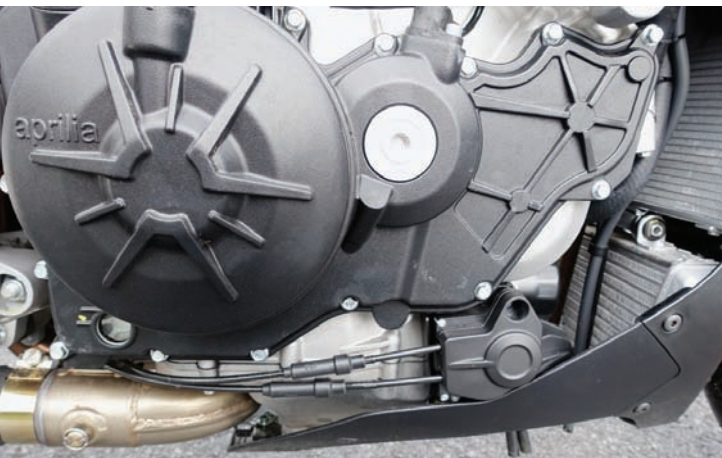

wanderte etwas nach unten, genauso wie der Fahrersitz, der um 15 Millimeter auf 825 Millimeter abgesenkt wurde. Weil die Front mehr reduziert ist als das Heck (vorne 20 mm, hinten 10 mm) hat sich das Gefühl für das Vorderrad verbessert. Dazu ist der Lenker nun 16 Millimeter schmaler. Mehr Agilität trotz besserer Stabilität sind die Folge - ein messerscharfes, zielgenaues Fahrverhalten erfreut den Besitzer

der Tuono 1100.

Zeitgleich verpassten die Designer der Maschine ein Facelift: Die neu gestaltete Lampeneinheit spart dabei etwa 1,5 Kilogramm ein. Der Brembo-Bremsanlage verordneten die Verantwortlichen andere Beläge für eine bessere Dosierbarkeit bei gleichzeitig geringerer Handkraft.

Jetzt auch als Factory

Und selbstverständlich stellte Aprilia auch eine Factory-Variante auf die Räder. Diese waren aber bei der Tuono nicht die bewährten Schmiedefelgen wie in der Factory-Variante des Superbikes. Bei dem

unverkleideten Motorrad hat man sich wohl gedacht, auf den geringen Gewichtsvorteil verzichten zu können. Dafür gab es aber ein komplettes

Bei den V4-Modellen befindet sich unten rechts ein Stellmotor, der mittels zwei Bowdenzügen eine Klappe im Auspuff betätigt.

Öhlins-Fahrwerk, leichtere Bremsscheiben und einen fetten 200er-Hinterradreifen anstelle des 190ers. Weil eh schon viele Kunden auf das Heck der RSV4 umgebaut hatten, wurde die Tuono Factory nun serienmäßig mit einer Sitzbank in diesem Design ausgeliefert.

Die Tuono V4 1100 RR war 2015 für 16.490 Euro erhältlich, für die Factory musste man 1.500 Euro tiefer in die Tasche greifen. Die Basis-Maschine gab es in den Farben Blau/Schwarz und Grau/Schwarz. Die Factory kam in den Farben Schwarz/Silber/Rot mit großem „aprilia“ Schriftzug daher.



Die Factory mit auffälliger Lackierung.

Euro 4 machte ab 2017 einige Änderungen notwendig und Aprilia präsentierte im Herbst 2016 eine neue Tuono 125. Mehr dazu in der nächsten Ausgabe der Motalia.

Technische Daten:

	Tuono 1000 R	Tuono V4 R	Tuono V4 1100 RR
Motor:	2 Zylinder, V 60°	4 Zylinder, V 65°	4 Zylinder, V 65°
Bohrung x Hub:	97,0 x 67,5 mm	78,0 x 52,3 mm	81,0 x 52,3 mm
Hubraum:	998 cm ³	999 cm ³	1.077 cm ³
Leistung:	133 PS - 9.500 U/min	170 PS - 11.500 U/min	175 PS - 11.000 U/min
Drehmoment:	102 Nm - 8.750 U/min	113 Nm - 9.500 U/min	120 Nm - 9.000 U/min
Getriebe:	6 Gänge	6 Gänge	6 Gänge
Sekundärtrieb:	Kette	Kette	Kette
Federung vorne:	USD-Gabel, Ø 43 mm	USD-Gabel, Ø 43 mm	USD-Gabel, Ø 43 mm
Federweg vorne:	120 mm	120 mm	120 mm
Federung hinten:	Monofederbein	Monofederbein	Monofederbein
Federweg hinten:	133 mm	130 mm	130 mm
Reifen vorne:	120/70 R 17	120/70 R 17	120/70 R 17
Reifen hinten:	190/50 R 17	190/55 R 17	190/55 R 17
Bremse vorne:	2 x 320 mm Ø	2 x 320 mm Ø	2 x 320 mm Ø
Bremse hinten:	2 x Vierkolbenfestsattel 1 x 220 mm Ø	2 x Vierkolbenfestsattel 1 x 220 mm Ø	2 x Vierkolbenfestsattel 1 x 220 mm Ø
	1 x Zweikolbenfestsattel	1 x Zweikolbenfestsattel	1 x Zweikolbenfestsattel
Tankinhalt:	18,0 Liter	17,0 Liter	18,5 Liter
Radstand:	1.410 mm	1.445 mm	1.445 mm
Sitzhöhe:	810 mm	835 mm	825 mm
Gewicht getankt:	211 kg	212 kg	214 kg
Preis:	11.398 Euro	15.990 Euro	16.490 Euro

Veranstaltungskalender

Die Aufnahme von Terminen in diesen Veranstaltungskalender ist kostenlos. Es werden aber nur Italiener-Veranstaltungen oder für Italiener-Fahrer/innen interessante Veranstaltungen aufgenommen. Eine kurze Mitteilung an den Verlag genügt. Alle Angaben sind ohne Gewähr! Bitte informiert Euch vorher beim Veranstalter!

April

10.04.2020

Italo-Frühstück des Moto Guzzi Clubs Pannonia in 33129 Bentfeld/Heddernhausen ab 10:00 Uhr.
Info: Tel.: 05250-7194 oder 0170-2743632 oder Internet: www.moto-guzzi-club.de.

Abgesagt

11.04. - 12.04.2020

Aprilia V4 Rallye auf dem Pannonischer Rennkurs in Garmisch-Partenkirchen.
Info: Jochen Event GmbH, Tel.: 0043-(0)664-4635372, Internet: www.gh-moto.com, Österreich.

Abgesagt

19.04.2020

Italiener-Frühstück des MC Team 74 ab 10:00 Uhr auf der Raststätte Holm Moor an der A7 Richtung Norden zwischen HH-Schnelsen Nord und Quickborn.
Info: MC Team 74 Rellingen, E-Mail: mcteam74@freenet.de.

19.04.2020

27. Italo-Frühstück in 32469 Petershagen-Lahde (bei Minden) im Industriegebiet Lahde gegenüber des Kraftwerks.
Info: Jochen Event GmbH, Tel.: 00684-9170257 oder 0170-274344088.

Abgesagt

19.04.2020

Treffen italienischer Old- und Youngtimer mit 2, 3 und 4 Rädern bei Mo's Bikertreff in 47803 Krefeld.

Info: Mo's Bikertreff, Kleinewefersstraße 160, 47803 Krefeld, Tel.: 0177-5055060, Internet: www.bikertreff-krefeld.info.

19.04.2020

Veteranen-Teilemarkt in San Polo d'Enza in der Area Commerciale SIGMA di Pontenovo, Italien.
Info: Tel.: 0039-349-6512927 oder Tel.: 0039-335-6023639, Internet: www.scuderiaterrematildiche.it, Italien.

24.04. - 26.04.2020

Frühlingstreffen des Moto Guzzi Falcone Clubs im Campingforst Laarer See, Brüggener Straße 27, 41372 Niederkrüchten.
Info: Götz Braake, E-Mail: goetzbraake@web.de, Tel.: 0170-5666789, Internet: www.falcone-club.de.

25.04.2020

11. Veteranen-Teilemarkt in Baudoere di Morgano (TV) auf der Piazza la Rotonda, Italien.
Info: Team Ramon, E-Mail: teamramon@libero.it, Tel.: 0039-0340-8973921, Internet: www.prolocomorgano.it, Italien.

25.04.2020

Ducati-Testride-Tag bei Limbacher & Limbacher in 70794 Filderstadt - halbtägige Ausfahrt mit aktuellen Ducati-Modellen von 14:00 bis 18:00 Uhr.
Info: Limbacher & Limbacher/Ducati Stuttgart, Echterdinger Straße 85, 70794 Filderstadt, Tel.: 0711-797303-22, Internet: www.limbacher.de.

25.04. - 26.04.2020

Moto Guzzi-Treffen des Le Aquile del Cervino in Chatillon bei Aosta, Italien.

25.04. - 26.04.2020

2. Veteranen-Teilemarkt in San Gemini (TR) in Italien.
Info: Piazzale Stabilimento Accqua Sangemini, Tel.: 0039-335-5047220 oder Tel.: 0039-3281856196 oder Internet: www.prolococesi.it oder auch www.motoclubsangemini.it, Italien.

25.04. - 26.04.2020

Openingstreffen des Moto Guzzi Clubs Niederlande im Camping Vinkenhof, Engwegen 2a, Schin op Geu, Niederlande.
Info: Moto Guzzi Club Niederlande, Internet: www.mgcn.nl, Niederlande.

italotreff.de

17.04. - 19.04.2020

Roma Moto Days und Veteranen-Teilemarkt in der Piazza di Roma in Rom, Italien.
Info: Roma Classic Motors, Tel.: www.romaclassicmotors.it.

Abgesagt

18.04.2020

Aprilia Moto 6.5-Ausfahrt der Aprilia Riders Association, Start 9:30 Uhr bei Leerkes Motofun in Twello, Niederlande.
Info: Aprilia Riders, Internet: www.aprilia-riders.nl, Niederlande.

18.04. - 19.04.2020

Saisonstart bei Limbacher & Limbacher in 70794 Filderstadt.
Info: Limbacher & Limbacher/Ducati Stuttgart, Echterdinger Straße 85, 70794 Filderstadt, Tel.: 0711-797303-22, Internet: www.limbacher.de.

Veranstaltungskalender

Mai

26.04.2020

Italo- und Boxer-Frühstück beim Landhotel Dötlingen, Ritttrumer Kirchweg 6, 27801 Dötlingen von 9:00 bis 13:00 Uhr.

Info: Karl-Heinz von Döllen, Tel.: Privat: 04487-750525, Betrieb: 04431-72129, Matthias Heil, Tel.: 0151-20791587, E-Mail: heilkawa@gmx.de.

26.04.2020

Veteranen-Teilemarkt in Santhià (VC), Piazza Aldo Moro, Italien. Info: Tel.: 0039-347-2205128, E-Mail: rugginesantha@gmail.com, Internet: www.e-vintage.it, Italien.

26.04.2020

Limbächer-Tagestour mit dem Ducati Club Baden-Württemberg bei Limbächer & Limbächer in 70794 Filderstadt - nur für Ducatis.

Info: Limbächer & Limbächer/Ducati Stuttgart, Echterdingen Straße 85, 70794 Filderstadt, Tel.: 0711-797303-22, Internet: www.limbacher.de oder beim Ducati Club Baden-Württemberg, Internet: www.ducbw.de.

26.04.2020

Einzyylinder-Tag des Moto Guzzi Clubs

Niederlande in Bar en grill de Locomotief Spoorlaan 2c, NL-6562 AM Groesbeek, Niederlande.

Info: Moto Guzzi Club Niederlande, George Tempelaar, Tel.: 0031-(0)6-57267803, E-Mail: klassiekercommissie@mgcn.nl, Internet: www.mgcn.nl, Niederlande.

01.05. - 03.05.2020

13. Moto Morini-Treffen des Moto Morini Clubs Dänemark in Skråppedalsvej 38, Høngind, DK-5592 Ejby, Dänemark.

Info: Søren Høyer Hansen, Tel.: 0045-66103144, Handy: 0045-(0)6077-3144, E-Mail: sir1@morinist.dk, Internet: www.morinist.dk, Dänemark.

01.05. - 03.05.2020

Treffen des UK Monster Owners Clubs Großbritannien beim Rossett Hall Hotel, Chester Road, Rossett, Wrexham, LL12 0DE, Großbritannien.

Info: UK Monster Owners Club Großbritannien, Internet: www.ukmonster.co.uk, Großbritannien.

02.05. - 03.05.2020

Veteranen-Teilemarkt in Piedimonte Matese (CE), Italien.

Info: Tel.: 0039-338-9174453 oder Tel.: 0039-338-2915727, E-Mail: mscambiopiedimonte@libero.it, Italien.

03.05.2020

10. Italo-Frühstück des Italo Stammtisches Trier bei der Jugendfeuerwehr Trier in 54441 Wellen an der Wessel am Gerätehaus der Feuerwehr ab 9:00 Uhr.

Info: Tel.: 0160-8213687.

03.05.2020

40. Geburtstagsfeier des Ducati Clubs Schweiz in der Töffarena Oensingen, Schweiz.

Info: Ducati Club Schweiz, E-Mail: info@ducati-club.ch, Internet:

www.ducati-club.ch, Schweiz.

04.05. - 05.05.20

Ducati 4U, Fahrertraining auf dem Salzburger Ring/Österreich.

Info: Ducati 4U, Gate Communication Group GmbH, Tronjestraße 13, 44319 Dortmund, Tel.: 0234-685928, E-Mail: info@ducati-

4u.de, Internet: www.ducati-4u.de.

07.05. - 10.05.2020

28. Scottish Rally des Moto Guzzi Clubs Großbritannien im Falkirk Rally Ground, Dorrator Road, Falkirk, G82 7YW, Großbritannien. Vorbuchung erforderlich.

Alle Termine aufgrund der Ausbreitung des Corona-Virus und der sich täglich ändernden Situation unter Vorbehalt. Es ist damit zu rechnen, dass im April mehr oder weniger alle Termine abgesagt werden. Bitte vorher bei den Veranstaltern nachfragen.

Veranstaltungskalender

08.05. - 10.05.2020

20. Aprilia Moto 6.5-Treffen im Gasthaus in der Jugendherberge Möhnesee, Südufer 20, 59519 Möhnesee.

Info: Internet: www.moto65.de.

08.05. - 10.05.2020

20. ASI Moto Show im Autodromo di Varano de' Melegari (PR) bei Parma, Italien.

Info: Automotoclub Storico Italiano, Villa Rey - Str. Val Martino Superiore 27, I-10131 Torino, Tel.: 0039-311-4795403, E-Mail: info@asifed.it, Internet: www.asifed.it, Italien.

08.05. - 10.05.2020

10. Italiener- & Youngtimer-Treffen Niederrhein in 46500 Xanten auf dem Campingplatz Bremer, Urselerstr. 16, 46500 Xanten, Info: Jürgen, Tel.: 0174-9729016, Wolfgang, Tel.: 0172-2127673, Internet: www.youngtimer-xanten.de.

08.05. - 10.05.2020

23. Party der Fare Amici di Moto Guzzi Mecklenburg im Falkencamp Pepelow, Haffweg 2, 18233 Am Salzhaff.

Info: Jörg, Tel.: 0173-2091486 oder Dirk, Tel.: 0171-8331504, E-Mail: stunnack@yamaton.de.

08.05. - 10.05.2020

12. Moto Guzzi-Treffen nach dem 25sten in 26441 Jever/Clevers, Dorfstraße 20. Anmeldung erbeten!

Info: Bernd Eilers, Tel./Fax: 04461-3334, Handy: 0174-2186970, E-Mail: bernd.eilers@t-online.de.

09.05.2020

Aprilia all Stars Rennstrecke von Mugello

09.05.2020

Moto Guzzi V7-Tag des Moto Guzzi Clubs Niederlande bei La Place, Groene Hartplein 1, Zoeterwoud Niederlande.

Info: Moto Guzzi Club Niederlande, Internet: www.mgcn.nl oder E-Mail: klassiekercommissie@mgcn.nl, Niederlande.

09.05. - 10.05.2020

63. Veteranen-Teilemarkt in Gambettola (FC), Italien.

Info: Comitato Mostra Scambio Gambettola, Tel.: 0039-0547-53912, Internet: www.mostrascambio.org Italien.

09.05. - 10.05.2020

37. Veteranen-Teilemarkt im Ippodromo di Capannelle in Rom, Italien.

Info: Miti & Motori, Tel.: 0039-328-7867721 oder Internet: www.millenniummotori.it, E-Mail: ilmegliodimillennium@hotmail.it, Italien.

10.05.2020

29. Italo-Frühstück in 21435 Stelle ab 10:00 Uhr auf dem Gelände der Firma KFZ-Felstehausen, Osterfeld 77.

Info: Guido Wegner, Tel.: 04174-650424.

12.05.2020

Ducati Trackday auf der Rennstrecke von Donington, Großbritannien.

Info: Ducati Großbritannien, Internet: www.Ducatiuk.com oder Superbike School, E-Mail: wendy@superbikeschool.co.uk, Tel: 0044-(0)118-9574354, Großbritannien.

12.05. - 13.05.2020

Ducati Riding Academy auf der Rennstrecke von Misano/Italien.

Info: Ducati Riding Academy, Internet: www.ducati.com/ww/en/experience/ducati-riding-experience/riding-courses/racetrack-academy, Italien.

13.05.2020

Italian Bikes Day beim Ace Cafe in London, North Circular Road, London, NW10 7UD, Großbritannien.

Info: Ace Cafe London, Tel.: 0044-(0)20-82028030, Internet: www.ace-cafe-london.com.

15.05. - 16.05.2020

Ducati Riding Experience mit Multistrada 950 und Multistrada 1260 Enduro in Castello di Nipozano bei Florenz, Italien.

Info: Internet: www.dreenduro.ducati.com, Italien.

15.05. - 17.05.2020

29. Treffen des Moto Guzzi-Stammtisches Hannover beim Gasthof Lindwedel, Lichtenmoor 9, 31622 Heemsen-Lichtenmoor.

Info: Georg, Tel.: 0177-4412660 oder Rainer, Tel.: 0170-7748084, Internet: www.guzzi-stammtisch-hannover.jimdosite.com.

15.05. - 17.05.2020

5. Treffen des La Nuova California 1400 Clubs in Pontremoli (MS), Italien.

15.05. - 17.05.2020

3. Mercato Retro - Veteranen-Teilemarkt in Imperia, Italien. Info: Porto Turistico Calata Anselmi, Tel.: 0039-380-6355661, Internet: www.mercatoretro.it, Italien.

Abgesagt

Abgesagt

italotreff.de

Veranstaltungskalender

16.05.2020

Festa Italiana mit Präsentation und Probefahrtmöglichkeit der aktuellen Modelle von Aprilia, MV Agusta und Vespa bei Limbächer & Limbächer in 70794 Filderstadt
Info: Limbächer & Limbächer/ Ducati Stuttgart, Echterdinger Straße 85, 70794 Filderstadt, Tel.: 0711-797303-22, Internet: www.limbaecher.de.

16.05.2020

Laverdas at the Hub in Ablington, Bibury, Großbritannien.
Info: The Classic Motor Hub, Old Walls, Ablington, Bibury GL7 5NX, Internet: www.classicmotorhub.com, Großbritannien.

16.05.2020

Italian Riders Day des MV Agusta Owners Clubs Benelux und der Dutch Aprilia Owners in Touwslager 10, 5253 RK, Nieuwkuijk, Niederlande.

16.05. - 17.05.2020

Ducati Riding Experience mit Multistrada 950 und Multistrada 1260 Enduro in Castello di Nipozzano bei Florenz, Italien.
Info: Internet: www.dreenduro.ducati.com, Italien.

16.05. - 17.05.2020

19. GSM-Italo-Treffen des Guzzi-Stammtisches-Münsterland in 48268 Greven, Gaststätte Zum Vosskotten, Am Vosskotten 1.
Info: E-Mail: gsm1996@gmx.de, Internet: www.facebook.com/Guzzistammtisch.

17.05.2020

23. Italo-Frühstück des Italo-Stammtisches Maifeld von 9:00 bis ca. 13:00 Uhr in 56072 Koblenz-Güls direkt an der Mosel.

17.05.2020

Ducati-Testride-Tag bei Limbächer & Limbächer in 70794 Filderstadt - ganztägige Ausfahrt mit aktuellen Ducati-Modellen.
Info: Limbächer & Limbächer/ Ducati Stuttgart, Echterdinger Straße 85, 70794 Filderstadt, Tel.: 0711-797303-22, Internet: www.limbaecher.de.

17.05. - 23.05.2020

Moto Giro d'Italia, Italienrundfahrt für klassische Motorräder mit Start und Ziel in Verona.
Info: Moto Club Terni, Via Bertani, 4, I-05100 Terni, Tel.: 0039-0744-403365, E-Mail: info@motogiroitalia.it, Internet: www.motogiroitalia.it, Italien.

20.05. - 21.05.2020

Aprilia V4 Race Days auf dem Masarykring bei Brünn/CZ.
Info: Moto-Event GmbH, Weitgraben 24, A-3372 Blindenmarkt, Tel.: 0043-(0)664-4635372, Internet: www.gh-moto.com, Österreich.

21.05. - 24.05.2020

16. Laverda-Treffen der Laverda-Connection-Oberpfalz in 92724 Trabititz im „Alten Sägewerk“.
Info: Reinhold (Pilot) Weinert, Tel.: 0171-9621580, E-Mail: r.weinert@gmx.net.

22.05. - 24.05.2020

Ducati-Clubrennen in Assen, Niederlande.
Info: Ducati Club Nederland, Internet: www.ducaticlub.nl, Niederlande.

22.05. - 24.05.2020

Dutch Ducati Challenge in Assen im Rahmen der Ducati Clubrennen.

22.05. - 24.05.2020

39. Treffen der Scuderia Laverda Finlandia im Kylpyläsaari Camping, Nivalantie 61, Haapavesi, Finnland.
Info: Scuderia Laverda Finlandia, Internet: www.laverdafinland.org, Finnland.

22.05. - 24.05.2020

29. Internationales Moto Guzzi-Treffen des Moto Guzzi Clubs Paderborn in Wünnenberg-Haaren bei der Wanderhütte.
Info: Moto Guzzi Club Paderborn, Tel.: 05250-7194 oder 0170-2743632 oder Internet: www.moto-guzzi-club.de.

23.05.2020

Ducati Riding Experience mit Multistrada 950 und Multistrada 1260 Enduro bei der Rennstrecke Le Castellet in Frankreich.
Info: Internet: www.dreenduro.ducati.com, Italien.

23.05. - 24.05.2020

Ducati Riding Academy auf der Rennstrecke Paul Ricard in Frankreich.
Info: Ducati Riding Academy, Internet: www.ducati.com/www/en/experience/ducati-riding-experience/riding-courses/racetrack-academy, Italien.

23.05. - 24.05.2020

30. Veteranen-Teilemarkt im Centro Fieristico Umbriafiere in Bastia Umbra (PG), Italien.

23.05. - 24.05.2020

Automoto Collection mit Veteranen-Teilemarkt in Novegro bei Mailand, Italien.
Info: Comis Lombardia, Tel.: 0039-02-70200022, Fax: 0039-02-7561050, Internet: www.parcosposizioninovegro.it, Italien.

Mehr Nachbauten als Originale

Wer zu spät kommt, den bestraft die FIM

1969 bauten die Gebrüder Villa eine komplett neue Rennmaschine für die 250er-Klasse. Es entstand ein luftgekühlter Zweitaktmotor mit zwei Kurbelwellen und eigenwilliger Anordnung der vier Zylinder. Doch das Motorrad durfte bald keine Rennen mehr bestreiten, weil die FIM (Fédération Internationale de Motocyclisme) die Regeln änderte.

Die Rennfahrer Francesco und Walter Villa waren nicht nur schnell sondern auch technisch begabt. So bauten sie sich ihre Motorräder teilweise selber. Es entstand der Plan, für die Viertelliter-Klasse eine Maschine mit vier Zylindern und Drehschiebersteuerung zu konstruieren. Während die Beiden in Italien den Plan in die Tat umsetzten, machte man sich bei der FIM Gedan-

*Was für ein Motor!
(Replica Imola 2000)*





Dieses Motorrad im Sammy Miller Museum ist eine Replica, die Anfang dieses Jahrtausends in Italien entstand.

ken darüber, wie man die technischen Auswüchse in den einzelnen Klassen eindämmen könne. Eine der Maßnahmen, die man beschloss, war die Zylinderzahl in den Kategorien 125 und 250 auf zwei zu begrenzen.

Links: Eine angeblich echte Moto Villa GP 250 im Sammy Miller Museum. Aber bei diesem Motorrad stimmt so manches nicht: So stammen Gabel und Bremsen nicht von einem Grand Prix Motorrad aus der Epoche sondern eher von einem normalen Serienmotorrad. Gut zu erkennen sind die seitlichen Ausbuchtungen in der Verkleidung für die Vergaser.

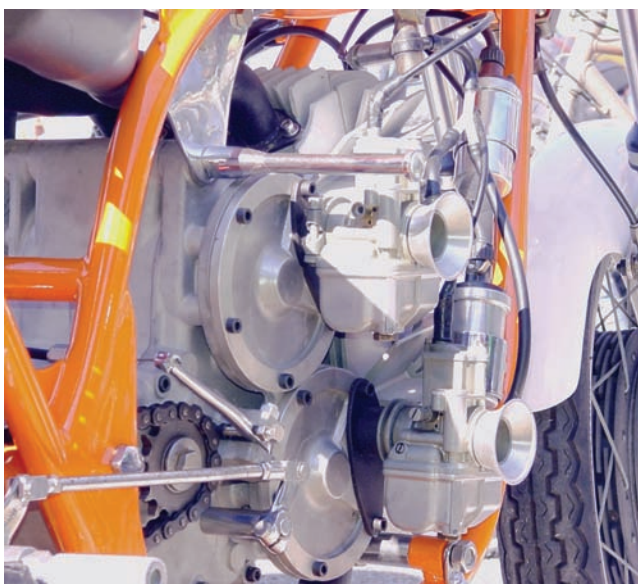

Auf den Kurbelwellenenden sitzen die Drehschieber für die Einlasssteuerung. (Replica Imola 2000)



Die Replica im Sammy Miller Museum besitzt eine elektronische Zündung mit modernen Zündspulen und Rundschiebervergaser.

Die Arbeiten an der Moto Villa 250 Quattro waren schon weit vorangeschritten, als die FIM neue Regeln, die ab 1970 gelten sollten, verkündete. So entschlossen sich die zwei Enthusiasten, ihr Werk zu vollenden. Noch im Jahr 1969 hatte die Maschine ihr Debüt beim Gran Premio in Imola. In den Trainings zündete der Motor meist nur auf drei Zylindern, aber wenn alle vier Zylinder liefen, war die Moto Villa mit Walter als Fahrer kaum langsamer als die vierzylindrige Werks-Benelli. Kel Carruthers holte sich damals auf der Maschine aus Pesaro den Weltmeisterschafts-Titel.

Weil der Motor unzuverlässig lief, bauten die Villas für das Rennen einen Einzylinder-Motor ein, und Walter holte sich den neunten Platz. Der V4-Motor war aus der Überlegung heraus entstanden, einen Motor zu entwerfen, der möglichst kompakt sein sollte, also schmal und niedrig. Für eine gute Kühlung sollten alle Zylinder in

Fahrtrichtung zeigen. So entstand die Idee zu der Anordnung mit den übereinander liegenden Zylinderpaaren, denn eine Wasserkühlung wollte man unbedingt vermeiden.

Es sind also eigentlich zwei übereinander liegende Paralleltwinmotoren mit einem Winkel von 30 Grad zueinander. Die beiden Kurbelwellen sind durch eine Zwischenwelle, auf der sich der Primärtrieb befindet, verbunden. Eine weitere

Welle ist über dem Getriebe platziert. Auf deren einem Ende sitzt die unterbrecher-gesteuerte Zündung. Außerdem treibt sie die Ölpumpe an. Diese fördert zusätzlich zur Mischungsschmierung im Verhältnis 1:30 Schmierstoff direkt in die Ansaugkanäle. Für die Spritzzufuhr sorgten die damals neuen VHBT-Vergaser von Dell'Orto mit rechteckigen Gasschiebern. Diese wa-



Die andere Replica, bei der Zündspulen und Vergaser eher dem Original entsprechen.

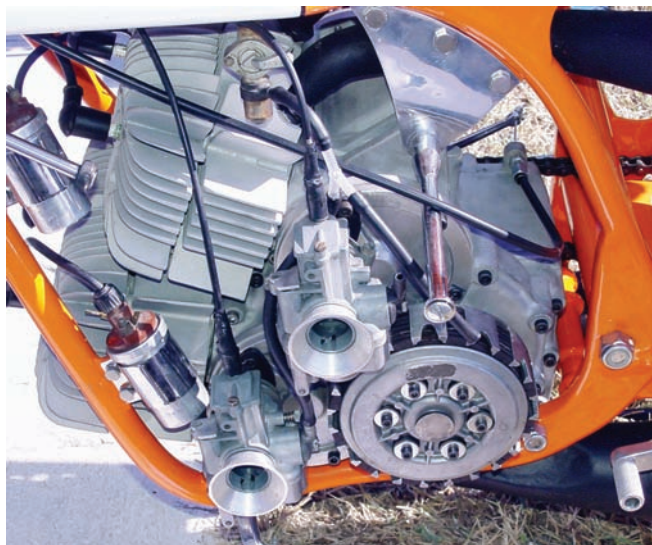

Bei diesem Motor fehlt die Welle über dem Getriebe, auf der sich die Zündung und die Ölpumpe befinden. (Replica Imola 2000)

ren damals mit ihren integrierten Zentralschwimmerkammern ebenfalls sehr kompakt. Je zwei Vergaser mit 27 Millimetern

Durchmesser waren pro Seite dicht am Motormontiert. Auf der linken Seite befand sich die offen laufende Trockenkupplung als Verbindung zum Getriebe mit acht Gängen.

Mit 42 Millimetern ist der Hub nur geringfügig kleiner als die 43 Millimeter große Zylinderbohrung. Die Maximalleistung von etwa 45 PS erreicht der Motor mit zwei Kurbelwellen bei 14.800 U/min. Das Motorrad wiegt lediglich 115 Kilogramm.

Die Brüder Villa bauten im Jahr 1970 ein neues

2002 neu aufgebaut.

Aber im Sammy Miller Museum in Großbritannien stehen auch zwei Motorräder.

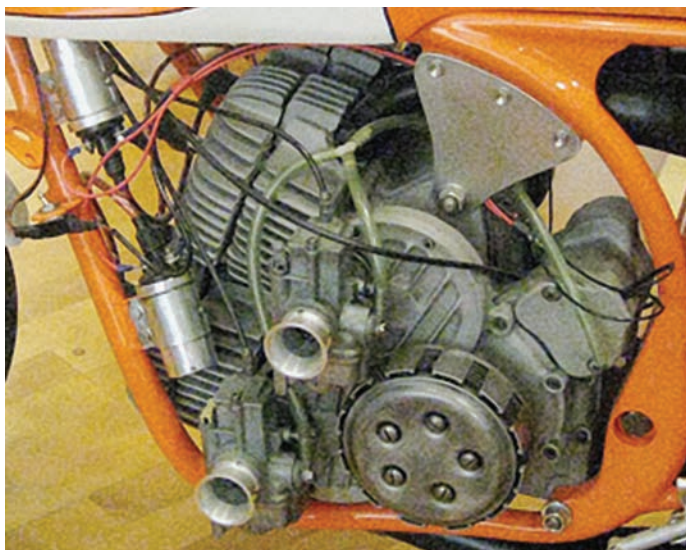

Der Motor der Maschine aus dem Elings Museum in Solvang. Anscheinend der Einzige mit der zusätzlichen Ölpumpe, die wohl bei allen Nachbauten fehlt.



Eine ordentliche Gabel und eine Doppel-duplexbremse sollten es schon sein, wenn man eine Rennmaschine nachbaut.

Die eine Maschine ist bekannt als eine Replica, die ein ehemaliger Mitarbeiter der Firma Moto Villa realisiert hat. Giovanni Galafassi war bereits in den Siebzigern von dem Motorrad begeistert gewesen. Als er sich im Ruhestand befand,

eigentlich gar kein V-Motor ist, komplett ausbauen kann.

Im Jahr 2011 wurde diese Replica von Bonhams auf der Classic Motorcycle Mechanics Show in Stafford für 27.443 Euro (inklusive Zuschlagsgebühr) versteigert und befindet sich seitdem im Besitz des Sammy Miller Museums.

Zu der zweiten Maschine im Sammy Miller Museum ist uns leider nichts bekannt. Die Gabel und die Vorderradbremse passen aber nicht zu einer Grand Prix-Maschine. Das sind Serienteile eines Straßenmotorrades. Die Bremsstrommel hinten erscheint auch zu klein. Der Motor besitzt genauso wie die hier beschriebenen Repliken keine Ölpumpe. Rahmen, Hinterradschwinge und Sitzbank entsprechen auch

Umgezogen?

Bitte teilt uns rechtzeitig eure neue Adresse mit!

Postvertriebsstücke sind teilweise vom Nachsendeantrag ausgenommen und werden auch nicht an den Absender zurückgeschickt. Die nicht zugestellten Hefte werden von der Post vernichtet.

nicht damaligen Fotos.

Eine weitere Replica entdeckten wir im Jahr 2000 auf dem großen Veteranen-Teilemarkt in Imola. Auch hier war wohl Galafassi an der Entstehung der Maschine beteiligt. Bei diesem Modell fehlt aber die Welle über dem Getriebe und somit die Ölpumpe und die Zündung. Das nicht fahrbereite Motorrad

steht im Moment in Italien zum Verkauf. 44.000 Euro möchte der Besitzer gerne haben.

Es gibt also mittlerweile vier oder fünf Exemplare der Moto Villa 250 GP V4, wenn wir sie mal so nennen wollen. Und vermutlich existiert noch eine weitere Maschine, denn im Internet existieren Fotos von noch einem Motorrad, das anscheinend weder original ist (keine Ölpumpe), noch mit einer der hier gezeigten Repliken übereinstimmt.



Langgestreckter Tank mit Ausbuchtungen für Knie und Unterarme sowie zwei Auspuffe pro Seite.

Francesco Villa, der ältere der beiden Brüder, gründete 1967 in Bologna die Firma Moto Villa. In den fünfziger Jahren war er Werksfahrer für Ducati und Mondial gewesen und hatte mehrfach die Italienische Meisterschaft gewonnen. In den siebziger Jahren verlegte er sein Interessengebiet vom Straßenrennsport in den Geländesport. Moto Villa produzierte bald bis zu 4.000 Gelände-Zweitakt-Motorräder pro Jahr.

Walter Villa fuhr Mitte der siebziger Jahre für Aermacchi/Harley-Davidson und konnte vier WM-Titel gewinnen.

Blick unter die Verkleidung der zweiten Maschine im Sammy Miller Museum. Auch hier fehlt die Ölpumpe, aber es ist immerhin die Zündung über dem Getriebe vorhanden.



Produktionsstopp in Italien

Aufgrund der Corona-Pandemie wurden in Italien drastische Maßnahmen ergriffen. Auch wenn vieles untersagt war, durfte die Industrie unter Erfüllung zahlreicher Auflagen weiterhin produzieren. Mitarbeiter, die nicht dringend benötigt wurden, sollten zu Hause bleiben, teilweise arbeiteten sie dort im Homeoffice. Die Werke modifizierten Produktionsstraßen, um die Abstände für die Mitarbeiter zueinander zu vergrößern, es wurden Schichtpläne erstellt, um Kontakte zu verringern, Hygienestationen eingerichtet und vieles mehr. Für die Umstellungen legten einige Werke die Arbeit für zwei oder drei Tage nieder. Danach nahm manche Fabrik die Arbeit wieder auf. Ducati und Moto Morini haben dann doch Mitte März aus eigener Entscheidung die Arbeiten in der Produktion vorerst komplett eingestellt. MV Agusta arbeitete mit reduzierter Belegschaft weiter.

Es war aber auch eine Frage, wie lange noch die Werke von Zulieferfirmen (aus

der ganzen Welt) mit Teilen versorgt würden. Brembo hatte zum Beispiel die Produktion gestoppt. Heutzutage arbeiten die Werke ja nur noch mit kleinen Lagern und lassen sich „just in time“ beliefern.

Am 22. März beschloss die italienische Regierung, dass alle Fabriken, die nicht für die Grundversorgung benötigt werden, den Betrieb einstellen sollen. Ab wann in den Fabriken wieder gearbeitet werden darf, ist nicht bekannt.

Ducati steigerte die Zahlen

Ducati hat im Jahr 2019 zwar lediglich 179 Motorräder mehr ausgeliefert als im Vorjahr, was bei 51.183 Maschinen insgesamt einer Steigerung von 0,34 Prozent entspricht, trotzdem konnten die Finanzzahlen verbessert werden.

Der Umsatz erhöhte sich von 699 Millionen Euro auf 716 Millionen Euro. Das ist eine Steigerung von 2,4 Prozent. Die Ursache hierfür ist, dass der Durchschnittspreis der verkauften Modelle auf etwa 13.500 Euro anstieg. Verantwortlich hierfür sind die Baureihen Multistrada und Panigale, welche Ducati als „die Säulen des Erfolgs“ bezeichnet. Das Betriebsergebnis verbesserte sich von 49 auf 52 Millionen Euro.

Aprilia Akrapovic Promo

Im Aktionszeitraum vom 01. März bis 30. Mai 2020 erhalten Käufer eines Neufahrzeugs vom Typ RSV4 1000 RR, Tuono V4 1100 RR oder Tuono V4 1100 Factory als kostenlose Zugabe einen Titan-Schalldämpfer der Marke Akrapovic.



Wer bis zum 30. Mai die richtige Aprilia kauft, bekommt einen Zubehörauspuff dazu.

Aprilia all Stars und WDW abgesagt

Aprilia wollte am 9. Mai auf der Rennstrecke von Mugello die zweite Auflage der Aprilia all Stars feiern. Der Termin wurde auf ein noch zu nennendes Datum verschoben. In Noale hofft man, bald ein neues Datum nennen zu können.

Ducati hat die Konsequenzen aus der Corona-Krise gezogen. Die Produktion in Bologna wurde erst einmal bis zum 25. März eingestellt. Außerdem beschloss man, die World Ducati Week, die im Juli 2020 stattfinden sollte, auf den Sommer 2021 zu verschieben. Normalerweise findet das große Ducati-Treffen alle zwei Jahre statt.

Marzocchi entwickelt

Die italienische Firma Marzocchi arbeitet an einem System, welches beim Anhalten automatisch die Sitzhöhe verringert, damit kleinere Fahrer/innen einen sicheren Stand haben. Die Elektronik soll bei niedrigster Geschwindigkeit die Federvorspannung vorne und hinten verringern und so das Fahrzeug ein wenig absenken.

Lärm und Streckensperrungen

Die Motorradsaison hat noch nicht einmal angefangen, da bilden sich schon neue Initiativen gegen Motorradlärm. In Baden-Württemberg haben sich 81 Gemeinden zu einer solchen zusammengeschlossen. Diese Initiative stellt diverse Forderungen an die Industrie, den Staat und die Motorradfahrer: Von den Motorradherstellern wünscht man sich leisere Fahrzeuge, z. B. ohne Klappen im Auspuff, die dazu gedacht sind, die Gesetzesvorschriften auszutricksen. Der Gesetzgeber soll für strengere Vorschriften und deren Einhaltung sorgen. Und von den Motorradfahrern erwartet man mehr Rücksicht und weniger illegale Umbauten.

Im Sauerland wird von April bis Oktober im Kreis Olpe die L687 von Rönkhausen auf den Lenscheid bis zur Kreisgrenze für Motorräder an Wochenenden in eine Richtung (bergauf) gesperrt. So ist es nicht mehr möglich, diese Strecke auf und ab zu fahren, was bei Bikern sehr beliebt ist. Begründet wird die Sperrung mit der hohen Unfallzahl (5 Tote in 10 Jahren) auf dieser Straße.

Wannweiler Straße 65
72770 Reutlingen

Telefon 071 21/95 93 0
info@motorrad-speer.de

www.motorrad-speer.de

SPEER

Ducati Multistrada V4

Bei Testfahrten wurde der Prototyp der neuen Ducati Multistrada entdeckt. Das Motorrad verfügt über einen Motor, der von dem Superbike Panigale abgeleitet ist. Für die Tourenmaschine ist er sicherlich etwas sanfter abgestimmt. Die maximale Motorleistung wird wohl irgendwo zwischen 170 bis 200 PS betragen. Die Konkurrenz aus dem Hause BMW, die S 1000 XR verfügt über 165 PS.

Anscheinend besitzt die Ducati keinen Gitterrahmen aus Stahlrohren sondern einen Aluminium-Rahmen. Aus gleichem Material ist die zweiarmige Hinterradschwinge, welche die bisherige Einarmschwinge ablöst, gefertigt. Die Hinterrad-

führung ist mit einem Stoßdämpfer direkt mit dem Fahrwerk verbunden. Der Heckrahmen ist aber als teilweise sichtbare Gitterrohrkonstruktion ausgeführt.

Das Grundstyling orientiert sich an der bisherigen Multistrada, aber in der Verkleidung sind seitlich große Öffnungen, um dort die durch die Kühler erwärmte Luft austreten zu lassen. Anscheinend sind zwei Kühler etwas seitlich versetzt angebracht und in der Mitte befindet sich ein großer Wärmetauscher für den Ölkreislauf.

Die Multistrada V4 soll voraussichtlich 2021 auf den Markt kommen. Über den Preis kann man nur spekulieren. Die Panigale V4 kostet knapp 5.000 Euro mehr als die Panigale V2. Eine Multi V4 könnte sich also um die 22.000 Euro einpendeln.

Morbidelli-Versteigerung verschoben

Die Carole Nash Classic Motorcycle Show in Stafford in Großbritannien sollte vom 25. bis 26. April stattfinden. Bei dieser Veranstaltung wollte Bonhams etwa 200 Motorräder aus dem Morbidelli Museum versteigern. Wegen des Coronavirus ist jetzt ein neuer Termin angesetzt. Die Verantwortlichen hoffen, den Event am 12. und 13. Juni abhalten zu können.

Umsatzsteigerung bei Energica

In den Monaten Januar und Februar diesen Jahres gingen bei Energica bereits so viele Bestellungen für Elektromotorräder ein wie im ganzen Jahr 2019. In dem Jahr hatte die Firma einen Gesamtumsatz von 3,25 Millionen Euro.

Lust®
Motorrad GmbH

Exklusive italienische Motorräder im Großraum Köln

AGUSTA
MOTO GUZZI
aprilia
MOTO MORINI
PIAGGIO
CAGIVA
GILERA
Benelli

Motorrad Lust GmbH
50677 Köln • Bonner Wall 124
Tel.: 0221 / 93707070 • Fax.: 0221 / 90707077
www.motorrad-lust.de

25 Jahre Holgi und Co.

In einer Zeit, in der wir möglichst zu Hause bleiben sollen, sucht man eine Beschäftigung oder Abwechslung, damit einem nicht auf Dauer die Decke auf den Kopf fällt. Als optimales Mittel hiergegen und gegen den Virus-Blues ist gerade ein Sonderband erschienen: „25 Jahre MOTO mania“.

Seit 25 Jahren veröffentlicht eine große, deutsche Motorradzeitung regelmäßig die Comics von Holger Aue. Der eingefleischte Italo-Bike-Fahrer aus dem Hamburger Umland hat mittlerweile mehr als 600 Seiten mit witzigen Geschichten rund um das Thema Motorrad gezeichnet.

In diesem Jubiläumsbuch sind viele davon auf 176 Seiten zusammengetragen. Es wird aber auch erklärt, wie diese Comics entstehen und ein paar Fotos aus Holgers Leben lockern das Buch auf - als wenn das nötig wäre.

Das Buch, eine Zeitreise durch die Erlebnisse des MOTO mania-Teams und deren Freunde, ist erschienen im Lappan Verlag in der Carlsen Verlag GmbH, ISBN 9783830385196, Preis 25,70 Euro - Lesespaß garantiert.



WITTEN u. WEBER

Herrenwiese 10
57319 Bad Berleburg
Tel.: 02751/6609
Fax: 6939

www.wittenuweber.de

Jetzt die neuen Modelle testen!



Ganz schön schwer

Kampf an der 200-Kilogramm Grenze

Letztens schrieb mir ein Freund, der wie viele andere Motorradfahrer das Rentenalter erreicht hat, dass er kein Motorrad mehr kaufen will, welches (vollgetankt) mehr als 200 Kilogramm wiegt. Da habe ich gedacht: „Das wird schwierig.“ Leichtbau gibt es hauptsächlich bei den Superbikes in der 200 PS-Klasse. Die bewegen sich mit entsprechendem Aufwand an oder unter der 200-Kilogramm-Grenze. Hier wird viel Geld investiert, die Massen zu verringern. Siehe als Beispiel die neue Ducati Panigale V4 R Superleggera.

Mein Freund denkt aber eher an ein Motorrad wie die Moto Guzzi V85 TT, jedoch ist die mit 242 Kilogramm weit weg von seiner Grenze. Aber auch normale Motorräder, heute neudeutsch Naked Bikes genannt, sind oft deutlich schwerer. Selbst die nicht üppig ausgestattete Aprilia Shiver 900 bringt mit Benzin 226 Kilogramm auf die Waage. Mit 216 Kilogramm liegt auch die Moto Guzzi V7 III über der 200er-Grenze. Mit 199 Kilogramm erfüllt die MV Agusta Brutale 800 knapp die Vorgabe.



Eigentlich ist die Moto Guzzi V85 TT das Objekt der Begierde - aber das Gewicht.

Schon eher im Zielgebiet angesiedelt ist da mit 189 Kilogramm eine Ducati Scrambler 800 Icon. Für eine Benelli Leoncino 500 bleibt die Waage bei 212 Kilogramm stehen. Wirklich leichte Motorräder scheint es in der Mittelklasse nicht mehr zu geben. Da sche-



Ganz knapp unter 200 Kilogramm angesiedelt: MV Agusta Brutale 900 RR.

ren sich die Hersteller wenig um die Minimierung der Massen, das würde nur den Preis nach oben treiben.

Aprilia will

Aprilia wagt jetzt einen Vorstoß in diese Richtung. Die 660er-Baureihe mit der sportlichen RS, der Tuono mit etwas aufrechterer Sitzposition und die künftige Enduro Tuareg sollen sich laut Werk durch ein niedriges Gewicht in ihrer Klasse auszeichnen. Aber genauer definierte Masseangaben hat Aprilia bisher noch nicht geäußert. 169 kg stehen als Trockengewicht im Raum. Der Motor hat zwei Zylinder samt Köpfen, Kolben und Pleueln weniger als die RSV4, die Hinterradfederung verzichtet auf die Umlenkung, eine im Motor gelagerte Schwinge erlaubt einen kleineren Rahmen usw. Das spart alles Gewicht. Und bei etwa 100 PS müssen diverse Bauteile nicht so stabil ausgelegt sein, als wenn sie der Kraft von 200 PS



Soll neue Bestwerte in ihrer Klasse setzen: Aprilia RS 660.

trotzen müssten. Trotzdem beträgt der Unterschied der Trockengewichtsangabe zwischen der RS 660 und der RSV4 lediglich acht Kilogramm. Das Superbike stemmt 204 Kilogramm auf die Waage. Je nach Tankvolumen könnte die RS 660 vollgetankt etwa 190 bis 197 kg erreichen. Früher haben die Hersteller mit den vielfältigsten Gewichtsangaben gearbeitet: Trockengewicht, Leergewicht, Gewicht fahrfertig, Gewicht vollgetankt, Leermasse des Fahrzeugs, Masse des Fahrzeugs im fahrbereiten Zustand ... was was ist, wurde mehr oder weniger selbst definiert.

So wurde für eine Ducati 848 ein Trockengewicht von 168 kg angegeben. Vollgetankt wurde die Maschine später mit 196 kg gemessen, eine



Knapp geschnittener Rahmen, Schwinge im Motor gelagert und eine Hinterradfederung ohne Umlenkung, das soll Gewicht sparen.

Knapp geschnittener Rahmen, Schwinge im Motor gelagert und eine Hinterradfederung ohne Umlenkung, das soll Gewicht sparen.



Zwei Zylinder, 134 PS und vollgetankt nur 196 Kilogramm: Ducati 848 von 2008.

Differenz von 28 kg, dabei passen nur 15,5 Liter in den Tank. Zur Ermittlung des Trockengewichtes wurde alles mögliche weggelassen: Kühlflüssigkeit, Bremsflüssigkeit, Batterie, Bordwerkzeug und weiß der Teufel, was noch.

Mittlerweile existiert eine Norm. Diese schreibt vor, dass die Messung mit einem fahrbereiten Fahrzeug mit einem zu 90 Prozent gefüllten Tank erfolgen soll. Bezüglich der Flüssigkeiten wird speziell darauf hingewiesen, dass alle Füllstände eine einwandfreie Funktion sämtlicher Teile gewährleisten müssen, dabei sind Batterieflüssigkeit, Hydrauliköle, Kühlflüssigkeit und Schmierstoffe einzubezie-

hen. Aber immer noch existieren deutliche Unterschiede zwischen Werksangabe und den Messungen der Fachzeitschriften. Da gibt Moto Guzzi zum Beispiel 229 Kilogramm nach Norm für die V85 TT an, vollgetankt muss sich der Fahrer tatsächlich aber mit 242 kg abmühen.

Bei der Norm fehlen zehn Prozent Tankinhalt, das sind in diesem Falle 2,3 mal ca. 0,8 kg pro Liter. Da bleiben noch etwa elf Kilogramm Differenz. Diese sind wohl durch das Aus-

nutzen der „Grauzonen“ entstanden. Die Norm erlaubt nämlich eine großzügige Toleranz von satten fünf Prozent! 242 kg minus 1,84 kg fürs Benzin sind 240,16 kg. Teilt man diese Zahl durch 105 (für die 100 Prozent plus 5 Prozent Toleranz) und multipliziert das wieder mit 100, sind das 228,7 kg - es lebe der Dreisatz.

Rechtlich betrachtet alles im „grünen Bereich“, jedoch nicht wirklich seriös.

Naked Bike ohne Schnickschnack: Aprilia Shiver 900 mit 226 Kilogramm vollgetankt.



Aber auch andere Firmen arbeiten so: Die BMW F 850 GS ist ebenfalls mit 229 Kilogramm angegeben und wiegt vollgetankt tatsächlich 242 Kilogramm - exakt die gleichen Werte wie bei Moto Guzzi!

Vergleicht man die Werte vollgetankter Motorräder miteinander, muss man immer die unterschiedlichen Tankvolumen berücksichtigen. Die erwähnte V85 TT (242 kg) fasst immerhin 23 Liter Kraftstoff. Eine Aprilia Shiver (226 kg) kann gerade einmal 11,5 Liter bunkern. Lässt man

bei beiden Motorrädern den Sprit ab, verringert sich die Gewichts Differenz von 16 auf etwa 6,8 Kilogramm.

Was im Motorradsektor an Leichtbau möglich ist, zeigt gerade Ducati mit der Panigale V4 R Superleggera. Hier gibt das Werk ein Trockengewicht von 159 Kilogramm an. Das sind 13 Kilogramm weniger als bei der normalen V4 R. Diese wiegt vollgetankt ca. 193 Kilogramm, also dürfte die Superleggera auf etwa 180 Kilogramm kommen. Das muss aber auch teuer bezahlt werden!

Wenn man die Entwicklung der letzten 20 Jahre betrachtet, dann hat sich bei dem Fahrzeuggewicht nicht so viel getan. 2001 hat eine Aprilia RSV Mille R 209 Kilogramm gewogen. Eine Ducati 996 SPS brachte 210 Kilogramm auf die Waage. Heute wiegen eine RSV4 1100 Factory 205 kg und die Panigale V4 S 202 kg. Das sind Unterschiede von zwei bis vier Prozent. Aber die Motorleistungen wuchsen von 128/124 PS auf 217/214 PS, das sind etwa 70 Prozent! Na ja, für mehr Leistung benötigt man stabilere Bauteile.

Die neue Aprilia RS 660 wird mit zwei Zylindern und 100 PS etwa genauso viel



Reiseenduro gut ausgerüstet unter 200 Kilogramm: SWM Superdual T.

wiegen wie die 134 PS starke Ducati 848 vor zwölf Jahren.

Die zweizylindrige Tuono 1000 R Factory aus dem Jahr 2008 wiegt 206 Kilogramm mit einer Power von 138 PS. Die neue Tuono 660 wird etwa zehn Kilogramm weniger auf die Waage bringen, besitzt aber auch 43 PS weniger. Man könnte auch sagen, die alte Tuono wiegt fünf Prozent mehr als die neue, aber sie hat fast 50 Prozent mehr Leistung.

Die Moto Guzzi V 75 wurde im Jahr 1986 mit 213 Kilogramm gewogen. Heutige V7-Modelle wiegen je nach Typ etwa genausoviel. Weder bei Gewicht noch Leistung nennswerte Unterschiede. Die Nevada 750 ab 1990 war dagegen sogar dicht an der 200-Kilogramm Grenze.

Bei der Suche nach einer leichten, italienischen Enduro ist mein Freund schließlich bei SWM fündig geworden. Die Superdual T bringt vollgetankt mit Windschild und Koffern nur 197 kg mit sich. Bei der Benelli TRK 502 steht die Waage erst bei 239 Kilogramm still.

Zwei leichte Mittelklasse-Motorräder auf dem Markt sind Triumph Street Triple und KTM 790 mit jeweils 190 kg

Presseschau

Hier werden Artikel über italienische Motorräder, die zum Erscheinungszeitpunkt dieser Motalia-Ausgabe in anderen, aktuellen Zeitungen zu finden sind, erwähnt.

Moto Guzzi Stelvio Gespann

Mit einer zum Gespann umgebauten Moto Guzzi Stelvio beschäftigt sich die Zeitung „Motorrad Gespanne“ in dem aktuellen Heft. Auf vier Seiten werden verschiedene Details erläutert. Acht Abbildungen gehören zu diesem Bericht.

Moto Guzzi V7 III

In einem Vergleichstest beleuchtet das „Motorradmagazin“ die Unterschiede von Moto Guzzi V7 III und Royal Enfield Interceptor. Zu finden ist der Artikel auf nicht ganz sechs Seiten mit dreizehn Bildern in der Ausgabe Nr. 02/2020.

Ducati Panigale V2

„PS“ lässt die neue Panigale V2 gegen die Ducati 1098 S Tricolore von 2007 antreten. Auf siebeneinhalb Seiten wird den beiden Superbikes auf den Zahn gefühlt. Vierzehn Fotos füllen den Text in der April-Ausgabe.

Piaggio Medley

Ein Kollege der Zeitung „Motorradmagazin“ war zur Pressepräsentation des überarbeiteten Rollers eingeladen. Seine Eindrücke schildert er auf einer Seite in der Ausgabe Nr. 02/2020. Den Text lockern vier Abbildungen auf.



DUCATI
MELLE

DUCATI
MELLE
seit 2004

DUCATI MELLE - Superbike Centrum Melle GmbH - Industriestr. 24c - 49324 Melle - www.ducati-melle.de

Presseschau

Ducati Monster 821

In der April-Ausgabe der „PS“ trifft die Ducati Monster 821 auf zwei andere Naked Bikes: BMW F 900 R und Yamaha MT-09 SP heißen die Gegner in diesem Vergleichstest. Siebenundzwanzig Abbildungen stellen die drei Motorräder auf zwölf Seiten dar.

Im dem April-Heft von „Motorrad News“ misst sich die Ducati mit der Kawasaki Z 900 und der BMW F 900 R. Acht Seiten und siebenundzwanzig Bilder sind die Eckdaten des Artikels.

Ducati 1098 S Tricolore

Die Kollegen von „PS“ vergleichen in der Ausgabe Nr. 04/2020 das Superbike des Jahrgangs 2007 mit der aktuellen zweizylindrigen Panigale. Vierzehn Abbildungen zieren den Artikel mit siebeneinhalb Seiten.

Ducati Panigale Superleggera V4

Nicht ganz vier Seiten umfasst ein Bericht über die exklusive und teure Panigale in der Zeitung „PS“. Sechs Bilder präsentieren das Motorrad und ein paar seiner Details. In der Ausgabe Nr. 04/2020 ist der Artikel zu entdecken.

Ducati Sport Classic 1000

Sechs Seiten hat die Zeitung „MO“ in dem Heft Nr. 04/2020 einer umgebauten Ducati eingeräumt. Das Bike aus der Retro-Baureihe wurde im Stil der 900 SS aus dem Jahr 1976 modifiziert. Sieben Fotos bebildern den Text.

Ducati Multistrada V4

Drei Fotos zeigen in der April-Ausgabe der Zeitung „MO“ auf einer Seite die zukünftige Ducati Multistrada V4 bei Testfahrten.

Aprilia RSV Mille

Ein Artikel über das erste Superbike aus Noale nimmt in der April-Ausgabe von „PS“ acht Seiten ein. Zweiundzwanzig Fotos sorgen für die Bebilderung.

Moto Guzzi-Umbau

Die Zeitung „PS“ hat einer sportiv umgebauten Moto Guzzi mit Tonti-Rahmen sechs Seiten gewidmet. Der Text beinhaltet in der Ausgabe Nr. 04/2020 sieben Bilder.

**MANIAC
MOTORS**
Motorradtechnik

Benelli

MVAGUSTA
Fachhändler

bimota

VYRUS

www.maniacmotors.de

Beeindruckende Sammlung

Sammy Miller Museum

So mancher aktiver oder ehemaliger Rennfahrer hat sich ein eigenes Museum geschaffen. Oft sind dort hauptsächlich Exponate aus der eigenen Karriere versammelt und die Größe des Museums ist überschaubar. Sammy Miller hat in etwa fünfzig Jahren eine Fülle an Fahrzeugen, Trophäen und vielem mehr zusammen gebracht, dass ein Museum besonderer Größe und Vielfalt entstanden ist.

Sammy Miller ist ein überaus erfolgreicher Trail-Fahrer. Die britische Meisterschaft gewann er elf Mal hintereinander. Zweimal konnte er die Europameisterschaft für sich entscheiden. Auch bei Straßenrennen wie den North West 200 trat der Ire an und holte dort drei Siege. Selbst in der Motorrad-Weltmeisterschaft konnte er auf Mondial einen Podestplatz in der 250er-Klasse erzielen. 1957 beendete er die Saison



Manche der Exponate, die fast alle fahrbereit und im guten Zustand sind, stehen dicht beieinander. Aber der Erweiterungsanbau ist fast fertig.



als dritter in der Gesamtwertung. Fast hätte er das Rennen in der Tourist Trophy auf der Isle of Man gewonnen. In Führung liegend ging das Getriebe eine halbe

Außer Motorrädern gibt es viel „Drumherum“ zu bewundern.

In der Linto 500 verwendete der italienische Konstrukteur Lino Tonti zwei Zylinder der Aermacchi 250. Fünfzehn solcher Production Racer baute der Italiener für die Halbliter-Klasse.



Zweizylindrige Moto Guzzi Rennmaschine von 1950. Der große Aluminiumtank umschließt den Lenkkopf. Von 1933 bis 1951 gab es unterschiedliche Versionen der Rennmaschine mit einem Zylinderwinkel von 120 Grad und Königswellen als Nockenwellenantrieb.

Ein Beispiel für die vielfältigen britischen Motor-konstruktionen, die im Sammy Miller Museum zu bestaunen sind: Eine Redrup Radial mit senkrecht positionierter Kurbelwelle und drei waagerechten Zylindern, die radial zueinander angeordnet sind - just crazy.

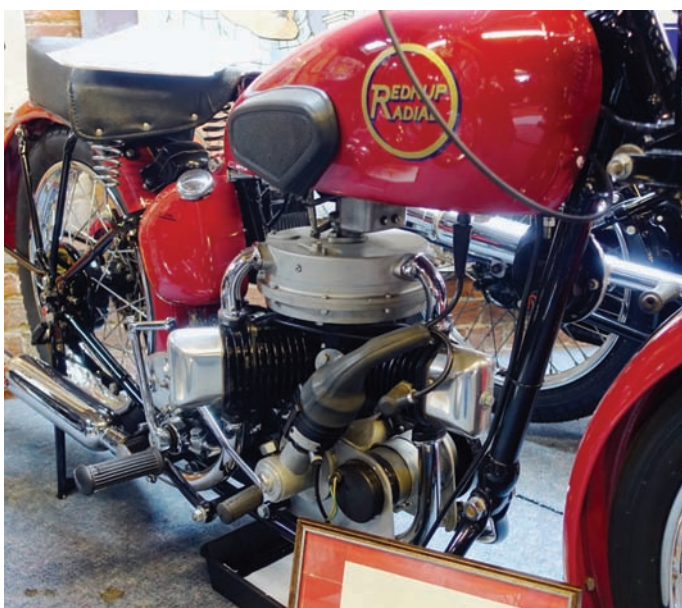



Eine Ducati 200 Elite, aber dieses Motorrad wurde nicht in Italien hergestellt, wie der Tankaufkleber verrät. Es handelt sich um einen spanischen Lizenzbau der Firma Mototrans.

Meile vor dem Ziel fest. Miller schob die Mondial nach dem Sturz noch ins Ziel und wurde als fünfter gewertet. Als sich Ende des Jahres die italienischen Hersteller gemeinsam aus der Motorradweltmeisterschaft zurück zogen, stand Miller ohne Werksmotorrad da. Er bestritt 1958 noch ein paar Rennen mit teilweise unterlegenem Material und wechselte dann in den Trial-Sport. Insgesamt siegte Miller bei mehr als 1.400 Motorsportveranstaltungen.



1964 gründete Miller einen Motorradteilehandel in New Milton im Süden Großbritanniens.

Im Laufe der Zeit sammelte und restaurierte er Motorräder, bevorzugt alte Rennmaschinen. Hieraus entstand das Sammy Miller Museum. Das wurde immer größer, und als es aus allen Nähten platzte, kaufte Miller



Sammy Miller und seine Mondial 250 aus dem Jahr 1957 bei den Biker's Classics in Spa 2009. Er erwarb das Motorrad in Einzelteilen und restaurierte es.

eine nahegelegene Farm und eröffnete 1996 dort nach zweijähriger Renovierung das jetzige Museum mit 220 Motorrädern.

Heutzutage beherbergt die Sammlung etwa 380 Maschinen von 120 Herstellern. Teilweise stehen die Motorräder dicht beieinander, aber ein Erweiterungsflügel befindet sich kurz vor der Eröffnung, dann steht mehr Platz zur Verfügung für die Serienmotorräder, Rennmaschinen, Prototypen und Einzelexemplare aller Art.

Die meisten hier präsentierten Zweiräder stammen aus dem Vereinten Königreich. Die Vielfalt der unterschiedlichsten Kon-



Diese Mondial 125 Bialbero ist das allererste Motorrad mit Reynolds-Rahmen. Reynolds-Rohre sind an den Enden dicker als im Mittelteil bei konstantem Außendurchmesser, was zu einer Gewichtseinsparung bei gleichbleibender Stabilität führt.

struktionen und außergewöhnlichen technischen Lösungen ist mehr als beeindruckend. Da muss man teilweise schon

sehr genau hinschauen, um manches zu entdecken und zu begreifen.

Doch nicht nur britische Bikes gibt es hier zu bestaunen, sondern Motorräder aus der ganzen Welt und selbstverständlich auch aus Italien: Aermacchi, Benelli, Bianchi, Ducati, Gilera, Itom, Linto, Mondial, Moto Guzzi, MV Agusta,

Der Zylinderkopf der Mondial mit zwei obliegenden Nockenwellen und offenen Ventilfedern.

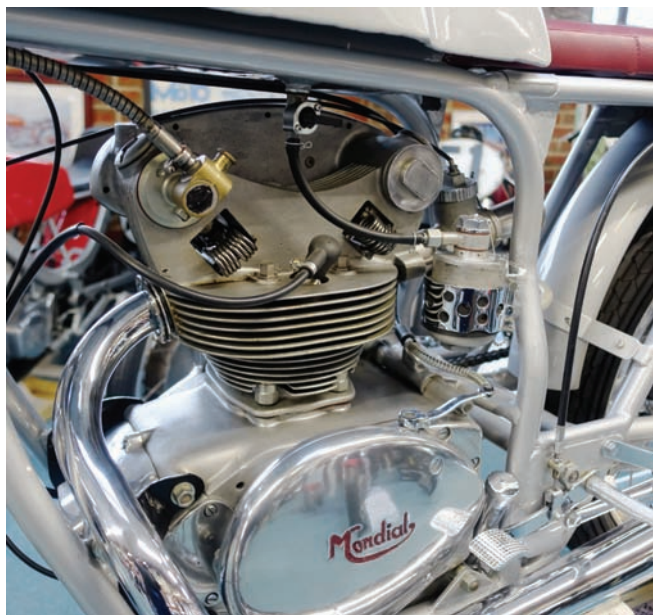



Verkleidung der Gilera 500 Quattro und Aermacchis mit Zwei- und Viertaktmotoren.

Parilla - hier kommt auch der Italo-Fan auf seine Kosten. Man sollte sich aber auch schon für Rennmaschinen interessieren.

Alle Motorräder ausgiebig zu studieren ist bei einem Besuch nahezu unmöglich, obwohl man die Möglichkeit hat, im angrenzenden Tea Room in einer Pause bei Speis und Trank und großer Kuchenauswahl die Eindrücke sacken zu lassen und dann den Besuch fortsetzen kann. Nein, hierhin muss man mehrfach kommen, da gibt es immer wieder neues zu entdecken. Hier ist eine unglaubliche Vielfalt an unterschiedlichsten und teilweise skurrilen Motorkonstruktionen zu bewundern.

Umgezogen?

Bitte teilt uns rechtzeitig Eure neue Adresse mit!

Postvertriebsstücke sind teilweise vom Nachsendeantrag ausgenommen und werden auch nicht an den Absender zurückgeschickt. Die nicht zugestellten Hefte werden von der Post vernichtet.

Besonders stolz ist Samuel Hamilton Miller, der im Alter von 86 Jahren noch fast jeden Tag in seiner Werkstatt Motorräder restauriert und wartet, darauf, das fast alle Motorräder fahrbereit sind. Neben den Fahrzeugen gibt es fast alles zu sehen, was irgendwie mit Motorrädern zu tun hat: Teile, Bil-

der und Poster, Zeitungen, Bücher, Filme, Werkzeuge, Werbeschilder und eine riesige Pokalsammlung.

Das Sammy Miller Museum befindet sich am Stadtrand von New Milton in der Grafschaft Hampshire in der Bashley Cross Roads. Von März bis Dezember ist es täglich von 10:00 bis 16:30 Uhr geöffnet. Der Eintritt kostet für Erwachsene neun Pfund pro Person.

Regelmäßig finden bei dem Museum spezielle Motorrad-Events statt. Für den 5. Juli ist der „Italian Ride in Day“ geplant. Ob dieser stattfindet, ist im Moment nicht bekannt. Zur Zeit hat das Museum wegen der Corona-Pandemie eingeschränkte Öffnungszeiten. Weitere Informationen gibt es bei: Sammy Miller Motorcycle Museum, Tel.: 0044-(0)1425-620777, Internet: www.sammymiller.co.uk.

Wir sind im Februar von London aus mit dem Zug nach New Milton gefahren. Die Direktverbindung benötigt etwa zwei Stunden. Das Ticket hin und zurück ist ab etwa 45 Pfund erhältlich. Vom Bahnhof aus kann man das Museum zu Fuß in ungefähr 20 Minuten erreichen. Eine Taxifahrt ist für etwa fünf Pfund möglich.

Regelmäßige ItaloTREFFS

Der Eintrag regelmäßiger ItaloTREFFS in diese Auflistung ist kostenlos, Postkarte oder Anruf genügt. Bitte Bundesland, Postleitzahl und eine Telefonnummer für eventuelle Rückfragen angeben.

Baden-Württemberg

68161 Guzzi² Moto Guzzi-Stammtisch in Mannheim, jeden 2. Donnerstag im Monat ab 19:30 Uhr, in der Pizzeria Da Linda, II 12. Info: Tel.: 0151-40253889 oder E-Mail: gtheobald@gmx.com.

68259 Moto Morini-Stammtisch Kurpfalz jeden 4. Donnerstag im Monat, Vereinsgaststätte des DJK, In der Anlage 11, Mannheim-Freudenheim. Info: Tel.: 0621-7027498, Internet: www.morini-kurpfalz.de oder E-Mail: andreas.gehm@arcor.de.

68766 Jeden letzten Freitag im Monat, Italo-Stammtisch ab 20:00 Uhr, Pizzeria Pinocchio, Schwetzingen Str. in Hockenheim. Info: Ralph, Tel.: 06347-6080722 Q oder Thomas, Tel.: 06205-7183.

70195 Gemütlicher Stammtisch von Freunden klassischer Motorräder, spez. Italo, jeden 2. Mittwoch in der Kulturkneipe Intus, Stuttgart Botnang. Info: Jürgen (Laverda), Tel.: 0172-9470089.

70839 Moto Guzzi Stammtisch jeden ersten Freitag im Monat ab ca. 18:00 Uhr im Waldgasthaus Krumbachtal, Krumbachtalstr. 3 in Gerlingen. Info: Tel.: 0171-6880804 oder E-Mail: info@vhenkies.de oder Tel.: 0171-6490986, E-Mail: bobber01@web.de.

71332 Ducati-Club-Cavallo e.V. trifft sich jeden 1. Freitag im Monat zum Club-Stammtisch in einem Ristorante Raum Stuttgart ab ca. 20:00 Uhr. Info: Roland C., Tel.: 0179-2225095 und Internet: www.ducati-club-cavallo.de.

71364 Oldtimerfreunde sowie Freunde klassischer Motorräder inkl. Italo treffen sich jeden 2. Donnerstag in der Gaststätte Talau in Winnenden-Birkmannsweiler. Info: Benno, Tel.: 07195-68502 nach 21:00 Uhr oder 0172-7330194.

72160 Stammtisch der Laverda-Freunde Rohrdorf jeden 3. Freitag im Monat ab 19:30 Uhr im Vereinsheim des MC Mühlen. Egelstaler Weg in Horb-Mühlen. Info: Charly, Tel.: 07457-4245 oder Harry, Tel.: 07541-7905, Internet: www.laverda-gemeinschaft-deutschland.de.

72160 Offener Moto Guzzi-Stammtisch in Horb, mittwochs ab 19:00 Uhr. Info: Tel.: 0160-98771708.

72519 Der Ducati-Stammtisch Veringenstein trifft sich jeden 1. Freitag im Monat in der Pizzeria Hirsch in Veringenstein. Info: Tel.: 07577-7664.

73066 Moto Guzzi-Stammtisch Stauferland, jeden 3. Freitag im Monat ab 19:00 Uhr, im Restaurant La Grutta, Holbeinstr. 26 in UHINGEN/Sparwiesen. Info: Viola Greiner, Tel.: 0174-3928615, E-Mail: viola.greiner@gmx.de.

73770 Moto Guzzi-Frühsstück. Jeden ersten Sonntag im Monat um 10:00 Uhr, Bäckerei-Café Schill in Denkendorf, Körschtalstr. 100 (Gewerdepark Körschtal). Info: Tom Short, Tel.: 0174-1026189 (englisch, wenig deutsch), E-Mail: azguzzi@live.com.

74834 Morini-Stammtisch Neckar/Odenwald, jeden ersten Freitag im Monat in der Gaststätte Neckartal in Neckarmühlbach, 20:00 Uhr. Info: Tel.: 06261-18567 (Dieter).

76356 Jeden Freitag Italiener-Stammtisch im Café Badkap in Weingarten/Walzbachhalle.

78136 Ducati- + Italo-Stammtisch Schonach trifft sich dienstags, immer in der ungeraden Kalenderwoche, im Gasthaus Wilhelmshöhe in Schonach.

79100 Azzurri-Freunde, Britbiker und Liebhaber sonst. Klassiker treffen sich jeden Freitag, 20:00 Uhr in der Pizzeria Waldhorn in Sexau, nordl. von Freiburg, direkt am Sexau-Ring (Kreisverkehr). Info: Tel.: 07661-9091754.

79541 Der Guzzi-Hock-Lörrach trifft sich jeden ersten und dritten Freitag des Monats um 19:00 Uhr in der Pizzeria Salento, Röttlerstr. 18 in Lörrach/Haagen. Info und Änderungen: Internet: www.guzzi-hock.blogspot.de.

88074 Guzzi-Schrauber und Freunde klassischer Motorräder aus Italien treffen sich von April bis Oktober am Freitag-nachmittag ab 17:00 Uhr im Schussental südlich von Ravensburg auf der Ranch, Weiler 1 in Meckenbeuren. Info: Internet: www.w-1.de oder Tel.: 0157-30126224.

88145 Moto Guzzi Stammtisch Allgäu jeden 2. Donnerstag im Monat um 18:30 Uhr im Gasthaus Tanne, Salzstr. 16, Wohnbrechts/Hergatz. Info: Tel.: 0043-(0)677-61594265, Mail: haerleclaus@gmail.com.

88437 Moto Guzzi-Stammtisch jeden 3. Donnerstag im Monat von April - Oktober, im Gasthaus Adler in Äpfingen. Info: Tel.: 07351-76765, Alfred.

88696 Stammtisch des Moto Guzzi Clubs Bodensee jeden 1. Mittwoch ab 19:00 Uhr im Gasthaus Adler in Hohenbodman. Info: Joachim Volk, E-Mail: info@guzzimoto.de oder Internet: www.guzzimoto.de.

Bayern

80637 München: Stammtisch Solo Moto Italiane jeden 1. und 3. Donnerstag im Monat ab 19:00 Uhr im Augustiner am Dante, Dantestr. 16. Info: Joschi, Tel.: 089-5707296.

80995 Clubabend des Ducati Owners Clubs München jeden 3. Freitag im Monat, ab 19:30 Uhr in der Trattoria La Giara, Lerchenauer Str. 195, München. Info: Internet: docmuc.de.

81669 Moto Guzzi Gourmet-Treffen jeden dritten Freitag im Monat in der Pizzeria Astiano im Tassilostr. 34 in München ab 19:00 Uhr. Info: Tel.: 089-4314821.

83278 Stammtisch Fahrer italienischer Motorräder treffen sich jeden 4. Freitag im Monat im Gasthaus Sailer- Keller in Traunstein, Herzog Wilhelm Straße 1. Info: Andreas Dorweiler, andoma57@gms.de.

83373 Stammtisch der Ducati Motorradfreunde Tengling jeden ersten Freitag im Monat beim Bergei in Tengling. Info: Tel.: 0151-41280572, E-Mail: peter.seehuber@googlemail.com, Internet: www.motorradfreunde-tengling.de.

83714 Die Moto-Italia-Cafe Freunde treffen sich am 1. Mittwoch im Monat ab 19:00 Uhr in wechselnden Localitäten oder in gemütlicher Runde bei einem MG Cafe Freund. Info: Internet: www.moto-italia-cafe.bayern, E-Mail: erich.sterrer@gmx.de

84453 Italo-Stammtisch Mühlendorf trifft sich jeden 2. Freitag im Monat um 19:30 Uhr beim Pauli-Wirt. Info: Josef Stark, Tel.: 08631-2763.

85296 Guzzi-Stammtisch des Moto Guzzi Clubs Hallertau jeden letzten Freitag im Monat im Sportheim Gambach in Rohrbach, Gambach 53. Info: Sepp Grosshauser, Tel.: 08441-3649 oder E-Mail sepp_grosshauser@t-online.de.

85625 Der Moto Guzzi-Club Bavarese e.V. trifft sich alle 14 Tage am Donnerstag im Landgasthof Netterndorf um 19:00 Uhr. Infos: Internet: www.mgc-bavarese.de.

86154 Der Moto Guzzi-Stammtisch Augsburg trifft sich jeden letzten Montag im Monat um 19:30 Uhr in der Osteria Amarcord, Holzweg 49 in Augsburg. Info: Tel.: 0821-481127, E-Mail: Guzzistammtisch-Augsburg@gmx.de.

86577 Der Italo- und Oldtimer-Stammtisch Unter 8000 trifft sich am 1. Freitag im Monat in den Vereinsstuben Tödenried. Info: Tel.: 08258-1283 od. 08208-8154.

Regelmäßige Italo-Treffs

87734 Jeden 1. Freitag im Monat treffen sich Fahrer und Freunde italienischer Motorräder im Landhaus Maierhof - Pizzeria, Hauptstr. 19 in Benningen. Info: Tel.: 08332-1253.

90411 Der Moto Guzzi-Stammtisch Nürnberg trifft sich jeden ersten Mittwoch im Monat im Landbierparadies, Sterzinger Str. 4 - 6 und jeden dritten Freitag im Monat ab 19:30 Uhr in der Osteria da Silvano in der Georg-Buchner-Str. 4. Info: Gerhard Kern, Tel.: 0151-42419035 oder Internet: www.guzzi-nbg.de.

91575 Die Italo-Freunde Mittelefranken treffen sich jeden 1. Samstag im Monat in der Pizzeria Il Corso in Windsbach. Info: Tel.: 09827-1868.

92724 Die Laverda-Connection-Oberpfalz trifft sich jeden ersten Sonntag im Monat um 17:00 Uhr. Info: Reinhold (Pilot) Weinert, E-Mail: r.weinert@gmx.net, Telefon: 09644-1795.

92724 Jeden ersten Mittwoch im Monat Italmotostammtisch beim Willi in Trabit, Zainhammer 6B. Info: Tel.: 0171-7163891 oder E-Mail: guzziwilli@t-online.de.

92... 93... u. 95... Oberpfälzer Moto Guzzi-Stammtisch. Info und Termine im Internet: www.omgs.de.

95634 Jeden 1. Freitag im Monat Treffpunkt im Cafe Rieß am oberen Marktplatz in Tirschenreuth um 20:00 Uhr für Italiener-Fahrer. Info: Tel.: 09631-1389.

97828 Der Guzzi-Club Squadra Guzzi di Bavaria trifft sich jeden Mittwoch ab 20:00 Uhr im Cafe Mainland in Zimmern. Info: Thomas, Tel.: 09391-5922.

Berlin

10553 Stammtisch für Freunde von italienischen Motorrädern in Berlin jeden 3. Mittwoch im Monat im Trofeo in der Classic Remise (ehemals Meilenwerk Berlin), Wiebestr. 35 - 37, ab ca. 19:00 Uhr.

12157 Der Laverda Club Berlin e.V. trifft sich jeden 1. Dienstag im Monat im Heinrichs, Bismarkstr. Ecke Horst-Kohl-Str. ab 20:00 Uhr. Info: Tel.: 030-7958764.

14129 Stammtisch für Freunde von italienischen Motorrädern in Berlin von April bis September jeden 1. Mittwoch im Monat an der Berliner Spinnerbrücke, Spanische Allee 180, ab ca. 19:00 Uhr.

14542 Italo-Stammtisch am ersten Samstag im Monat im Gasthaus Venezia, Berliner Chaussee 64 in Werder (Havel) ab 17:00 Uhr. Info: Torsen, Tel.: 0179-7905898.

Bremen

28217 Der Stammtisch des Bremer-Italo-Clubs findet jeden 3. Mittwoch im Monat ab 20:00 Uhr im Hafencasino Bremen, Waller Stieg 6 statt. Änderung ist möglich, am Besten vorher anrufen. Info: Rainer Oeding, Tel.: 04207-801506 oder Sigi Pohl, Tel.: 0421-5148529, www.bremer-italo-club.de.

Hamburg

20537 Morini-Stammtischtreffen jeden 1. Dienstag im Monat ab 19:30 Uhr im Euroshell, Hammer Deich 1.

22179 Jeden 1. Donnerstag im Monat ab 19:00 Uhr Stammtisch des Ducati Clubs Hamburg in der Piazza Roberto, Brahmfelder Dorfplatz 3. Info: Jens, Tel.: 0171-2339332 oder www.ducati-club-hamburg.de.

Hessen

34537 Der Guzzi-Stammtisch Nordhessen trifft sich von November bis April am zweiten Freitag im Monat um 19:00 Uhr in Bad Wildungen-Wega beim Koppenretscher. Änderung möglich! Info: E-Mail: juergen.rettig@arcor.de.

35177 Jeden 3. Samstag im Monat treffen sich die Freunde italienischer Motorräder Mittelhessen im Gasthaus Zur Linde (Gerlach) in Wollmar. Info: Harald, Tel.: 0173-6560324 oder Dietmar, Tel.: 06452-911712.

36275 Jeden zweiten Mittwoch im Monat von April bis Oktober Grillen für Italo-Freunde in Kirchheim-Frielingen, Raiffeisenstraße 16 ab 18:00 Uhr.

60599 Moto Guzzi-Stammtisch Rhein/Main Die wilde Mitte trifft sich jeden dritten Donnerstag im Monat in der Gaststätte Frankfurter Ruderclub, Mainwasenweg 33.

61440 Der Stammtisch der Ducati-Freunde-Hessen trifft sich jeden 2. Freitag im Monat im Taunus. Info: Hartmut, Tel.: 06474-8112.

63526 Azzurri-Stammtisch jeden 1. Samstag im Monat im Antico Rustico, John-F.-Kennedy-Str. 9 in Erlensee. Info: Internet: www.azzurriclub.de.

65795 Die Scuderia Moto Guzzi Rhein Main 1996 trifft sich in jeder geraden Woche freitags ab 20:00 Uhr im Zum golden Anker, Alte Mainstr. 17 in Hattersheim-Okriftel. Info: Manni, Tel.: 0171-3509256, Internet: www.scuderia-moto-guzzi.de.

65931 Der Guzzi-Stammtisch Mainspitze trifft sich jeden 3. Freitag im Monat ab 19:00 Uhr im Restaurant Opajja, Weinbergstr. 59 in Frankfurt-Sindlingen. Info: Ralf, Tel.: 0179-5208528.

Niedersachsen

21220 Jeden 2. und 4. Mittwoch ab 20:00 Uhr Klönschnack für Italienerfahrer. Im Romaris, Steller Str. 1 in Sevetal-Holtorfslöh. Info: Tel.: 04179-759059.

26197 Jeden 1. Sonntag im Monat ab 10:00 Uhr Stammtisch mit Frühstück der Guzzifreunde-Eisenherz in Meyers Gasthaus, Bahnhofstr. 67 in Huntlosen (Großkneten). Info: Internet: www.guzzifreunde-eisenherz.de.

26725 Ab 20:00 Uhr, 14-tägig (freitags) Treffen des ZCC Emden an der Clubtheke in Emden (Borsum) Ukweg, für Guzzis, Ducis, BMW u. Engl., Cafe Racer-Treffen. Info: Tel.: 04921-26628.

27367 Guzzi-Stammtisch jeden 1. Donnerstag im Monat im Ahauser Hof. Info: Rolf König, Tel.: 0157-59629871.

30974 Jeden 1. Donnerstag im Monat ab 19:30 Uhr Stammtisch der Italienerfreunde Deister im Zum goldenen Löwen in Wenningsen.

31319 Der Moto Guzzi Stammtisch Hannover trifft sich jede ungerade Woche im Monat donnerstags ab 19:00 Uhr im Restaurant Zeus, Zuckerfabriksweg 1-3 in Sehnde. Info: Tel.: 0177-4412660, Georg, Internet: <https://guzzi-stammtisch-hannover.jimdosite.com/>.

32425 Jeden 3. Donnerstag im Monat Stammtisch bei Pizza Pizza, Todtenhauser Dorfstraße 30. Info: Tel.: 0160-5765199.

38707 Harzer-Italo-Stammtisch trifft sich jeden 1. Samstag im Monat ab 15:00 Uhr im Gasthaus Richard-Bähr in Schulenberg. Info: Rainer Muhs, Tel.: 05329-1805.

49143 Italo-Stammtisch jeden 1. Mittwoch im Monat um 19:30 Uhr im Gasthaus Wissinger Eck am Kreisverkehr in Bissendorf-Wissingen. Info: Tel.: 05402-8664 oder 05422-7335.

49176 Guzzi-Fahrer treffen sich jeden 1. Samstag im Monat ab ca. 15:00 Uhr im Hilter Hof, Bielefelder Str. 1, Hiltera. T. W. Info: Tel.: 05424-398393.

49324 Guzzi Comune Grönegau trifft sich jeden 2. Mittwoch im Monat ab 19:30 Uhr im Restaurant Akropolis in Melle OT Eicken-Brüche. Jeder Guzzi-Fahrer ist willkommen! Info: D. Wendland, Tel.: 05422-43076, Internet: www.Guzzi-Comune.de.

Nordrhein-Westfalen

32425 Jeden 3. Donnerstag im Monat Stammtisch bei Pizza Pizza, Todtenhauser Dorfstraße 30. Info: Tel.: 0160-5765199.

Umgezogen?
Bitte teilt uns rechtzeitig Eure neue Adresse mit!

Regelmäßige Italo-Treffs

33129 Jeden 1. Montag im Monat trifft sich der Moto Guzzi-Club Paderborn im Haus Nolte in Dellbrück-Bentfeld. Info: Tel.: 05250-7194, Mobil: 01707323236 oder Internet: www.moto-guzzi-club.de.

40789 Der Guzzistammisch "schäl Säck" trifft sich regelmäßig einmal im Monat in der Insterburger Gaststätte in Gönheim. Info: Tel.: 03743-111111 Guzziforum www.guzziforum.de oder vom Hai, Tel.: 01515757069.

41844 Treffen des Italo-Stammtisches jeden 1. und 3. Mittwoch im Monat um 20:00 Uhr im Bistro Café 57, Gladbacher Str. 22 in Wegberg/Rath Anhoven. Info: Werner Otto, Tel.: 0177-5629277 oder Internet: www.italo-stammtisch.de.

42799 Am letzten Freitag des Monats, 20:00 Uhr, treffen sich die Freunde italienischer Motorräder in der Gaststätte Zur Trompete, Am Förstchens-Busch 2a, Leichlingen. Info: Karl-Robert, Tel.: 02174-894222, www.Italo-Stammtisch-Leichlingen.de.

44627 Jeden ersten Mittwoch im Monat um 19:00 Uhr Stammtisch der Ruhrpott-Guzzisti im Restaurant Haus Galland, Am Ruhmbach 7. Info: Tel.: 02323-60523, Internet: www.ruhrpott-guzzisti.de.

45472 Stammtisch Ducati-Freunde Rhein/Ruhr alle 14 Tage freitags ab 19:00 Uhr, im Haus Stich, Velauer Str. 136 in Mülheim. Info: Pit, Tel.: 0208-52196 od. E-Mail: pitwehling@aol.com.

46286 Italo-Treff jeden 1. Sonntag im Monat von 10:00 - 12:30 Uhr bei Michael Nitzsche & team, Herverster Str. 39 in Dorsten-Wulfen. Info: Tel.: 02369-21842, Internet: www.italomotos.de.

47475 Ducati Stammtisch in Kamp-Lintfort an jedem ersten Sonntag im Monat. Termine & Infos: Internet: www.ducastammtisch-niederrhein.de.

47802 Der Laverda-Stammtisch Linker Niederrhein trifft sich jeden 1. Donnerstag im Monat ab 20:00 Uhr in der Hülserbergshänke, Am Rennstieg 1, 47802 Krefeld.

52224 Italo-Treff jeden ersten Dienstag im Monat um 19:00 Uhr im Hotel/Restaurant Galmei, Frackersberg 1 in Stolberg. Info: Fred Kohn, Tel.: 0157-80479394.

48268 Jeden letzten Donnerstag im Monat um 19:00 Uhr treffen sich die Freunde des Guzzi-Stammtisches-Münsterland zum Benzingsgespräch in der Gaststätte Zum Vosskotten, Am Vosskotten 1 in Greven. Info: Internet: www.facebook.com/Guzzistammtisch.

58453 Morini-Stammtisch Rhein/Ruhr, jeden ersten Donnerstag im Monat im Zum Scheunentor, Kälberweg 2 - 4 in Witten, ab 19:00 Uhr, Info: I. Handke, Tel.: 02191-5603542.

Rheinland-Pfalz

54290 Jeden 1. Montag im Monat trifft sich der Italo Stammtisch Trier im Alten Brauhaus Trier, Bernhardstr. 60. Info: Tel.: 0160-8213687, E-Mail: guzziuli@gmail.com, www.ortline.jimdo.com.

55411 Freunde italienischer Motorräder Stammtisch trifft sich jeden 2. Freitag im Monat ab 19:30 Uhr in der Pizzeria Da Domenico in Bingen-Büdesheim. Info: Tel.: 06743-919335.

55593 Der Ducati-Stammtisch Rüdeshcim trifft sich jeden 2. Montag im Monat im eigenen Clubraum in Rüdeshcim, Schäfersweg 1. Info: Tel.: 0671-42771.

56294 Jeden 2. Freitag trifft sich der Italo-Stammtisch Maifeld in Münstermaifeld. Info: Peter Daum, Tel.: 02672-2340 oder im Internet: www.italostammtisch.de.

66954 Stammtisch der Italo-Freunde Saar-Pfalz immer am 2. Samstag im Monat in Pirmasens/Winzeln, in der Alten Schmiede, ab 19:30 Uhr. Info: Internet: www.italofreund.de.

76846 Stammtisch der Freunde italienischer Motorräder Hauenstein jeden 1. Donnerstag im Monat ab 19:30 Uhr im Schützenhaus in Hauenstein.

Saarland

66793 Der Stammtisch MF Al Dente trifft sich jeden Mittwoch um 20:00 Uhr in Saarwellingen, im Bistro Laube, Hülzweilerstr. 18. Info: Duc-Didda, Tel.: 06838-81138.

Sachsen

01478 Italo-Stammtisch Dresden, jeden 1. Mittwoch 19:30 Uhr in der Köhlerhütte Weixdorf. Info: Tel.: Sven, Tel.: 0351-8363847.

Schleswig-Holstein

23909 Rosso Passione - Der Ducati Stammtisch im Norden trifft sich jeden 1. Sonntag im Monat beim Eispavillon Pelz, Schloßwiese 1 in Ratzeburg. Info: Internet: www.rossopassione.de.

24106 Ostsee Italo Stammtisch jeden 4. Mittwoch von April bis Oktober, ab 18:00 Uhr, beim Imbiss Kleine Kanalperle, Uferstr. 62 (unter der Hochbrücke) in Kiel/Info: Internet: www.ostsee-italo.de.

Österreich

A-1050 Laverda- und Guzzi-Stammtisch jeden ersten Samstag im Monat ab 19:00 Uhr im Gasthaus Waldviertler Stub'n, Wiedner Hauptstr. 89. Info: Gert Schnögl, Tel.: 0043-(0)676-7705885, Internet: www.laverdafreunde.at.

A-3040 Moto Guzzi-Stammtisch jeden 1. Freitag im Monat ab 19:00 Uhr im Gasthaus Messerer Seebachstube, Ebersberg Umseerstrasse 19 in Neulengbach. Info: Tel.: 0043-(0)6641810114.

A-3151 Der Ducati Motorradclub Österreich trifft sich jeden letzten Freitag im Monat im Gasthof Amblich, Schubertstr. 5 in St. Georgen am Steinfeld. Info: Internet: Ducati Motorradclub Österreich www.ducatimc.at.

A-3500 Moto Guzzi-Stammtisch der Guzzizangler jeden letzten Freitag im Monat ab 19:00 Uhr in der Pizzeria Corleone, Göttweigerhofgasse 6 in Krems. Info: E-Mail: revii@gmx.at.

A-5202 Der Club Moto Italia e.V. trifft sich jeden 1. Dienstag im Monat um 20:00 Uhr im Gasthof Gerbl in Neumarkt am Wallersee.

A-5204 Raum Strasswalchen (Flachgau/Innviertel) AQUILE DELLASTRADA MotoGuzzi trifft sich jeden 2. Freitag im Monat zum Stammtisch. Info: E-Mail: aquilledellastrada@motoguzzi.club Internet: http://motoguzzi.club, Tel.: 0043-(0)664-73482486.

A-6850 Dornbirn, il primo e unico, Moto Guzzi-Stammtisch jeden 1. Donnerstag im Monat im Sauter, Marktstr. 71. Info: Tel.: 0043-(0)664-3167016.

A-6850 Moto Guzzi-Stammtisch in Dornbirn findet jeden 1. Mittwoch/Monat ab 20:00 Uhr in der Schwefelbeiz, J. G. Ulmerstr. 5 statt. Info: E-Mail: chru69@gmx.at.

A-8010 Jeden letzten Freitag im Monat italienischer Stammtisch ab 19:00 Uhr im Raum Graz. Info: E-Mail: motoguzznix@live.at, Tel.: 0043-(0)664-88403422.

Schweiz

CH-3538 Treff des Italo-Moto-Club-Schweiz jeden ersten Freitag beim Pilsener in Wädenswil bei Grenchen, Röthenbach. Info: Internet: www.imcs.ch, Tel.: 0041-(0)31-7912264.

CH-4466 Der Moto Guzzi Stammtisch Dreiländereck trifft sich jeden 1. Mittwoch und 3./4. Freitag im Monat ab 19:00 Uhr im Restaurant Altavilla, Hauptstr. 181 in Ormalingen. Info: Internet: mgsd.ch.

Umgezogen?
Bitte teilt uns
rechtzeitig
Eure neue
Adresse mit!

Winterüberbrückung

Winter Classic Rüsselsheim 2020

Wir, die Scuderia „Il ruggito del Cervo“ sind eine lose Gemeinschaft gleichgesinnter Motorradfahrer. Wir fahren alle italienische Motorräder und haben Spaß daran, sie auf die Rennstrecke zu bringen. Weil das für uns das existenzielle Motorradfahren ist.

Nun wird sich der Eine oder Andere fragen, was heißt denn Scuderia „Il ruggito del Cervo“? Selbst derjenige, der italienisch kann, fragt sich, wie kommen die auf so einen Namen? Also direkt übersetzt heißt es: Rennstall „es brüllt der Hirsch“.

Ich versuche es kurz zu erklären: Fast jedes Jahr fahren wir Ende September ein Rennen bei Grab the Flag in Rijeka (Kroatien) und schon beim ersten Mal 2011 meinten zwei leicht angetrunkene Freunde, sie hätten sich gestern Nacht bei einer gemeinsamen Notdurft am Zaun mit



Die Scuderia „il ruggito del Cervo“

einem Hirschen unterhalten. Man muss dazu erwähnen, dass mein Freund Ede die Sprache versteht und auch sprechen bzw. brüllen kann. Keiner von uns glaubte die Geschichte, so nah an der Rennstrecke, das kann nicht sein.

Doch dann in der nächsten Nacht ging es los, wir dachten, das gibt es nicht, aber wir kennen das Gebrülle aus dem Odenwald und waren uns sicher, dass es Hirsche sind. Wir waren von diesem Natur-

Rolf in Aktion auf der Aermacchi mit zwei Nockenwellen.



schauspiel so begeistert, tagsüber brüllten unsere Maschinen und nachts die Hirsche und das fast jedes Jahr.

Wieder zu Hause im Odenwald angekommen fragte Ede seinen Pizzabäcker des Vertrauens, ob er „es brüllt der Hirsch“ auf italienisch übersetzen kann und so kamen wir zu unserem Namen.

Nun zum eigentlichen Thema „Winter Classic Rüsselsheim“: Im Winter ist natürlich immer saure Gurkenzeit, und die Monate sind lang, bis es wieder los geht. Einige von uns und auch ich waren schon öfter als Besucher bei der Winter Classic und hellauf begeistert.

Ich konnte mir vorstellen, die Winterzeit mit dieser Veranstaltung etwas zu versüßen, indem wir vielleicht hier auch unsere Schätzchen ausstellen könnten und sprach Werner Kasper im Vorjahr an. Er sagte nur, kein Problem und so kam es, dass wir diesen Winter mit unseren Maschinen dabei waren.

Unser Freund Rolf hatte seine zwei bildhübschen OHC und DOHC Aermacchis mitgebracht. Von denen könnte man einen eigenen Bericht schreiben.

Achim hatte seinen 500er-Ducati-Renner und seinen Scheunenfund, die in Neuzustand restaurierte Ducati Mach 1, dazu gestellt. Klaus brachte seine beiden Renn-Gespanne mit, eine 1.000er Haller-BMW und die R 50 S Seegers-BMW.

Harald, unser schnellster Mann, er steht meist in der ersten Reihe, stellte seine Ducati 900 SS und seine Ducati Pantah mit Eigenbaurahmen aus. Alfred musste seine Aermacchi ohne Motor zeigen, weil er den Motor zur Revision bei Ray hatte.

Ich hatte auch meine beiden Ducatis dabei,



Der Stand mit den italienischen Rennmotorrädern wurde gut besucht.

eine 750er-Königswelle und die kleine 450er-Desmo, und dann ist noch zu erwähnen, dass Ansgar, der jedes Jahr einen Film von unserem Motorsport macht, einen Zusammenschnitt mitgebracht hatte, der die ganze Zeit lief.

Für uns alle war es ein schöner Tag mit viel Benzingesprächen und Kurzweil.

Hier an dieser Stelle noch einmal vielen Dank an Werner Kasper und seine Helfer von uns allen, der Scuderia „Il ruggito del Cervo“.

Werner Hennig

Reifen Salewyski
Ihr Ansprechpartner für
Motorrad-, Pkw- u. Lkw-Reifen
Freie Tankstelle
21357 Bardowick · An der B 4 · Hamburger Landstr. 65
☎ 04131 12 91 11

Leserbrief

Leserbrief zur Moto Guzzi V85 TT:

Hallo,
im Heft 340/Januar 2020 wird auf Seite 51 darauf hingewiesen, dass der Vorderradkotflügel der Aprilia Caponord 1200 Rally an die Moto Guzzi V85 TT passen könnte. Ich habe mir einen besorgt und ich muss sagen, er passt wie angegossen und fällt nicht mal sonderlich auf. Vielen Dank für den Hinweis.

Heinz Muck

Leserbrief zum Morbidelli Museum:

Hallo Felix,
vor einigen Tage bekam ich das März-Heft von Motalia, und habe gerne mein Abo wieder erneuert. Vielen Dank für die immer interessanten Hefte und Fotos. Es war eine schöne Überraschung, Bimota wieder zurück zu sehen mit ganz neuen Modellen. Ihre Berichte darüber waren sehr willkommen, und ich sehe schon aus, was dieses Jahr mit der KB4 bringen wird.

Ich war in 2014 in dem Morbidelli Museum, und es war eine Ehre einen Sambuca zu trinken mit Giancarlo Morbidelli. Meine Toast auf seine Gesundheit gab ihm leider nicht noch mehr Jahre zu leben. Sehr schade, dass seine Motorräder nun so schlecht aussehen. Aber noch immer unglaublich, dass es nicht gelang um dieses Motorrad Museum, oder das wichtigste Teil davon, in Italien zu behalten.

Mit freundlichen Grüßen aus Irland,
Fedor van de Pol

Leserbrief zu den Themen Kleinanzeigen und Laverda:

Hallo Felix!

Natürlich werde ich weiterhin Motalia abonnieren! Das mal vorneweg!

Trotzdem möchte ich einige als konstruktiv zu bezeichnende Kritikpunkte anbringen!

1. Um diese im Text totale Überladung der Anzeigen (manche benötigen eine dritte Seite) einzudämmen, würde ich bei mehr als fünf Zeilen einen Kostenbeitrag verlangen!



Der Vorderradkotflügel der Aprilia Caponord 1200 Rally passt wie angegossen an die Moto Guzzi V85 TT. Eine Empfehlung für alle, die mit der Enduro nicht wirklich ins Gelände wollen. So wird das Motorrad bei Regenfahrten weniger eingesaut.

Leserbrief

Die Anzeigen sind mit einer so großen Textfülle langweilig zu lesen!

2. Da ich zur Clique der Laverda-Verrückten gehöre, weiß ich aus Erfahrung, dass genau diese Clique eine sehr treue ist!

Deshalb fände ich es gut, wenn du im Kreise dieser dir einige Informanten suchen würdest (evtl. z. B. den Schögl Gert von den Österreichern), welche dich mit interessanten Informationen, Events, Terminen etc. versorgen könnten! (Nur ein Beispiel.)

Ich vermisse z. B. einen Bericht über das 70 Jahre Jubiläumstreffen in Breganze im Juli 2019! Es war ein großartiges super Event, welches in der Motalia kaum Erwähnung fand!

Gerade bei den italienischen Marken ist die Gemeinde der Klassik-Liebhaber eine Große. Sprechen kann ich leider nur für die Laverda-Fahrer, welche zu, wie ich schätze, 80 Prozent deine gute, kleine Zeitschrift lesen, und höre hier immer wieder etwas Unmut über ein doch etwas abflachendes Informationsangebot über diese Marke!

Ich will damit die anderen Italo-Freaks keineswegs diskriminieren!

Ebenso verlange ich keinesfalls eine Verringerung der Informationen über lebende, aktive Marken (Guzzi, Ducati, Aprilia etc.)!

Rudi Auer

Leserbrief zu dem Thema Reifeneintragungen:

Man wird vom Staat und den Prüfanstalten (vornehmlich TÜV, der das angezettelt hat) beschissen und abgezockt. Ich hatte drei unterschiedliche Reifengrößen

für das Hinterrad ohne Fabrikatsbindung in den alten Fahrzeugpapieren (Brief und Fahrzeugschein) stehen. Bei der Umstellung auf die neuen EU-Papiere wurde nur eine Größe eingetragen. Und jetzt soll ich an Prüfstelle und Zulassungsbehörde Geld zahlen, damit ich das wieder eingetragen bekomme, was in der Vergangenheit von der Zulassungsstelle unterschlagen wurde. Man wird doch nur verarscht. Und irgendwie regt sich keiner darüber richtig auf!

Da gibt es auf www.openpetition.de eine Petition gegen die neue Regelung (Suchbegriff „Reifenfreigabe“), und innerhalb von sechs Wochen unterschreiben da nicht einmal 11.000 Leute!

Dann haben wir es wohl auch nicht besser verdient ...

Der TÜV lacht sich tot darüber, wie leicht er uns abkassieren kann. Im Laufe der nächsten paar Jahre kommen da sicherlich ein paar Millionen Euro zusammen und der Staat verdient auch gut daran. Von mir sieht der TÜV aber keinen Cent mehr, ich fahre nur noch zu den anderen Prüforganisationen.

Thomas Meier

Regler für alle Ducatis 87,- €

10 Jahre Garantie, 1 Jahr
uneingeschränktes Rückgaberecht

Sowohl für Königswelle als auch für die neuen Modelle Änderung der Bordspannung von 6 auf 12 Volt ohne Austausch des Generators, zum Anpassen auf neue Akkutechnologien ist die Ladespannung einstellbar. Passend auch für alle Morini, Laverda, Aermacchi, Moto Guzzi und für alle brit. Motorräder (Lucas).

**Regler für ALLE!! anderen Motorräder sofort
lieferbar. Kompetente Beratung bei allen
Limaproblemen vom Generatorspezialisten.**

Kontaktlose Zündanlagen für viele Motorräder lieferbar

Bike Affairs Bredenbek

Jürgen Jäger-Volk, Heidberg 9, 24796 Bredenbek
Tel. 04334 640 Mobil 0160 286 4512
E-Mail jaeger-volk@bikeaffairs.de

Neues Anti-Dive

Aprilia-Patent entdeckt

Aprilia arbeitet an einem System, welches das Eintauchen der Vorderradgabel beim Bremsen verringern soll. In der Vergangenheit haben sich an solchen Anti-Dive-Systemen ja schon verschiedene Hersteller versucht.

In den achtziger Jahren experimentierte fast jede japanische Marke mit unterschiedlichen Lösungen. Honda nannte es TRAC (Torque Reactive Antidive Control) und bei Kawasaki hieß das AVDS (Automatic Variable Damping System). Suzuki taufte seine Version ANDF (Anti Nose Dive Fork).

In der Regel arbeiten diese Systeme hydraulisch und beeinflussen die Druckstufe der Gabel. Teilweise werden diese Systeme durch den Druck der Bremse gesteuert, wodurch die Dosierbarkeit derselben leidet.

Im Rennsport gab es auch mechanische

Lösungen. Hier waren die Bremssattelhalter drehbar auf der Vorderradachse gelagert und diese Konstruktion war zur Abstützung direkt oder mit einem Zwischenhebel mit der unteren Gabelbrücke verbunden.

Ähnlich verhält es sich bei der Konstruktion von Aprilia, die aber etwas aufwendiger ist. Oberhalb des Bremssattels (52) befindet sich eine Führungsplatte (68). Diese ist drehbar auf dem Gabelfuß gelagert und über eine Strebe (73) und Gelenke mit der unteren Gabelbrücke (74) verbunden. In dieser Platte befindet sich eine Führungsbahn (76), die nicht ganz einem viertel Kreis entspricht. In dieser Führungsbahn ist eine auf dem drehbaren Bremssattelhalter verschraubte Rolle (80, 84) positioniert. Beim Bremsen, wenn die Gabel eintaucht, bewegen sich der Bremssattel und die Führungsplatte um ein paar Grad in die gleiche Richtung wie das Rad und üben eine Kraft aus, die dem Absinken der Motorradfront entgegen wirkt.

Im ersten Moment soll die Anti-Dive-Funktion am stärksten sein und mit zunehmend weiter eintauchender Gabel nachlassen. So soll der Federungscomfort am wenigsten beeinflusst sein. Außerdem ist der typische Fall, dass man auf

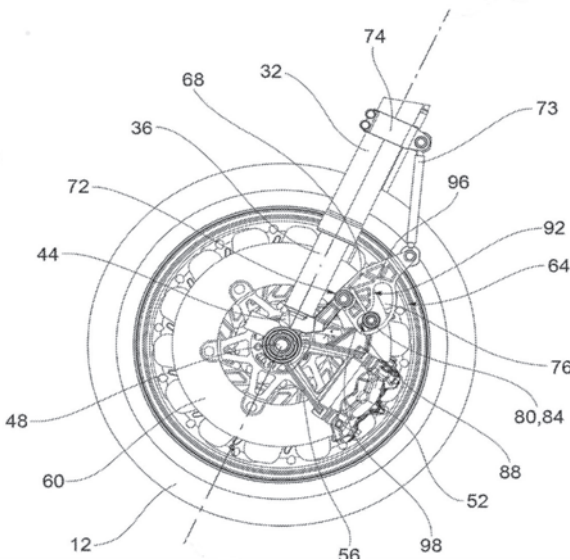

Patentzeichnung des neuen Anti-Dive-Systems von Aprilia im ausgefederten Zustand.

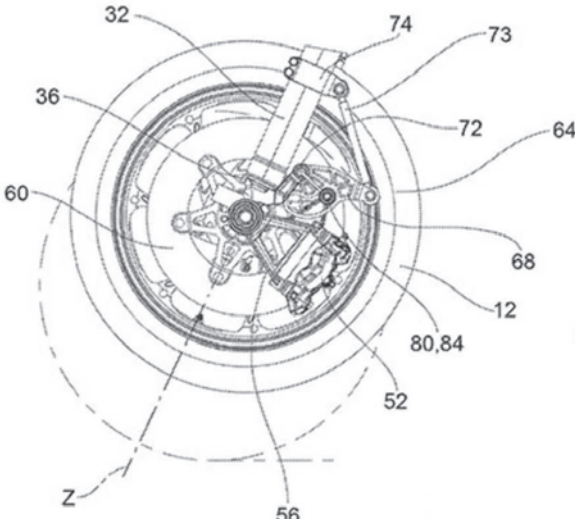

Das Anti-Dive im voll eingefederten Zustand.

gerader Strecke den Bremsvorgang einleitet und dann ggf. noch auf der Bremse in die Kurve einlenkt. Hier besteht bei Verhärtung der Gabel das Risiko, dass der Vorderradreifen auf Unebenheiten den Grip verliert. Mit der degressiven Abstimmung des Systems soll die Gabel in dieser Situation frei von Einwirkungen des Anti-Dive-Systems sein.

Bisher wurden mechanische Systeme kritisiert, weil sie das ungefederte Gewicht erhöhen und die Lenkung träger machen. Warum versucht man überhaupt, das Eintauchen der Front zu verhindern, bzw. zu verringern? Hierdurch ändert sich die Fahrzeuggeometrie. Das erfordert in Kurven eine Kurskorrektur. Außerdem verhärtet sich hierbei die Federung und es können so Bodenunebenheiten nicht mehr so feinfühlig glattgebügelt werden. Im Extremfall kann die Gabel auf Block gehen, um

Mechanisches Anti-Dive an einer Moto Guzzi aus den Niederlanden.

das zu verhindern, müssen die Vorderradführungen entsprechend hart abgestimmt sein.

Moderne, elektronische Fahrwerke sind so programmiert, dass die Gabeln beim Bremsen weniger eintauchen, das geht aber zu Lasten des Fahrkomforts, weil hier die Druckstufe in Millisekunden verhärtet wird. Mit einem guten Anti-Dive könnten die Konstrukteure die Vorderradfederung weicher und komfortabler auslegen.

Bei der Bimota Tesi, bei der Federung und Bremsabstü-

zung mit der Radnabenlenkung und Vorderradschwinge voneinander getrennt sind, gibt es dieses Eintauchen der Front beim Bremsen nicht.



Sportliche Falken

Moto Guzzi Nuovo Falcone im Sporttrimm

Die Moto Guzzi Nuovo Falcone hat den Ruf, ein „gemütliches“ Motorrad zu sein. Im gewissen Sinne ist die Maschine aus den Siebzigern die Weiterentwicklung eines Oldtimers, und die Eckdaten von 26 PS bei einem Trockengewicht von mehr als 200 Kilogramm lassen keine Sportlichkeit erwarten. Trotzdem gibt es Enthusiasten, die so manche Nuovo Falcone zur „Sportivo“ umgebaut haben. Rennmaschinen mit einem liegenden Einzylinder haben ja in Mandello del Lario eine lange Historie.

Es gibt die unterschiedlichsten Umbauten. Manche beschränken sich mehr oder weniger auf die Optik, andere Maschinen sind auch leistungsorientiert getunt. Die original angegebenen Pferdestärken wurden noch nach der italienischen Cuna-Norm gemessen. Im Vergleich zu den bei uns üblichen DIN-PS muss man da ein paar Pferdestärken abziehen. Da bleiben dann wohl so um die 20 PS übrig. Gut getunte Motoren mit einer Erweiterung auf 570 Kubikzentimeter können schon über 30 echte PS erreichen, aber dafür muss ein entsprechender Aufwand betrieben werden.



Die Moto Guzzi Nuovo Falcone bietet Potential für klassische Umbauten.

In der Zeit vor dem Zweiten Weltkrieg setzten viele europäische Motorradhersteller im Rennsport Kompressoren zur Leistungssteigerung ein. Auch Moto Guzzi verwendete aufgeladene Motoren. Nach dem großen Krieg wurden aber solche Konstruktionen im internationalen Rennsport verboten, und die Werke entwickelten diese Technik nicht weiter. Diese Idee griff der Niederländer Leo Volmer auf.

An dieser Nuovo Falcone wurden einige Tuningmaßnahmen ausprobiert. Mit mehr als 30 PS soll der Falke, über den in Motalia 221 ausführlich berichtet wurde, gut im Futter stehen.





Die Herkunft des Kompressors erklärt auch den aus dem Mini stammenden SU-Ver-gaser. Eine moderne Ein-spritzanlage hätte zu sehr den Charakter der Falcone ge-stört. Moderne Elektronik passt nicht an so eine Ma-schine.

Der Motor erhielt unter an-derem eine stärkere Ölpumpe sowie ein geändertes Getrie-be mit einem längeren ersten Gang und manche andere Verbesserung.

Diese rote Moto Guzzi Nuovo Falcone erregt überall viel Aufsehen. Die Idee zu dieser Maschine kam Leo Volmer, als er im Werksmuseum in Mandello del Lario eine 250er-Werksrennma-schine mit Kompressor betrachtete. Fünf Jahre später sprang der Motor das erste Mal an.

Der Kompressor der Firma Eaton ist ursprünglich für einen alten Mini ge-dacht. Damit er in die Falcone passt, musste er gekürzt werden - und es gab noch viel, viel mehr zu tun.



Der britische SU-Verga-ser ist auf der rechten Seite positioniert. Unter dem Tank war einfach kein Platz mehr.

Riemen treiben auf der linken Seite den Kom-pressor und die Licht-maschine an.

Bei etwa 4.000 Umdrehungen erzeugt der Kompressor einen Druck von 1,3 bis 1,4 Bar. Das Überdruckventil öffnet bei 2,8 Bar. Bis alles zufriedenstellend lief, hatte Leo drei Kolben verbraucht. Die Abstimmung war doch recht aufwendig, und besonders die Kühlung des Kolbens stellte sich als Problem heraus. Die Leistung der Kompressor-Falcone schätzt Leo Volmer auf etwa 40 bis 45 PS.



Viele aktuelle Custombikes und Umbauten sind heutzutage eher Showfahrzeuge für Ausstellungen und zum Fahren weniger geeignet. Dieser Eigenbau ist aber eindeutig für den Alltagseinsatz konzipiert. Der Erbauer spendierte dem klassischen Motor ein modernes Fahrwerk mit Scheibenbremsen und einer Cantilverfederung hinten.

Auf dem Veteranen-Teilmarkt in Novegro bei Mailand entdeckten wir im letzten Jahr ein Eigenbau-Motorrad mit modernem Fahrwerk und einem Falcone-Motor.

Gianni Gagliotti, ein ehemaliger Geländesportrennfahrer, der unter anderem mit einer Moto Morini 500 an der Rally Paris-Dakar teilgenommen hat, baute diesen Café Racer nach seinen eigenen Vorstellungen.



Selbstverständlich kann man mit einer Moto Guzzi Nuovo Falcone auch an Veteranen-Rennen und ähnlichen Veranstaltungen teilnehmen. Viele Jahre lang setzte Helmut Schoppa eine entsprechend umgebaute Maschine (rechts) bei diversen Rennen ein. Dann baute er sich ein eigenes Fahrwerk.



Bei den serienmäßigen Rahmen der Nuovo Falcone führen zwei Unterzüge vom Lenkkopf unter dem Motor nach hinten zur Schwingenlagerung. Nach dem Vorbild der Metisse-Fahrwerke für Aermacchi-Motoren baute Helmut Schoppa einen Rahmen, in dem der Motor von unten frei hängt.

Mit dem tiefen Schwerpunkt hat die Konstruktion der liegenden Zylinder einen wesentlichen Vorteil. Nachteil ist der meist längere Radstand. Heute bietet kein Hersteller mehr Motorräder mit liegenden Zylindern an - schade. Fotos: Roland Leger, Archiv

Helmut Schoppa mit seiner Eigenkonstruktion beim Baden Historic Day auf dem Hockenheimring 2016.



Sport - Sport - Sport

Sporttermine

Für die nächsten zwei Monate standen zum Termin der Drucklegung dieser Ausgabe zwar noch folgende Renntermine zur Diskussion. Es ist aber mit einer Abgabe zu rechnen.

17.04.-19.04.	Assen/NL	SB-WM
01.05.-03.05.	Jerez/E	GP
08.05.-10.05.	Imola/I	SB-WM
15.05.-17.05.	Le Mans/F	GP
22.05.-24.05.	Aragón/E	SB-WM
29.05.-31.05.	Mugello/I	GP

GP = Grand Prix; SB-WM = Superbike-Weltmeisterschaft

Superbike-Weltmeisterschaft

Saisonauftritt in Australien

Im Winter gab es sehr viele Fahrerwechsel. Kein einziges Team startet mit der gleichen Fahrerpaarung wie im Vorjahr! Jonathan Rea fährt seit fünf Jahren für Kawasaki. In dieser Zeit hat der Ire fünfmal hintereinander den Titel geholt. Mit 88 Siegen ist er der erfolgreichste Super-

bike-Fahrer aller Zeiten. Er ist der Mann, den es zu schlagen gilt.

Chaz Davies beendete die Weltmeisterschaft seit 2015 auf den Rängen 2, 3, 2, 2 und 6. Das letzte Jahr war sozusagen das schlechteste für den Ducati-Fahrer. Der ist aber bekannt dafür, dass er etwas länger benötigt, bis er sich an ein neues Motorrad gewöhnt. 2019 war das erste Jahr der Panigale V4. Mit dieser will Ducati endlich wieder den Titel erobern, nachdem die zweizylindrige Panigale sieben Jahre erfolglos um die WM-Krone gekämpft hat. Damit geht sie in die Geschichte ein als das einzige Superbike aus Bologna, welches keinen WM-Titel erzielte.

Die V4 feierte letztes Jahr ein fulminantes Debüt: Alvaro Bautista gewann die ersten elf Rennen! Doch dann stürzte der Spanier zu oft und verschenkte so den Titel. Aber er zeigte das Potential der Maschine. Mit dieser sollen nun Davies und der Neuzugang Scott Redding den Titel holen. Bereits bei den Wintertests war Redding, der letztes Jahr mit der Ducati die Britische Superbike Meisterschaft gewonnen hat, schneller als Davies.

gewonnen hat, schneller als Davies.

Chaz Davies (rechts) fährt schon seit ein paar Jahren für Ducati. Im letzten Jahr wurde er von Alvaro Bautista auf der Panigale V4 klar in den Schatten gestellt. 2020 ist Scott Redding (links) sein neuer Teamgefährte.



Foto: Desmo Corse, Photo-Archiv

Sport - Sport - Sport



Start frei! In Australien eröffneten die Superbiker die Saison 2020.

Foto: BMW

Den ersten Trainingstag auf Phillip Island beendete Redding als schnellster, während Davies nur Platz dreizehn in der Zeitenliste erreichte. Auch für Rea lief es nicht optimal: Position sechs.

Schließlich holte sich Tom Sykes mit der BMW die fünfzigste Pole Position in seiner Superbike-Karriere vor Redding und Rea. Im Qualifying eine schnelle Runde zu drehen, ist das eine, aber das andere ist, sich die Reifen richtig einzuteilen. Phillip Island ist eine Strecke, auf der die Gummis zu Rennende stark nachlassen. Da gilt es, die Pneus lange zu schonen. So bildet sich hier oft ein größerer Spitzenpulk, der bis wenige Runden vor dem Ziel zusammen bleibt, und erst zum Finale rufen die Fahrer das letzte Quentchen Leistung ab.

Rennen eins

So war es auch diesmal: Lange führte Sykes vor Redding, Toprak Razgatlioglu (Yamaha), Michael van der Mark (Yamaha), Alex Lowes (Kawasaki) und Leon Haslam (Honda). Zur Rennmitte fiel Sykes aber aus der Spitzengruppe zurück. Redding übernahm nun Platz Eins, ließ sich dann aber hinter die beiden Yamahas

zurück fallen, um die Situation zu beobachten und die Reifen zu schonen.

In den letzten Runden zog dann das Tempo an. Halsam konnte nun nicht mehr mit halten. Die vier anderen kämpften mit sehenswerten Überholmanövern um die Podestplätze. Hier ging es um jeden Zentimeter. Bis zur letzten Kurve dauerte der Vierkampf, und dann kam es darauf an, wer mit mehr Schwung auf die Gerade kam zum Sprint Richtung Ziellinie.

Razgatlioglu führte vor van der Mark, Lowes und Redding. Aber Lowes zog noch in der Kurve innen neben van der Mark und konnte überholen. In seinem Windschatten folgte Redding. Auf der Gerade saugten sich Beide im Windschatten an Razgatlioglu heran und scherten dann aus. Nebeneinander überquerten die ersten Drei die Ziellinie. Razgatlioglu hatte gerade noch 0,007 Sekunden Vorsprung auf Lowes. Redding verpasste den Sieg um 0,041 Sekunden, und van der Mark fehlten lediglich 0,096 Sekunden zum Podest.

Haslam sicherte sich beim Debüt der neuen Honda Platz fünf vor seinem Team-



Foto: Desmo Corse Photo Archiv

Scott Redding (Ducati) führt gleich bei seinem ersten Superbike-WM-Rennen vor den zwei Werks-Yamahas von Michael van der Mark (60) und Toprak Razgatlioglu (54).

kollegen Bautista und dem Yamaha-Piloten Loris Baz.

Davies sah als achter knapp vor Sykes, Michael Ruben Rinaldi (Ducati) und Eugene Laverty (BMW) die Zielflagge. Damit betrieb der Ducati-Pilot Schadensbegrenzung, denn im Qualifying war es für ihn nicht gut gelaufen, und er musste von der letzten Startreihe aus ins Rennen gehen.

Von den achtzehn gestarteten Fahrern kamen nur fünfzehn ins Ziel. Einer der ausgefallenen Piloten war Rea. Nach einer leichten Berührung mit Sykes in der ersten Runde war der Weltmeister durch das Kiesbett gerauscht und als letzter dem Feld hinterher gehetzt. Bei der Aufholjagd übertrieb es Rea und stürzte.

Ergebnis: 1. Toprak Razgatlioglu (Yamaha); 2. Alex Lowes (Kawasaki); 3. Scott Redding (Ducati); 4. Michael van der Mark (Yamaha); 5. Leon Haslam

(Honda); 6. Alvaro Bautista (Honda); 7. Loris Baz (Yamaha); 8. Chaz Davies (Ducati); 9. Tom Sykes (BMW); 10. Michael Ruben Rinaldi (Ducati).

Das Sprintrennen

Im Warm Up am Sonntagmorgen stürzte Laverty und zog sich eine Gehirnerschütterung zu, so dass er an dem Wochenende nicht mehr fahren konnte. Genauso erging es Garrett Gerloff (Yamaha), der im Warm Up von Sandro Cortese (Kawasaki) zu Fall gebracht wurde.

Wie im letzten Jahr findet am Sonntagmittag ein

Sprintrennen über zehn Runden statt. Hier können die Fahrer von Anfang an mit voller Power fahren und müssen nicht auf den Reifenverschleiß achten. Das Ergebnis dieses Laufs entscheidet über die Startaufstellung in den ersten drei Reihen für das Rennen am Nachmittag, in dem es wieder über die volle Distanz geht.

Redding hatte einen schlechten Start und fiel bis auf die sechste Position zurück. Rea übernahm Platz eins vor Razgatlioglu, Sykes, van der Mark und Baz. Lowes, der Sieger des Samstagsrennens, war zu Beginn auf Rang sieben zu finden. Aber als Baz und van der Mark sich in der zweiten Runde über die Linie nicht einig waren, konnte Redding gleich zwei Plätze auf einen Schlag gutmachen. Und auf der Gerade übernahm Redding Platz drei von Sykes.

Rea vor Razgatlioglu und Redding waren nun das Führungstrio. Als Rea und Raz-

Sport - Sport - Sport

gatlıoglu in einer Kurve eine weite Linie fuhren, sah Redding seine Chance und zog innen vorbei. Aber Rea scherte von außen auf die Ideallinie zurück, es gab eine leichte Berührung und der Kawasaki-Fahrer behielt die Führung - nun vor Redding und Razgatlioglu.

Lowes arbeitete sich auf die vierte Position vor. Und zur Rennmitte entstand ein Duell um Platz zwei zwischen Redding und Razgatlioglu. Der Führungspulk bestand weiterhin aus sieben Motorrädern. In der vorletzten Runde übernahm Razgatlioglu die Führung, aber Rea konterte nach ein paar Kurven wieder. In der letzten Runde waren die ersten Vier noch dicht bei dicht beieinander. Razgatlioglu konnte Rea nochmal überholen. Bis zur Zielkurve behauptete sich der Yamaha-Fahrer an der Spitze. Aber in der letzten Kurve zog Rea innen vorbei und schnappte sich ganz knapp den Sieg.

Die ersten Vier donnerten innerhalb von 0,2 Sekunden über die Ziellinie!

Ergebnis: **1.** Jonathan Rea (Kawasaki); **2.** Toprak Razgatlioglu (Yamaha); **3.** Scott Redding (Ducati); **4.** Alex Lowes (Kawasaki); **5.** Michael van der Mark (Yamaha); **6.** Tom Sykes (BMW); **7.** Loris Baz (Yamaha); **8.** Leon Haslam (Honda); **9.** Michael Ruben Rinaldi (Ducati); **10.** Maximilian Scheib (Kawasaki).

Das dritte Rennen

Das dritte Rennen des Wochenendes ist schwer in Worte zu fassen. Das war Rennsport vom Feinsten. Wieder bildete sich ein großer Führungspulk, aber im Gegensatz zum ersten Rennen wurde hier weniger taktiert sondern mehr auf Angriff gefahren. In einer großen Gruppe gab es wirklich unzählige Positionswechsel. Und auch an der Spitze wechselten sich drei Fahrer ab.

Die meiste Zeit belegte Rea die vorderste Position. Aber mehrfach stürmten Razgatlioglu und Lowes auf Platz eins vor. Rea konnte die Führung oft zurück erobern, aber der Weltmeister war ständig unter Druck. Lange hatte er neun Fahrer dicht hinter sich. Lowes, Razgatlioglu, van der Mark, Baz, Redding, Davies, Bautista und Maximilian Scheib (Kawasaki) waren dicht genug dran, um für einen Podiumsplatz in Frage zu kommen.

Erst vier Runden vor Schluss wurde die Gruppe auseinander gerissen. Auslöser hierfür war Raz-



Foto: Desmo Corse Photo Archiv

Nach dem ersten Rennen: Ein Podest ohne Jonathan Rea (Kawasaki) - das hat es im letzten Jahr nicht oft gegeben. Toprak Razgatlioglu (Mitte, Yamaha) siegte vor Alex Lowes (links, Kawasaki) und Scott Redding (rechts, Ducati).

Sport - Sport - Sport



Foto: Kawasaki

Jonathan Rea (1, Kawasaki) hatte die Gegner dicht hinter sich.

gatlioglu, dem das Benzin aus ging. Hierbei fuhr er eine weite Linie und drückte damit Baz auf die Wiese. Der Franzose konnte einen Sturz vermeiden und auf die Strecke zurück kehren, verlor dadurch aber ein paar Plätze.

Rea führte in der Endphase vor Lowes, van der Mark und Redding. In der vorletzten Runde überholte Lowes seinen Teamkollegen. Zu Beginn des letzten Umlaufs schnappte sich Redding van der Mark auf der Gerade. Rea versuchte an der Spitze zu kontern, aber Lowes behauptete Platz eins bis zur Ziellinie und überquerte diese mit 0,037 Sekunden Vorsprung. Redding hielt sich vor van der Mark auf Rang drei. Davies kreuzte knapp vor Bautista und Scheib die Linie.

In den ersten drei Rennen dieses Jahres gab es drei unterschiedliche Sieger. Die ersten Drei kamen in jedem Lauf innerhalb einer Sekunde ins Ziel. In der Punktabelle sind vier verschiedene Marken auf

den ersten sechs Plätzen vertreten. Lediglich BMW ist etwas abgeschlagen.

Ergebnis: **1.** Alex Lowes (Kawasaki); **2.** Jonathan Rea (Kawasaki); **3.** Scott Redding (Ducati); **4.** Michael van der Mark (Yamaha); **5.** Chaz Davies (Ducati); **6.** Alvaro Bautista (Honda); **7.** Maximilian Scheib (Kawasaki); **8.** Loris Baz (Yamaha); **9.** Sandro Cortese (Kawasaki); **10.** Tom Sykes (BMW).

Von den 22 Fixstartern für diese Saison waren nur 19 nach Australien gereist. Leandro Mercado (Motocorsa Ducati), Sylvain Barrier (Brixx Ducati) und Jordi Torres als zweiter Fahrer von MIE Althea Honda fehlten planmäßig beim Saisonauftakt. Diese drei steigen erst ab dem ersten Rennen in Europa in die diesjährige Meisterschaft ein.

Leon Camier (Ducati) konnte auf Phillip Island nicht fahren. Nach dem ersten Training schmiss der Brite das Handtuch, weil seine im Winter operierte Schulter noch zu starke Schmerzen verursachte. Laverty und Gerloff konnten nach Stürzen im Warm Up am Sonntagmorgen nicht mehr antreten, so dass beim letzten Rennen nur noch 16 Motorräder in der Startaufstellung standen. Lediglich zwölf von ihnen sahen die Zielflagge.

WM-Stand (nach 3 Rennen): **1.** Alex Lowes (Kawasaki) 51 Punkte; **2.** Scott Redding (Ducati) 39 P.; **3.** Toprak Raz-

Sport - Sport - Sport

gatioglu (Yamaha) 34 P.; **4.** Jonathan Rea (Kawasaki) 32 P.; **5.** Michael van der Mark (Yamaha) 31 P.; **6.** Alvaro Bautista (Honda) 20 P.; **7.** Loris Baz (Yamaha) 20 P.; **8.** Chaz Davies (Ducati) 19 P.; **9.** Leon Haslam (Honda) 17 P.; **10.** Tom Sykes (BMW) 17 P.

Wegen der Virus-Epidemie wurden die Rennen in Doha/Katar und Jerez/Spainien nicht zum geplanten Zeitpunkt ausgetragen. Als nächstes steht Mitte April Assen im Terminkalender. Aber ob die Rennen stattfinden, ist eher unwahrscheinlich. Im Moment ist kein Ende der Krise in Sicht, und solange sind Großveranstaltungen undenkbar. Voraussichtlich erfolgt eine Absage der Rennen im April und Mai - Assen/Niederlande, Imola/Italien und Aragón/Spainien.

Supersport- Weltmeisterschaft

Im diesem Jahr feiert MV Agusta den 75sten Geburtstag als Motorradhersteller. Im Zeitraum 1953 bis 1976 erzielte die Marke 75 Fahrer- und Herstellertitel in der Motorrad-Weltmeisterschaft. Mit Randy Krummenacher wurde der amtierende Weltmeister engagiert, um nach langer Zeit wieder um die WM-Krone zu kämpfen.

MV Agusta setzt heuer sogar drei Fahrer ein. Neben Krummenacher sind noch Raffaele de Rosa und Federico Fuligni im Team.

Nach dem ersten Trainingstag auf Phillip Island belegten Krummenacher und de Rosa Platz eins und drei in der Zeitenliste. Schließlich qualifizierten sich die beiden MV Agusta-Piloten für die Startplätze zwei und fünf. Schnellster Fahrer war aber Andrea Locatelli auf Yamaha. Er und Krummenacher fuhren im Qualifying in einer eigenen Liga.

Der Italiener ging vom Start weg in Führung, setzte sich schnell ab und gewann überlegen. Krummenacher verpatzte den Start, verlor einige Positionen, kam von der Strecke ab und stürzte. Das Rennen des Schweizer dauerte nur wenige Sekunden.

De Rosa arbeitete sich schnell von der fünften Position auf Rang zwei vor. Dort kämpfte er das ganze Rennen über mit Jules Cluzel (Yamaha), konnte aber bis ins Ziel seine Position verteidigen. Locatelli gewann jedoch mit fast sechs Sekunden Vorsprung.



Foto: Pirelli

Andrea Locatelli (Mitte, Yamaha) gewann gleich sein ersten Supersport-WM-Rennen. Platz zwei ging an Raffaele de Rosa (links) auf MV Agusta vor dem Yamaha-Piloten Jules Cluzel (rechts).

Sport - Sport - Sport

MotoGP

Wegen des Corona-Virus wurde der Saisonauftakt der MotoGP-Saison 2020 im Wüstenstaat Katar abgesagt. Es war aber jetzt nicht so, dass der komplette Grand Prix ausfiel: Die Klassen Moto2 und Moto3 fuhren ihre Rennen.

Die MotoGP-Teams hatten zwei Wochen vor dem Saisonauftakt in Katar getestet. Viele Teammitglieder sind zwischen Wintertest und Rennwochenende nach Hause geflogen. Sechs der elf MotoGP-Teams haben ihre Hauptquartiere in Italien. Nachdem sich das Corona-Virus in Italien ausgebreitet hatte, stand nun Italien, genauso wie einige andere Länder, auf einer Einreiseverbotsliste für Katar. Unter diesen Umständen hätten nur wenige Teams fahren können. Die Dorna beschloss daraufhin, das MotoGP-Rennen abzusagen nach dem Motto: „Entweder alle oder keiner.“

Die Teams der Klassen Moto2 und Moto3 waren noch zu ihrem Wintertest in Katar, als das verschärfte Einreiseverbot verhängt wurde. So konnten diese Klassen an den Start gehen.

Das MotoGP-Rennen in Katar wird voraussichtlich nicht nachgeholt und es gibt keine Ersatzveranstaltung. Der für den 22. März vorgesehene Große Preis von Thailand wurde wegen der Virus-Epidemie auf den 4. Oktober verschoben. Dann erfolgten die Verschiebungen der Rennen in den USA und Argentinien. Der große Preis von Amerika ist nun für den 15. November geplant. Eine Woche später will man das Rennen von Argentinien nachholen. Dadurch verschiebt sich das Saisonfinale in Valencia/Spainien vom 15. auf den 29. November.

Es wird immer wieder ein neuer Kalender mit möglichen Terminen veröffentlicht, aber niemand kann im Moment vorhersagen, wann wo gefahren werden kann. Im Moment könnte der Saisonauftakt am 3. Mai in Jerez stattfinden, aber das ist mehr als fraglich. Vermutlich werden vor Juni keine Rennen gestartet. Aber im Moment sieht der Kalender so aus:

01.05.-03.05.	Jerez/E	GP
15.05.-17.05.	Le Mans/F	GP
29.05.-31.05.	Mugello/I	GP
05.06.-07.06.	Catalunya/E	GP
19.06.-21.06.	Sachsenring/D	GP
26.06.-28.06.	Assen/NL	GP
10.07.-12.07.	Kymining/SF	GP
07.08.-09.08.	Brünn/CZ	GP
14.08.-16.08.	Red Bull Ring/A	GP
28.08.-30.08.	Silverstone/GB	GP
11.09.-13.09.	Misano/I	GP
25.09.-27.09.	Aragón/E	GP
02.10.-04.10.	Chang/THI	GP
16.10.-18.10.	Motegi/J	GP
23.10.-25.10.	Phillip Island/AUS	GP
30.10.-01.11.	Sepang/MAL	GP
13.11.-15.11.	Austin/USA	GP
20.11.-22.11.	Las Termas/AR	GP
27.11.-29.11.	Valencia/E	GP

Aprilia hat für diese Saison ein komplett neues Motorrad entwickelt. Die Maschine wurde erst kurz vor dem ersten Test in diesem Jahr fertig, so dass vorher kein Roll Out möglich war. Bei dem Test in Sepang stand auch nur ein Motorrad zur Verfügung. Aleix Espargaro zeigte sich von der Maschine sehr angetan, auch wenn es noch viel Entwicklungsarbeit zu erledigen gibt. Der Spanier fuhr mit der neuen Aprilia auf Anhieb 0,8 Sekunden schneller als beim Grand Prix im letzten Jahr auf dieser Piste. Der Topspeed auf

Sport - Sport - Sport

der Gerade war 2 km/h höher. Auf die Rundenzeit der besten Ducati fehlte Aprilia nur noch 0,2 anstatt 0,7 Sekunden. Die Desmosedici ist aber gut 5 km/h schneller als die RS GP.

Auch beim Test in Katar konnte Espargaro seine Zeit gegenüber dem Rennen im Vorjahr verbessern. Hier betrug die Differenz 0,5 Sekunden. Auf die Ducati verlor die Aprilia nur 0,3 Sekunden. Beim Rennen 2019 war der Unterschied größer als eine Sekunde! Beim Top Speed legte die Aprilia hier um 7 km/h zu.

Die neue Maschine ist also auf Anhieb eine Verbesserung gegenüber dem Vorjahresmodell. Und das Motorrad steht noch ganz am Anfang seiner Entwicklung. Hier profitiert jetzt Aprilia vielleicht

von der momentanen Pause im Renngeschehen. Das gibt den Technikern Zeit, an den Details zu arbeiten, wenn auch teilweise im Homeoffice.

Von der Pause könnte auch Andrea Iannone profitieren. Vorerst ist der unter Doping-Verdacht stehende Aprilia-Fahrer für den Rennsport gesperrt. Es wurde immer noch kein Urteil gefällt, obwohl das Verfahren schon lange läuft und auch die Anhörung vor ein paar Wochen gewesen ist. Unter normalen Umständen hätte Iannone mindestens die ersten drei Rennen verpaßt. Sollte Iannone freigesprochen werden, könnte er an allen Rennen des Jahres teilnehmen. Bei den Wintertests wurde Iannone von Bradley Smith ersetzt.



Foto: Team Gresini

Andrea Iannone (links) durfte die neue Aprilia noch nicht fahren. Bradley Smith (Mitte) und Aleix Espargaro (rechts) sind von dem neuen Motorrad sehr angetan.

Motalia Anzeigenmarkt

Anzeigen, die nach dem Redaktionsschluß eingehen, werden - soweit möglich - unter der Rubrik „In letzter Minute“ berücksichtigt und in der nächsten Ausgabe nochmal unter der gewünschten Rubrik veröffentlicht. Gewerbliche Kleinanzeigen sind durch Fettdruck gekennzeichnet.

Aermacchi

Italienische Mopeds und Roller, RainerBollgruen.de, 075224411

Aus Altersgründen italienische Motorräder abzugeben: 1 x Aermacchi 350 SS, 3 x Ducati, 1 x Bimota, alle im neuwertigen Zustand, und viele Teile für italienische Motorräder, wie Auspuff, Vergaser usw., alles unter Tel. 06227-50883, bitte nach 17:00 Uhr anrufen

Aprilia

www.aprilia-kaemna.de

Aprilia Tuono V4 1100 Factory, EZ 08/15, Euro 3, 12000 km, schwarze Felgen, Puig-Scheibe, LiFePo, Rest Serie, Reifen neu, HU 07/21, sehr gepflegt, 11700 € VB, Standort 24107, 0173-2110505

Fotoanzeigen kosten 5,- €



Benelli

Vertragshändler für „neue“ Benellis, großes Ersatzteillager für Benelli und MotoBi-Ersatzteile. Angeschlossenes Motorradmuseum mit Schwerpunkt Benelli. Besuche nach Vereinbarung. Fa. Benelli-Bauer GmbH & Co.KG, Mardorfer Str. 23-25, 31547 Rehburg-Loccum. Tel. 05037-968833, Fax 05037-968857, E-Mail benelli-bauer-shop@t-online.de, www.benelli-bauer.com

1.) Biete einen sehr gut erhaltenen, hinteren Radnabenflansch von der Benelli 654, müsste auch an die Gussfelgen-Modelle 504 und 900 passen, 6-Loch-Aufnahme für's Kettenblatt hinten, mit gut erhaltenem Ruckdämpfer und Lager, Lochkranzdurchmesser für Kettenblattaufnahme 145 mm, Flansch ist nicht gebrochen und nicht ver Mackt, Oberfläche beschichtet oder lackiert, VB 70,- €; 2.) verkaufe einen originalen Benelli-Bremsanker für die Aufnahme der Brembo-Bremszange P2 F08 und F09, Abstand Lochaufnahme Zange 107 mm, Aufnahme für rechtsseitige Brems Scheibe, passt also nicht für Moto Guzzi, aufgeprägt ist die Artikel Nr. B/G 63.63.58.20, das Teil ist aus Gussalu, nicht



gebrochen und schwarz lackiert, passt an 504, 654 und evtl. 900, VB 25,- €; 3.) verkaufe einen neu lackierten (!) Satz Seitendeckel von der 654, allerdings mit LS 500-Aufklebern, da ich diese ursprünglich an meiner LS anbauen wollte, Deckel im neuwertigen Zustand, anbaufertig für die o. g. Modelle, 80 €/Paar; 4.) verkaufe einen nahezu rostfreien Tank für 354, 504, 500 LS, 654, der Tank ist aus relativ dickem Blech hergestellt und im guten, gebrauchten Zustand, hat rechts allerdings eine handtellergroße Beule, kann ausgedrückt werden, Lack ist der originale bläulich-grüne Farbton mit Kratzern, jedoch größtenteils in Ordnung, ohne Embleme, Tankverschluss wäre dabei, VB 75 €; Bilder und weitere Infos auf Anfrage; Tel. 0761-6129337, E-Mail ducfan19@gmx.de

Suche Soziussitzabdeckung von Benelli Tornado 1130 (grün) und Fahrersitz von Tornado 900/1130, Tel. 06628-8687

Kleinanzeigen können per Homepage, Post, Fax, Telefon, Internet oder E-Mail aufgegeben werden. Es ist nicht notwendig, den Vordruck zu verwenden.

Motalia-Bestellung

Probeheftanforderung:

Ich möchte gerne ein Probeheft der Motalia haben. 2,20 Euro in Briefmarken habe ich diesem Schreiben beigelegt.

Abo-Bestellung:

Ich möchte die Motalia ab sofort / Ausgabe _____ abonnieren.
 Das Abo soll nach einem Jahr auslaufen.
 Das Abo soll sich bis zur Kündigung automatisch um jeweils ein Jahr verlängern (geht nur bei Bankabbuchung).

Geschenkabo-Bestellung:

Ich möchte ein Jahresabo der Motalia ab Ausgabe _____ verschenken
an: Name: _____
Straße: _____
PLZ Ort: _____
Land: _____

Bezahlung:

Den Jahresbetrag von 22,- Euro (Ausland 32,- Euro) für ein Jahr (10 Ausgaben)
 habe ich auf das Konto DE22 5324 0048 0100 2054 00 bei der Commerzbank Bad Hersfeld (BLZ) überwiesen.
 können Sie von meinem Konto abbuchen (nur bei Kreditinstituten innerhalb Deutschlands möglich). Meine Bankverbindung ist:

IBAN-Nr: _____
BIC: _____
Bank: _____

Absender:

Name: _____
Straße: _____
Plz Ort: _____
Land: _____

Mir ist bekannt, daß ich das Abonnement innerhalb von 7 Tagen schriftlich widerrufen kann. Hierzu genügt die fristgerechte Absendung des Widerrufs.

Datum: _____ Unterschrift: _____

Vordruck ausfüllen und einschicken oder faxen an: Verlag Felix Hasselbrink, Raiffeisenstraße 16, 36275 Kirchheim-Frielingen, Fax 06628-915397.

Private Kleinanzeigen sind kostenlos!!!*

Ich möchte eine kostenlose, private Kleinanzeige* aufgeben:

(Vordruck ausfüllen und einschicken oder faxen an: Verlag Felix Hasselbrink,
Raiffeisenstraße 16, 36275 Kirchheim-Frielingen, Fax: 06628-915397.)

Rubrik: _____

Kleinanzeigentext: _____

Telefon: _____

Absender:

Name: _____

Straße: _____

Plz Ort: _____

**Kleinanzeigen können auch per
E-Mail (kleinanzeigen@motalia.de),
übers Internet (www.motalia.de) oder
telefonisch (Tel. 06628-8687)
aufgegeben werden.**

**Annahmeschluß für Kleinanzeigen
ist immer der 15te des Vormonats**

* Private Kleinanzeigen sind in der Motalia kostenlos. Um eine kostenlose private Kleinanzeige aufzugeben, muß man nicht Abonnent der Motalia sein. Eine Person kann auch mehrere Kleinanzeigen aufgeben. Hierfür ist es **nicht notwendig**, den Vordruck zu verwenden. Kleinanzeigen können auch mit einer normalen Postkarte, per Brief, Fax, E-Mail oder telefonisch aufgegeben werden. **Nur private Kleinanzeigen sind kostenlos.** Kleinanzeigen, die einen gewerblichen Charakter haben, **werden nicht kostenlos** abgedruckt. So sind z. B. alle Kleinanzeigen, in denen die Ausführung von Arbeiten (Drehen, Fräsen, Reparieren...) gegen Bezahlung angeboten werden, als gewerblich zu betrachten. Wer Gegenstände ankauft, herstellt bzw. herstellen läßt, mit dem Vorhaben, diese Gegenstände zu verkaufen, ohne sie selbst nutzen zu wollen, handelt gewerblich.

Motalia Anzeigenmarkt

Bimota

Aus Altersgründen italienische Motorräder abzugeben: 1 x Bimota, 3 x Ducati, 1 x Aer-macchi 350 SS, alle im neuwertigen Zustand, und viele Teile für italienische Motorräder, wie Auspuff, Vergaser usw., alles unter Tel. 06227-50883, bitte nach 17:00 Uhr anrufen

Cagiva

Cagiva Elefant + Ducati 750 Sport + Paso, Bj. 88 - 90: Trockenkupplung Surfex, 2 x Auspuff Brevetti Silentium, Kleinteile, wg. Aufgabe z. vk., Tel. 07135-15080

Kleinanzeigen können per Post, Fax, Telefon, Internet oder E-Mail aufgegeben werden. Es ist nicht notwendig, den Vordruck zu verwenden. Nur private Kleinanzeigen sind kostenlos! Redaktionsschluss für Kleinanzeigen ist immer der 15te des Vormonats

Cagiva 650 - 750 Elefant: gebrauchter Auspuff original Lafranconi, guter Zustand, passt evtl. auch bei 350 Elefant? Preis 160,- inkl. Paketversand, Tel. 0170-6940075

Verk. Cagiva Raptor 1000, rot, sehr guter Zustand, EZ 2002, TÜV neu, km 25000, Preis 4300,00 €, Tel. 07334-6530

650 Alazzurra-Rahmen ohne Brief abzugeben. Der Rahmen befindet sich im Originalzustand, Preisvorstellung 150,- €, Standort ist D-73278 Schlierbach, Abholung bevorzugt, Tel. 07021-2462 oder pe-ka-st@t-online.de

Fotoanzeigen kosten 5,- €

Verkaufe Motordichtsatz für Cagiva Mito oder Planet. noch original eingeschweißt, Nr. P400220850125, Marke Athena, 25 Euro inkl. Versand, Tel. 015755278979, E-Mail 043817701@t-online.de

Verk. Cagiva Elefant 900 i.e. GT, sehr guter Zustand, EZ 1991, TÜV neu, km 48000, Motor bei 34000 km überholt, Kurbelwellenschaden, 1. Fahrzeugbesitzer, Preis 4400,00 €, Tel. 07334-6530

Demm

Suche für Moto Demm 125 cm³ Normale Export eine Hinterradnabe sowie einen Sattel, Tel. 0173-3211302

Werbung kostet Geld - nicht werben kostet Kunden

Ducati

Suche für Ducati Monster 900 Zahnriemenabdeckung aus Aluminium, da gab es mal eine schöne als Zubehör für die MH900e von Ducati Performance, Tel. 0157-55278979 oder E-Mail 043817701@t-online.de

**www.JAKO-Motorsport.de
DUCATI-Service**

Ducati 750 GT/S/SS Kurbelwelle: suche eine Kurbelwelle am Stück mit Pleuel oder zerlegt mit/ohne Pleuel, bitte um Angebote, E-Mail konrad.raess@hispeed.ch

Suche Königswelle, 851 - 888, 750 F1 oder 916 - 998 SP, SPS, R, bitte alles anbieten, will wieder meinem Hobby nachgehen, Tel. 0172-7638146 oder E-Mail garage1@gmx.de



Ihr Ducati Partner
im Rheinland!

Ducati Rhein-Sieg
Friedrich-Engels-Straße 18
51545 Waldbröl
Telefon 022 91 - 80 89 80
www.ducati-rheinsieg.de



ST2 Tourer-Restteile, Bj. 97: neue Aluschwinge, Bremszangen vorne + hinten, Kabelbaum hinten, Einspritzanlage, Zündspulen, Relais, Gabelbrücken, Kühlwasserbehälter, Stahlschwinge, Luftfilterkasten, Bremszangenhalter hinten, Kettenradträger, Bremsscheiben, Zündschloss + Tankdeckel, Heckunterteil für Rücklicht, Werkzeugschale, Kleinteile, Preise VHS, Tel. 0170-6940075

Neu verchromte Kipp- und Schleppebel für alle V2-Motoren im Tausch für € 98,- lieferbar! Händleranfragen erwünscht. Tel. 07424 2448; Fax 07424 502819; E-Mail: h.staedele@t-online.de

Biete Fußbremspumpe PS15, überarbeitet, ab Bj. '77, mit neuem Kolben + neuem Deckel! Ist neu lackiert! Preis € 245,00 + Porto! Ernst Remagen, 06483-3864

Aus Altersgründen italienische Motorräder abzugeben: 3 x Ducati, 1 x Bimota, 1 x Aermacchi 350 SS, alle im neuwertigen Zustand, und viele Teile für italienische Motorräder, wie Auspuff, Vergaser usw., alles unter Tel. 06227-50883, bitte nach 17:00 Uhr anrufen

Ducati Pantah 500/600, Baujahr 1982, seit 35 Jahren im Besitz, aus Gesundheitsgründen abzugeben, Kilometerstand 85820, mit 50.000 km komplett überholt: neue Kolben, neue Zylinder 600, schöner Umbau, alles eingetragen, offene Vergaser, offene 2-1-Conti, 94 dB polizeiliche Messung eingetragen, geänderter Tankausschnitt, geänderter Höcker, Stahlflexbremsleitungen, Konis, vorne 2.5 Zoll-Felge mit 100/80-18 und 3.0 Zoll-Felge mit 130/80-18 (140/70 hinten auch möglich), TÜV seit 6 Monaten fällig, alle Originalteile vorhanden (Verkleidung, Felgen, Tank, Höcker, Auspuff, Federbeine, Frontgabel u. v. m.), weiterhin ein kompletter Motor, zerlegt, als Ersatzteillieferant, kann aber auch komplett zusammengebaut werden, da alles vollzählig, weiterhin Felgen, Bremscheiben, Elektrik und was sich so in 35 Jahren angesammelt hat, VB nur komplett für 7900,- €, Tel. 0176-50619800

Biete Tank von Sauer für 750 SS Rund, gebraucht! Der Tank ist im sehr guten Zustand und hat ein Zertifikat! Lackierung siehe Bilder (können angefordert werden)! Preis € 2.400,00, Ernst Remagen, 06483-3864

www.moto-officina.de

Sehr gepflegte Ducati 900 SL, Bj. 1994, mit Monohöcker abzugeben, Gesamtleistung 35.000 km, bei ca. 28.000 km wurde von Ducati im Rahmen Kulanz ein neuer Rahmen spendiert, auf- und umgebaut vom Ducati-Händler, alle Inspektionen gem. Vorgabe Ducati, letzter Service bei 32.000 km in Verbindung mit Umbau auf Drehmomentnocken, also gr. Service im Jahr 2017, seitdem nur ca. 3000 km gefahren, AU 05/20, folgende Modifikationen wurden vorgenommen: Fahrwerk vo./hi. von Wilbers modifiziert (Federbein Wilbers, Gabel mit progr. Federn und Öl/Shims von Wilbers), abgestimmt auf 85 - 90 kg, Tuningmaßnahmen Motor wie folgt: 42"-Keihin FCR Racing-Flachschiebervergaser, Doppelzündung, Pistal-Racingkolben (Verdichtung 10:1), Drehmomentnocken, Einzelabstimmung der Zylinder, wunderbar weicher Motorlauf mit sehr guter Gasannahme, viel Punch von unten, Leistung ca. 85 - 87 PS, neue Termignoni-Carbonendtöpfe hochgezogen, Radialbremspumpe von Brembo, Kupplungsnehmerzyl. von MPL, neu, Antihoppingkupplung, MR-Racing-Fußrastenanlage, Carbonabdeckung Instrumententafel, mit Ölthermometer, Sitzbank neu aufgepolstert in Fachwerkstatt, off. Kupplungsdeckel, 2019 Zahnriemen neu, alles eingetragen, unfallfrei und reines Schönwetterfahrzeug! ibanez1500@web.de



GÜNTHER RUPPRECHT
LEDERESMÜHLE 1
90518 ALTDORF
Tel. +49.(0)9187.72 69



1- UND 2- ZYL. KÖNIGSWELLE
WWW.GRANSPORT.DE

**D
U
C
A
T
I**

esign - Programm

GFK / KF-Teile von der
Königswelle über die
Monster bis zur 1198er

60 Seiten Farbkatalog gegen Zusendung
von 5,- Euro

DIOPA Kunststofftechnik



Römerstr. 19 • 70180 Stuttgart
Telefon: 0711/604504 • Fax: 0711/608469

www.diopa.com

900 SS i.e.-Teile, EZ 05: Sen-
na-Rahmen mit Brief, unfall-
frei, 2. Hd.; Kabelbaum; Ein-
spritzanlage; Rechner; Reg-
ler; Scheinwerfer; Auspuff-
töpfe original; Kotflügel; Hal-
tegriff; Schlosssatz; Brems-
zangen, v. + h.; Zündspulen-
paar; Relais; Showa-Feder-
bein; Ölkühlerleitungen;
Heckteile; Radabdeckung
hinten; Schraubenkit; VHS;
Tel. 0170-6710945

**Regler/Gleichrichter/TPS
/Benzinpumpen für Duca-
ti, ab 35 €**
www.used-italian-parts.de

Ducati Multistrada 1000/
1100, 1. Generation, Fahrer-
sitzbank, letzten 12 Jahre
nicht mehr genutzt, sonst i.
O., Preis VHS, WhatsApp
0176-23224161

Verkaufe aus Sammlung: Du-
cati 888 SP4/S (!), Nr. 47
und Ducati 888 SP4, Nr. 479,
im top Zustand, unrestaui-
ert u. original! Seriöse Preis-
angebote an [duc888sp4-
sp4s@gmx.de](mailto:duc888sp4-
sp4s@gmx.de)

Ducati 900 SL, '94, 36.000
km, topveredelt mit Do.zü.,
FCR Keihin, Racingkolben,
Drehmomentnocken, Termi-
gnoni hoch, etc., super
Zustand, noch viele weitere
Extras, VB 8200, E-Mail
ibanez1500@web.de

www.ducati-kaemna.de

Monster 1000 Dark, scheck-
heftgepflegt, 100 % Origina-
lzustand, km ca. 9600,
10.000er-Kundendienst wur-
de beim Ducati-Vertrags-
händler mit Ventileinstellung,
Zahnriemenwechsel, Lufi-
wechsel, Öl, Ölfilter- und
Bremsflüssigkeitswechsel,
neuer Batterie bei km 8842
05/19 bereits erledigt,
Scheckheft und Rechnung lie-
gen vor. Die Monster wurde
permanent gewartet und
immer ordentlich warmgefah-
ren, alle Schlüssel und Unter-
lagen sind vollständig, Gara-
genfahrzeug, HU 06/20, kann
aber noch neu gemacht wer-
den bzw. vom KP abgezogen
werden, VB 4800 €, Tel.
0911-7417796 abends

996 Bip.-Restteile, Bj. 2000:
Wasserkühler mit Lüfter, Reg-
ler, Batteriekasten, Zündspu-
len + Kerzenstecker, Krüm-
merteile - Flansche, Aluau-
spufftöpfe original A20 + B20,
Heckstahlrahmen mit Spritz-
schutz, Biposto-Sitzbank,
Bremszangen v. + h., ver-
stellbarer Lenkkopf, Einspritz-
relais, Relaissortiment 3 St.,
Kleinteile, Felge hinten 5 Sp.,
VHS, Tel. 0170-6940075

**Kleinanzeigen können
per Post, Fax, Telefon,
Internet oder E-Mail
aufgegeben werden. Es
ist nicht notwendig, den
Vordruck zu verwenden.
Nur private Kleinanzei-
gen sind kostenlos! Re-
daktionsschluss für
Kleinanzeigen ist immer
der 15te des Vormonats**

Biete für KöWe Brembo-
Handbremspumpe PS15, ab
'78, mit neuem Kolben +
neuem Hebel + neuem Be-
hälter! Ist matt lackiert, ein-
baufertig! Preis € 295,00,
Ernst Remagen, 06483-3864

Motalia Anzeigenmarkt



Sonderanfertigungen
Umfangreiches Lager
Ankauf:
Ein- und Zweizylinder
Königswellen + Teile

DUCATI ERSATZTEILE SERVICE MOTORRÄDER **online-shop**
www.desmo-ducatti.de info@desmo.net
Andreas Nienhagen Esslingerstraße 20a 70736 Fellbach
Tel. 0711-588096 Mo - Fr 9 - 12.30 + 15 - 18 Uhr Sa. 9 - 12 Uhr

900 SS-Teile, Bj. 92 - 95: 900 SS-Rahmen mit Brief; 900 SS-Motor kompl.; Felgen, v. + h.; Bremssscheiben, v. + h.; Auspuff-Alutöpfe A04 + B04, A11 + B11; Gabelbrücken; Regler; Zündboxen; Zündspulen; Schlosssatz; Kabelbaum; Gasgriff; Showa-Federbein; Geweih; Scheinwerfer; Instrumente u. v. m.; VHS; Tel. 0170-6940075

www.JAKO-Motorsport.de **DUC.2V-Zündanlagen**

999 - 749 S-Restteile, Bj. 06: Zündspulen, Kerzenstecker, Hitzeschutz Alu, Relais, Regler, Kill-/Anlasserschalter, Starter-/Anlasserrelais, Fußbremszylinder, Bremszangenhalter hinten, Kabelbaum für Einspritzung, Scheinwerferplastikteile, Kleinteile, Anlasser komplett, Kupplung komplett, VHS, Tel. 0170-6710945

Biete 1-Zyl.-Neuteile! 1 x Pleuelsatz 350 kpl. mit Lager und Hubzapfen Ø 30/Ø 32 x 20! Länge 135 mm, Kolbenbolzen Ø 18! € 295,00 + Porto! 1 x Kolben D = 76,6, Kolbenbolzen Ø 18! € 195,00 + Porto! Ernst Remagen, 06483-3864

Verk. für Ducati Vier-Ventil-Motoren (748, 851, 888, 916 usw.) Messuhr zur Einstellung und Kontrolle der Zahnriemenspannung, entspricht Ducati-Ersatzteil-Nr. 887650999, hiermit lässt sich der Zahnriemen exakt kontrollieren und einstellen, gute Alternative zur Hz-Einstellung, VHB 150 €, Tel. 05933-4510 ab 16:00 Uhr

Ducati 900 SS/SD-Kurbelwelle: habe Kurbelwellen lagernd, die mit einem originalen oder erleichterten Pleuelsatz aufgebaut werden können, bei Interesse Anfragen, E-Mail konrad.raess@hispeed.ch

www.MARROCCO4SPEED.de **Ducati/Cagiva Onlineshop** **Inspektionssätze, Dichtungen, Kupplungsteile, Carbon, usw.** **M4S@GMX.EU**

Tacho und Drehzahlmesser aus einer 998 S zu verkaufen; Feder für Öhlin-Federbein zu verkaufen; alles Preis VHS; Tel. 07462-9470900 AB, rufe zurück

Biete Aprilia-Blinkerglas original, neu! 12 x verfügbar! Stückpreis € 35,00 + Porto! Ernst Remagen, 06483-3864

Diverse Restteile von Ducati 900 Sport, Bj. 89 - 90: Marzocchi-Federbein, Weber-Ansaugbrücke, Auspuffkrümmer 2-teilig, Seitenständer 24 cm lang, Frontverkleidung rot, Original-Brembo-Felge vorne 3.5 x 17 + 5.5 x 17 Zoll in schwarz/gelb lackiert, 300er-Brembo-Bremsscheiben 3 mm Stärke, Brembo-Bremszangen vorne 40 mm Gold + Brembo-Bremszange hinten, Stahlflexbremsleitungen Paar vorne, Kettenradträger, 320er-Brembo-Bremsscheiben, Stahlflexbremsleitung hinten, 16er- + 15er-Handbremspumpe Brembo, Sitzbank schwarz, Soziasabdeckung, Veglia-Instrumente komp., Verkleidungshalter modifiziert, Gaszug + Gasgriff für Weber, Vergasergummis, 13er-Kupplungshandpumpe Brembo, Veglia-Tacho, Sitzbankpolster, Fußrastenanlage Fahrer, Bremszangenhalter hinten oben, Bremsverteiler vorne, Brembo-Gasgriff mit Gummipaar, Chokehebel + Chokezug, Bremsscheibe hinten, Achse vorne 17 + 20 mm, Tacho- + Drehzahlwelle, Zündspulenpaar, 2 x Zündboxen, Regler, Kotflügel vorne seitlich gekürzt, Tachobetrieb 20 mm, Anlasser komplett, Alublech für Elektronik, Starter-/Anlasserrelais, Kill-/Anlasserschalter, Blinkrelais, ital. A04- + B04-Aluauuspufftöpfe, 2 St. Fußrasten, Dürschloß ohne Schlüssel, diverse Kleinteile, VHS, Anfragen bitte über E-Mail power.bimota@t-online.de

Fotoanzeigen
kosten 5,- €

Motalia Anzeigenmarkt

Multistrada DS 1000-Teile: Rahmen + Brief, EZ 06, 2. Hd.; Tank; Sitzbank; Showa-Gabel, Einarmschwinge; Felgen, v. + h.; Showa-Federbein; Auspuff original; Regler; Bremscheiben; Bremszangen; Airbox, Scheinwerfer; Schlosssatz komplett; Verkleidungsteile; Ölkühler + Leitungen u. v. m.; VHS; Tel. 0170-1213596

CDI Zündboxen Ducati Monster/Supersport das Set nur 99 € www.used-italian-parts.de

Biete für 860 GT + GTS neuen Kipphebel kpl. mit Einstellschraube! Preis € 150,00 + Porto! Ernst Remagen, 06483-3864

Biete neuen Pick Up-Kit 400 - 900 SS, SL, Monster, ab 1991 -, Art.-Nr. 26010011A, Preis € 150,00 + Porto! Ernst Remagen, 06483-3864

750 Sport-Rahmen mit Brief abzugeben, Erstzulassung 08/1988, mit folgenden Eintragungen: Diopa-Verkleidung, 40er-Dell'Orto-Vergaser, 3,5/5,5 x 17" Technomagnesium-Felgen, Rahmen ist an der Auspuffhalterung geändert, Preisvorstellung 500,- €, Standort ist D-73278 Schlierbach, Abholung bevorzugt, Tel. 07021-2462 oder pe-kast@t-online.de

Teile für 748/916/996/998, angeboten werden: Heckrahmen mit Kleinteilen (Silentblöcke, Gummiauflagen etc.), 2 x EPROM offen für 16M.B1-Rechner 996, Kotflügel in Rot, mit kleiner Beschädigung, Preis 150,- VHS, Tel. 0176-98172382

Verkaufe Termignoni-Carbonendschalldämpfer für 1098/1198, entnehmbare dB-Killer, einwandfreier Zustand, € 499,-, Tel. 015151177481

Ist vermutlich hoffnungslos, aber man kann es ja mal probieren: Hat jemand für eine CHR-Monster die Soziasabdeckung in Blau im guten Zustand zu verkaufen? Tel. 0157-55278979 oder E-Mail 043817701@t-online.de

Kleinanzeigen können per Post, Fax, Telefon, Internet oder E-Mail aufgegeben werden. Es ist nicht notwendig, den Vordruck zu verwenden. Nur private Kleinanzeigen sind kostenlos! Redaktionsschluss für Kleinanzeigen ist immer der 15te des Vormonats

Für Ducati 750 SS oder 900 SS 1 Bagster-Tankschutz mit zugehörigem Tankrucksack, rot, mit Schnellverschluss, für runden Tankdeckel, für Bj. 91 - 97, 150 € + Porto, Standort Stuttgart, Tel. 0173-3151921

**DUCATI
aprilia
KAMNA**

Dein Partner für:



- Tuning
- Spezialteile
- Instandsetzung
- 100% Ducati, von Königswelle bis Panigale

WWW.KAEMNA.COM

Motalia Anzeigenmarkt

Zard ESD-Anlage für Ducati 999, Endtopf Titan, Rohre Edelstahl, passend für Motoren mit flacher Ölwanne, 450 € VB, Standort 24107, Tel. 0173-2110505

Ducati S2R 1000 Monster-Restteile, Bj. 08: Auspufftöpfe original, Rücklicht, Regler, Bremszangen v. + h. in Gold, Doppelzündspulen mit Kerzensteckern, Relais, Luftsensoren, Starter-/Anlasserrelais, Kill-/Anlasserschalter, Schraubensatz, Batteriekasten, Kleinteile, Alufontverkleidung neu, VHS, Tel. 0170-6940075

Verkaufe Endtöpfe in Titan mit Carbonendkappen von SC Project mit EU-Zulassung für 848, 1098, 1198, Tel. 07462-9470900 AB

Suche Ducatisti für Treffs und Fahrten im Raum Tuttlingen, Engen, Donaueschingen, Tel. 07462-9470900 AB

www.JAKO-Motorsport.de
DUCATI-Service

Verk. für Ducati 750 Königswellen-Rundmotoren ein neues Ölpumpenantriebszahnrad, VHB 40 €, Tel. 05933-4510 ab 16:00 Uhr



Paso 750- u. 906-Teile: Scheinwerfer mit Halterung, Zündspulenpaar, Kokusan-Zündboxen, Kill-/Anlasserschalter, Regler, Umlenkung, Bremszangenhalter, Kill-/Stoppschalter, Verkleidungshalter - Geweih, Weber-Ansaugbrücke + Trichter, Relais, Gasgriff, Handbremspumpe, 44er-Weber-Doppelvergaser, VHS, Tel. 0170-6710945

Kupplungen, Körbe, Kerne, Beläge, zu günstigen Preisen ab 58 €
www.used-italian-parts.de

Monster S4R-Teile, Bj. 06: Alufontverkleidung mit Scheibe, neu; Kabelbaum; Regler; Auspufftöpfe original; Relais; Lüfter; Batteriekasten; Rücklicht; Stop-/Anlasserschalter; Luftsensoren; Starterrelais; Kleinteile; Schraubensatz; Tel. 0170-1213596

Ducati 750 Sport + Paso + Cagiva Elefant, Bj. 88 - 90: Trockenkupplung Surfex, 2 x Auspuff Brevetti Silentium, Kleinteile, wg. Aufgabe z. vk., Tel. 07135-15080

Ducati 750 Sport-Restteile, Bj. 88 - 90: originale Auspufftöpfe Paar, poliert, neuwertig; 44er-Weber-Doppelvergaser mit Ansaugtrichter; neuwertiger Frontkotflügel original, in Rot; Oscam-Felgen vorne + hinten, rot/poliert; Gussbremssscheiben vorne + hinten; Soziusabdeckung; Marzocchi-Federbein; 750 Sport-Kabelbaum komplett; Gasgriff mit Zug + Gummis; Frontverkleidung; Sitzbankunterteil; originale Auspuffkrümmer, 2-teilig; originale Auspufftöpfe A01 + B01; Anlasser komplett; Rotor; Kurbelwelle; Ölpumpe; Getriebeteile; Zündboxen Kokusan Paar; Zündspulenpaar mit Anschlusskabeln + Kerzensteckern; 15er-Handbremspumpe; Lampenhalter modifiziert; Benzinpumpe; Regler; Starter-/Anlasserrelais; Tacho- + Drehzahlwelle; Blinkrelais; Hupe; Bremsleitungen + Kupplungsleitung original; Stop-/Starterschalter; Gasgriff + Gummis; Vergaseransaugsstutzen kurz; Gummis; Zylinderköpfe neu, leer, Paar komplett; Schaltwelle; Kupplungsscheiben; Schaltgestänge; Getriebezahnräder; Fußrastenanlage + Teile; Soziusfußrasten; Weber-Vergaseransaugsbrücke; Luftfilterschnorchel; Entlüftungsbehälter u. v. m.; Preise auf Anfrage; Kontakt über E-Mail power.bimota@t-online.de

tiger Frontkotflügel original, in Rot; Oscam-Felgen vorne + hinten, rot/poliert; Gussbremssscheiben vorne + hinten; Soziusabdeckung; Marzocchi-Federbein; 750 Sport-Kabelbaum komplett; Gasgriff mit Zug + Gummis; Frontverkleidung; Sitzbankunterteil; originale Auspuffkrümmer, 2-teilig; originale Auspufftöpfe A01 + B01; Anlasser komplett; Rotor; Kurbelwelle; Ölpumpe; Getriebeteile; Zündboxen Kokusan Paar; Zündspulenpaar mit Anschlusskabeln + Kerzensteckern; 15er-Handbremspumpe; Lampenhalter modifiziert; Benzinpumpe; Regler; Starter-/Anlasserrelais; Tacho- + Drehzahlwelle; Blinkrelais; Hupe; Bremsleitungen + Kupplungsleitung original; Stop-/Starterschalter; Gasgriff + Gummis; Vergaseransaugsstutzen kurz; Gummis; Zylinderköpfe neu, leer, Paar komplett; Schaltwelle; Kupplungsscheiben; Schaltgestänge; Getriebezahnräder; Fußrastenanlage + Teile; Soziusfußrasten; Weber-Vergaseransaugsbrücke; Luftfilterschnorchel; Entlüftungsbehälter u. v. m.; Preise auf Anfrage; Kontakt über E-Mail power.bimota@t-online.de

Sitzabdeckung 750 SS oder 900 SS, rot, Bj. 91 - 97, wie neu, Standort Stuttgart, Tel. 0173-3151921, 70 € + Porto

Spezialöle für
moderne und klassische
Italienerinnen, z.B.
10w60 - 15w50 - 20w60

Lubricants
www.rockoil.de

Motalia Anzeigenmarkt

2 Seitendeckel für Ducati SD 900, schwarz, müssten aber neu lackiert werden, kann auch Bilder schicken, Tel. 015755278979, E-Mail 043817701@t-online.de

Für 750 SS, Bj. 91 - 97, Felge M 4.50 - 17, Brembo, silberfarbig, mit angebrachter Bremsscheibe, mit Lagern, mit Gummidämpfern, ohne Felgenschlag, mit vollkommenem Rundlauf, Standort Stuttgart, Tel. 0173-3151921, 130 € + Porto

Verkaufe Hinterradnabe für 250er - 450er Einzylinder Ducati im ordentlichen Zustand, nur die nackte Nabe, Preisvorstellung 50,- €, Tel. 07021-2462 oder pe-ka-st@t-online.de

KöWe-Teile: 81er-900 SS-Motor mit KW-Schaden, 4500,-; Cromoly-Cantileverrahmen mit Schwinge und Marzocchi-Federbein, sehr leicht, ohne Papiere, 1500,-; Tel. 07551-61525 oder 3843

www.seby-poly.de
GFK-Teile für klassische Motorräder
Tel. 02408/9389930

TT2-Projekt: Maltry-Rahmen, Stahlschwinge, 600er-Pantah-Motor, Pantah-Gabel, -Räder und Bremsscheiben, GFK-Tank, -Sitz und Verkleidung, Kleinteile, € 5000,-, Tel. 07551-61525 oder 3843

Biete Zyl.laufbuchse, neu, für 1-Zyl. 450! Preis € 125,00 + Porto! Ernst Remagen, 06483-3864

Verkaufe ST3, Originalzustand, rot, 98 PS, EZ 06/05, Zweitbesitzer seit 05/09, 55000 km, TÜV 06/21, Saisonkennzeichen, scheckheftgepflegt, unfallfrei, 2500 €, Tel. 0421-650796 oder 0162-9625547

Kleinanzeigen können per Post, Fax, Telefon, Internet oder E-Mail aufgegeben werden. Es ist nicht notwendig, den Vordruck zu verwenden. Nur private Kleinanzeigen sind kostenlos! Redaktionsschluss für Kleinanzeigen ist immer der 15te des Vormonats

350 Vento-Tank (Stahlblech) und -Sitzbank abzugeben, Tank ist außen und innen im guten Zustand, aber kein Originallack, Sitzbank ebenfalls brauchbar, Polster fehlt, Preisvorstellung Tank 180,- €, Sitzbank 90,- €, Tel. 07021-2462 oder pe-ka-st@t-online.de

Suche für eine Königswelle eine Akront-Flachschulterfelge 3 x 18", 40-Loch, auf Ducati- oder Moto Guzzi-Nabe gebohrt, Angebote bitte per E-Mail an pe-ka-st@t-online.de

Biete für 1-Zyl. Übertragungswelle Schaltautomat! Ersatzteilnr. 0.603.13.300! Preis € 65,00 + Porto! Ernst Remagen, 06483-3864

Verk. 2 originale Koffer Ducati, schwarz, für ST2/4, VB 150,00 €, Tel. 0177-4664824

Suche 900 Sport, Bj. 89/90 oder 750 Sport, Bj. 88 - 90, alles anbieten, auch mit Schäden, reparaturbedürftig, schlechter Zustand oder in Teilen zerlegt, Angebote bitte per E-Mail senden an duc.bimota@gmail.com

Gilera

Im Laufe der Jahre haben sich viele Gebrauchteile angesammelt für Saturno, Nordwest und RC 600. Wer etwas benötigt, einfach mal anfragen, E-Mail 043817701@t-online.de

www.MARROCCO4SPEED.de
Gilera Onlineshop
Inspektionssätze, Dichtungen
Kupplung, M4S@GMX.EU

Guzzi

Suche für Moto Guzzi 49 cm³ Dingo Sport, Bj. 1964, einen Tank (Teile-Nr. 43100225), Tel. 0173-3211302

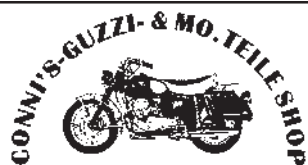

Ersatzteile & Zubehör
für alle Guzzi-Modelle, sowie
alle Servicearbeiten

Cornelia Buck
Philippstr.23 • 34127 KS/Rothenditmold
Tel.0561 - 8 61 53 61 • Fax: 8 61 53 82
Email webmaster@connis-guzzi-shop.de
www.connis-guzzi-shop.de

Besuchen Sie uns auf unserer Homepage

Motalia Anzeigenmarkt



Zu verkaufen Moto Guzzi Ercole, komplett restauriert, Baujahr 1956, Hubraum 495 cm³, 12 kW Leistung, mit LKW-Zulassung mit Führerscheinklasse B/alt 3, 2 Personen-Zulassung, mit H-Zulassung und TÜV, mit hydraulischem Kipper, Lastendreirad 895 kg Leergewicht, 1605 kg Zuladung, mit 4 Vorwärtsgängen + 1 Rückwärtsgang, seltenes Fahrzeug, auch als idealer Werbeträger geeignet, VB 13500,00, frank.helmke@helmkedach.de

Moto Guzzi V 1000 Convert, Baujahr 1979, 45 kW, Windschild, Koffer, schwarz-rote Lackierung, seit 1986 in meinem Besitz, TÜV 08/2019 (wird noch erneuert), ca. 60.000 km, Preis ist VHS, weitere Infos gerne unter Tel. 0176-65800303

www.motalia.de

Moto Guzzi Motoleggera 65, Bauj. 1952, km ca. 1000, deutsche Papiere, TÜV auf Wunsch neu, steht in 91522, Tel. 01704940552, Preis 3200 VB

Biete für California 3: Tank in Rot/Beige, mit Benzin- hahn und Geber, 150 €; Seitendeckel l. & r., 50 €; Kotflügel v. u. h., im mäßigen Zustand, je 75 €; Sturzbügel v., mit Anbauteilen, 75 €; Sturzbügel h., Paar 45 €; Scheinwerfer, Chrom, 75 €; Lampenhalter orig. Alu, 40 €; Zylinderköpfe l. & r., alle Kühlrippen okay, ca. 50.000 gel., Paar 220 €; Nockenwelle, 100 €; Tel. 02324-71609

7 Verführmotorräder immer zum Testen bereit. WWW.DYNOTEC.DE

Griso 1100 DÄS-Umbau, Bj. 2006, 90 PS, km 36583, Unfallschaden 2010, mattschwarz mit roten Streifen, Reifenprofil 80 %, viele Extras z. B. kurzes Heck mit 2in2-BOS-Auspuffanlage von DÄS, Dynojet-Kit, LED-Blinker Kellermann, kleine Seitenteile von DÄS, Originalteile vorhanden, VB 5600,-, Tel. 08774-1565

S-M-S

SCHUBERT - MOTO - SERVICE

Fahrzeuge - Ersatzteile - Zubehör - Vermittlung von Restaurationsarbeiten

Ingoif Schubert

Ackerweg 7 • 30900 Wedemark/OT Oegenbostel
Tel. 0 51 30 - 58 25 84 • Fax 0 51 30 - 37 93 26
Mobile 0172 - 609 92 06 • eMail: SMS@smotos.de
www.smotos.de

**Achtung !! Neue Homepage -
jetzt auch Smartphone kompatibel -
schaut doch mal rein... www.smotos.de**



Verkaufe Gebrauchtteile für Le Mans II, Bj. 79 - 82: Bosch-Lichtmaschinenrotor, defekt, zum Tauschen, 55,- €; Kurbelwellenzahnrad, gebraucht, 9,- €; Steuerkette, gebraucht, 9,- €; Griffgummis links und rechts, gebraucht, je 7,- €; Halteblech für Anlasserrelais, gebraucht, 4,- €; Tel. 0171-6156471

Biete LM 4-Teile: Zündspulen mit Halterung, 45 €; Zündung komplett, 50 €; Schutzblech vorne, gestrippt, 30 €; Radabdeckung, hinten, 10 €; Tel. 0160-96968240

Cali 1100 i, Bj. 1995, TÜV 6/21, km 85.000, Umbau 2008, Alutank 23 ltr., handgefertigte Sitzbank, Fußrasten statt Trittbretter, Tacho + Drehzahlmesser im Alugehäuse, Reifen sind neu (Bridgestone BT 45), Bremsen komplett neu, Stahlflex, VB 5500,-, Tel. 0163-8657300

Motalia Anzeigenmarkt

Verkaufe Gebrauchtteile für V 35 Imola 1, Bj. 81: Kardan-gehäuse, gebraucht, 49,- €; orig. Kabelbaum zweiteilig mit Steckern und Gummikappen, gebraucht, 44,- €; Tellerrad für Kardan mit Deckel, 31 Zähne, gebraucht, 29,- €; Antriebsflansch mit Kardanwellenübersetzung, 8 Zähne, gebraucht, 26,- €; Sitzbankbürzel, gebraucht, 18,- €; klappbare, vordere Fußraste, links und rechts, gebraucht, je 14,- €; Batteriegrundplatte, gebraucht, 10,- €; Tel. 0171-6156471, Plz 877

Neuer Onlineshop bei www.HMB-GUZZI.de

Griso 1100, sehr gepflegt, EZ 3/08, rot, 37.300 km, Mistral-Auspuff, DAS-Tankseitenverkleidung, kurzer Kennzeichenhalter, alle Originalteile vorhanden und im KP begriffen, umfall- und unfallfrei, Garagenfahrzeug, in Deutschland gekauftes Modell, 40.000er-Inspektion mit neuem Hinterradreifen bei km 36659 beim Guzzi-Vertragshändler bereits erledigt (Rechn. über 710 € kann vorgelegt werden), HU 10/21, Preis VB 6400 €, Tel. 0911-7417796 abends

Artikel dieser Auswahl

Art-Nr.	Bezeichnung	Preis	Verfügbarkeit
000000	Einzelteil	00,00 €	in Vorrat
000001	Einzelteil	00,00 €	in Vorrat
000002	Einzelteil	00,00 €	in Vorrat
000003	Einzelteil	00,00 €	in Vorrat

GUZZI parts24.de



Moto Guzzi 750 S, 1974, zugegeben nicht Original aber viel besser! Zudem, wer fuhr in den 80er-Jahren eine Guzzi im Originalzustand? 1000 cm³ Le Mans II-Motor (Matching Numbers) mit P3-Nockenwelle, elektronische Zündung Bosch PVL, Schwungrad erleichtert, Moto Spezial-Kupplung, kurze Kardanübersetzung, tiefe Ölwanne, Montor-Entlüftungen auf Kardan und Getriebe, Rahmendreieck frei gelegt, Transkonti-1er-Bank



mit Höcker, 2er-Bank zusätzlich. Beide Sitzbänke 1A-Kunstleder von Sattlerei bezogen, Schriftzug gestickt, Schutzbleche Transkonti, Fußrastenanlage Stucchi, Anlasserschalter und Batteriekasten im rostfreien Stahl, neue Genesis-Gelbatterie, PHF 36er-Vergaser mit Trichtern, rostfreie Auspuffkrümmenanlage, Stucchi-Endtöpfe, Originalmotor wird mitgeliefert. Die Guzzi wurde 2016 total neu aufgebaut und überholt. Gabel, Felgen,

Lenkkopflager, Simmerringe, Kohlen Lichtmaschine sowie sämtliche Verschleissteile neu, Bereifung, Bremsanlage im rostfreien Stahl, Zangen überholt sowie Stahlflexbremsleitungen, seit diesem Effort wurde das Motorrad ca. 800 km gefahren. Viel Literatur, Historie, Ersatzteilkatalog original. Die



Guzzi ist seit 1993 in meinen Händen, Vorbesitzer war mein Freund, der damals verheiratet wurde! Die 37.500 km sind echt. Der Le Mans-Motor hat seit Totalrevision und Umbau nur ca. 10.000 km drauf, Infos/Standort Guido Blanchard, 4206 Seewen (Schweiz, Solothurn), E-Mail guido.blanchard@ebmnet.ch



Motalia Anzeigenmarkt

Orig. DMB-Halbschalenverkleidung kpl. mit Doppelscheinwerfer, Scheibe und Halterung, 150,-; orig. Vollverkleidung für 850 T5 kpl., 150,-; orig. Cockpitverkleidung für Rechteckscheinwerfer von LM IV, 20,-; Zylindersatz eckige Zylinder, von LM 3, bei Mahle aufgebohrt auf D = 90 mm und nikasilbeschichtet, mit Mahle-Kolben, 450,-; Motor von 850 T5 mit schrägverzahntem Stirnradsatz, Dichtungen und Ölfilter neu, sofort einbaufertig und betriebsbereit, 990,-; Preise sind in € und VB; Bilder auf Anfrage; mehr Info auf tel. Anfrage; 06276-912131 oder E-Mail may_con@web.de

www.guzziepiu.de

Euer Spezialist für die kleinen Guzzis V35 - V75, ständig über 1.500 Neu- & Gebrauchteile auf Lager. Tel. 07255-397449

Suche Umbaukit für Fußschaltung für Moto Guzzi Motoleggera, Tel. 015755278979, E-Mail 043817701@t-online.de

Suche Heck und Seitenteile für Moto Guzzi Mille GT, Jg. 1988, Teile-Nr. 28472633, wenn möglich schwarz, Angebote bitte unter E-Mail guzzicharly40@gmail.com



Moto Guzzi California III Einzelstück, top Zustand, 66.000 km (71 PS), Zulassung 03/1992, Fahrzeughalter 2, HU 08/2021 auf Wunsch neu, schwarzmetall, aus altersbedingten Umständen zu verkaufen, da ich die letzten 5 Jahre nur 2000 km gefahren bin, seit 19 Jahren in mein Besitz. Das Motorrad wurde immer perfekt gepflegt, Wartung immer jährlich ausgeführt. Das Motorrad ist ein Einzelstück mit sehr vielen Umbauten, die besser sind als original, insgesamt wurden über 8000 € reingesteckt. Komplett neue Räder mit lackierten Radnaben, Edelstahlbremscheiben von Moto Spezial hinten und vorne, top Reifen, vorne 110 und hinten 130 Umbau (orig. 120). Tank von California 1100 und Seitendeckel neu lackiert in Original-Farbe mit neuen Moto Guzzi-Emblemen, Kniescho-

ner am Tank, 2 Benzinähne mit Schauglas und Kupplung, neue Griffe mit Handballenabstützung, sau gemütlich, Edelstahlauspuffanlage komplett von Muffler im top Zustand mit Zulassung. Motor ist auf schräge Stirnräder umgebaut, keine Steuerkette mehr - unverwüstlich, elektronische Zündung von SH, sowie Lichtmaschine mit 14 Volt, wie Polizei-Motorrad Batterie 30 Ah, Trittbretter aus Alu mit Antirutschnoppen, Topcase, Seitenkoffer mit viel Stauraum und mit Beleuchtung auch seitlich, Sitze neu bezogen mit Rückenlehne, Navi mit Halterung von Tom Tom, Edelstahlsturzbügel hinten mit Reling, spezielle V-Ölwanne und so weiter, für 9900 € zu verkaufen VHB, E-Mail giorgio-solla@t-online.de, Tel. 09771-97639 oder Mobil 015730775642, Bilder können per WhatsApp geschickt werden



Guzziladen Handmade Cafe Racers and More

Umbauten Flacheisen, CNC Frästeile, Sitzbänke, Kombiinstrumente mit digitaler Zündanlage, Verlicchi Lenker, hydraulische Kupplung, Gaszugsysteme, tonnenweise Gebrauchteile, Komplettmotorräder. Wir haben den Großteil der Teile von MOTO SPEZIAL übernommen und fertigen die Teile weiter, auch Ersatzteile und Service für Tacho. WWW.GUZZILADEN.DE guzziladen@t-online.de Tel. 09435/6393267

Suche intakte Kotflügelseiten-teile vorne, Moto Guzzi V10 Centauro, GU02436002 & GU02435800 und gebr. Bugspoiler Le Mans 1000, GU28578661, Angebote bitte an dreiradgarage@t-online.de

Motalia Anzeigenmarkt



Motor-Getriebe-Antriebs-Fahrwerksteile für Originalaufbauten und Café-Racer - Bei uns findet Ihr fast alles für große Guzzis von 1970 - 1990.

Oppenheimer Weg 21B - 40227 Düsseldorf
 Mobil: +49 172 1315 888
 Mail: info@n-vdb.de - www.n-vdb.de

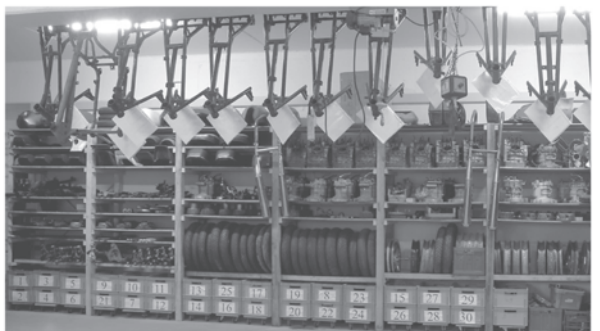

2 Lafranconi-Endtöpfe für große Guzzis mit Beulen, beide zusammen 50 €, Tel. 0176-51744985

Satz orig. Akront-Speichenfelgen für LM 1 - 3, Cali 1 - 2 und T-Modelle, vo. + hi. 2.15 x 18", hochglanzpoliert, Naben beschichtet, Speichen VA, inkl. Mitnehmerflansch hi., Dämpfergummis, Lager, Schrauben und Gutachten für o. g. Modelle, ohne Bremsscheibenflansche, VB 850 €; alte Guzzi-Leuchtreklame (ex DMB), Kasten Alu weiß, ca. 60 x 60 cm, Scheibe ohne Bruch, Gehäuse mit Gebrauchsspuren, Elektrik überholt, 290 €; Bremsankerplatte hinten für V7 700 - 850, poliert, gereinigt wie neu, 70 €; orig. Guzzi-Lenker von Cali 1400 u. a. passend V9 Roamer, verchromt, nie montiert, VB 120 €; Bilder und Infos auf Anfrage; Tel. 0761-6129337, E-Mail ducfan19@gmx.de

Seby Poly-Halbschale für Moto Guzzi LM III, Preis 249 €, 0172-7765242

**Neuer Onlineshop bei
www.HMB-GUZZI.de**

Suche für Moto Guzzi 49 cm³ Dingo Sport, Bj. 1964, einen Tank (Teile-Nr. 43100225), Tel. 0173-3211302

Moto Classica

große V2 - GUZZIS

- **Gebraucht-Motorräder**
 - An- und Verkauf
 - Restaurationen
 - Original-Ersatzteile

Gartenstr. 62 - 68 • 53229 Bonn
 Tel. 0228 - 9739348 • Fax 462609
www.motoclassica-bonn.de
 e-mail: motoclassica-bonn@hotmail.de

Verkaufte Satz (v./h.) Guzzi-Gussfelgen (Knickspeiche) 2.15 x 18, gut erhalten, 200,- €; analog neu lackierter Satz (wie zuvor), 350,- €; Tel. 0172-4170707 oder E-Mail stein@keystone-mt.de

gereinigt wie neu, 70 €; orig. Guzzi-Lenker von Cali 1400 u. a. passend V9 Roamer, verchromt, nie montiert, VB 120 €; Bilder und Infos auf Anfrage; Tel. 0761-6129337, E-Mail ducfan19@gmx.de

MTS-Ricambi

Motor - Getriebe - Kardan
 Kopfüberholung - Doppelzündung - Bleifrei

MOTO GUZZI

Ersatzteile - Zubehör - Versand
 Erfahrung - Ideen - Know How

MTS-Ricambi
 Inhaber: Ludger Schöngart
 Diedrich-Dannemann-Str. 94
 26203 Wardenberg
 Tel.: 0441-36 16 55 94
www.mts-ricambi.de

Suche für Moto Guzzi 175 cm³ Lodola Achsaufnahme vorne rechts (Teile-Nr. 31665), Achse-Gabel, Tel. 0173-3211302

Meisterbetrieb

Kindermann

Restaurations · Motor- u. Getriebeinstandsetzung · Gespannbau

www.kms-motorrad.de Tel.: 05767-1915

Motalia Anzeigenmarkt



Liebhaberstück zu verkaufen: biete eine komplett überholte Moto Guzzi Daytona mit Dynotec-Motor (Leistungsdiagramm & Rechnung vorhanden), 105 PS, EZ 04/93, 53.350 km, Getriebe, Kupplung, Reifen, Bremsen und TÜV neu, Achsantrieb und Radlager überholt, inkl. neuer Lackierung, fachgerecht durchgeführte Inspektion mit Zahnriemen und sämtlichen Ölen, Motorrad ist sofort einsatzbereit, Preis 8.500 € VHB, Tel. 0172-9844352 oder alexa.malchow@freenet.de

Suche orig. Le Mans 1-Lenkerverkleidung, Ausschnitt 180 mm für Scheinw., Tel. 0172-4170707 oder Tel. stein@keystone-mt.de

WWW.DYNOTEC.DE
das komplette Drehmomentprogramm für alle Guzzis

Verkaufe Gebrauchtteile für TS 250, Bj. 73: orig. Rahmen ohne Papiere, gebraucht, 90,- €; orig. Auspuffkrümmer, links und rechts, gebraucht, je 35,- €; orig. Schwinge, gebraucht, 30,- €; orig. Vorderradschutzblech mit Haltegestänge, Chrom, gebraucht, 29,- €; orig. Hinterradschutzblech, Chrom, gebraucht, 25,- €; orig. Hauptständer, gebraucht, 19,- €; orig. Lenker, Chrom, gebraucht, 19,- €; orig. Scheinwerfereinsatz mit Streuscheibe und Verstellereinrichtung, Durchm. 180 mm, gebraucht, 19,- €; orig. Luftfilterkasten, gebraucht, 15,- €; orig. Bürzel für Rücklicht, Chrom, gebraucht, 15,- €; orig. Kabelbaum zum linken Lenkerende, gebraucht, 15,- €; orig. Kabelbaum zum rechten Lenkerende, gebraucht, 10,- €; Tel. 0171-6156471, Plz 877

Suche einen Steuergehäusedeckel für V11-Motor, E-Mail ilnbut@gmx.de

GUZZI-JAKOB

MG 1100 V11 Balabio	4.900,-
MG 50 Dingo Cross Enduro	1.500,-
MG V7 750 Brevia i.e.	2.700,-
MG 1200 Sport, super Zustand	4.900,-
MG 500 Nuovo Falcone, Bj. 71, Einzylinder	4.400,-
MG 1000 Sportumbau, Wechselhöcker, Speiche, Motogadget-Tacho, 1A-Zustand	5.200,-
MG V 50 Monza-Motor	450,-
MG Borrani-Hinterrad, komplett Bj. 70	400,-
SKY MAX 125 Monkey-Nachbau, 1400 km	999,-

Gespannbau-Technik für Guzzi

Dekra-Stützpunkt
und Sonderabnahmen

Moto Guzzi Ersatzteile, neu + gebraucht

neue Handynr. 0173-9048294

Handy 0152-21974392

Guzzi Jakob

Zum Heekamp 2

27312 Beppen-Thedinghausen

E-Mail guzzi-jakob@t-online.de

Daytona, Bj. 95, 2-Sitzer, 87000 km, Erstbesitzer, bei 40000 km Motor bei Dynotec auf 1220 cm³ + Getriebe überarbeitet, Carillo-Pleuel, V-Ölwanne, Original- + Termignoni-Krümmer, Original- + Racing-Endtöpfe, Sachs-Kupplung, PVM-Räder 3.5 x 17/5.5 x 17 eingetragen, bei 83000 km große Inspektion + Zahnriemen neu, Ersatz-Frontverkleidung + 1-Mann-Höcker unlackiert, HU auf Wunsch neu, VHB 8900 €, Standort Plz 76, Tel. 015110164720 oder 07274-7798951

DER GUZZI-SPEZIALIST

www.motoguzzi-baecker.de



BÄCKER

Am Bült 4
48366 Laer
02554 6475

Vertragshändler - Umbauten - Restauration - Gebrauchte

Motalia Anzeigenmarkt

Wer kann mir Tipps für Unterkünfte (DZ) in der Umgebung von Mandello für die große Feier geben? Tel. 07462-947900 AB

**Neuer Onlineshop bei
www.HMB-GUZZI.de**

Suche neue oder neuwertige Lafranconi Competizione passend für Le Mans 3 (ähnlich den originalen, aber mit Propellerform am Ende); suche auch Rahmen mit deutscher Zulassung vor 1988 mit langem Lenkrohr (z. B. Cali oder T5) und möglichst vielen Eintragungen, insbesondere Räder, für Projekt, Tel. 07462-9470900 AB



Verkaufe Nevada 750 (LF), rot, 63.400 km, EZ 07/97, TÜV 05/21, K&N-Luftfilter eingetragen, auf Prüfstand abgestimmt, Aluölfangtank, V7 Kupplung mit hydr. Kuppelungsbetätigung, Smart-Turn-System, diverse Dichtungen erneuert, polierter Alulimadeckel, Stahlflexbremsleitungen, neue Fußbremspumpe, Kofferträger m. 2 Seitenkoffern, Frontscheibe (nicht montiert), weitere Infos und Bilder auf Anfrage unter E-Mail x8cr16@yahoo.de, VHB 3.250 €

Umbau • Restauration • Instandsetzung



41849 Wassenberg-Effeld
info@motoschmitz.de



Telefon +49 2432 20179
oder +49 177 356 3871

www.motoschmitz.de

20 Jahre
Erfahrung!

LM 1, Bj. 77, 850 cm³, Kontaktzündung, Rahmen VE 15..., Farbe rot/schwarz, Tachostand ca. 49000 km, Eigenfahrleistung ca. 17000 km, Motor und Getriebe einwandfreie Funktion, vor ca. 3000 km Kreuzgelenk verschleißbedingt getauscht, Reifen neuwertig Conti Attack, 13300 €, Tel. 0162-8607458

Verk.: Cali 2-Teile: Gabelbrücken, 150,- €; Auspuffanlage V2A, 450,- €; Kabelbaum, 45,- €; Lichtschalter u. Gasgriff, 90,- €; Hinterradschwinge, 150,- €; Bosch-Anlasser, 80,- €; Lampenhalter, 25,- €; Le Mans 5-Teile: Tank, 250,- €; Satz Zyl. + Kolb., 380,- €; Cali 1100-Rücklicht + Blinker, 40,- €; + Porto; Tel. 07244-5204 AB

Suche Endschalldämpfer und Sammler von 1200er-Norge (2-Ventiler) oder 1200er-Breva im guten Zustand, bzw. der Sammler kann auch von der 1200er-Sport sein (ebenfalls 2 Ventiler), Jürgen 030-72016506

Verkaufe Le Mans V-Motorblock, EZ 05/88, ca. 165.000 km, 1000 €, Tel. 0421-650796

escher

NEU

Einzelstücke & Gebrauchteile

JETZT!
Zugreifen!





www.escher.de

Motalia Anzeigenmarkt

Fahrwerksumbauten, Moto-Weissmann-Schwinge, Verschleiss- und Tuningteile, Speichenradbau, Kunststoffbeschichtungen, CNC-Fräs- und Drehteile



Moto WEISSMANN

Heimbachstraße 48 D-67716 Heltersberg
Tel: 0 63 33 - 6 30 70 Fax: 0 63 33 - 6 49 54
www.moto-weissmann.de
Dienstag bis Freitag: 9.00 - 17.30 Uhr, Samstag: 9.00 - 13.30 Uhr



Vergaserkit MG VBHT auf PHBH 30 (T3, SP, G5, Cali II ...), Umbaukit auf die runden statt der eckigen Vergaser, nagelneu, habe mich nach dem Kauf doch für 36er entschieden, Neupreis bei Stein-Dinse 240 Euro, jetzt für 190 €, Tel. 015755278979, E-Mail 043817701@t-online.de

www.buerger-motorrad.de

LM 1000, Bj. 1987, 1. Hand, echte 9571 nachweisbar, Zustand technisch und optisch sehr gut, Originalzustand bis auf Stahlflex, Fußrasten und spielfreie Schaltung, TÜV und Service neu, Info: Hannes, 02255-945676, Whats-App 0179-1878938

Verk. Moto Guzzi V11 Originalkupplung gebraucht: 2 Reibscheiben (vernietet, 7,7 mm dick, Teile-Nr. 03084400) und 1 Zwischenscheibe (3 Millimeter dick, Teile-Nr. 12082300), zusammen 40 €; Druckplatte mit 10 Federnaufnahme gebraucht (Teile-Nr. 30082900), 50 €; Ölpumpe Cali 1100, V11 etc., gebraucht (Teile-Nr. 30146400), 70 €; 2 Einlassventile gebraucht Durchmesser 46,5 mm (Teile-Nr. 37036005), 20 €; 2 Auslassventile gebraucht, Durchmesser 39,5 mm (Teile-Nr. 37036105), 10 €; Privatverkauf ohne Gewährleistung; Raum Hamburg, Tel. 0152-22728185

Für große Guzzis aus den sechziger und siebziger Jahren Steuerkette verstärkt und Steuerkettenspanner Stucchi, neu, Neupreis zusammen etwa 60 Euro, für 50 Euro, Tel. 015755278979, E-Mail 043817701@t-online.de

Ölwannenzwischenring mit Kühlschächten für große Guzzis, gebraucht, 150 Euro, Tel. 015755278979, E-Mail 043817701@t-online.de

Laverda

www.laverda-team-werndl.de

Aus meinem übervollen Teillager biete ich viele originale und seltene, teilweise sogar NOS-Laverda-Teile an, aus den Bereichen Räder, Motor, Getriebe, Bremsen, Elektrik, Anbauteile etc. Mein Hauptfokus liegt bei den 750 SFC-Teilen, habe aber viele Teile, welche auch in anderen Modellen verbaut wurden, eine umfassende Liste zu erstellen, macht keinen Sinn; Eure Suchanfragen beantworte ich jedoch gerne und umgehend, E-Mail studerconsulting@bluewin.ch



LAVERDA
Probleme?

Großes Ersatzteillager Neu + Gebraucht, Motorrevision, Bleifreiumbauten von Köpfen, Zylinderschleifen, Leistungsprüfstand, LAVERDA Video, Preiskataloge mit Bildern (unbedingt Modell angeben) bestellen bei:
LAVERDA Racingteam Konstanz
Andy Wagner
Telefon 075 31 / 6 11 98 • Fax 5 37 37
Internet <http://www.laverda-paradies.de>

Motalia Anzeigenmarkt

- LAVERDA - Orange Cycle Team

Motorräder, Werkstatt,
Ersatzteile, alle Modelle.
Neue und gebr. Ersatzteile
Tel. 02251970752
Fax 02251970753

Suche für die Motorrestauration meiner 1000 3C, Bj. 75, alle Teile, die man dafür meistens benötigt, also Lager, Dichtungen, Kupplung usw. Wer hat noch Teile übrig und möchte sie mir anbieten? Tel. 0177-8366144 oder michi_walter@gmx.net

LAVERDA



- Service
- Restauration
- Motorinstandsetzung

Moto-Officina Frankenberger
Telefon: 09360-993958-15
Internet: www.moto-officina.de

Mi-Val

Suche für Mi-Val 125 cm³ Typo NS Kombischalter Licht/Hupe Dispositivo - CP 4/a mod. 8046 mit 6 Anschlüssen, Bj. 1953, Tel. 0173-3211302

Mondial

Fotoanzeigen
kosten 5,- €

Suche für Mondial 88 cm³ einen Schaltautomat von der Firma Melior, Mandello del Lario, Tel. 0173-3211302

Morini

Suche für Moto Morini 125 Regularita einen Tank, Schutzblech hinten, sowie die Sitzbank und Kettenschutz, Tel.

0173-3211302

www.motalia.de

MV Agusta

4-Zylinder MV 750 SS Sportumbau, Halbverkleidung, Cerriani-Bremse, Alutank, umständehalber zu verkaufen, VB 63.000,-, Tel. 0177-6620441

Suche: für MV Agusta 125 cm³ Sport (SE), Bj. 1975, Fußschalthebel (21820070080); für MV Agusta 150 cm³ GT, Bj. 1971, Krümmer und Auspufftopf; Tel. 0173-3211302

Parilla

Suche für Moto Parilla 50 cm³ „Parillino-Turismo“ Scheinwerfer-Chromring sowie den Scheinwerfereinsatz, den Krümmer und den Schalldämpfer, Tel. 0173-3211302

Sonstiges

Ducatisti sucht Gleichgesinnte im Raum Tuttlingen/Donaueschingen, die Telefonnummer lautet 07462-9470900 AB, rufe in jedem Fall zurück

Verchromen, Vergolden, Verkupfern, Vernickeln, Schleifen, Polieren, Mattieren, Metallfärbungen. Handwerksbetrieb mit über 25-jähriger Erfahrung für Privat und Industrie. Spezialist für Oldtimerteile. Frank Baltes Oberflächentechnik. www.cromatura.de, Tel.: 0212-22666789, E-Mail: info@cromatura.de

Praxishandbuch für die Motorrad-Restauration von Jürgen Nöll. Das Buch ist neu, noch in der originalen Folienverpackung. Damaliger Preis beim Heel-Verlag war 24,95 €, jetzt für 22 € plus ggf. Versandkosten, E-Mail edda56@hotmail.com oder Tel. 015221758725

Polierbock.de

Ihr Fachhandel für Schleif- & Poliertechnik



Rufen Sie uns an. Wir beraten Sie gern!

0511 - 97 810 480

Motalia Anzeigenmarkt

Digitale Zündanlagen Lichtmaschinenregler
Für klassische Motorräder der gängigen Fabrikate
2-&4-Takt-Motoren | Sonderlösungen für Rennsport

www.elektronik-sachse.de

ELEKTRONIK SACHSE MP
GmbH & Co. KG



Busestraße 26a | 28213 Bremen | Deutschland | fon +49(0)5409-9 06 98 26 | mail info@elektronik-sachse.de

Aus Altersgründen italienische Motorräder abzugeben: 3 x Ducati, 1 x Bimota, 1 x Aermacchi 350 SS, alle im neuwertigen Zustand, und viele Teile für italienische Motorräder, wie Auspuff, Vergaser usw., alles unter Tel. 06227-50883, bitte nach 17:00 Uhr anrufen

Verk. Motorrad Classic von Nr. 1 bis heute, gegen Gebot, im guten Zustand, eventuell auch Einzelhefte, bei Interesse Tel. 06227-50883

Verkaufe Motorrad-Bücher, Werkstatthandbücher, überwiegend für italienische Motorräder und alte Rennfilme, Tel. 06227-50883

2 Hepco & Becker-Koffer, zusammen 60 €, an Selbstabholer, Süd-Deutschland, Tel. 0176-51744985

Viele Teile für italienische Motorräder zu verkaufen, wegen Aufgabe, Tel. 06227-50883

Für Ducati 750 SS oder 900 SS 1 Bagster-Tankschutz mit zugehörigem Tankrucksack, rot, mit Schnellverschluss. für runden Tankdeckel, für Bj. 91 - 97, 150 € + Porto, Standort Stuttgart, Tel. 0173-3151921

**Fotoanzeigen
kosten 5,- €**

**In letzter
Minute**

Ducati: Ducati Regularita 125 cm³, 2-Takt, zu verkaufen, Zustand gut, schwarz, generalüberholt, dt. Papiere, Infos, Fotos unter E-Mail duc82@bluewin.ch

Guzzi: V11-Teile: Einspritzanlage, CDI, Kardanabstützung, Zündspulen, Zündschloss, Gasgriff, unterer Rahmen, hinterer Bremsanker, Kardanschutz, Ansaugtrichter, Druckstück, Limareglerhalterung, Kupplungsmitnehmer, Schwingenbolzen, Chochebel mit Bowdenzug, hintere Stahlflexleitung, Auspuffschellen, Teile vom Kabelbaum/Relais/Sicherungs-träger, Ansauggummis, 01702724556

Guzzi: 1100 Sport-Teile: Einspritzanlage, Gasgriff, Zündspulen, Kardanabstützung, Schwingenbolzen, Ansauggummis, Zündschloss, Lenkerschalter, hintere Achse, Druckstück, Kupplungsmitnehmer, hintere Bremsanker, hintere Stahlflexbremsleitung, 01702724556

Ducati: Tausche 2-teilige Marvic-Hinterradfelge aus Superlight 1 gegen vordere Marvic-Felge; suche 2 Stück Speichenradnaben, 40-Loch, für 900 SS KöWe; Tel. 0157-89038011

Ducati: 1098 Gabelholme, Bremssättel radial mit Befestigungsschrauben, Steckachse, Carbonkotflügel, Tel. 01702724556

■ Front, Heck, Zierabbländer
■ Für alle gängigen Marken
■ Fragen Sie an, wir beraten Sie gerne
■ www.move-montagestaender.de
■ mail@move-montagestaender.de
■ Tel 0049 (0) 7563 92316

move
Montagestaender

■ ■ ■ Qualität und funktionelles Design aus eigener Herstellung



**SCRAMBLER
DUCATI**

Motalia Anzeigenmarkt

Guzzi: Bellagio Deluxe, EZ 03/2014, TÜV 2 J., ca. 16000 km, zu verkaufen, gepflegter, guter Zustand, neue Reifen und Batterie, Hepco & Becker-Gepäckträger und -Sturzbügel, neues Wilbers-Federbein m. ABE Typ 641 Competizion, dazu gibt es noch nicht verbaut: Hepco & Becker-Topcase, Drehzahlmesser, Satteltaschen, Windschild und Becker-Montageständer. Das Motorrad ist angemeldet und kann Probe gefahren werden, Preis VB € 6200, Standort Dinslaken, Tel. 0175-5929474

Aprilia: RSV Mille-Teile, Bj. 1999, Hinterradfelge 6 x 17, Stummellenker, Chokeyhebel mit Bowdenzug, Kennzeichenhalterung, Tel.. 0170-2724556

Guzzi: 1000 SP1-Umbau, Bj. 93, ca. 36000 km, runder Motor, Upside-Down-Gabel von Kawasaki ZXR 750 mit kompl. Bremsanlage, Zündung und Regler von SH, kurzes Heck, 17er-Bereifung mit Speiche, 1er-Sitzbank, 2in1-Auspuffanlage, rote Nr. 07, VB 4350,- €, Tel. 02449-7873

Guzzi: Verkauft für Le Mans 3 Gepäckträger mit Nonfango-Koffern, gebrauchter Zustand, VB EUR 80,-, Abholung bei Stuttgart, 0176-62505604

Morini: 3½ GT, Bj. 73, ca. 35000 km, guter Zustand, mit altersgerechter Patina, Zylindergewinde für Krümmerflansch neu, ital. Papiere, VB 2500,- €, 02449-7873



Ducati: QD Auspuff-Kompletanlage EX BOX für/war an Ducati Multistrada 1000 montiert, leichte Gebrauchsspuren - Bilder können gemalt werden, Raum Hamburg, Preis VHS, WhatsApp 0176-23224161

Benelli: Suche für Benelli Tornado, Bj. 73: Werkzeugkasten für unter der Sitzbank, Teile-Nr. ES 1503/1; Zündverteilerdeckel, Teile-Nr. ES 32; Tel. 0157-89038011

Sonstiges: 1-Mann-Höcker, 1 x Alu/1 x GFK, Moto Italia-Nachbau, Bilder und Maße einfach anfragen, Tel. 0170-2724556

Spielregeln für Kleinanzeigen

Private Kleinanzeigen sind in der Motalia kostenlos.

Der Anzeigenschluß für private Kleinanzeigen ist jeweils der 15te des Vormonats. Anzeigen, die kurz nach dem 15ten bei uns eintreffen, können gegebenenfalls noch in der Rubrik „In letzter Minute“ berücksichtigt werden. Anzeigen, die in der Rubrik „In letzter Minute“ erscheinen, werden automatisch im Folgemonat in der richtigen Markenrubrik nochmal abgedruckt.

Um eine kostenlose private Kleinanzeige aufzugeben, muß man nicht Abonnent der Motalia sein. Eine Person kann auch mehrere Kleinanzeigen aufgeben. Hierfür ist es **nicht notwendig**, den Vordruck aus dem Heft zu verwenden. Kleinanzeigen können auch mit einer normalen Postkarte, per Brief, Fax, E-Mail oder telefonisch aufgegeben werden.

Private Kleinanzeigen werden **nicht mehrfach** pro Heft veröffentlicht. Soll die Anzeige in der nächsten Ausgabe nochmal erscheinen, muß sie erneut aufgegeben werden (Zusätze wie "Bitte in den nächsten drei Heften veröffentlichen" werden nicht berücksichtigt.).

Fotoanzeigen kosten 5,- Euro.

Nur private Kleinanzeigen sind kostenlos. Kleinanzeigen, die einen gewerblichen Charakter haben, **werden nicht kostenlos** abgedruckt.

So sind z.B. alle Kleinanzeigen, in denen die Ausführung von Arbeiten (Drehen, Fräsen, Reparieren..) gegen Bezahlung angeboten werden, als gewerblich zu betrachten. Wer Gegenstände ankauft oder herstellt bzw. herstellen läßt, mit dem Vorhaben, diese Gegenstände zu verkaufen, ohne sie selbst nutzen zu wollen, handelt gewerblich.

Gewerbliche Anzeigen sind kostenpflichtig.

Inserentenverzeichnis

Die in diesem Heft inserierenden Händler unterstützen durch ihre werblichen Anzeigen die Motalia. Dieses Inserentenverzeichnis gibt eine Übersicht über diese Händler.

Bäcker	48366	Laer	Tel.:02554-6475	www.motoguzzi-baecker.de	Seite	76
Bike Affairs	24796	Bredenberg	Tel.:04334-640	Seite	47
Conni's-Guzzi-Shop	34127	KS/Rothenditmold	Tel.:0561-8615361	www.connis-guzzi-shop.de	Seite	71
Desmo	70736	Fellbach	Tel.:0711-588096	www.desmo-ducati.de	Seite	68
Diopa Kunststofftechnik	70180	Stuttgart	Tel.:0711-604504	www.diopa.com	Seite	67
Ducati Kämma	28870	Otterstedt	Tel.:04205-8707	www.kaemma.com	Seite	69
Ducati Melle	49324	Melle	Tel.:05422-926666	www.ducati-melle.de	Seite	34
Ducati Rhein-Sieg	51545	Waldröhl	Tel.:02291-808980	www.ducati-rheinsieg.de	Seite	65
Elektronik-Sachse MHP	28213	Bremen	Tel.:0176-56983441	www.elektronik-sachse.de	Seite	80
Escher	59392	Nordkirchen	Tel.:02596-600	www.escher.de	Seite	77
Guzzi Jakob	27312	Beppen-Thedinghausen	Tel.:0152-21974392	Seite	76
Guzziladen	92521	Schwarzenfeld	Tel.:09435-6393267	www.guzziladen.de	Seite	74
Kindermann	31606	Warmßen	Tel.:05767-1915	www.kms-motorrad.de	Seite	75
Lamers	NL-6545	CG Nijmegen	Tel.:0031-(0)24-3711111	www.tlm.nl	Seite	84
Laverda Racingteam	78467	Konstanz	Tel.:07531-61198	www.laverda-paradies.de	Seite	78
Lust	50677	Köln	Tel.:0221-93707070	www.motorrad-lust.de	Seite	28
Maniac-Motors	90427	Nürnberg	Tel.:0911-9694983	www.maniacmotors.de	Seite	35
Moto Classica	53229	Bonn	Tel.:0228-9739348	www.motoclassica-bonn.de	Seite	75
Moto-Officina	97753	Stetten	Tel.:09360-993958-15	www.moto-officina.de	Seite	79
Motowippe	88353	Kisslegg	www.motowippe.de	Seite	62/81
Move Montageständer	88353	Kisslegg	Tel.:07563-9150308	www.move-montagestaender.de	Seite	80
MTS-Ricambi	26203	Wardenburg	Tel.:0441-36165594	www.mts-ricambi.de	Seite	75
Orange Cycle Team	53881	Dom-Esch	Tel.:0225-1970752	www.octeam.de	Seite	79
Rock Oil GmbH	55239	Gau-Odernheim	Tel.:06733-2059470	www.rockoil.de	Seite	70
Günther Rupprecht	90518	Aldorf	Tel.:09187-7269	www.GRANSPORT.de	Seite	66
Salewski	21357	Bardowick	Tel.:04131-129111	www.reifen-salewski.de	Seite	45
Schleif- und Poliertechnik	30855	Langenhagen	Tel.:0511-97810480	www.andreas-malitz.de	Seite	79
Moto Schmitz	41849	Wassenberg	Tel.:02432-20179	www.motoschmitz.de	Seite	77
Schubert Moto Service	30900	Wedemark	Tel.:05130-582584	www.smotos.de	Seite	72
Motorrad Speer	72770	Reutlingen	Tel.:07121-95930	www.motorrad-speer.de	Seite	27
Stein-Dinse	38179	Schwülper	Tel.:0531-123300-0	www.stein-dinse.com	Seite	2
Norbert Vordenbäumen	40227	Düsseldorf	Tel.:0172-1315888	www.n-vdb.de	Seite	75
Moto Weissmann	67716	Heltersberg	Tel.:06333-63070	www.moto-weissmann.de	Seite	78
Wendel Motorräder Berlin	10559	Berlin	Tel.:030-3942054	www.wendelmotorraeder.com	Seite	62/73
Motorrad Wieser GbR	66999	Hinterweidenthal	Tel.:06396-232	www.motorrad-wieser.de	Seite	72
Witten u. Weber	57319	Bad Berleburg	Tel.:02751-6609	www.wittenuweber.de	Seite	29

Hier gibt es Motalia

**MOTALIA kann man im Abonnement per Post beziehen,
oder bei folgenden engagierten Händlern kaufen:**

Wendel Motorräder GmbH	Wilsnacker Str. 35	10559	Berlin
Reifen Salewski	Hamburger Landstr. 65	21357	Bardowick
Moto Differenza	Bahrenfelder Chaussee 140	22761	Hamburg
WIMI	Eichkamp 16	24116	Kiel
Claus Carstens	Fedderinger Str. 10	25779	Hennstedt
A. Baumgarten	Eisenstr. 6	26215	Wiefelstede
H. Bergel	Fritz-Erler-Str. 11	27578	Bremerhaven
Ducati Kämma	Brüggerstr. 27	28870	Otterstedt
KMS	Messwinkel 44	31606	Warmßen
Achim Wittenborn	Ackerstr. 8	32130	Enger-Oldinghausen
Conni's-Guzzi- & Mo.Teile Shop	Philippstr. 23	34127	KS/Rothenditmold
Bruno Tuschen	Am Bruch 29	34431	Essentho
BenLex-Motorrad GmbH	Christian-Pommer-Str. 21	38112	Braunschweig
Stein-Dinse GmbH	Waller See 11	38179	Schwülper
Italomotos Hertrampf Racing GmbH	Hervester Str. 39	46286	Dorsten-Wulfen
Norbert Dalmühle	Dorfstr. 8	48268	Gimfte
Ducati Store Melle	Industriestr. 24 c	49324	Melle
Lust Motorrad GmbH	Bonner Wall 124	50677	Köln
Rock Oil Vertriebsges.mBH	Bahnstr. 90	55239	Gau-Odernheim
Tobias Klar	Alter Postweg 2	56269	Dierdorf
Witten u. Weber	Herrenwiese 10	57319	Bad Berleburg
Barbara Escher	Wilhelm-Raiffeisen-Str. 1	59394	Nordkirchen
Ducati Frankfurt	Max-Holder-Str. 5-7	60437	Frankfurt
Peter Lamparth	Fangostr. 1	73087	Bad Boll
DÄS Mototec	Gschwender Str. 34	73577	Birkenlohe
Peuker & Streeb	Bachstr. 3	75334	Straubenhardt
Martin Hagemann	Wittumstr. 18	76707	Hambrücken
IGT Engel/Gimbel GmbH	Kesslerstr. 7	79206	Breisach
Maniac-Motors	Steinacher Str. 101	90427	Nürnberg
Andreas Schilling	Bahnhofstr. 28 b	91634	Wilburgstetten
Brencklé AG	Oristalstr. 127	CH-4410	Liestal

Wir bieten Händlern und Clubs die Möglichkeit, Jahresabonnements über je 5 Hefte im Monat für 80 Euro oder über je 10 Hefte im Monat für 133 Euro abzuschließen. Jeder Händler, der sich hierzu entschließt und die Hefte in seinem Geschäft verkauft, wird in diese Liste aufgenommen.



MOTO GUZZI®

DIE NEUESTE **MOTO GUZZI** **V7 III STONE**

EINE ERFAHRUNG, DIE SIE NICHT
VERPASSEN MÖCHTEN!



IHRE BESTE QUELLE FÜR TEILE IM LAUFE DER JAHRE

Neue und gebrauchte Motorräder | Große Auswahl an Demo-Bikes
Online webshop | Teile und Zubehör | Wartung und Reparatur
Überholung und Restaurierung | Reisen und Veranstaltungen

Lagelandseweg 66 | 6545 CG Nijmegen | +31 (0) 24 371 1111 | www.tlm.nl



DIE BESTE ERFAHRUNG... DAS BESSERE GEFÜHL! WWW.TLM.NL