

Für Freunde italienischer Motorräder

MOTALLIA

Berichte ■ Tips ■ Technik ■ Adressen ■ Veranstaltungen ■ Szene ■ Termine



Moto Guzzi Rennmotorräder mit Kompressor
Motorradversteigerung in Las Vegas
Jubiläumsfahrt des Moto Guzzi Falcone-Clubs
Termine, Kleinanzeigen, Sport, ...

STEIN DINSE

www.stein-dinse.com



Moto Guzzi

Dellorto

Ducati

Zubehör

Brembo



Zubehör und Ersatzteile für italienische Motorräder

Neu in unserem Sortiment

Unsere Tipps des Monats

NEU*NEU*NEU

Motorradteppich
Ducati, rot



- Größe: 191 x 81 cm
- Gummierte Unterseite
- Öl- und wasserabweisend

Art. 400441110 69,00 €

NEU*NEU*NEU

DID Kettensatz mit
VX2-Kette in
Erstausrüsterqualität
passend für Ducati Monster
600 Dark Bj. 00-02.



- 7% höhere Rigidität
- X-Ring mit 4 Dichtflächen schützt das Ketteninnere zuverlässig gegen das Eindringen von Schmutz und Feuchtigkeit.

Art. 700629037 95,50 €

Frühling ↑
~~Winter~~

März

Zeit, unsere
Motorräder wieder
auszugraben!

Der Frühling ist da!

Die Tage werden wieder länger, die Temperaturen steigen und auch die Sonne zeigt sich häufiger. Die Natur erwacht wieder zum Leben.

Spätestens jetzt heißt es also, das Motorrad wieder startklar zu machen!

Ist die Batterie noch in Ordnung?

Wie sieht es mit dem Ölstand aus?

Es gibt so viel zu tun, also legen wir besser gleich los!

Sitzbank Moto Guzzi
California 2

Sitzbankschloss mitte,
ohne Haltebügel



Wieder
lieferbar!

315,00 €
Art. 29460500-Z

Auch mit Haltebügel
verfügbar!



398,00 €
Art. 29460520-Z

Lenkradschloss
Moto Guzzi

Für große Modelle.



Wieder
lieferbar!

Art. 28782550 19,90 €

Stein-Dinse Online-Shop
mit kostenlosen
Ersatzteillisten und
Sprenzzeichnungen.

www.stein-dinse.com



Stein-Dinse GmbH

Waller See 11
38179 Schwülper
Tel: (0531) 123 300 - 0
Fax: (0531) 123 300 - 22
Mail: info@stein-dinse.com

Impressum MOTALIA

Verlag Felix Hasselbrink
Raiffeisenstraße 16
36275 Kirchheim-Frielingen
E-Mail: motalia@motalia.de
Tel.: 06628-8687
Fax: 06628-915397

Herausgeber und Anzeigenleitung:
Felix Hasselbrink

Mitarbeiter dieser Ausgabe:
Felix Hasselbrink, Susanne Hasselbrink,
Karl Lotze, Rolf Ehrenpreis, Helmut
Hilgert

Gültige Anzeigenpreisliste:
Nr. 2016, bitte anfordern

Erscheinungsweise:
MOTALIA erscheint jeden Monat außer
Februar und August zum Monatsanfang.

Redaktionsschluß:
jeweils der 10te des Vormonats

Druck:
Printec Offset, 34123 Kassel

Bankverbindung:
Commerzbank Bad Hersfeld
BLZ: 532 400 48
Konto: 100205400
IBAN: DE22 5324 0048 0100 2054 00
BIC: COBADEFFXXX

Bezugspreise:
Inland:
Einzelheft: 2,20 Euro
Jahresabo, je 1 Heft: 22,00 Euro
Jahresabo, je 5 Hefte: 80,00 Euro
Jahresabo, je 10 Hefte: 133,00 Euro
Auslandsabo, je 1 Heft: 32,00 Euro
Auslandsabo, je 10 Hefte: 222,00 Euro

Namentlich gekennzeichnete Artikel und
Leserbriefe geben nicht unbedingt die
Meinung der Redaktion wieder.
Veranstaltungshinweise, technische Tips
etc. ohne Gewähr.

Für unverlangt eingesandte Texte, Bilder
und Vorlagen übernehmen wir keine
Haftung.

Höhere Gewalt entbindet den Verlag von
der Lieferungspflicht. Ersatzansprüche kön-
nen in solchem Fall nicht anerkannt wer-
den. Nachdruck einzelner Artikel oder Aus-
züge sind nur mit schriftlicher Genehmi-
gung gestattet.

Hallo Italofreunde und -freundinnen!

Im Dezember hat das Schreckgespenst Euro 4 nochmal zugeschlagen. In dem Monat mußten alle Maschinen mit Euro 3 angemeldet werden, weil diese seit dem 1. Januar 2017 als Neumotorräder nicht mehr zulassungsfähig sind. Das bescherte den Zulassungsstellen einen für diese Jahreszeit ungewohnten Ansturm: Es wurden im Dezember 2016 insgesamt 9.595 Motorräder angemeldet. Das sind ungefähr 20 Prozent mehr als im Vorjahr in den Monaten Oktober, November und Dezember zusammen!

Mancher Hersteller vermeldet nun stolz große Zuwächse bei den Zulassungszahlen. Aber längst nicht jede Maschine, die erstmals ein Kennzeichen bekam, hat auch schon einen Käufer gefunden. Das verfälscht einerseits die Statistiken, andererseits bedeutet es, daß bei den Händlern so manches Modell steht, welches nun mit Tageszulassung und vermutlich attraktiv reduziertem Preis auf ein neues Zuhause wartet.

Im Januar kam der Markt dann auf den Boden der Tatsachen zurück. Wie erwartet gingen die Zulassungszahlen deutlich zurück: Sie lagen 81 Prozent unter den Werten für den Vormonat und auch 28 Prozent unter den Zahlen des Januars 2016. Januar und Februar sind aber wenig aussagekräftige Monate, in denen werden hauptsächlich Vorführomotorräder zugelassen. März und April sind traditionell die zulassungstärksten Monate, erst danach wird man realistische Prognosen für 2017 abgeben können.

Die Saison 2017 naht mit großen Schritten. Wer ein Ganzjahreskennzeichen besitzt, für den gab es schon ein paar schöne Tage zum Motorradfahren. Die Saisonkennzeichenbesitzer mit der „03“ oben dürfen ab jetzt fahren, und wer über ein Bruchstrichkennzeichen ab April verfügt, hat noch genau einen Monat Zeit, sein Motorrad auf Vordermann zu bringen!

Euer Motalia-Team

Guzzis unter Druck

Moto Guzzi mit Kompressoraufladung

Vor dem Zweiten Weltkrieg hatten sich mehrere Firmen, meist in Deutschland und Italien, mit der Leistungssteigerung durch Kompressoren befaßt. Diese Motorräder waren der Konkurrenz mit Saugermotoren deutlich überlegen. Nach dem Krieg diktierten aber die Siegermächte die Regeln, und so setzten sich unter anderem die britischen Motorradwerke dafür ein, daß in der neugeschaffenen Motorradweltmeisterschaft jegliche Aufladetechnik verboten wurde. So konnten BMW und DKW genauso wie Benelli, Gilera und Moto Guzzi ihr Know How auf diesem Gebiet nicht mehr nutzen.

In den Dreißigern begann Moto Guzzi, Renn- und Weltrekordmotorräder mit Kompressoren zu bauen. Den Anfang machte eine 500er mit vier Zylindern. Bisher hatte man ja auf leichtere Einzylinderaggregate vertraut und Mehrzylinder trotz der besseren Leistungsausbeute wegen des höheren Gewichtes nicht in Betracht gezogen. Aber mit zusätzlicher Kompressoraufladung versprachen die Mehrzylinder doch wohl ein größeres Potenzial als Singles.

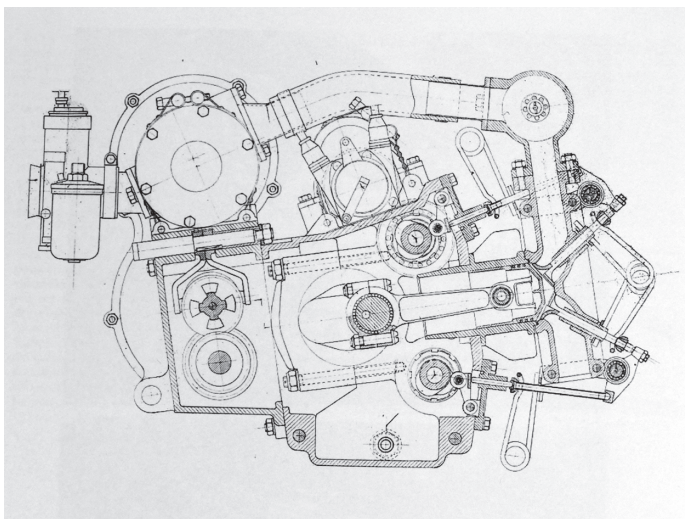

Oben: Der Vierzylinder-Motor besitzt zwei untenliegende Nockenwellen, eine über und eine unterhalb der Kurbelwelle.

Der Kompressor mit direkt angeflanschem Vergaser befindet sich über dem Getriebe.

Links ein Modell der Quattro Cilindri. Das Original versteckt sich in einer Privatsammlung.





Zwei Kompressor-Varianten der 250er. Die Nummer 11 von 1939 mit Vergaser und die Nummer 117 von 1940 mit Einspritzung.

Die erste Kompressor-Guzzi

So entwickelte Carlo Guzzi seine erste Quattro Cilindri. Das Konzept der fast horizontalen Zylinder behielt er bei. Hinten an den Motor wurde ein Dreiganggetriebe angeflanscht und auf diesem befand sich der Kompressor, der genauso wie der Vergaser von der Firma Cozette stammte. Zwei untenliegende Nockenwellen betätigten über Stößelstangen und Kipphebel zwei Ventile pro Zylinder. 45 PS soll die Maschine damals geleistet haben; wegen verschiedener Probleme kam es aber

zu keinem nennenswerten Renneinsatz. Hauptsächlich gab es Testfahrten im nahegelegenen Monza. Auch wenn diesem Modell kein Erfolg beschieden war, konnte Guzzi damit doch erste Kompressorfahrten sammeln.

Von der Quattro Cilindri gab es wohl nur ein einziges Exemplar, welches sich heute in einer privaten Sammlung befindet.

Die 250er mit Kompressor

Dann rüstete Moto Guzzi 1938 den bewährten 250er-Motor mit einem Kom-

Der Kompressormotor in der Vergaserausführung. Der Lader befindet sich über dem Getriebe, an seiner Rückseite (unter dem blauen Schild) ist der Vergaser angeflanscht. Über dem Zylinder befindet sich der zylindrische Druckspeicher. Dieses ist schon die spätere Version von 1939 mit vergrößertem Volumen.





Der Druckspeicher aus Aluminium ist in der ersten Version strömungsgünstig geformt aber zu klein. Eine Königswelle treibt auf der rechten Seite die obenliegende Nockenwelle an.

Spätere Vergaserversion mit größerem Druckspeicher. Dieses Motorrad mit dem kleinen Benzintank und dem aufgesetzten Öltank wurde bei Geschwindigkeitsrekordfahrten über kurze Distanzen eingesetzt.



Das Motorrad mit dem großen Benzintank kam bei Rekordfahrten bis zu 100 Meilen Strecke zum Einsatz. Auf dieser Distanz wurde 1938 eine Durchschnittsgeschwindigkeit von 179,914 km/h erzielt.

pressor aus, um gegen die aufgeladene Konkurrenz aus Deutschland zu bestehen. Die 250er mit liegendem Zylinder und obenliegender Nockenwelle mit Königswellenantrieb sorgte seit 1926 in stetiger Weiterentwicklung für zahlreiche Erfolge des Hauses Guzzi. Größter Triumph war vermutlich der Sieg von Stanley Woods bei der Tourist Trophy 1935 auf der Isle of Man.

Carlo Guzzi entschied sich für einen Aufbau mit einem Druckspeicher oberhalb des Zylinders. Der Kompressor mit angeflanschem Vergaser war wieder über dem Getriebe angeordnet und wurde per Zahnrad angetrieben. Sagenhafte 38 PS bei 7.800 U/min sollte der französische Cozette-Lader ermöglichen, man sprach von einer Spitzengeschwindigkeit von mehr als 200 km/h. 1938 gewann die Maschine 18 Rennen, elf davon in Monza.

1939 bewährte sich die 250 Compressore

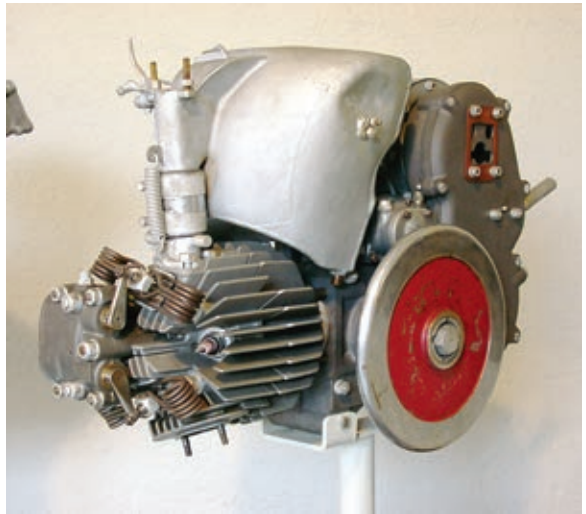

Im Werksmuseum kann man diesen 250er-Motor samt Kompressor bewundern. Es handelt sich um die Einspritzvariante mit vertikalem Einlaßkanal.

im internationalen Rennsport. Besonders prestigeträchtig war der Doppelsieg von Nello Pagani und Guglielmo Sandri beim Großen Preis von Deutschland, wo die Zweitakt-Kompressor-DKW auf heimischem Boden geschlagen wurde. Das

war aber auch der einzige Sieg für Moto Guzzi in der Europameisterschaft.

Gleichzeitig experimentierte man in Mandello del Lario mit verschiedenen Einspritzanlagen; sowohl mechanisch als auch elektromagnetisch. 1939 erzielte so eine 250er mit elektromagnetischem Einspritzventil beim Rennen Milano - Taranto den zweiten Platz. Die Technik war also langstreckentauglich.

Bei der Einspritzversion befindet sich am Saugeinlaß des Kompressors lediglich ein Netzgitter.



Aber auch hier setzten der große Krieg und das darauf folgende Kompressorverbot dem Treiben ein Ende. Guzzi fand dann aber doch noch eine Möglichkeit, die 250er Compressore zu weiteren Ehren kommen zu lassen, denn bei Geschwindigkeitsrekorden war Motoraufladung weiterhin erlaubt. So stellte Guzzi bis 1952 mit der leistungsstarken Viertellitermaschine diverse Rekorde auf, die teilweise sogar für die Klasse bis zu 1.200 Kubikzentimeter galten.

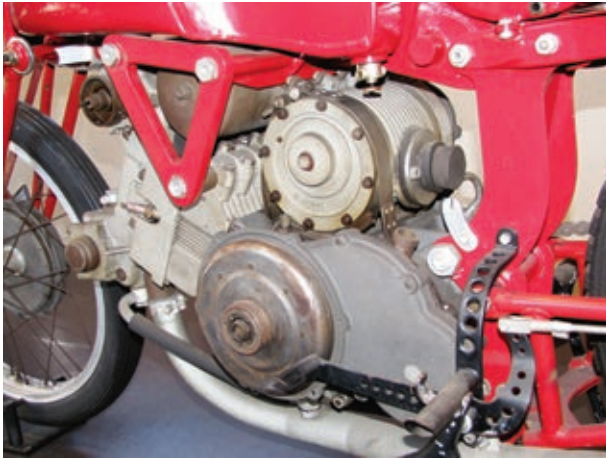

Oben und links: Die Tre Cilindri 500 bestritt nur ein einziges Rennen. Der Antrieb der beiden oberliegenden Nockenwellen erfolgte auf der rechten Seite durch eine Steuerkette. Heute steht das unvollständige Motorrad im Werksmuseum in Mandello del Lario.

Im Stil der Bicilindrica entstand dieser Motor, der im Zylinderwinkel einen Kompressor erhalten sollte. Aber das Projekt wurde zugunsten der Tre Cilindri aufgegeben. Der Prototyp ist im Werksmuseum ausgestellt und verfügte bereits 1937 über zwei königswellengetriebene Nockenwellen und vier Ventile pro Zylinder sowie Flüssigkeitskühlung!



Am Schluß leistete der 250er-Motor knappe 50 PS bei 7.500 Umdrehungen pro Minute. Aber auch ohne Kompressoraufladung war Moto Guzzi in der nach dem Krieg neu geschaffenen Weltmeisterschaft erfolgreich. In der 250er-Klasse ging der Titel 1949, 1950 und 1952 nach Mandello del Lario.

Tre Cilindri

1940 fuhr die neu konstruierte Tre Cilindri 500 ihr einziges Rennen im Lido di Albaro Circuit bei Genua. Diese Maschine war eine extrem aufwändige Konstruktion mit zwei obenliegenden, kettengetriebenen Nockenwellen, Kompressor, Magnetzündung und einer auf der Kurbelwelle befindlichen Kupplung. Je nach Quelle soll der Dreizylinder-Motor 65 bis 80 PS geleistet haben. Kurz nach dem Debüt der neuen Maschine, die übrigens mit Zündungsproblemen ausschied, trat auch Italien in den Zweiten Weltkrieg ein und dadurch mußten die Rennaktivitäten eingestellt werden.

Nach dem Zweiten Weltkrieg setzten die Engländer ein Verbot

Das leistungsstärkste 500er-Motorrad der Vorkriegszeit war wohl die Gilera 500 Compressore.



Auch Benelli entwickelte kurz vor dem Zweiten Weltkrieg eine Viertelliter-Rennmaschine mit Kompressoraufladung. In Pesaro entschied man sich aber für einen flüssigkeitsgekühlten Vierzylinder-Motor mit zwei obenliegenden Nockenwellen. Also eine komplette und moderne Neukonstruktion, die 53 PS bei 13.000 U/min leisten sollte.

von Kompressor-Motorrädern im internationalen Rennsport durch. Guzzi nutzte die vorhandenen Maschinen teilweise noch zur Erringung mehrerer Geschwindigkeitsrekorde.



Veranstaltungskalender

Die Aufnahme von Terminen in diesen Veranstaltungskalender ist kostenlos. Es werden aber nur Italiener-Veranstaltungen oder für Italiener-Fahrer/innen interessante Veranstaltungen aufgenommen. Eine kurze Mitteilung an den Verlag genügt. Alle Angaben sind ohne Gewähr! Bitte informiert Euch vorher beim Veranstalter!

März

04.03. - 05.03.2017

14. Old Time Show, Veteranen-Teilemarkt in Forli, Italien.

Info: Fiera di Forli Spa, Via Punta di Ferro, I-47221 Forli, Tel.: 0039-0543-793511, Internet: www.old-timeshow.it, Italien.

04.03. - 05.03.2017

Veteranen-Teilemarkt in Busto Arsizio (VA) bei Mailand in Malpensa Fiere, Via XI Settembre, Italien.

Info: Moto Club Anni 70, Tel.: 0039-0338-2016966, Internet: www.automotoepoca.eu, Italien.

11.03. - 12.03.2017

27. Veteranen-Teilemarkt im Ippodromo Comunale in Lonigo (VI), Italien.

Info: Associazione Pro Loco di Lonigo, Piazza Garibaldi, 15, I-36045 Lonigo (VI), Tel.: 0039-0444-830948, Fax: 0039-0444-430385, E-Mail: info@prolonigo.it, Internet: www.prolonigo.it, Italien.

11.03. - 12.03.2017

Veteranen-Teilemarkt in der Fiere di Vallo in Vallo della Lucania (Salerno), Italien.

Info: Fiere di Vallo, Tel.: 0039-0974-4888 oder Internet: www.fieredivallo.it, Italien.

18.03. - 19.03.2017

5. Veteranen-Teilemarkt in Modena, Italien.

Info: Lambretta Club Modena, E-Mail: mostra-scambiomodena@libro.it, Italien.

18.03. - 19.03.2017

Veteranen-Teilemarkt in Chiuduno bei Bergamo, Italien.

Info: Aeroclub Bergamo, Michele, Tel.: 0039-0333-2163628, Cristian, Tel.: 0039-0348-4466935, E-Mail: expobergamo@gmail.it, Italien.



19.03.2017

Saisoneroöffnungsausfahrt des Moto Guzzi Clubs Belgium.

Info: Moto Guzzi Club Belgium, Herpendalstraat 14, B-3360 Bierbeek, Tel./Fax: 0032-(0)16-460816, Internet: www.motoguzzi.be, Belgien.

25.03. - 26.03.2017

19. Motor-Expo mit Veteranen-Teilemarkt in I-94011 Agira, Italien.

Info: Club Motori d'Epoca Agira, Piazza Fortunato Fedele 7, I-94011 Agira (EN), Tel.: 0039-0338-7445426 oder 0039-0328-4295774, Internet: www.clubmotoridepocagira.it, E-Mail: info@clubmotoridepocagira.it, Italien.

25.03. - 26.03.2017

19. Veteranen-Teilemarkt in der Ente Fiera del Madonnino - Braccagni, Via Mameli, 17 in I-58100 Grosseto, Italien.

Info: FI.MAR Spa, Via Mameli, 17, I-58100 Grosseto, Tel.: 0039-0564-418783, Fax: 0039-0564-425278, Internet: www.grossetofiere.it, Italien.

25.03. - 26.03.2017

Veteranen-Teilemarkt in Piacenza, Italien.

Info: Exposition Service, Tel.: 0039-0545-27548, Internet: www.expositionservice.it, Italien.

April

01.04.2017

Saisoneroöffnung bei Maniac-Motors in 90427 Nürnberg.

Info: Maniac-Motors, Steinacher Str. 101, 90427 Nürnberg, Tel.: 0911-9694983, Internet: www.maniacmotors.de.

01.04.2017

Saisonstart bei der Firma Claus Carstens GmbH in 25779 Hennstedt/Dithmarschen.

Info: Claus Carstens/Ducati Schleswig-Holstein, Fedderinger Str. 10, 25779 Hennstedt, Tel.: 04836-1550, Fax: 04836-1507, Internet: www.claus-carstens.de.

01.04.2017

Saisoneroöffnung der Firma März Motorradhandel in 76275 Ettlingen.

Info: März Motorradhandel, Einsteinstraße 39-41, 76275 Ettlingen, Tel.: 07243-5930-0, Internet: www.maerz.biz.

01.04. - 02.04.2017

37. Veteranen-Teilemarkt in der Ente Fiera, Via Filangieri 15 in I-42100 Reggio Emilia, Italien.

Info: Club Auto Moto d'Epoca Reggiano, Via Lazzaretti 14, I-42100 Reggio Emilia (RE), Internet: www.camerclub.it, Italien.

Veranstaltungskalender

08.04. - 09.04.2017

Saisonstart bei Limbächer & Limbächer in 70794 Filderstadt.
Info: Limbächer & Limbächer/
Ducati Stuttgart, Echterdinger
Straße 85, 70794 Filderstadt,
Tel.: 0711-797303-22, Internet:
www.limbacher.de.

08.04. - 09.04.2017

9. Veteranen-Teilemarkt im Centro Fiera, Via della Liberazione in Osnago (LC), Italien.
Info: Carlo, Tel.: 0039-0340-8927229, Internet: www.comitatoparaplegia.com, Italien.

08.04. - 09.04.2017

33. Veteranen-Teilemarkt in der Expo Capannelle in Rom, Italien.
Info: Millennium Eventi, Tel.: 0039-338-7229553, E-Mail: millenniumroma@yahoo.it, Internet: www.millenniumeventi.it, Italien.

09.04.2017

Italiener-Frühstück des MC Team 74 ab 10:00 Uhr auf der Raststätte Holm Moor an der A7 Richtung Norden zwischen HH-Schnelsen Nord und Quickborn.
Info: MC Team 74 Rellingen, E-Mail: mcteam74@freenet.de.

14.04.2017

Italo-Frühstück des Moto Guzzi Clubs Paderborn in 33129 Bentfeld/Heddinghausen ab 10:00 Uhr.
Info: Tel.: 05250-7194 oder 0170-2743632 oder Internet: www.moto-guzzi-club.de.

14.04. - 17.04.2017

6. Horsham Piazza Italia Rally für italienische Autos und Motorräder in Horsham, Großbritannien.
Info: Tel.: 0044-(0)1403-215279, Internet: www.horshampiazzaitalia.co.uk, Großbritannien.

15.04. - 17.04.2017

9. Moto Morini-Treffen in Tan-carville in der Normandie, Frankreich.
Info: Moto Morini Passion, Internet: www.motomorini-passion.fr, Frankreich.

16.04.2017

24. Italo-Frühstück in 32469 PETERSHAGEN-LAHDE (bei Minden) im Industriegebiet Lahde gegenüber des Kraftwerks, B 482, ab 10:00 Uhr.
Info: Jörg, Tel.: 06684-9170257.

22.04.2017

Bristol Italian Auto Moto Festival in Bristol, Großbritannien.
Info: Tel.: 0044-(0)117-9475814, Internet: www.biamf.co.uk, Großbritannien.

22.04.2017

Saisonöffnung bei Ducati Melle in 49324 Melle.
Info: Ducati Melle/Superbike Centrum Melle GmbH, Industriestraße 24 c, 49324 Melle, Tel.: 05422-926666 oder Internet: www.ducati-melle.de.

22.04. - 23.04.2017

16. GSM-Italo-Treffen des Guzzi-Stammtisches-Münsterland in 48282 Emsdetten, Westers Scheunencafé, Westumer Landstraße 25.
Info: Tel.: 0152-53380373, E-Mail: gsm1996@gmx.de, Internet: www.guzzi-stammtisch.de.

22.04. - 23.04.2017

Automoto Collection mit Veteranen-Teilemarkt in Novegro bei Mailand, Italien.
Info: Comis Lombardia, Tel.: 0039-02-70200022, Fax: 0039-02-7561050 oder Internet: www.parcosposizioninovegro.it, Italien.

23.04.2017

Italien-Tag im Ofenwerk in 90411 Nürnberg.
Info: Ofenwerk, Klingenhofstraße 72, 90411 Nürnberg, Tel.: 0911-5218207 oder Internet: www.ofenwerk.de/events/8-italientreffen.

28.04. - 29.04.2017

9. Schweger Italo-Treffen in 49413 Schwege bei Dinklage. Wegen begrenzter Teilnehmerzahl ist eine Anmeldung über die Homepage erwünscht.
Info: Internet: www.schwegeritalotreffen.de.

28.04. - 01.05.2017

25. Scottish Rally des Moto Guzzi Clubs Großbritannien in Thornhill/Sterling, Großbritannien. Vorbuchung erforderlich.
Info: Moto Guzzi Club Großbritannien, Internet: www.mgscgb-scottishbranch.co.uk, England.

29.04. - 30.04.2017

1. Veteranen-Teilemarkt in Siracusa, Italien.
Info: Team Noto Corse, Salvo Noto, Tel.: 0039-333-5238554, Italien.

30.04.2017

20. Italo-Frühstück des Italo-Stammtisches Maifeld von 9:00 bis ca. 13:00 Uhr in 56072 Koblenz-Güls direkt an der Mosel.
Info: Peter Daum, Tel.: 02672-2340 oder Internet: www.italo-stammtisch.de.

30.04.2017

28. Italo-Frühstück für Freunde und Fahrer/innen italienischer Motorräder in 49429 Visbek in der Schulstraße.
Info: Tel.: 04447-1666, Internet: www.italo-boxer-treffen.de.

Veranstaltungskalender

Mai

01.05.2017

23. Motom-Treffen der Associazione Nazionale Motom in Gallese (Viterbo), Italien.

Info: Renzo, E-Mail: renzo55@alice.it, Tel.: 0039-333-4017101, Italien.

05.05. - 07.05.2017

11. Moto Morini-Treffen des Moto Morini Clubs Dänemark in Skræppedalsvej 38, Hygind, DK-5592 Ejby, Vestfyn/Dänemark.

Info: Søren Høyer Hansen, Tel.: 0045-66103144, Handy: 0045-(0)6077-3144 oder Internet: www.morinist.dk, Dänemark.

07.05.2017

Kick-Start-Ritt der Interessengemeinschaft Ducati 900 SS Königswelle Schweiz nur für SS-Königswellen mit Kickstarter, Treffpunkt um 8:00 Uhr, Restaurant Raten, Ratenstraße 1, CH-6315 Oberägeri, Schweiz.

Info: CesCati, Tel.: 0041-(0)79-3739770 oder Internet: www.duc900ss-kw.ch, Schweiz.

07.05.2017

Geburtstagsfeier des Ducati Clubs Schweiz mit Italo-Markt beim Hotel Nollen, CH-6035 Perlen LU, Schweiz.

Info: Ducati Club Schweiz, E-Mail: info@ducati-club.ch, Schweiz.

07.05.2017

Biker-Frühstück der Laverda-Freunde-Rohrdorf in 72184 Eutingen/Rohrdorf im Gewerbegebiet Hummelberg bei der Firma Rebaro von 10:00 bis 14:00 Uhr.

Info: Charly, Tel.: 07457-4245 oder Harry, Tel.: 07451-7905 oder 0171-7083649, E-Mail: karl.roller@arcor.de.

07.05.2017

7. Italo-Frühstück des Italo Stammtisches Trier und der Jugendfeuerwehr Wellen in 54441 Wellen an der Mosel am Gerätehaus der Feuerwehr ab 9:00 Uhr. Info: Tel.: 0160-8213687, Internet: www.ortline.jimdo.com, E-Mail: guzziuli@gmail.com.

07.05.2017

26. Italo-Frühstück in 21435 Stelze ab 10:00 Uhr auf dem Gelände der Firma KFZ-Felstehausen, Osterfeld 77.

Info: Guido Wegner, Tel.: 04174-650424.

11.05.2017

Ducati-Testride-Tag bei Limbächer & Limbächer in 70794 Filderstadt.

Info: Limbächer & Limbächer/Ducati Stuttgart, Echterdinger Straße 85, 70794 Filderstadt, Tel.: 0711-797303-22, Internet: www.limbacher.de.

12.05. - 14.05.2017

18. Treffen der Moto Guzzi Mailingliste in Kehl am Rhein.

Info: Internet: www.world-of-goodsi.de/mgml-treffen-2017, E-Mail: world-of-goodsi@web.de.

12.05. - 14.05.2017

20. Party der Fare Amici di Moto Guzzi Mecklenburg in der Jugendherberge Beckerwitz in 23968 Hohenkirchen. Vorherige Anmeldung ist erforderlich!

Info: Jörg, Tel.: 0173-2091486 oder Dirk, Tel.: 0171-8331504, E-Mail: stunnack@gmx.de.

12.05. - 14.05.2017

17. Aprilia Moto 6.5-Treffen in 56332 Hatzenport auf der Burg Bischofstein.

Info: Internet: www.moto65.de.

12.05. - 14.05.2017

16. ASI Moto Show im Autodromo di Varano de' Melegari (PR) bei Parma, Italien.

Info: Automotoclub Storico Italiano, Villa Rey - Str. Val Martino Superiore 27, I-10131 Torini, Tel.: 0039-311-4795403, E-Mail: info@asifed.it, Internet: www.asifed.it, Italien.

17.05.2017

Ducati Trackday mit gestellten Ducati Panigale 959 auf der Rennstrecke von Silverstone, Großbritannien.

Info: Ducati Großbritannien, Internet: www.Ducatiuk.com, oder Superbike School, E-Mail: wendy@superbikeschool.co.uk, Tel: 0044-(0)118-9574354, Großbritannien.

19.05. - 20.05.2017

7. Losensteiner Moto Guzzi-Treffen beim Familiengasthof Blasl in A-4460 Losenstein, Österreich.

Info: Familiengasthof Blasl, Bahnhofstr. 3, A-4460 Losenstein, Tel.: 0043-(0)7255-6215, Internet: www.guzzitreffen.at, Österreich.

19.05. - 21.05.2017

Frühlings-Treffen des Moto Guzzi Falcone-Clubs im Haus St. Georg, Mühlthalweg 7, 41844 Wegberg.

Info: Götz Braake, Tel.: 0170-5666789, Internet: www.falconeclub.de.

19.05. - 21.05.2017

4. Guzzino-Treffen für alle Guzzis bis 100 Kubikzentimeter beim Frühjahrs-Treffen des Moto Guzzi Falcone-Clubs im Haus St. Georg, Mühlthalweg 7, 41844 Wegberg.

Info: Götz Braake, Tel.: 0170-5666789, Internet: www.falconeclub.de.

Veranstaltungskalender

19.05. - 21.05.2017

9. Moto Guzzi-Treffen nach dem 25sten in 26441 Jever/Clevers. Anmeldung erbeten!
Info: Tel./Fax: 04461-3334, Handy: 0174-2186970, E-Mail: bernd.eilers@t-online.de.

20.05. - 21.05.2017

27. Veteranen-Teilemarkt in Bastia Umbra (PG), Italien.
Info: Italservice, Via Lago di Albano, 26, I-06034 Foligno (PG), Tel.: 0039-0742-320642, Internet: www.mostrascambiobastiaumbra.com, Italien.

21.05. - 28.05.2017

Sardinien-Week für Ducatis und italienische Motorräder von Sarda-Moto-Tours, Motorradreise nach Sardinien, Italien.
Info: Sarda-Moto-Tours, Allersberger Str. 185, Geb. A4/A6, 90461 Nürnberg, Tel.: 0911-4622606, Internet: www.sardamototours.de.

25.05. - 28.05.2017

26. Internationales Moto Guzzi-Treffen des Moto Guzzi Clubs Paderborn in Wünnenberg-Haaren bei der Wanderhütte.
Info: Tel.: 05250-7194 oder 0170-2743632 oder Internet: www.moto-guzzi-club.de.

25.05. - 28.05.2017

Saisonöffnung der österreichischen Ducati Owners Clubs beim DOC Graz.
Info: Ducati Owners Club Graz, Internet: www.ducaticlub.at, Österreich.

26.05. - 28.05.2017

Laverda-und Italiener-Treffen des Laverda-Clubs Dänemark bei Mors, Dänemark.
Info: Internet: www.laverda.dk.

26.05. - 28.05.2017

3. Italo-Treffen der Moto-Italia-Café-Freunde beim Gasthof Sonnenkaiser in 83730 Fischbachau.
Info: Moto-Italia-Café-Freunde, Tel.: 0176-34413013, E-Mail: e-sterrer@gmx.de, Internet: www.moto-italia-cafe.bayern.

26.05. - 28.05.2017

36. Treffen der Scuderia Laverda Finlandia in Merikoivulassa, Koivulantie 198, Lokalahti, Finnland.
Info: Scuderia Laverda Finlandia, Internet: www.laverdafinland.org, Finnland.

26.05. - 28.05.2017

13. Laverda-Treffen der Laverda-Connection-Oberpfalz in 92724 Traritz in der Lumrerer Hall, Am Bahnhof 1.
Info: Reinhold Weinert, Tel.: 09644-3029864 oder E-Mail: r.weinert@gmx.net.

26.05. - 28.05.2017

Ducati-Clubrennen in Assen, Niederlande.
Info: Ducati Club Nederland, Internet: www.ducaticlub.nl, Niederlande.

27.05. - 28.05.2017

26. Veteranen-Teilemarkt in Borgo D'Ale (Vercelli), Italien.
Info: Club Ruote Storiche in Canavese, Tel.: 0039-0125-641803, Internet: www.ruotestorichecanavese.it, Italien.

Juni

02.06. - 04.06.2017

Italo-Frühlings-Treffen des Moto Guzzi Clubs Norwegen bei Olden, Norwegen.
Info: Norsk Moto Guzzi Klubb, E-Mail: asandne2@online.no, Internet: www.motoguzzi.no.

02.06. - 04.06.2017

17. Oldtimer- & Classic-Weekend des Moto Guzzi Clubs Belgium für Moto Guzzis bis Baujahr 1985 im Kasteel Domein van Perk bei Steenokkerzeel, Belgien.
Info: Moto Guzzi Club Belgium, Nico Sleeubus, Ketelstraat 6, B-1982 Weerde, Tel.: 0032-(0)476-261279, Internet: www.guzzi-classic.be, Belgien.

02.06. - 04.06.2017

27. Treffen des Moto Guzzi-Stammtisches Hannover beim Gasthaus Lindwedel, Lichtenmoor 9, 31622 Heensen-Lichtenmoor.
Info: Georg, Tel.: 0177-4412660 oder Rainer, Tel.: 0170-7748084, Internet: www.guzzi-stammtisch-hannover.de.

02.06. - 05.06.2017

13. Nordenhamer Italo-Treffen an der Jugendherberge in 26954 Nordenham/Großensiel, Anmeldung erforderlich.
Info: Reiner, Tel.: 04731-3427, Internet: www.italotreffen.de.

03.06. - 04.06.2017

Motom in Pista auf der Rennstrecke von Monza, Italien.
Info: Corrado, E-Mail: motominpista@gmail.com, Tel.: 0039-331-3168780, Italien.

04.06.2017

4. Italia Breakfast von 9:00 bis 14:30 Uhr in Palamuse, Estland.
Info: Christoph Hamkens, E-Mail: eetarga@gmail.com, Tel.: 00372-5038833, Estland.

04.06. - 05.06.2017

10. Bergschrauber-Guzzi- und Italo-Treffen in 85098 Großmehring.
Info: Philipp Renner, Tel.: 084071835, Internet: www.bergschrauber.de.

Veranstaltungskalender

06.06. - 07.06.2017

Ducati 4U, Fahrertraining auf dem Hockenheimer Ring.

Info: TT Konzepte, Geisental 4, 44805 Bochum, Tel.: 0234-685928, Internet: www.ducati-4u.de.

07.06.2017

Ducati Trackday mit gestellten Ducati Panigale 959 auf der Rennstrecke von Silverstone, Großbritannien.

Info: Ducati Großbritannien, Internet: www.Ducatiuk.com, oder Superbike School, E-Mail: wendy@superbikeschool.co.uk, Tel: 0044-(0)118-9574354, Großbritannien.



08.06.2017

Ducati-Testride-Tag bei Limbacher & Limbacher in 70794 Filderstadt.

Info: Limbacher & Limbacher/ Ducati Stuttgart, Echterdinger Straße 85, 70794 Filderstadt, Tel.: 0711-797303-22, Internet: www.limbacher.de.

08.06. - 11.06.2017

20. Festival Italia in der Motorsport Arena Oschersleben.

Info: Art Motor, Postfach 2132, 53791 Lohmar, Tel.: 02246-169169, Fax: 02246-169168, Internet: www.art-motor.de.

09.06. - 11.06.2017

7. Italiener- & Youngtimer-Treffen Niederrhein in 46509 Xanten auf dem Campingplatz Bremer, Urselerstr.10.

Info: Jürgen, Tel.: 0174-9729016, Internet: www.youngtimer-xanten.de.

11.06.2017

2. Italo-Frühstück der Guzzi-Comune Grönegau und Ducati Melle beim Automuseum Melle, Pestelstr. 38, 49324 Melle, von 10:00 bis 15:00 Uhr.

Info: Dietmar Wendland, Tel.: 05422-43076 oder Internet: www.guzzi-comune.de oder www.ducati-melle.de.

15.06. - 18.06.2017

37. Internationales Moto Morini-Treffen in 21649 Regesbostel.

Info: Internet: www.ital-web.de.

Juli

02.07.2017

Italian-Bike-Meet beim Ace Café Luzern, Sonnmatthof 2, CH-6023 Rothenburg, Schweiz.

Info: Ace Café Schweiz AG, Sonnmatthof 2, CH-6023 Rothenburg, Tel.: 0041-(0)415300044, Internet: www.acecafeluzern.ch, Schweiz.

07.07. - 09.07.2017

6. Altmühltaler Moto Guzzi-Treffen des Oberpfälzer Moto Guzzi Stammtisches auf dem Campingplatz Kastlhof in 93339 Riedenburg-Pillhausen.

Info: Oberpfälzer Moto Guzzi Stammtisch oder E-Mail: 19tscharlie51@gmx.de.

07.07. - 09.07.2017

Moto Guzzi Centauro-Treffen in B-6870 Vesqueville, Belgien.

Info: E-Mail: treffen@centauro.de, Internet: www.centauro.de.

08.07.2017

7. Moto Guzzi Ercole-Treffen in 71540 Murrhardt-Kirchenkrinberg am Sportgelände. Herzlich willkommen Guzzis bis Bj. 1975.

08.07. - 09.07.2017

Moto Live Tour 2017 - kostenloses Probefahren von aktuellen Aprilia- und Moto Guzzi-Modellen - bei Motorradtechnik Laure in 86488 Nattenhausen.

Info: Motorradtechnik Laure GmbH, Hauptstraße 1, 86488 Breitenenthal OT Nattenhausen, Tel.: 08282-826564, Fax: 08282-826399, E-Mail: info@motorrad-technik-laure.de, Internet: www.motorradtechnik-laure.de.

13.07.2017

Ducati-Testride-Tag bei Limbacher & Limbacher in 70794 Filderstadt.

Info: Limbacher & Limbacher/ Ducati Stuttgart, Echterdinger Straße 85, 70794 Filderstadt, Tel.: 0711-797303-22, Internet: www.limbacher.de.

14.07. - 16.07.2017

Internationales Pfälzer Moto Guzzi-Treffen in 76889 Vorderweidenthal. Anmeldung erwünscht.

Info: Internet: www.guzzi-treffen-pfalz.de.

15.07.2017

26. Ducati Königswellen-Treffen und Freunde italienischer Motorräder (Zeltweise) beim Pauliwirt zwischen 84513 Erharting und Neumarkt St. Veit (B299) ab 13:00 Uhr, A94 Ausfahrt Landshut, 500 m Ri. La.

Info: J. Stark, Tel.: 08631-2763 oder 0172-8443599, Fax: 08631-161494.

28.07. - 30.07.2017

Sommer-Treffen des Moto Guzzi Falcone Clubs im Café Alte Schule, Niederbonrath 70, 53804 Much. Info: Internet: www.falcone-club.de.

Benelli plant neue Modelle

Die Marke Benelli hat für die nächsten Jahre einige neue Typen in Vorbereitung. Im Moment besteht die Palette aus der zweizylindrigen BN 302 und der vierzylindrigen BN 600. Von den bisherigen Dreizylindern gibt es nur noch vereinzelte Auslaufmodelle. Neu auf den Markt kommen die beiden Halblitertorräder Leoncino 500 und TK 502. Aber weitere Maschinen befinden sich in der Pipeline.

Unter dem Projektnamen BJ750GS entwickelt Benelli ein neues Modell mit dem Zweizylinder-Motor, welchen wir in der letzten Ausgabe der Motalia vorgestellt haben. Erste Bilder zeigen ein Motorrad mit Gitterrohrrahmen. Das sieht im Design der Ducati Monster recht ähnlich. Wann und in welcher Form die Benelli 750 auf den Markt kommt, ist unbekannt, aber anscheinend ist die Entwicklung schon weit fortgeschritten. Der flüssigkeitsgekühlte Twin soll 82 PS leisten. Außerdem arbeitet Benelli an einem neuen Dreizylinder-Bike, welches ebenfalls



Die 750er Due soll ihr Debüt als Naked Bike im Stil der Ducati Monster feiern.

einen Gitterrohrrahmen erhalten soll. Hier ist die Schwinge aber in Aluminiumprofilen gelagert und der Heckrahmen abschraubbar. Das Design übernimmt Stilelemente der hauseigenen TNT. Über Hubraum und Motorleistung gibt es noch keine Angaben, es wird aber über 900 Kubikzentimeter spekuliert.

Als dritte Neuheit soll sich eine 1.200er mit Kardantrieb in der Entwicklung befinden. Auf diesen großen Tourer wird man aber noch etwas warten müssen.



Das Nachfolgemodell der TNT 899 bringt den Dreizylinder zurück.

Was ist mein Motorrad wert?

Beispiele anhand einer Auktion in Las Vegas

Immer wieder erhalten wir Anfragen, wieviel denn welches Motorrad wert sein könnte. Für Alltagsmaschinen, um die es in diesem Artikel nicht unbedingt geht, gibt es die Schwacke-Liste, nach der man sich richten kann. Bei selteneren Fahrzeugen wird es da schon schwieriger. Es gibt zwar auch Preistabellen für Oldtimer und Raritäten, aber hier stimmen die Preise doch oft nicht mit der Realität überein.

Nach Zeitungsanzeigen und Inseraten im Internet kann man sich auch nicht richten, denn die dort zu findenden Zahlen geben ja nur die Preisvorstellungen der Verkäufer wieder. Für wieviel Geld das Fahrzeug schließlich verkauft wurde, erfährt man in der Regel nicht. Anders bei Versteigerungen: Wenn man diese verfolgt, weiß man auch den Endpreis. Bei z. B. Ebay also die Auktion rechtzeitig als Lesezeichen setzen und nach Auktionsende nachschauen, für wieviel Euro das Objekt der Begierde wegge-



Diese Ducati Cucciolo 48 von 1947 wurde in Las Vegas für 8.604 Euro versteigert. Das Moped verfügt schon über ein stabiles Fahrwerk mit Federung vorne und hinten.



gangen ist. Eine andere Quelle, speziell für echte Raritäten und Oldtimer sind die Homepages der großen Auktionshäuser. Bei Bonhams, Coys, Sotheby's und anderen kommen Motorräder unter den Hammer, von denen viele von uns nur

Kleine Zweitakt-Mopeds sind nicht nur in Italien der Renner. Diese restaurierte 50 SL/1 von Ducati aus dem Jahr 1967 erzielte im Spielerparadies 10.755 Euro.



Viele der Motorräder bei der Auktion waren pikobello restauriert. Es gab aber auch Maschinen im normalen Gebrauchszustand, wie diese Gilera 150 Giubileo.

träumen können ... bis hin zu Kleinserien, Einzelstücken, Prototypen, Repliken oder originalen Rennmaschinen, aber auch ganz normale Motorräder.

Am 26. Januar fand zum Beispiel eine große Motorradauktion von Bonhams in Las Vegas statt. Hier konnte man neben vielen anderen auch einige italienische Motorräder, vornehmlich Ducatis, erstehen. Die Spanne reichte von der kleinen Cucciolo bis hin zur Desmosedici RR. Dazwischen andere Italobikes wie eine MV Agusta 125 Turismo Rapido Lusso im top restaurierten Zustand, die für 8.144 Euro versteigert wurde.

Eine Gilera 150 Giubileo von 1964 in einem dem Alter entsprechenden, guten Gebrauchszustand fand für lediglich 1.290 Euro den Zuschlag - entweder ein gutes Restaurationsobjekt oder eine vollständige Maschine mit sogenannter Patina. Mit 4.868 Euro war

der Zuschlag für eine gut restaurierte 175 Giubileo von 1961 auch nicht allzu hoch. Diese beiden Gileras sind größtenteils identische Maschinen.

Ein deutlich höheres Gebot erzielte eine Ducati Monza Junior von 1965. Hier fiel der Hammer bei 9.196 Euro. Die Monza Junior wurde auf Drängen des amerikanischen Importeurs gebaut. Das Fahrwerk stammte teilweise von

der 250er, verfügte aber über billigere Federelemente und kleinere Räder mit einem Durchmesser von 16 Zoll. Doch die Maschine hatte dann nicht den erwünschten Verkaufserfolg. Das Modell wurde nur vier Jahre lang gebaut.

Ein deutlich höheres Gebot erreichte eine Ducati 350 Desmo in der silbernen Flitterlackierung. Diese Ausführung ist be-



Die Ducati 160 Monza Junior war damals kein großer Verkaufserfolg.

sonders begehrt, und heute existieren sicherlich mehr Silver Shotguns, als damals produziert wurden. Stolze 22.720 Euro erreichte die Maschine von 1971 - eine Menge Holz für ein Einzylindermotorrad aus den siebziger Jahren.

Für etwas mehr als die Hälfte fand eine Capriolo 75 Sport ein neues Zuhause. Nicht so bekannt wie die Ducati 350 Desmo, aber als Rennausführung deutlich sel-



Oben: Zwischen Cucciolo und den Königswellen-Singles produzierte Ducati Einzylinder-Motorräder mit Stoßstangenmotoren. Diese restaurierte 98 Sport stammt von 1956 und brachte es bei der Auktion in Californien auf 10.755 Euro.

Links: 22.720 Euro erzielte die 350 Desmo mit der Flitterlackierung.



Capriolo 75 Sport als Rennmotorrad. Solche Maschinen waren unter anderem bei Langstreckenrennen wie Milano-Taranto erfolgreich. Das kleine Motorrad war dem Käufer 12.442 Euro wert.



tener. Capriolo war ein Flugzeughersteller, der nach dem Zweiten Weltkrieg bis 1953 Motorräder mit einem und zwei Zylindern baute.

Bei der Versteigerung in Las Vegas konnte man aber auch einige Youngtimer erstehen. Da war zum Beispiel eine Bimota YB8 Furano. Zu ihrer Zeit ein absolutes Superbike mit feinsten Ausstattung wie Brembo Oro,



Oben: Bimota hat nur 152 Exemplare der YB8 Furano mit den Verbundrädern gebaut. 13.982 Euro investierte ein Sammler in die Maschine, die noch keine 5.000 Meilen hinter sich hat. Das Gebot entspricht ungefähr dem halben Neupreis - kleine Stückzahlen sind keine Garantie für Werterhalt.



Benelli 900 Sei (oben) und Laverda 1000 Jarama (rechts) erzielten Gebote über dem Neupreis, während manches limitierte Modelle nicht an den damaligen Verkaufspreis heran kam.



Öhlins und Verbundrädern. 1992 kostete die exklusive Maschine 55.000 DM. Das angebotene Motorrad befand sich im top Zustand und hatte gerade einmal 4.519 Meilen auf dem Tacho. Der erzielte Preis für die seltene Maschine hielt sich jedoch mit 14.065 Euro in Grenzen.

Eine Benelli 900 Sei im guten Zustand erzielte mit 9.196 Euro immerhin etwa das eineinhalbfache des damaligen Verkaufspreises im Jahr 1983. Von dem Typ sollen ungefähr 2.000 Motorräder gebaut worden sein. Ebenfalls eine Laverda Jarama von 1980 erreichte ein höheres Gebot als der damalige Neupreis. Die Jarama ist die amerikanische Variante der 3CL mit Linksschaltung, benannt ist die Maschine nach einer Rennstrecke in der Nähe von Madrid, Spanien. Der Auktionspreis für die Laverda betrug 9.718 Euro.

Als absolute Ikone und Wertanlage gilt die Ducati 750 SS Rundmotor. Eine der 401 gebauten Maschinen wurde von Bon-



Obwohl diese Ducati 750 SS weder „tutti originali“ noch „molto bene“ ist, gab der Käufer trotzdem 102.784 Euro für das Motorrad aus.

hams versteigert. Obwohl das Motorrad schlecht umlackiert wurde und ein paar Teile fehlten, durchbrach das erfolgreiche Gebot die 100.000er-Schallmauer. Eine deutlich besser erhaltene und originalere 900 SS von 1978 mit nur 6.527 Meilen auf dem Tacho ging für nicht mal ein Viertel des Preises weg (22.676 Euro). Die 900 SS ist technisch wohl das bessere Motorrad, aber die 750 SS ist seltener und erzielt deshalb höhere Preise.

Konkurrenz der 900 SS war damals die Moto Guzzi Le Mans 850. Guzzis erreichen aber selten so hohe Preise wie Ducatis, so fand eine LM I im fast neuwertigen Zustand mit nur

3.200 Meilen Laufleistung für 14.606 Euro einen neuen Besitzer.

Ähnlich verhält es sich bei den großen italienischen



Die Moto Guzzi Le Mans I brachte es im fast neuwertigen Zustand bloß auf 14.606 Euro.

Supermonos der neunziger Jahre: Während für die Ducati Supermono, von der immerhin 67 Stück gebaut wurden, astronomische Summen gefordert werden, ging bei einer Gilera Piuma das Gebot nicht über 12.906 Euro hinaus. Dabei wurden von der Piuma Bialbero nur 51 Exemplare in Arcore angefertigt. Es geht also nicht immer bloß



Die Gilera Piuma war ein vom Werk gebauter Produktion Racer für die Anfang der neunziger Jahre so beliebte Einzylinderklasse. Für 12.906 Euro eine Rarität.



Oben: Die MV Agusta 175 CSS Squalo war ein beliebter Produktion Racer in den fünfziger Jahren.

Rechts: Ursprünglich wurde diese Ducati als Ersatzmaschine für Langstreckenrennen aufgebaut.



um die Seltenheit der Maschine.

Eine echte Rennmaschine war eine MV Agusta 175 CSS Squalo Produktion Road Racer von 1954. Im Preis enthalten waren zwei Verkleidungen sowie ein Ersatzmotor. 21.097 Euro war das dem neuen Eigentümer wert.

Fast doppelt so hoch war das letzte Gebot für eine Werks-Ducati für die Langstreckenweltmeis-



Bei der Auktion im Januar 2016 fand sich kein Käufer für diese MV Agusta F4 Tamburini, jetzt im Januar 2017 wurde das Mindestgebot erreicht.

terschaft. Die 750 SS Endurance wurde 1973 gebaut und war die Ersatzmaschine für das 24-Stunden-Rennen in Frankreich, den Bol d'Or. Später nahm das Motorrad an diversen Rennen teil und belegte bei der Tourist Trophy auf der Isle of Man den neunten Platz. In den neunziger Jahren kam diese Ducati noch bei diversen Klassikrennen zum Einsatz. Für diese Duc stehen 37.868 Euro in der Ergebnisliste von Bonhams.

Alle hier genannten Preise sind inklusive der Auktionsgebühren von 15 Prozent und entsprechend des Wechselkurses zum Auktionstag von Dollar in Euro umgerechnet. Wer sein Geld in Motorrädern anlegt, kann hohe Gewinne erzielen. Er muß aber den richtigen Riecher haben. Bei den falschen Modellen kann es auch zu

MV Agusta 125 Turismo Rapido Lusso. Dem neuen Besitzer war dieses restaurierte Bike 8.144 Euro wert.



ordentlichen Verlusten kommen.

Manche Motorräder erzielten gegenüber ihren ursprünglichen Verkaufspreisen eine ordentliche Wertsteigerung. So hat die Ducati 750 SS, die für mehr als 100.000 Euro den Zuschlag erzielte, 1974 gerade mal 10.000 DM gekostet. Eine Ducati Desmosedici RR, als limitiertes Sammler-

stück konzipiert, erzielte mit 500 gelaufenen Meilen 38.720 Euro, was nur etwa zwei Drittel des Verkaufspreises von 2008 entspricht - oder anders gesagt: ein Wertverlust von ca. 3.000 Euro pro Jahr.

Ähnlich verhält es sich bei einer MV Agusta F4 1000 Tamburini. Dieses Modell war auf 300 Exemplare limitiert und kostete 2005 nicht unerhebliche 40.000 Euro. Die Maschine, die in Las Vegas zum Verkauf stand, war nahezu neu, der Tacho zeigte gerade einmal 39 Meilen. Mehr als 24.884 Euro wollte aber niemand für die MV Agusta ausgeben.

Eine MH900e erzielte 17.311 Euro, wenn man den Auktionsaufschlag von 15 Pro-

zent abzieht, entspricht das ungefähr dem Neupreis von 2001. Von der Maschine wurden damals 2.000 Exemplare gebaut und als limitierte Serie über das Internet verkauft. Diese Preise sind aber alle nur Momentaufnahmen. Und die hier vorgestellten Maschinen sind nur eine Auswahl der Fahrzeuge, die in Las Vegas zu ersteigern waren.

Es gab aber auch einige Motorräder, welche bei der Versteigerung in Las Vegas keine neuen Eigentümer fanden. Für eine Ducati 851 Tricolore mit 2.600 Meilen wurde ein Gebot zwischen 28.000 und 32.000 Euro erwartet, so viel wollte aber wohl niemand ausgeben.

Der Verkäufer einer Ducati 125 GP Bialbero erhoffte sich mehr als 94.000 Euro. Auch eine Ducati 125 Marianna brachte die geplanten 66.000 Euro genausowenig wie eine Ducati 750 TT1 mit Historie, die mit 120.000 bis 140.000 Euro veranschlagt war. Aber nicht nur teure Rennmaschinen blieben ohne Käufer, sondern auch so manche Straßenmotorrad: Ducati 750 GT (26.000 - 30.000 Euro) oder eine Laverda 750 SFC (52.000 - 61.000 Euro) wie eine Laverda 1000 SFC (16.000 - 19.000 Euro) und eine noch nie gestartete MV Agus-



7.505 Euro lautete das Gebot für diese Moto Guzzi Falcone im sehr guten Zustand.

ta 750 Oro (47.000 - 70.000 Euro). Von den 251 Motorrädern erhielten ungefähr 70 Prozent den Zuschlag.

Motorräder, die keinen Käufer finden, tauchen oft im nächsten Jahr bei der Auktion wieder auf. So wurden die in diesem Artikel erwähnte MV Agusta 175 CSS Squalo Produktion Road Racer, MV Agusta F4 1000 Tamburini und Bimota YB8 Furano bereits im Januar 2016 in Las Vegas angeboten. Jetzt, mit teilweise herabgesetztem Mindestgebot, hat es geklappt.

Die nächste Motorradauktion von Bonhams ist am 23. April 2017 in Stafford. Wer teilnehmen will, muß nicht unbedingt nach Großbritannien reisen. Die Versteigerung läßt sich online verfolgen. Mitbieten kann man nach vorheriger Registrierung online oder per Telefon.

Fotoquelle: Bonhams

Umgezogen?

Bitte teilt uns rechtzeitig eure neue Adresse mit!

Postvertriebsstücke sind vom Nachsendeantrag ausgenommen und werden auch nicht an den Absender zurückgeschickt. Adressenänderungen müssen uns spätestens am 25sten des jeweiligen Vormonats vorliegen.

Rekordergebnis bei Ducati

Stolz hat Ducati in einer Pressemeldung verkündet, daß die Firma in 2016 einen neuen Verkaufsrekord aufgestellt hat: 55.451 Desmo-Bikes wurden an Kunden ausgeliefert. Das sind 642 mehr als im Vorjahr, also ein Zuwachs von 1,2 Prozent. In manchen Ländern konnte Ducati starke Steigerungen erzielen. Im Heimatland Italien legte die Marke um 20 Prozent zu (Gesamtmarkt + 39 Prozent). In Deutschland waren es 8 Prozent (Gesamtmarkt + 15 Prozent). Dagegen mußte Ducati in der Schweiz ein Minus von 21 Prozent verzeichnen. Die Neuzulassungen in der Schweiz lagen bei den

Motorrädern markenübergreifend 3,4 Prozent unter dem Niveau von 2015. Wobei 2015 wegen der Aufhebung des Mindestkurses des Schweizer Frankens gegenüber dem Euro und guten Wetters ein Rekordjahr war.

Bei den Zulassungszahlen in Europa muß aber bedacht werden, daß einige Motorräder zum Jahresende von den Händlern mit einer Tageszulassung versehen wurden, weil sie sonst mit Euro 3 ab 2017 nicht mehr zulassungsfähig gewesen wären. Die Zulassungszahlen spiegeln also nicht die Zahlen der Verkäufe wieder.

Sieben Jahre lang konnte Ducati nun in Folge die Verkaufszahlen stetig steigern

und möchte dieses selbstverständlich in 2017 wiederholen. Hierzu sollen die neuen Modelle Monster 797, Multistrada 950 und Supersport ihren Teil beitragen.

Die drei größten Märkte für Ducati sind USA, Italien und Deutschland. Aber gerade in den USA mußte Ducati einen Rückgang von 9 Prozent verkraften. Dort

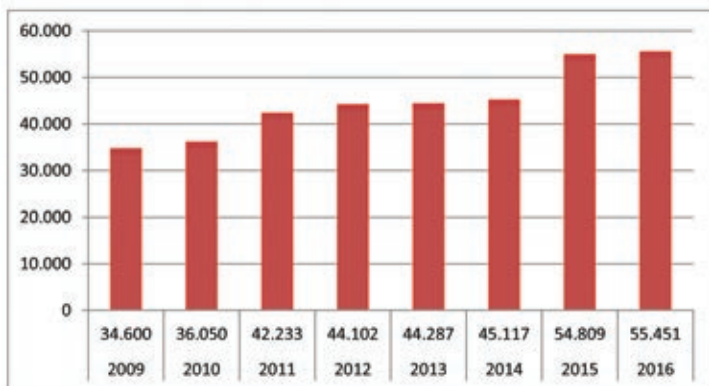

Seit 2009 hat Ducati die Verkaufszahlen stetig gesteigert, die Produktion legte insgesamt um 60,26 Prozent zu.

sanken die Verkaufszahlen von 9.674 auf 8.787 Einheiten. In Italien verbesserte sich die Firma aus Bologna von 6.315 auf 7.604, in Deutschland meldete das KBA 6.219 anstatt 5.751 Neuzulassungen. In den drei wichtigsten Ländern für Ducati verkaufte die Firma in 2016 insgesamt 22.610 Motorräder, also mehr als ein Drittel der Gesamtproduktion.

Von der neu eingeführten XDiavel verkaufte Ducati 5.200 Exemplare. Bestseller aus Bologna ist weiterhin die Scrambler-Baureihe mit mehr als 15.500 verkauften Maschinen.

Ducati hat zur Zeit weltweit 1.594 Angestellte und verkauft Motorräder in 90 Ländern der Welt.

gehört - gesehen - gelesen

MV Agusta aktuell

MV Agusta strukturiert den Verkauf in Nord-Amerika neu. Ab sofort übernimmt die Urban Motor Group den Vertrieb der Motorräder aus Varese in den USA und Kanada. Diese Firma ist bereits MV Agusta-Importeur für Australien und Neuseeland. Dort ist die Firma auch für den Vertrieb von Benelli, Bimota und Royal Enfield verantwortlich. In Down Under verkauft die Urban Motor Group etwa 500 MV Agustas pro Jahr. In Nordamerika, wo ungefähr zehnmal so viele Motorräder wie in Australien pro Jahr zugelassen werden, setzte MV Agusta bisher nur um die 1.000 Maschinen pro Saison ab. Dort sieht die Firma ein großes Wachstumspotential. Andersrum soll die Produktion von etwa 9.000 auf 5.000 Maschinen pro Jahr runtergefahren werden nach dem Motto: Weniger Fahrzeuge aber mehr Qualität zu höherem Preis.

Wie bereits berichtet, hat Giovanni Castiglioni einen neuen Investor gefunden. Die Black Ocean Group steigt für eine nicht genannte Summe bei der MV Agusta Holding ein. Es wird vermutet, daß die Firma von Oliver Ripley und Timur Sardarov einen Minderheitsanteil von etwa

30 bis 40 Prozent erworben hat. MV Agusta Holding ist der Mutterkonzern des Motorradherstellers MV Agusta und hält 75 Prozent der Firma. Die anderen 25 Prozent befinden sich im Besitz der Mercedes-Tochter AMG.

Laut Aussage von Castiglioni hat MV Agusta im Zuge der Umstrukturierung nach dem Insolvenzantrag die Fixkosten halbiert, unter anderem durch das Entlassen von mehr als einem Drittel der Belegschaft. Das Budget für Forschung und Entwicklung wurde von 20 auf 5 Millionen Euro im Jahr gekürzt. Die Rennteams in den Klassen Superbike und Supersport sind nicht mehr an das Werk gebunden und finanzieren sich selbst.

Nach der Umstellung der aktuellen Modelle auf Euro 4 will man eine neue Brutale 1200 zur Serienreife entwickeln. Dieses Naked Bike dürfte voraussichtlich 2019 auf den Markt kommen. Der Motor soll abgesehen vom Kurbelgehäuse eine fast komplette Neuentwicklung sein. So werden die Ventile im Kopf nicht mehr radial angeordnet sein sondern parallel zueinander stehen.

Zur Zeit machen die Vierzylinder-Modelle nur noch etwa zehn Prozent der Gesamtproduktion aus.

DEUTSCHLANDS GRÖSSTE
MOTORRAD-WELT
ÜBER 1400 BIKES VOR ORT

DUCATI Kawasaki HONDA MOTO GUZZI Husqvarna

Echterdinger Straße 85 Telefon 07 11/79 73 03-22 info@limbaecher.de
70794 Filderstadt Telefax 07 11/79 73 03-50 www.limbaecher.de

LIMBACHER

Ducati Custom Rumble

Ducati ruft zum zweiten Mal zum Umbau der Scrambler innerhalb eines Custom-Wettbewerbs auf. Gewertet werden die Umbauten diesmal in vier Kategorien: Vertragshändler, professionelle Customizer, private Umbauten und eine Rookie-Wertung für Personen unter 35 Jahren, welche eine Ducati Scrambler Sixty2 personalisieren.

Bis zum Januar 2018 kann man sich für diesen Wettbewerb anmelden. Die Vorentscheidung soll wohl wieder über das Internet fallen, die Endausscheidung ist für den Juli 2018 geplant.

Mehr Informationen dazu gibt es im Internet unter: www.Scramblerducati.com.

Neue 350er von Piaggio

In einem Interview hat der Direktor für Marketing und Kommunikation der Piaggio Gruppe, Davide Zanolini, angekündigt, daß Piaggio an einem neuen Modell mit 350 Kubikzentimetern Hubraum arbeitet. Zur Zeit bietet weder Aprilia noch Moto Guzzi ein Motorrad mit weniger als 750 Kubikzentimetern an. Das neue Modell könnte als Aprilia oder als Gilera auf den Markt kommen, sagte Zanolini.

Sonderschau „Bella Italia“

Im Zuge der Klassikwelt Bodensee in Friedrichshafen vom 19. bis 21. Mai findet eine Sonderschau statt, die italienischen Fahrzeugen gewidmet ist. Wer der Meinung ist, daß er einen hierfür geeigneten Klassiker mit zwei, drei oder vier Rädern sein Eigentum nennt, kann sich bewerben, sein Fahrzeug innerhalb dieser Sonderausstellung zu präsentieren. Hierfür bitte bis zum 1. April eine E-Mail mit einem Foto an folgende Adresse schicken: klassikwelt-bodensee@messe-fn.de.

Moto Guzzi-Treffen in Mandello del Lario

Seit dem letzten Jahr kümmern sich neue Organisatoren um das große Motorradtreffen am Comer See. Dieses soll jetzt jährlich im September stattfinden, früher wurde es im zweijährigen Turnus veranstaltet. Für 2017 steht der Termin bereits fest, so daß man rechtzeitig seinen Urlaub planen kann. Vom 8. bis 10. September erwarten die Veranstalter abermals tausende Guzzisti in Mandello del Lario zur großen Party.

Lust®
Motorrad GmbH

**Exklusive italienische
Motorräder im Großraum Köln**

AGUSTA MV
MOTO GUZZI
aprilia
MOTO MORINI
Vespa
PIAGGIO
CAGIVA
GILERA
Benelli

Motorrad Lust GmbH
50677 Köln • Bonner Wall 124
Tel.: 0221 / 93707070 • Fax.: 0221 / 90707077
www.motorrad-lust.de



Ducati-Modell im Maßstab 1:1

Auf der letzten Nürnberger Spielzeugmesse entdeckte unser Leser Helmut Hilgert einen Nachbau der Ducati Monster 1200 S in Originalgröße. Das Motorrad sah aus, wie aus dem Metallbaukasten zusammengesetzt. Mit dieser Ducati machte die Firma Meccano im Eingangsbereich der Messe Werbung für ihren Stand und ihre Produkte.

20 Jahre Festival Italia

Zum 20sten Geburtstag des Festival Italia vom 08. bis 11. Juni wollen sich die Veranstalter einige zusätzliche Programmpunkte speziell für Italo-Bikes und deren Besitzer ausdenken - mehr dazu in der nächsten Ausgabe.



Fahren kann diese von der Firma Meccano zu Werbezwecken eingesetzte Ducati Monster 1200 S zwar nicht, aber sie war ein stiler Blickfang auf der letzten Nürnberger Spielzeugmesse.

The logo for MANIAC MOTORS Motorradtechnik is displayed in white text on a black background. Below the main logo, there are several smaller logos and text elements: a circular Benelli logo with a lion and stars, a rectangular MVAGUSTA Fachhändler logo, the Bimota logo, and the Vyrus logo. At the bottom, the website address www.maniacmotors.de is written in white.

**MANIAC
MOTORS**
Motorradtechnik

Benelli

MVAGUSTA
Fachhändler

bimota

VYRUS

www.maniacmotors.de

Jubiläumsfahrt nach Italien

Mit den Falcones zu den Ursprüngen anlässlich des 40-jährigen Clubjubiläums

An einem Samstag im Juli am Morgen gegen acht Uhr: Zwanzig Gestalten in Gummi und buntem Plastik drängen sich an der Jugendherberge Bonn um ihre Guzzis. Muß es ausgerechnet heute regnen, am ersten Tag der großen Falcone-Club-Tour nach Mandello del Lario? Es hilft nichts, rauf auf die Airones, Falcones, Lodolas und wie sie alle heißen, dieser Tag soll uns bis nach Heidelberg bringen.

Gemeinsam geht es los, immer nach Süden am Rhein entlang, der selbst im Regen seine Reize hat. Unterwegs stoßen immer mehr dazu, man könnte meinen, daß hier hinter jedem Busch Einzylinder-Guzzis lauern. Koblenz, Loreley, Bacharach lassen wir hinter uns, bis wir an der Fähre Oestrich-Winkel stehen. Der Regen läßt nach. Die Stimmung steigt. Alle Motorräder laufen einwandfrei!

Erste große gemeinsame Pause, nun sind wir schon an die 30 Personen. Ab hier fahren wir in Gruppen, was dazu führt, daß man sich ständig über den Weg fährt: Da steht



Der erste Tag: Pause am Rhein und der Regen läßt nach.

ein Trupp am Straßenrand und winkt den Vorbeifahrenden, oder man winkt, selbst pausierend, den anderen zu. Alles voller Guzzis hier!

Heidelberg, schnell Quartier beziehen und dann auf zur Party bei Volker, wo uns schon der Rennstall Mudau erwartet. Entspanntes Zusammensitzen, jetzt fühlen wir uns wirklich unterwegs.

Tags drauf geht's auf die Monsteretappe, 350 km von Heidelberg nach



Das Al Verde bei Mandello del Lario haben wir komplett für uns gebucht.

Bächli (in der Schweiz, wie unschwer zu erraten ist). Das liegt hinterm Bodensee im Kanton St. Gallen, wo wir mit unseren Rössern im Gasthof Rössli unterkommen, schweizerisch, malerisch, mitten in den Voralpen. Die letzten stoßen nun dazu, die Südlichter. Wir sind komplett! Nach reichlichem Abendessen: Ausschlafen. Bis um halb sieben, denn um halb acht ist Fahrerbesprechung für die Alpenquerung. Bestes Wetter!



Unterwegs mit etwa dreißig Einzylinder-Guzzis zur Geburtsstätte.

Wir sind im Land der drakonischen Verkehrskontrollen (also aufgepaßt), der Fränkli und der Kurven. Kurven!! Ein Kurvenmekka! Bis Chur noch ziemlich belebt, beginnt dahinter die Bergwelt mit Lenzerheide, Via Mala und dem Splügen. Welcher Wallfahrtsort hat

schon eine so grandiose Einflugschneise wie Mandello del Lario über den Splügen? Serpentinanz, die italienische Grenze, ein erster Cappuccino in Montespluga. Die Heizer auf den Vorkriegsguzzis sind

DUCATI | GUZZI | LAVERDA | GILERA | BIMOTA | MORINI

www.seby-poly.de

SEBY • POLY

GFK-Teile für Motorräder aus Italien

NOVACOM GmbH | PB: SEBY-POLY | Werkstraße 26 | 52076 Aachen | Tel. (0 24 08) 93 89 93-2 | Fax (0 24 08) 93 89 93-9



Posieren mit Carlo Guzzi.

schon mal vorgefahren, wir anderen lassen es gemächlicher angehen (aber nur etwas) und fliegen den Splügen hinunter. Was dann folgt, steigert den Genuß ins Unendliche: Die Fahrt am Lago di Como entlang im Pulk mit lauter Gleichgesinnten und -motorisierten, und wir erreichen unser Traumziel: Mandello del Lario. Wir haben es tatsächlich geschafft!

Nach dem unvermeidlichen Halt am Werkstor bollen wir rauf zum Al Verde, das wir komplett gebucht haben. Und damit den ultimativen Ruhe- und Ausgangspunkt für die Aktivitäten der kom-

Saal tobt, als Horst die Gitarre übernimmt und anstimmt: „Bella Italia mit dem Falcone-Club, danke Carlo für so’nen Trupp“. Der Saal kocht endgültig über, als Tom mit seiner Falcone bis zur Bühne vorbollert, mitten ins Al Verde, sowas geht nur hier! Welch ein Tag, welch eine Party, welch ein Katzenjammer!

Da gehen wir es nach dem Morgenrauen lieber ruhig an und bewegen uns zum Marktplatz, wo Carlo schon auf uns wartet. Geduldig läßt er die üblichen Fotoorgien über sich ergehen und hat sich im Stillen wohl gedacht: „Da hab’ ich ja was

menden drei tollen Tage. Begrüßt werden wir von den Honoratioren des Guzzi-Clubs Mandello del Lario und von Mario Al Verde. Einem Begrüßungsumtrunk folgt ein Wahnsinnsmenü, dann heizt uns die Mandelleser Band Sempos mit Frontfrau Titty mächtig ein. Der



Moto Guzzi Falcone-Club am Marktplatz in Mandello del Lario.



Bicilindrica in Aktion.

angezettelt mit meinen Motorrädern.“
Danke, Carlo!

Die einen kaufen schon mal ein (Grundnahrungsmittel und Eisenhaltiges), die anderen verdauen den Vorabend bei Falcone-Bitter im Caffè Centrale oder am Lido. Das weitere Programm des Tages: Besuch und Bewirtung bei Retro (Händler) in Abbadia, Ausfahrten ins Umland, Abendessen bei Angela auf dem Berg. Merke: Ißt Du ein italienisches Menü, sei sparsam bei den Antipasti, denn da kommt noch mehr! Viel mehr...

Kurz durch die weiteren Erlebnisse gezappt: Otto Cilindri und Bicilindrica in Aktion, seitdem haben wir einen neuen Klingelton im Ohr und auf dem Handy, Antonios unglaubliche Ausstellung, Ausfahrten, Werksmuseum, weitere Monstermenüs bei Diego am Lido und zum Abschluß im Al Verde, geschätzte zwanzig Gänge. Nun sind wir in jeder Hinsicht abgefüllt.

Am Morgen der Abfahrt: Vier-

zig Essiggesichter: „Können wir nicht noch bleiben? So zirka bis Herbst? Bitte, bitte...“ „Nein“, spricht Migo bei der Fahrerbesprechung. Wir fahren nach St. Moritz ins Hotel Waldhaus am See, und weil es zum Übernachten dort zu teuer ist, nehmen wir nur einen kleinen Imbiß. Danach geht's über den Albulapaß wieder nach Bächli. Nochmal fahren, tanzen und tafeln mit allen.

Nach und nach trennen wir uns, wie wir uns auf der Hin-fahrt gefunden haben.

Wann ist das nächste Jubiläum? Wann ist die nächste Fahrt?

Karl Lotze

P.S.: Alle Mitfahrenden haben meinen Tank signiert. Ich bin dankbar für sachdienliche Hinweise, wie man den benzinfest konservieren kann!



Alle Teilnehmer der Jubiläumstour des Moto Guzzi Falcone Clubs haben auf dem Tank unterschrieben - das muß unbedingt geschützt werden.

Presseschau

Hier werden Artikel über italienische Motorräder, die zum Erscheinungszeitpunkt dieser Motalia-Ausgabe in anderen, aktuellen Zeitungen zu finden sind, erwähnt.

Ducati Monster 1200 S

Bei einem Vergleichstest in der Zeitung „PS“ trifft die S-Version der Ducati Monster 1200 auf zwei Naked Bikes aus gleichem Haus aus vergangenen Zeiten. Auf vierzehn Seiten darf sie der Monster S4Rs und der Streetfighter S zeigen, was sich in Sachen Motorradentwicklung in den letzten Jahren getan hat. Mit zwanzig Fotos ist der Artikel in der März-Ausgabe reich bebildert.

Laverda LZ 125

In „Motorrad Classic“ ist ein Bericht über die Zweitaktmaschine aus Breganze mit Zündapp-Motor zu lesen. Auf sechs Seiten schmücken zwölf Abbildungen den Text. Der Artikel ist in der März-Ausgabe zu finden.

Ducati Streetfighter S

Die Kollegen von „PS“ vergleichen in der Ausgabe Nr. 03/2017 drei Generationen von Naked Bikes aus Bologna miteinander. So treffen Monster S4Rs, Streetfighter S und Monster 1200 S aufeinander. Der daraus resultierende Artikel umfaßt vierzehn Seiten mit zwanzig Bildern.

Ducati Monster S4Rs

In einem Vergleichstest beleuchtet die Zeitung „PS“ die Unterschiede dreier Naked Bikes von Ducati aus den Jahren 2006, 2009 und 2017. Verglichen werden die Modelle Monster S4Rs, Streetfighter S und Monster 1200 S. Zwanzig Fotos setzen die drei Motorräder auf vierzehn Seiten in Szene. Zu finden ist der Artikel in der Ausgabe Nr. 03/2017.

Umgezogen?

Bitte teilt uns rechtzeitig Eure neue Adresse mit!

Postvertriebsstücke sind vom Nachsendeantrag ausgenommen und werden oft nicht an den Absender zurückgeschickt. Meist werden die nicht zugestellten Hefte von der Post vernichtet. Damit Eure Adressenänderung berücksichtigt werden kann, muß uns Eure neue Anschrift spätestens am 25sten des jeweiligen Vormonats vorliegen.

alte Adresse:

neue Adresse:

Name: _____

Name: _____

Straße: _____

Straße: _____

Plz Ort: _____

Plz Ort: _____

Land: _____

Land: _____

Vordruck ausfüllen und einschicken oder faxen an: Verlag Felix Hasselbrink, Raiffeisenstraße 16, 36275 Kirchheim-Frielingen, Fax 06628-915397.

Presseschau

Ducati Multistrada Enduro

In einem Vergleichstest des „Motorradfahrers“ trifft die Reisemaschine mit Geländeambitionen aus Bologna auf die KTM 1290 Super Adventure T. Der Artikel belegt zwölf Seiten mit siebenunddreißig Bildern in dem Heft Nr. 03/2017.

Ducati 750 F1

In dem Heft Nr. 03/2017 hat „Motorrad Classic“ einen Reprint eines Vergleichstests aus dem Jahr 1986 abgedruckt. Dort trifft die vollverkleidete Ducati auf die BMW K 75 S und die Moto Guzzi V 75. Dieser Artikel umfaßt sieben Seiten mit zwölf Bildern.

Ducati Scrambler 800 Desert Sled

Ein Fahrbericht der Ducati-Enduro füllt in der Zeitung „Motorradfahrer“ vier Seiten. Sieben Abbildungen zieren in dem Heft Nr. 03/2017 den Text.

Auch „Motorrad News“ hat in der Ausgabe Nr. 03/2017 einen Fahrbericht der Enduro-Ducati abgedruckt. Dreieinhalb Seiten sind dort mit sieben Fotos garniert.

Ebenfalls ein Kollege von der „MO“ wurde zur Pressepräsentation eingeladen. Sein Fahrbericht füllt fünf Seiten mit elf Fotos im März-Heft.

Moto Guzzi V 75

Einen alten Vergleichstest aus dem Jahr 1986 hat „Motorrad Classic“ in der Ausgabe Nr. 03/2017 abgedruckt. Dort muß sich die Moto Guzzi mit den Vierventilköpfen gegen die BMW K 75 S und die Ducati 750 F1 behaupten. Zwölf Fotos zeigen die drei europäischen Motorräder und dazugehörige Details. Der Artikel erstreckt sich über sieben Seiten.

CCP Claus Carstens GmbH
Saisoneröffnung
Samstag, 1. April 2017
9:30 Uhr - 17:00 Uhr
mit der neuen Ducati SuperSport 939
Italian Food
MOTO GUZZI **aprilia** **DUCATI**
CCP Webseite: www.claus-carstens.de
Fedderinger Straße 10
25779 Hennstedt
04836 - 1550
info@claus-carstens.de

Moto Guzzi V7 als Bobber

Motorradtrends entstehen oft dadurch, daß mehrere Privatpersonen oder Firmen ähnliche Umbauten vornehmen, sich diese Art der Fahrzeuge in der Szene etabliert und dann manchmal sogar die Industrie diesen Stil aufnimmt. Die Serienfahrzeuge sind zwar meist etwas weichgespült, bieten dann aber oft eine gute Basis für weitere Umbauten. So wurden aus den Choppern die Softchopper. Ein aktueller Trend sind die Bagger, wie zum Beispiel die Moto Guzzi MGX-21. Dagegen stammen die Bobber aus der Mitte des letzten Jahrhunderts.

Bob ist eigentlich die Bezeichnung für den Außenschwung am hinteren Ende des Vorderradschutzbleches. In den vierziger und fünfziger Jahren wurden in den USA gerne die Vorderradschutzbleche als Hinterradkotflügel angebaut, die Abdeckung vorne komplett weggelassen. Einzelsitze ließen das neue Hinterradschutzblech und dessen Bob besser zur Geltung kommen. Solche Maschinen erhielten den Spitznamen Bobber. Mancher meint auch, ein Bobber müsse einen breiten Vorderradreifen haben.

In der letzten Zeit scheint der Bobber-Trend wiederentdeckt zu werden. So hat



Die Elektrik versteckt sich recht kompakt zwischen den Rahmenrohren.

Moto Guzzi die V9 Bobber im Programm und auch Triumph bietet eine Bobber an

... beide Firmen interpretieren das Thema aber etwas anders. Und dann gibt es da noch die individuellen Umbauten. Eine solche Maschine entstand im letzten Jahr bei Moto Schmitz. Ein guter Kunde, welcher schon mehrere originalgetreu restaurierte Moto Guzzi



Manfred ist sichtlich zufrieden mit seinem Umbau.



***Der kleine Endschalldämpfer
schmiegt sich eng an das Hinter-
rad und verdeckt wenig vom
polierten Endantriebsgehäuse.***

zis V7 besitzt, wollte gerne zusätzlich etwas Außergewöhnliches auf V7-Basis haben. Vorgabe war, daß der originale Antriebsstrang aus der ersten Serie des V2 aus Mandello del Lario zum Einsatz kam.

Also machte sich Manfred Schmitz an die Arbeit, und heraus kam ein Motorrad, das man wohl als Bobber bezeichnen darf, auch wenn der Schwung am Hinterradkotflügel fehlt, dafür haben die Räder vorne und hinten mit 4.00 - 18“ die gleiche Größe. Motor, Getriebe und Endantrieb wurden komplett zerlegt, überholt, optimiert, glasgestrahlt und teilweise poliert, so wie es sich für einen gescheiten Neuaufbau gehört. Aufgrund des Alters der Maschine konnte auf einen Luftfilter kom-

plett verzichtet werden. Überhaupt war „weglassen“ die Hauptdevise für den Umbau - das spart Gewicht und verleiht der Maschine ein minimalistisches Erscheinungsbild. Ganz konnte man auf die Auspuffanlage nicht verzichten, sie aber auf eine Zwei-in-Eins-Edelstahlanlage mit kleinem Schalldämpfer reduzieren.

Eine moderne Telegabel aus einer Triumph TT 600 und Ikon-Stoßdämpfer verhalfen der Maschine zu einem relativ modernen Fahrwerk mit klassischem Aussehen. Deutlich aufgewertet ist die Bremsanlage mit zwei Scheiben und Vierkolbenzangen vorne. Hinten versieht die originale Bremstrommel unterstützend ihren Dienst.

Die Elektrik - komplett aus Neuteilen, ist auf dem neuesten Stand mit LED-Blinkern, LED-Rücklicht und kleinem Digitalinstrument, schön klassisch rund, von Motogadget. Auch die Zentraleinheit der Bordelektronik (M-Unit) stammt von dieser Firma. Hier galt es, einen neuen Kabelbaum anzufertigen, der sich möglichst vor den Blicken der Betrachter verbirgt. Was man nicht weglassen kann, muß man halt so gut wie möglich verstecken.

Die Motorentlüftung verlegte Manfred in das Rahmenhauptrohr, so wie es auch bei späteren Moto Guzzi-Modellen gemacht wurde. Unter dem Getriebe versteckt sich die leichte LiFePo4-Batterie.

Eine beliebte Farbe für Bobber ist schwarz. Also wurde der Tank so lackiert sowie Rahmen, Schwinge und Felgen entsprechend beschichtet.

**Reifen
Salewski**

**Ihr Ansprechpartner für
Motorrad-, Pkw- u. Lkw-Reifen
Freie Tankstelle**

21357 Bardowick · An der B 4 · Hamburger Landstr. 65

☎ (0 41 31) 12 91 11

Sprunghafter Zulassungszuwachs

Im Dezember 2016 wurden 262 Prozent mehr Motorräder als im Dezember 2015 zugelassen! Das war die letzte Möglichkeit, die meisten Motorräder mit der Euro-3-Norm noch legal mit einem Kennzeichen zu versehen. Ab 1. Januar 2017 dürfen bis auf wenige Ausnahmen nur noch Maschinen zugelassen werden, welche die Norm Euro 4 erfüllen.

Je nachdem, wieviele Euro-3-Motorräder noch im Bestand waren, sprangen bei manchen Herstellern die Zulassungszahlen deutlich in die Höhe. Im Dezember wurden zum Beispiel 494 Ducatis erstmalig zugelassen, das sind immerhin 7,9 Prozent aller Ducati-Zulassungen in 2016 in einem Monat, in dem eigentlich kaum ein Käufer seine Neumaschine anmeldet. Im Dezember 2015 wurden lediglich 114 Ducatis erstmalig zugelassen. Bei Aprilia (329 Zulassungen im Dezember) und Moto Guzzi (239 Zulassungen im Dezember) ist die Situation ähnlich. Die vielen Tageszulassungen vermitteln in der Statistik den Eindruck, daß sich fast

alle Firmen in den Verkaufszahlen 2016 gegenüber 2015 deutlich verbessert hätten. So steht jetzt für Ducati ein Plus von 8,14 Prozent in der Tabelle. Ende No-

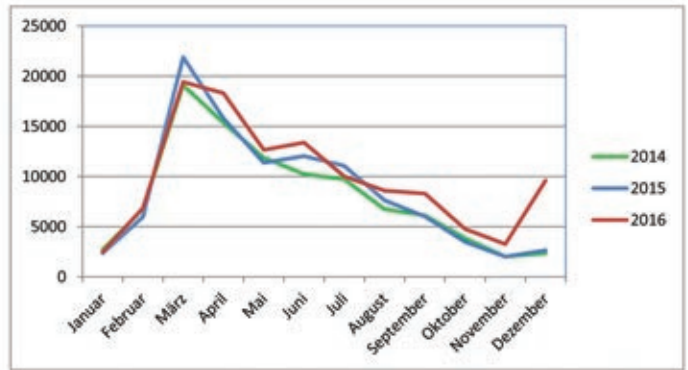

Die Grafik zeigt deutlich den Sprung nach oben zum Jahresende 2016.

vember betrug der Zuwachs aber lediglich 1,56 Prozent. Aprilia machte im Dezember einen Sprung von 12,92 auf 34,98 Prozent. Moto Guzzi konnte sich über 31,74 anstatt 12,62 Prozent freuen. Im Jahr 2016 wurden in Deutschland 117.587 Motorräder erstmals zugelassen. Das ist eine Steigerung von 15,0 Prozent gegenüber dem Vorjahr. Ende November betrug der Zuwachs noch 8,4 Prozent. Auch die meisten anderen europäischen Länder melden einen positiven Trend bei den Neuzulassungen - Euro 4 läßt grüßen.

Nach den Rekordzulassungen zum Jahresende sanken die Zahlen im Januar deutlich. Im Vergleich zum Vorjahresmonat ein Minus von 28 Prozent.

Regler für alle Ducatis 87,- €

10 Jahre Garantie, 1 Jahr uneingeschränktes Rückgaberecht

Sowohl für Königswelle als auch für die neuen Modelle Änderung der Bordspannung von 6 auf 12 Volt ohne Austausch des Generators, zum Anpassen auf neue Akkutechnologien ist die Ladespannung einstellbar. Passend auch für alle Morini, Laverda, Aermacchi, Moto Guzzi und für alle brit. Motorräder (Lucas).

Regler für ALLE!! anderen Motorräder sofort lieferbar. Kompetente Beratung bei allen Limaproblemen vom Generatorspezialisten.

Kontaktlose Zündanlagen für viele Motorräder lieferbar

Bike Affairs Bredenbek

Jürgen Jäger-Volk, Heidberg 9, 24796 Bredenbek
Tel. 04334 640 Mobil 0160 286 4512
E-Mail jaeger-volk@bikeaffairs.de

Noch eine Diesel Ducati

Im zweiten gemeinsamen Projekt entstand eine limitierte Diavel

Nachdem Ducati in der Vergangenheit bereits mit dem BekleidungsHersteller Diesel zusammen ein Sondermodell auf Basis der Monster kreiert hatte, entstand nun eine weitere Diesel-Duc. Diese Diavel soll ab April in einer limitierten Stückzahl von 666 Exemplaren gebaut werden.

Handgebürstete Edelstahlabdeckungen mit Zierschweißnähten und ebensolchen -nieten verleihen dem Bike ein eigenständiges Heavy Metal-Design. Im Kontrast zur nun schwarz beschichteten Auspuffanlage stehen die rot lackierten Bremsättel. Außerdem sind fünf Glieder der Antriebskette rot gefärbt.

Zur weiteren Ausstattung gehören eine Ledersitzbank und gefräste Auspuffendstücke. Diavel, Diesel und Ducati sind drei Wörter mit jeweils sechs Buchstaben, deshalb sollen angeblich 666 Exemplare produziert werden. Dieser Zahl werden aber schon seit Jahrhunderten die verschiedensten



***Das neueste Sondermodell aus Bologna:
Ducati Diavel Diesel für 6.400 Euro Aufpreis.***

Bedeutungen angedichtet, so daß man viel hineindeuten kann.

Die Ducati Diavel Diesel soll ab April bei den Vertragshändlern für 25.235 Euro inklusive Abdeckplane und Montagegeständer erhältlich sein.



Fantic expandiert

Die Marke Fantic will sich in Zukunft breiter aufstellen und arbeitet zur Zeit an einer Vergrößerung der Fahrzeugpalette sowie dem Ausbau des Händlernetzes. Bisher hat Fantic nur Fahrzeuge bis 250 Kubikzentimeter im Programm, doch neue Modelle mit 250 und 500 Kubikzentimeter befinden sich in der Planung und wurden teilweise schon vorgestellt.

Seit Dezember 2016 sind die neuen 125er mit Euro-4-Norm erhältlich. Diese Modelle verfügen über einen elektronisch unterstützten Vergaser sowie eine Kombibremse, welche für 125er anstatt eines ABS zulässig ist. Hier hat der Kunde die Auswahl zwischen Enduro - vorne mit 21 Zoll und hinten mit 18 Zoll messenden Rädern - oder der Motard mit breiteren 17-Zoll-Felgen. Beide Fahrzeugtypen sind in jeweils drei Ausführungen verfügbar: Performance, Casa und Competizione. Das Einsteigermodell ist die Performance mit konventioneller Telegabel und einer Hinterradschwinge aus Stahl. Diese kostet sowohl als Enduro oder Motard 4.647,55 Euro. Das Modell Casa bietet für einen Aufpreis von 520 Euro eine Upside-



Die Fantic 125 Motard in der Ausführung Performance mit konventioneller Telegabel und Stahlschwinge.

Down-Gabel vorne und eine Aluminiumschwinge hinten.

Für weitere 1.000 Euro Aufpreis glänzt die Competizione mit einer hochwertigeren Ausstattung mit einstellbaren Feder-elementen und konifiziertem Lenker.

Alle Modelle verfügen über den gleichen 125er-Viertakt-Motor mit einer obenliegenden Nockenwelle und vier Venti-



Das Modell Casa, hier die Enduro, bietet eine Upside-Down-Gabel sowie eine Hinterradschwinge aus Aluminium.



Auch die Caballero wird es in verschiedenen Ausführungen geben - hier 125 Flat Track.

Dazu hat der Kunde die Auswahl zwischen 125, 250 und 500 Kubikzentimetern.

len mit Sechsganggetriebe und E-Starter. Den flüssigkeitsgekühlten Single liefert die Yamaha-Tochter Minarelli. Vollgetankt wiegen die 125er knapp über 100 Kilogramm.

der Motorenlieferant Zongshen. Voraussichtlich 43 PS sollen in der Halbblitersmaschine galoppieren. Damit steigt Fantic in eine für die Firma neue Hubraumklasse auf.

DUCATI
MELLE

**22. APRIL
SAISONSTART**

DUCATI
MONSTER

DUCATI-MELLE.de

DUCATI MELLE - Superbike Centrum Melle GmbH - Industriestr. 24c - 49324 Melle - info@ducati-melle.de

Ducati-Ausstellung in Ingolstadt

Die Ära der V2-Königswellen und der Pantahs

Noch bis zum 30. April beherbergt das Audi-Museum in Ingolstadt eine Sonderausstellung zum Thema Ducati. Hier kann man etwa 50 Motorräder aus Bologna bewundern und an diesen die technische Weiterentwicklung der Modelle nachvollziehen.

Wenn man von ein paar Prototypen und Rennmaschinen absieht, hat Ducati bis 1972 ausschließlich Einzylinder-Motorräder gebaut, von denen wir einige in der letzten Ausgabe der Motalia vorgestellt haben. Mit der 750 GT begann in Bologna die Ära der Königswellentwins. Hierfür entwarf Fabio Taglioni einen mächtigen Zweizylinder-Motor mit einem Zylinderwinkel von 90 Grad. Viele sprechen von einem V-Motor, Ducati nennt die Konstruktion aber lieber einen L-Twin.

Die 750 GT bedeutete für



Das erste käufliche Big Bike von Ducati: die 750 GT von 1972. Seitliche Rückstrahler waren in den USA schon in den siebziger Jahren vorgeschrieben.



Ducati einen großen Schritt in Richtung Big Bike, hatte das bisher größte Modell aus Bologna doch nur 450 Kubikzentimeter, während die italienische Konkurrenz teilweise schon seit fünf Jahren große Motorräder im Programm hatte: Benelli Tornado 650, Laverda 750, Moto Guzzi V7 Special und MV Agusta 750 hießen

Für viele Ducatisti der schönste Motor, der je in Bologna gebaut wurde: das 750er-Triebwerk mit runden Motordeckeln. Die ersten Motorräder verfügten über britische Amal-Vergaser.

die Mitbewerber, da mußte Ducati nachziehen.

Manche technischen Merkmale übernahm Taglioni von den aktuellen Einzylinder-Modellen. Dazu gehörte der charakteristische Antrieb der obenliegenden Nockenwellen mittels Königswellen. Auch das Grundlayout der Zylinderköpfe mit einem Ventiltwinkel von 80 Grad behielt er bei. Die Ventilgrößen übernahm er von der 450er.

Die ersten Modelle verfügten noch über Amal-Vergaser anstelle der späteren Dell'Ortos. Nicht nur die Vergaser stammten Anfangs aus Großbritannien sondern auch die Instrumente (Smith). Ebenso kam der vordere Bremsattel von der europäischen Insel. Diesen lieferte Lockheed. Die 750 GT war die erste Ducati mit serienmäßiger Scheibenbremse vorne. Hier waren die Bologneser den Mitbewerbern, die größtenteils noch Trommelbremsen verbauten, einen Schritt voraus. Später verwendete Ducati italienische Scarab-Bremsmättel, die man getrost als schamlo-



Die Instrumente stammen von Smith, die Lenkerschalter von Aprilia. Diese Firma ist aber nicht identisch mit dem gleichnamigen Motorradhersteller.

se Kopien der Lockheeds bezeichnen kann. Die Firma Scarab hatte ihr Werk in einem Vorort von Bologna. Tacho und Drehzahlmesser von Veglia ersetzten im Laufe der Produktion der 750 GT die Smith-Instrumente.

Die meisten Motorräder wurden ausschließlich mit Kickstarter produziert. Es gab aber auch eine Ausführung mit zusätzlichem E-Starter. Immerhin gehörte dieser bei Laverda, Moto Guzzi und MV Agusta damals schon zur Grundausstattung.

DUCATI

MOTO GUZZI

WITTEN u. WEBER

Herrenwiese 10 • 57319 Bad Berleburg
Tel.: 027 51 / 6609 Fax: 69 39
www.wittenuweber.de

40 Jahre 1976-2016 **WITTEN u. WEBER**

Dein Ducati- und Moto Guzzi-Vertragshändler für Südwestfalen und Mittelhessen.

Nachdem die Entwicklung der Gran Turismo abgeschlossen war, machte man sich bei Ducati schnell daran, auf dieser Basis ein Sportmotorrad zu kreieren. Es entstand die 750 Sport, mit Stummellenker und Solohöcker, die aber in dieser Ausstellung im Audi-Museum in Ingolstadt nicht vertreten ist.

Nicht fehlen tut selbstverständlich die 750 Super Sport mit schnittiger Halbschale. Dieses ist das erste Zweizylinder-Modell mit Desmodromik und gleichzeitig die einzige Duc mit Rundmotor und Zwangsventilsteuerung. Laut Werksangabe leistet die Super Sport 70 PS, das sind 13 PS mehr als die 750 GT. Die 750 SS hatte als erste Ducati drei Bremscheiben - zwei vorne, eine hinten. Die Bremszangen stammten weiterhin von Scarab, im Cockpit befanden sich aber wieder Smith-Instrumente, und die 40er-Vergaser waren die größten Gasfabriken, welche Dell'Orto liefern konnte. Von der



Die Bremsättel von Scarab Mozzi Motor waren eine Kopie der Lockheed-Zangen. Bei der 750 SS saßen sie vor der Gabel, manche Besitzer wechselten die Tauchrohre, um die Sättel so hinter der Gabel zu platzieren wie bei den Imola-Rennmaschinen von 1972 und 1973.

750 Super Sport wurden nur 401 Exemplare gebaut.

1974 entstand die zweite Generation der Königswellentwins mit eckigen Motordeckeln und einer Hubraumaufstockung auf 860 Kubikzentimeter. Hierfür fanden die Kolben der 450er Verwendung, wodurch die Zylinderbohrung von 80 auf 86 Millimeter vergrößert wurde. Mit diesem Motor gab es - mit und ohne Desmodromik - zahlrei-

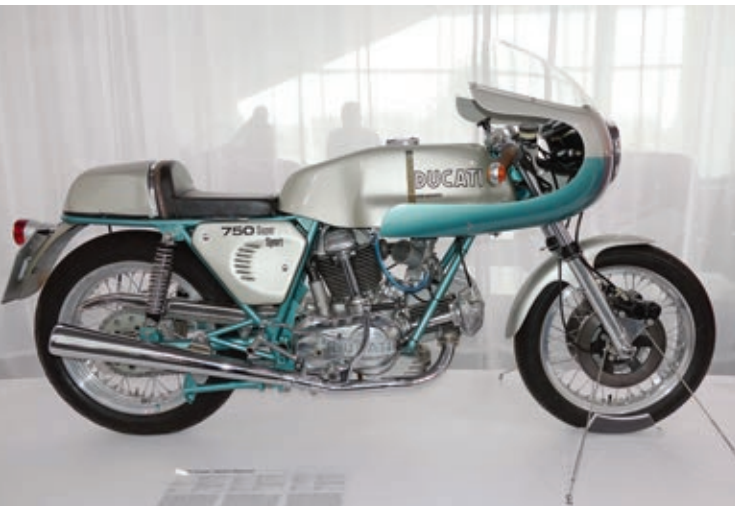

Zeitlos schön und heutzutage eine gute Geldanlage: Ducati 750 Super Sport. Damals hielt der Name noch, was er versprach.

che Modelle wie 860 GT, 860 GTE, 860 GTS, 900 SS, 900 SD, 900 SSD sowie die Mike Hailwood Replica. Egal ob 860er oder 900er, alle diese Motorräder verfügen über 863 Kubikzentimeter, egal wie die offizielle Bezeichnung lautet. Einziges Exemplar dieser Baureihe in der Ausstellung in Ingolstadt ist eine Mike Hailwood Replica der dritten Serie, also mit zweiteiliger Vollverkleidung, Seitendeckeln ohne Schlitze, schwarzen Bremssätteln und noch das kleine Rücklicht. Diese Maschine erinnert an den überraschenden Sieg von Mike Hailwood 1978 auf der Isle of Man.

Im Inneren des Motors war vieles neu konstruiert, um Produktions- und Wartungskosten zu reduzieren und die Zuverlässigkeit zu erhöhen. Jetzt besaß der L-Twin eine elektronische Zündung und endlich einen Ölfilter, wenn auch nur als Nebenstrom-

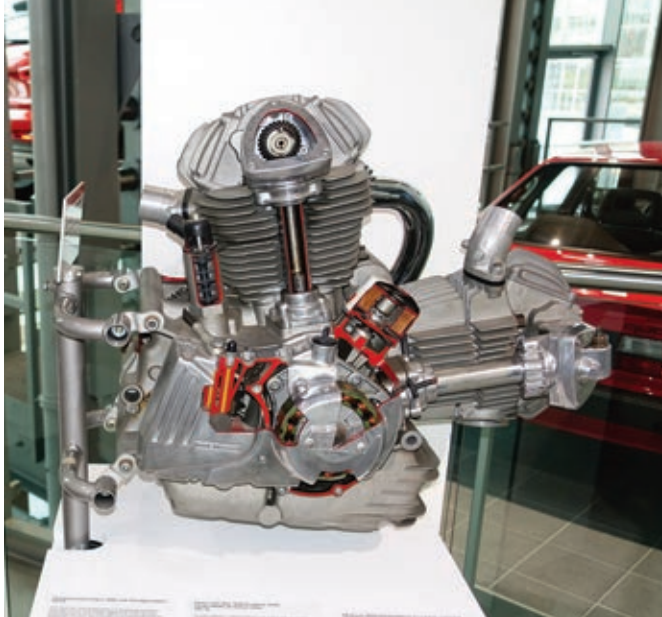

Die vorletzte Version des Königswellentwins, schon mit Hauptstromölfilter aber noch ohne Gleitlager. Dieser Motor hat nur noch einen elektrischen Anlasser und keinen Kickstarter mehr.

filter. Dieser befand sich jetzt dort, wo vorher die Zündkontakte ihre Arbeit verrichteten. Anfänglich saß der Schalthebel weiterhin auf der rechten Seite, wanderte

dann aber bald nach links. Mit den eckigen Motoren wechselte Ducati den Bremsenhersteller: Nun kamen die Stopper von Brembo.



Die Mike Hailwood Replica repräsentiert in Ingolstadt die Baureihe mit den eckigen V2-Motoren. Damals rettete die Maschine Ducati aus der Krise.

Als Schnittmotor ist in Ingolstadt die dritte Ausführung des zweizylindrigen Königswellenmotors ausgestellt. Dieser kam 1983 bis 1984 in nur zwei Modellen zum Einsatz: in der dritten Ausführung der Mike Hailwood Replica und der neuen S2. Erstmals erhielt der große V2 einen Hauptstromölfilter. Dazu spendierte Taglioni ihm eine hydraulisch betätigte Trockenkupplung. Den Kickstarter ließ man nun weg, diesen Motor gab es ausschließlich mit elektrischem Anlasser. Dieser stammte jetzt von Nippon-Denso. 1984 vergrößerte Ducati den Hubraum von 863 auf 973 Kubikzentimeter und verpaßte den Pleueln Gleitlager. Aber von den beiden Mille-Modellen (Mike Hailwood Replica und S2) ist keins im Audi-Museum vertreten.

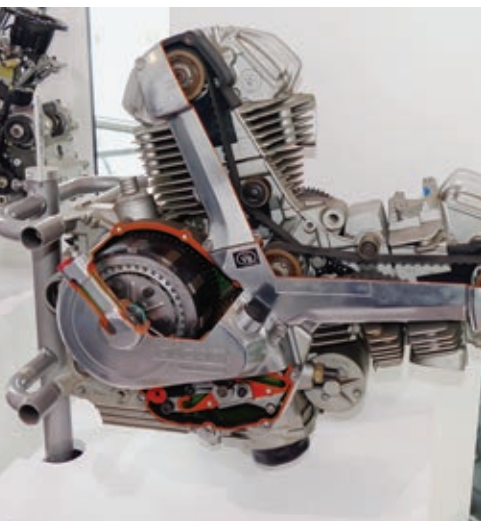

Die erste Version der Pantah 500 mit glatter Verkleidung.

ellen Ducatis beruhen. Die zwei Zylinder waren wie bei den großen Königswellenmotoren angeordnet. Aber hier kamen leise Zahnriemen als Nockenwellenantrieb zum Einsatz; das senkte die Produktionskosten deutlich. Zahnriemen hatte schon 1973 der Tuner Renato Armaroli bei der Weiterentwicklung einer Ducati Rennmaschine verwendet (siehe Motalia Nr. 301). Moto Morini setzte bereits seit ein paar Jahren einen Zahnriemen bei der 350er ein.

Der Motor war eine modernere Konstruktion als die derzeitigen Königswellenmotoren mit einem auf 60 Grad reduzierten Ventilwinkel, Gleitlagern für die Pleuel und einem Hauptstromölfilter. Den Anfang der neuen Baureihe

Der Motor aus der Pantah 650. Die Zylinderanordnung entspricht den Königswellentwins, sonst ist fast alles neu. Die Kupplung befindet sich jetzt auf der rechten Seite.

machte 1979 die Pantah 500. Bald folgten weitere Varianten mit 350, 600 und 650 Kubikzentimetern.

Die Pantah wurde konstruiert, um die Paralleltwinmodelle abzulösen. Die Pantah war ein sportives Motorrad mit Stummellenker und rahmenfester Halbverkleidung. Daneben gab es eine 600 TL mit kleiner Cockpitverkleidung. In Ingolstadt ist eine Pantah der ersten Serie zu sehen. Diese leistete laut den ersten Werksangaben 50 PS und erhielt ihr Gemisch durch zwei 36er-Dell'Ortos. Später reduzierte Ducati die Nennleistung auf 46 PS. Die Zeitung Motorrad kam bei einer Leistungsmessung der ersten Serie lediglich auf 41 PS.

Damit besaß die V2-Ducati laut vergleichbarer Messung zwei Pferdestärken weniger als die 500 Sport Desmo Paralleltwin. Die Pantah brachte vollgetankt 202 Kilogramm auf die Waage, die 500 SD war mit 186 kg deutlich leichter, ihr Tank faßte aber auch nur 11,0 anstatt 23,3 Liter. 1979 kostete die 500 Sport Desmo in Deutschland



Einstellbare Forcella Italia-Gabel und vollschwimmende Graugußbrems-scheiben bot die 750 F1 in der zweiten Serie.

6.740 DM. Die Pantah wurde 1980 für 7.800 DM angeboten, 1981 kletterte der Preis erst auf 8.775 und dann auf 9.131 DM.

Von der Pantah und den Ablegern SL, TL und XL wurden insgesamt 9.380 Exemplare gebaut. Die angeblich so ungeliebten Paralleltwins brachten es immerhin auf 7.056 Exemplare.

Als letztes Modell der Pantah-Familie sind in Ingolstadt gleich zwei 750 F1 ausgestellt. Auch diese Maschine ist wie die Mike Hailwood Replica einer erfolgreichen Renn-Ducati



Die 750 F1 in der späteren Version mit Zweipersonensitzbank und Vorderradschutzblech der Montjuich.

nachempfunden: Mit den TT-Rennmaschinen aus Bologna gewann Tony Rutter vier Weltmeistertitel. Man könnte sagen, daß die F1 Mitte der achtziger Jahre die erste Straßenducati mit einem Gitterrohrrahmen war. Der Hub entsprach mit 61,5 Millimetern der 650er-Pantah, die Bohrung war auf 88 Millimeter vergrößert worden, was einen exakten Hubraum von 748 Kubikzentimeter ergab. In der ersten Serie von 1985 leistete die 750 F1 mit den von der 650er übernommenen Zylinderköpfen 63 PS bei 7.500 U/min. Die zweite Serie erhielt neben einer höheren Verdichtung größere Ventile sowie andere Nockenwellen und mobilisierte so 75 PS bei 9.000 U/min. Der V2 erhielt dazu einige Verbesserungen: Man kann sagen, er wurde grundlegend überarbeitet mit optimiertem Ölkreislauf, verstärktem Getriebe, Trockenkupplung und vielem mehr. Dazu gab es eine einstellbare 40er-Gabel von Forcella Italia anstatt der 38er-Marzocchi-Vorderradführung. Die F1 baute Ducati lediglich 1985 und 1986. Daneben gab es mehrere Sonderserien wie Montjuich, Laguna Seca und Santamonica sowie eine 350 F3 hauptsächlich für den italienischen Markt und eine 400 F3 speziell für Japan. Diese Modelle sind aber alle nicht in Ingolstadt vertreten. Die 750 F1 war das letzte Ducati-Modell, an deren Entwicklung Fabio Taglioni beteiligt war. Es war die Zeit des Umbruchs bei Ducati. Die Firma befand sich mal wieder in finanziellen Schwierigkeiten und wurde Mitte der Achtziger von Cagiva übernommen. Zu dieser Zeit lief die Produktion der



Foto: Rolf Ehrenpreis

Gut ausgestattet und leistungsstark wurde die 906 Paso doch kein Verkaufserfolg, das Design polarisierte damals die Ducati-Fans.

Königswellen-Modelle endgültig aus. Hubraumstärkste Ducati war bald die Paso 906. Das war einerseits die erste Zahnriemen-Duc mit 904 Kubikzentimetern, andererseits verfügte sie über einen flüssigkeitsgekühlten Motor, dessen Gehäuse von der neuen 851 mit sechs Gängen abstammte. Der Zweiventiler leistete stattliche 88 PS.

Die 906 glänzte mit verstellbarer Marzocchi M1R-Gabel und Aluminiumschwinge mit Exzenterverstellung. Ein Verkaufserfolg war die Maschine nicht. Für traditionelle Ducatista war das vollverkleidete Styling wohl zu futuristisch. Verantwortlich für das Design war niemand anderes als Massimo Tamburini, der ein paar Jahre später die 916 schuf.

Die Sonderausstellung geht bis zum 30. April 2017. Das Audi-Museum ist täglich von 9:00 bis 18:00 Uhr geöffnet. Der Eintritt kostet 2,00 Euro. Das Audi-Museum befindet sich im Audi-Forum in der Ettingerstraße in Ingolstadt.

Ducati a photographic Tribute

In dieser Ausgabe wollen wir Euch einen Bildband vorstellen, welcher der Marke Ducati gewidmet ist. Das Buch ist nicht auf eine Baureihe oder eine Epoche beschränkt, es zeigt Produkte aus der kompletten Firmengeschichte.

Phil Aynsley ist ein professioneller Fotograf und Autor zahlreicher Motorradberichte aus Australien. Sein erstes Motorrad war 1972 eine Ducati 250 Desmo. Seitdem hat er mehrere Ducatis besessen und verfügt über beste Kontakte zum Ducati-Werk.

In einem Zeitraum von mehr als vierzig Jahren hat er zahlreiche Ducatis fotografiert, darunter Prototypen, Einzelexemplare, Rennmaschinen, Umbauten und viele mehr. Sicherlich hat jeder von uns schon einmal

Bilder von ihm in irgendwelchen Zeitungen gesehen.

Einige dieser Fotos hat er 2010 in dem Buch „Ducati a photographic Tribute“ veröffentlicht.

Jetzt ist „Ducati a photographic Tribute Volumen two“, also Band zwei, erschienen. Wieder ein schwergewichtiges Buch, das 2,5 Kilogramm auf die Waage bringt. Dieser Bildband enthält 484 Fotos, viele davon großformatig über die ganze Seite. Gezeigt wird so ungefähr alles, was Ducati produziert hat, angefangen von elektrischen Produkten aus der Anfangszeit über Oldtimer, Youngtimer bis hin zu aktuellen Modellen. Darunter viele Raritä-



ten und Rennmaschinen. Die hochwertigen Fotos auf dickem Papier sind nicht beschriftet, keine technischen Daten stören den Anblick der Bella Macchinas und ihrer Details. Als Texte findet man nur englischsprachige Vorworte zum Buch und zu den einzelnen Kapiteln. Diese sind „The Race Bikes“, „The Road Bikes“ sowie „The Rest“. Und im Anhang werden die Fotomodelle kurz mit Typ, Ort und Datum benannt.

„Ducati a photographic Tribute Volumen two“ von Phil Aynsley ist erschienen bei Primer Books, ISBN 9780646921792, ca. 31 x 27,5 cm, 228 Seiten, 484 Abbildungen, Preis 70,00 Euro.

Superbike-WM

Bei der Vorstellung des MotoGP-Teams für 2017 hat Ducati CEO Claudio Domenicali bestätigt, daß Ducati an einem Vierzylinder-Motor für ein zukünftiges Superbike arbeitet.

Für die Entwicklung dieser Maschine kann Ducati auf Erkenntnisse aus MotoGP zurückgreifen. Das Superbike-Reglement beschränkt den Hubraum auf 1.000 Kubikzentimeter, und die Basismaschine für die Homologation darf nicht mehr als 40.000 Euro kosten.

Domenicali hat aber auch gesagt, daß 2017 und 2018 noch die Panigale in der seriennahen Rennklasse um Punkte kämpfen soll. Es könnte also sein, daß die V4-Ducati Ende dieses Jahres vorgestellt wird, in 2018 dann in nationalen Serien erprobt und weiterentwickelt wird, um 2019 ihr Debüt in der Weltmeisterschaft zu feiern. Wenn Ducati auf einen V4-Motor wech-

selt, hören endlich die stets wiederkehrenden Diskussionen über das Reglement, welches versucht, die Unterschiede zwischen den Zwei- und Vierzylindern auszugleichen, auf.

In diesem Jahr werden nur noch drei Ducatis teilnehmen. Die Zeiten, in denen fast das halbe Starterfeld auf Motorräder aus Bologna vertraute, sind lange vorbei. Neben den beiden Werksfahrern, Chaz Davies und Marco Melandri, sitzt nur noch Xavier Forés auf einer Panigale.

Auch Aprilia tritt mit drei Fahrern an. Im vom Werk unterstützten Milwaukee-Team sollen Eugene Laverty und Lorenzo Savadori um Siege kämpfen. Dazu startet im Ioda-Team Leandro Mercado. Die RSV4 wurde für die neue Saison in einigen Punkten überarbeitet, und bei den Wintertests waren die Werksfahrer schnell unterwegs. Aprilia ist sich sicher, in diesem Jahr wieder um Podestplätze und Siege kämpfen zu können.

Die dritte italienische Marke im Starterfeld ist MV Agusta. Auch 2017 wird Leon Camier als Einzelkämpfer mit der F4 um Punktejagd gehen. Das Team erhält keine Unterstützung vom Werk, und die F4 ist auch schon etwas in die Jahre gekommen, umso erstaunlicher sind die Ergebnisse von Camier, der im letzten Jahr 15 Rennen in den Top Ten beendete. Als Titelfavorit gilt wieder Jonathan Rea, der weiterhin zusammen mit Tom Sykes das Kawasa-



Foto: worldsbk

Das Ducati-Team gab Marco Melandri die Möglichkeit zur Rückkehr in den internationalen Rennsport. Von dem Italiener werden Siege erwartet.

Sport - Sport - Sport



Foto: MV Agusta

Leon Camier (rechts) wollte eigentlich das Team wechseln, bleibt jetzt aber doch bei MV Agusta.

ki-Werksteam bildet. Honda tritt 2017 mit Stefan Bradl und Nicky Hayden auf der neuen Fireblade an. Yamaha war im letzten Jahr deutlich hinter den Erwartungen zurückgeblieben. Von Alex Lowes und Michael van der Mark werden nun bessere Ergebnisse erwartet. Bei BMW bleibt die Fahrerpaarung mit Markus Reiterberger und Jordie Torres unverändert.

Die Dorna hat die wohl endgültige Version des Superbikekalenders für 2017 präsentiert. Für den bisher noch offenen Termin im Oktober wurde man sich schließlich mit der Rennstrecke von Jerez in Spanien einig. Vermutlich hat die Dorna ihre finanziellen Forderungen deutlich gesenkt, damit Jerez den Termin übernimmt. In den letzten Jahren haben die Veranstalter dort immer rote Zahlen geschrieben.

25.02.-26.02.	Phillip Island/AUS	SB-WM
11.03.-12.03.	Chang/THI	SB-WM
01.04.-02.04.	Aragón/E	SB-WM
29.04.-30.04.	Assen/NL	SB-WM
13.05.-14.05.	Imola/I	SB-WM
27.05.-28.05.	Donington Park/GB	SB-WM
17.06.-18.06.	Misano/I	SB-WM
08.07.-09.07.	Laguna Seca/USA	SB-WM
19.08.-20.08.	Lausitzring/D	SB-WM
16.09.-17.09.	Portimao/P	SB-WM
30.09.-01.10.	Magny Cours/F	SB-WM
14.10.-15.10.	Jerez/E	SB-WM
03.11.-04.11.	Doha/Katar	SB-WM

MotoGP 2017



Foto: worldsbk

Das Milwaukee-Team wechselte zu Aprilia, setzt auf Eugene Laverty (links) und Lorenzo Savadori (rechts) und erhält 2017 Werksunterstützung.

In MotoGP sind alle Augen auf Jorge Lorenzo gerichtet: Wie wird der Spanier, der in MotoGP bisher ausschließlich auf Yamaha antrat, mit der Ducati Desmosedici zu-recht kommen? Ist er von Anfang an konkurrenz-fähig, oder wird er länger brauchen, um sich an die Maschine zu gewöhnen? Der erste Test direkt nach Saisonende in Spa-

Sport - Sport - Sport



Foto: Michelin

In Sepang durfte Jorge Lorenzo erstmals in den Farben des Ducati-Werksteams fahren.

nien verlief erfolgversprechend, jedenfalls hatte Lorenzo anscheinend keine Probleme mit dem Fahrverhalten der Ducati.

Beim zweiten Test blieben die Zeiten des Spaniers zuerst etwas hinter den Erwartungen zurück. In Sepang/Malaysien

schaffte Lorenzo nur die zehntbeste Zeit.

Aber ihm fehlten lediglich 0,4 Sekunden auf die Bestzeit.

Die ersten sechzehn Fahrer befanden sich innerhalb einer Sekunde, das Feld lag also dicht beisammen.

Schnellster war Maveric Vinales auf Yamaha vor Andrea Iannone (Suzuki), Marc Marquez (Honda) und Andrea Dovizioso (Ducati).

Der vorletzte Test vor Saisonbeginn fand

Mitte Februar in Australien statt. Auch in Phillip Island war Vinales der schnellste knapp vor dem Titelverteidiger Marquez. Lorenzo belegte Platz acht mit 0,8 Sekunden Rückstand auf die Bestzeit. Alvaro Bautista, nach zwei Jahren bei Aprilia jetzt auf einer Vorjahres-Ducati unterwegs, fuhr bei den Tests teilweise schneller als die beiden Werksfahrer auf der aktuellen Desmosedici.

Die Tests haben gezeigt,

daß Vinales nach seinem Wechsel von Suzuki zu Yamaha nun zu dem Kreis der Titelfavoriten gezählt werden muß.

Aber man sollte die Tests und speziell einzelne, schnelle Runden nicht überbewerten. Manche Fahrer, welche Marke



Foto: Team Aspar

Nach Suzuki, Honda und Aprilia ist Alvaro Bautista jetzt bei Ducati gelandet. Der Spanier fährt im Team Aspar eine Vorjahres-Desmosedici und war bei den Tests teilweise schneller als die Ducati-Werksfahrer.

Sport - Sport - Sport

und Team gewechselt haben, arbeiten noch an den Grundabstimmungen, andere verbessern die letzten Feinheiten. Bei den Rennsimulationen waren Marquez, Cal Crutchlow (Honda) und Vinales sehr schnell, während den Ducati-Piloten über eine Sekunde pro Runde fehlte. Lorenzo verlor bei seinen Longruns sogar beinahe zwei Sekunden pro Runde.

Besonders das Thema Aerodynamik spielt nach dem Verbot der Flügelkonstruktionen außerhalb der Verkleidungen eine große Rolle. Ein Weg das zu kompensieren, ist breitere Verkleidungen zu bauen und innerhalb der Verkleidungen den Luftstrom so zu lenken, daß mehr Abtrieb entsteht - also Flügel innen anstatt außen. Hiermit experimentieren Suzuki und Yamaha. Aprilia geht einen anderen Weg und probiert Luftschächte an der Frontverkleidung aus. Hier wird man vermutlich erst zum Saisonstart Ende März in Katar die endgültigen Ausführungen der Rennmaschinen zu sehen bekommen. Die Firmen wollen sich noch nicht in die Karten schauen lassen.

Direkt vor dem Rennen in Katar können die Teams dort noch einmal testen, dann müssen die Spezifikationen für die Saison festgelegt werden. Pro Fahrer können zwei verschiedene Verkleidungen homologiert werden.



Foto: Aprilia

Aprilia hat sich einen Ersatz für die hervorstechenden Flügel einfallen lassen ähnlich der Luftschächte in der Formel Eins. Das soll wirken wie ein Frontflügel.

Für dieses Jahr sind 18 Rennen geplant, von denen zwölf in Europa stattfinden.

26.03.	Doha/Katar	GP
09.04.	Termas de Rio Honda/AR	GP
23.04.	Austin/USA	GP
07.05.	Jerez/E	GP
21.05.	Le Mans/F	GP
04.06.	Mugello/I	GP
11.06.	Catalunya/E	GP
25.06.	Assen/NL	GP
02.07.	Sachsenring/D	GP
06.08.	Brünn/CZ	GP
13.08.	Red Bull Ring/A	GP
27.08.	Silverstone/GB	GP
10.09.	Misano/I	GP
24.09.	Aragón/E	GP
15.10.	Motegi/J	GP
22.10.	Phillip Island/AUS	GP
29.10.	Sepang/MAL	GP
12.11.	Valencia/E	GP

Sport - Sport - Sport

Paton in Moto2

Nach der Übernahme von Paton durch den Auspuffhersteller SC Project gibt es nun anscheinend Pläne, mit der Marke Paton in den Grand Prix-Sport zurückzukehren. Paton will ein Motorrad für die Klasse Moto2 bauen. Hierfür muß kein eigener Motor konstruiert werden: Dort sind im Moment noch Einheitsmotoren von Honda vorgeschrieben. Das 600er-Vierzylinder-Triebwerk stammt aus der CBR 600. Aber der Vertrag mit dem japanischen Hersteller läuft zum Jahresende aus. Gerüchten zu Folge soll ab 2018 in Moto2 mit Dreizylinder-Motoren von Triumph gefahren werden. Das bedeutet für die Fahrwerkshersteller, daß sie neue Rahmen anfertigen müssen.

Gilera-Tribut auf der Isle of Man

1957, also vor sechzig Jahren, durchbrach Bob McIntyre die magische 100er-Schallmauer auf der Isle of Man: Der Schotte war der erste Rennfahrer, welcher den Straßenkurs mit einem Schnitt von mehr als 100 Meilen pro Stunde umkreiste. Das passierte in der zweiten Runde der Senior TT, welche der Briten auf Gilera vor dem MV Agusta-Fahrer John Surtees gewann. Platz drei ging an den Australier Bob Brown, ebenfalls auf Gilera. Damals gehörte das Rennen noch zur Weltmeisterschaft.

Bei der diesjährigen Classic TT (ehemals Manx Grand Prix) wird die damalige Rekordrunde gefeiert. Anlässlich des 60-jährigen Jubiläums tritt der mehrfache TT-Sieger Michael

Dunlop auf einer Replica der damaligen Siegesmaschine an. Mittlerweile haben sich ein paar Firmen darauf spezialisiert, Nachbauten damaliger Rennmotorräder anzufertigen; und bei der Classic TT gehen stets einige solcher Maschinen als Augen- und Ohrenschmaus an den Start. Die Gilera 500 mit der ausladenden Verkleidung, welche Dunlop fahren will, hat Kay Engineering in Großbritannien auf die Räder gestellt. So eine Replica kostet etwa 100.000 Euro.

Weil sich im Laufe der Jahre Materialien und besonders die Reifen deutlich verbessert haben und wohl auch die Straßenverhältnisse nicht schlechter sind, erreichen die heutigen Rennfahrer auf den Repliken hohe Rundenschnitte.

Dunlop hat dreizehnmal die TT gewonnen und ist aktueller Rekordhalter mit einem Schnitt von 134 Meilen pro Stunde. Die Classic TT findet in diesem Jahr vom 19. August bis 1. September statt.



Foto: Dave Kneen/Pacemaker Press

Michael Dunlop wird bei der Classic TT auf der Isle of Man mit einer Replica der Gilera 500 von 1957 an den Start gehen.

Regelmäßige Italtreffs

Der Eintrag regelmäßiger Italtreffs in diese Auflistung ist kostenlos, Postkarte oder Anruf genügt. Bitte Bundesland, Postleitzahl und eine Telefonnummer für eventuelle Rückfragen angeben.

Baden-Württemberg

68161 Guzzi² Moto Guzzi-Stammtisch in Mannheim, jeden 2. Donnerstag im Monat ab 19:30 Uhr, in der Pizzeria Da Linda, II 12. Info: Tel.: 0151-40253889 oder E-Mail: gtheobald@gmx.com.

68259 Moto Morini-Stammtisch Kurpfalz jeden 4. Donnerstag im Monat, Vereinsgaststätte des DJK, In der Anlage 11, Mannheim-Freudenheim. Info: Tel.: 0621-7027498, Internet: www.morini-kurpfalz.de oder E-Mail: andreas.gehm@arcor.de.

68766 Jeden letzten Freitag im Monat, Italo-Stammtisch ab 20:00 Uhr, Pizzeria Pinocchio, Schwetzinger Str. in Hockenheim. Info: Ralph. Tel.: 06347-6080722 Q oder Thomas, Tel.: 06205-7183.

70195 Gemütlicher Stammtisch von Freunden klassischer Motorräder, spez. Italo, jeden 2. Mittwoch in der Kulturkneipe Intus, Stuttgart Botnang. Info: Jürgen (Laverda), Tel.: 0172-9470089.

71229 Moto Guzzi Stammtisch jeden ersten Freitag im Monat ab ca. 18:00 Uhr. Treffpunkt ist die Gaststätte Glemseck bei Leonberg an der ehemaligen Rennstrecke Solitude. Info: Tel.: 0171-6880804 oder E-Mail: info@vhenkies.de.

71332 Ducati-Club-Cavallo e.V. trifft sich jeden 1. Freitag im Monat zum Club-Stammtisch in einem Restaurant Raum Stuttgart ab ca. 20:00 Uhr. Info: Roland C., Tel.: 0179-2225095 und Internet: www.ducati-club-cavallo.de.

71364 Oldtimerfreunde sowie Freunde klassischer Motorräder inkl. Italo im Rems-Murr-Kreis treffen sich jeden 2. Donnerstag in der Gaststätte Talau in Winnenden-Birkmannsweiler. Info: Benno, Tel.: 07195-68502 nach 21:00 Uhr oder 0172-7330194.

72160 Stammtisch der Laverda-Freunde Rohrdorf jeden 3. Freitag im Monat ab 19:00 Uhr im Vereinshaus des MC Mühlen, Egelstaler Weg in Horb-Mühlen. Info: Charly, Tel.: 07457-4245 oder Harry, Tel.: 07541-7905, Internet: www.laverda-gemeinschaft-deutschland.de.

72160 Offener Moto Guzzi-Stammtisch in Horb, mittwochs ab 19:00 Uhr. Info: Tel.: 0160-98771708.

72519 Der Ducati-Stammtisch Veringenstein trifft sich jeden 1. Freitag im Monat in der Pizzeria Hirsch in Veringenstein. Info: Tel.: 07577-7664.

72666 Moto Guzzi Motorradfahrer Frühstück. Jeden ersten Sonntag im Monat um 10:30 Uhr, Bäckerei Veit, Nürtingerstr. 60 in Neckartailfingen. Info: Tom Short, Tel.: 0174-1026189 (English-Sprecher, bisle Deutsch) oder E-Mail: azguzzirep@live.com.

73066 Moto Guzzi-Stammtisch Stauferland, jeden 3. Freitag im Monat ab 19:00 Uhr, im Restaurant La Grutta, Holbeinstr. 26 in Uhlengen/Sparwies. Info: Viola Greiner, Tel.: 0174-3928615, E-Mail: viola.greiner@gmx.de.

74834 Morini-Stammtisch Neckar/Odenwald, jeden ersten Freitag im Monat in der Gaststätte Neckartal in Nekarmühlbach, 20:00 Uhr. Info: Tel.: 06261-18567 (Dieter).

76356 Jeden Freitag Italiener-Stammtisch im Café Badkap in Weingarten/Walzbachhalle.

78136 Ducati- + Italo-Stammtisch Schonach trifft sich dienstags, immer in der ungeraden Kalenderwoche, im Gasthaus Wilhelmshöhe in Schonach.

79100 AzzurriFreunde, Britbiker und Liebhaber sonst. Klassiker treffen sich jeden Freitag, 20:00 Uhr in der Pizzeria Waldhorn in Sexau, nördl. von Freiburg, direkt am Sexau-Ring (Kreisverkehr). Info: Tel.: 07661-9091754.

79541 Der Guzzi-Hock-Lörrach trifft sich jeden ersten und dritten Freitag des Monats um 19:00 Uhr in der Pizzeria Salento, Röttelstr. 18 in Lörrach/Haagen. Info und Änderungen: Internet: www.guzzi-hock.blogspot.de.

88074 Guzzi-Schrauber und Freunde klassischer Motorräder aus Italien treffen sich von April bis Oktober am Freitag-nachmittag ab 17:00 Uhr im Schussental südlich von Ravensburg auf der Ranch, Weiler 1 in Meckenbeuren. Info: Internet: www.w-1.de oder Tel.: 0157-30126224.

88145 Moto Guzzi Stammtisch Allgäu jeden 2. Donnerstag im Monat um 18:30 Uhr im Gasthaus Tanne, Salzstr. 16, Wohlbrechts/Hergatz. Info: Tel.: 0043-(0)557877213, E-Mail: guzzi-allgaeu@gmx.net.

88437 Moto Guzzi-Stammtisch jeden 3. Donnerstag im Monat im Gasthaus Alter Bahnhof in Schemmerhofen. Info: Tel.: 07351-76765, Alfred.

88696 Stammtisch des Moto Guzzi Clubs Bodensee jeden 1. Mittwoch ab 19:00 Uhr im Gasthaus Adler in Hohenbodman. Info: Joachim Volk, E-Mail: info@guzzimoto.de oder Internet: www.guzzimoto.de.

Bayern

80637 München: Stammtisch Solo Moto Italiane jeden 1. und 3. Donnerstag im Monat ab 19:00 Uhr im Augustiner am Dante, Dantestr. 16. Info: Joschi, Tel.: 089-5707296.

80995 Clubabend des Ducati Owners Clubs München jeden 3. Freitag im Monat, ab 19:30 Uhr in der Trattoria La Giara, Lerchenauer Str. 195, München. Info: Internet: docmuc.de.

81669 Moto Guzzi Gourmet-Treffen jeden dritten Dienstag im Monat im Da Sebastiano im Tassilo, Balanstr. 34 in München ab 19:00 Uhr. Info: Tel.: 089-4314821.

81737 Der Moto Guzzi-Club Bavarese e.V. trifft sich alle 14 Tage am Montag in Thal im Gasthaus Stahuber um 20:00 Uhr. Infos: Sepp Benda, Tel.: 080263873305 oder E-Mail: benda.josef@web.de.

83278 Italo-Stammtisch Traunstein trifft sich jeden 4. Freitag im Monat im Sailer-Keller in Traunstein. Info: Andreas Dorweiler, Tel.: 0175-9254662, E-Mail: andomas7@gmx.de.

83373 Stammtisch jeden ersten Freitag im Monat ab 20:00 Uhr in der Pizzeria in Tengling. Info: E-Mail: peter.seehuber@googlemail.com, Tel.: 0151-41280572 oder Internet: www.motorradfreunde-tengling.de.

83714 Die Moto-Italia-Cafe Freunde treffen sich am 1. Mittwoch im Monat ab 19:00 Uhr in wechselnden Lokaltäten oder in gemütlicher Runde bei einem Moto-Italia-Cafe Freund. Änderungen sind möglich, daher Info: Internet: www.moto-italia-cafe.bayern, E-Mail: e.sterrer@gmx.de oder Mobil: 0176-34413013.

84453 Italo-Stammtisch Mühlendorf trifft sich jeden 2. Freitag im Monat um 19:30 Uhr beim Pauli-Wirt. Info: Josef Stark, Tel.: 08631-2763.

85296 Guzzi-Stammtisch des Moto Guzzi Clubs Hallertal jeden letzten Freitag im Monat im Sportheim Gambach in Rohrbach, Gambach 53. Info: Sepp Grosshauser, Tel.: 08441-3649 oder E-Mail: sepp_grosshauser@t-online.de.

86356 Der Moto Guzzi-Stammtisch Augsburg trifft sich jeden letzten Montag im Monat um 19:30 Uhr im Gasthof Schmid, Neusäß, Ortsteil Täfertingen. Info: Tel.: 0821-481127.

86577 Der Italo- und Oldtimer-Stammtisch Unter 8000 trifft sich am 1. Freitag im Monat in den Vereinsstuben Tödenried. Info: Tel.: 08258-1283 od. 08208-8154.

Regelmäßige ItaloTREFFs

Berlin

87734 Jeden 1. Freitag im Monat treffen sich Fahrer und Freunde italienischer Motorräder im Landhaus Maierhof - Pizzeria, Hauptstr. 19 in Benningen. Info: Tel.: 08332-1253.

90411 Der Moto Guzzi-Stammtisch Nürnberg trifft sich jeden ersten Mittwoch im Monat im Landierparadies, Sterzinger Str. 4 - 6 und jeden dritten Freitag im Monat ab 19:30 Uhr in der Osteria da Silvano in der Georg-Buchner-Str. 4. Info: Gerhard Kern, Tel.: 0151-42419035 oder Internet: www.guzzi-nbg.de.

91575 Die Italo-Freunde Mittelfranken treffen sich jeden 1. Samstag im Monat in der Pizzeria Il Corso in Windsbach. Info: Tel.: 09827-1868.

92724 Die Laverda-Connexion-Oberpfalz trifft sich jeden ersten Sonntag im Monat um 17:00 Uhr in der Schloßschenke in Kaibitz. Info: Reinhold (Pilot) Weinert, E-Mail: r.weinert@gmx.net, Telefon: 09644-1795.

92724 Jeden ersten Mittwoch im Monat ItaloStammtisch beim Willi in Trabitz, Zainhammer 6B. Info: Internet: kulturbausaussen-trabitz.de oder Tel.: 09644-918377 oder E-Mail: guzzibone@freenet.de.

92... 93... u. 95... Oberpfälzer Moto Guzzi-Stammtisch. Info und Termine im Internet: www.omgs.de.

94051 Jeden letzten Freitag im Monat ab 19:00 Uhr Stammtisch in Hauzenberg/Eben im Apostelbräu. Info: B. & C. Landtag, Tel.: 08586-4830, Mobil: 0171-7538000, E-Mail: b.landtag@gmx.de.

95634 Jeden 1. Freitag im Monat Treffpunkt im Cafe Rieß am oberen Marktplatz in Tirschenreuth um 20:00 Uhr für Italiener-Fahrer. Info: Tel.: 09631-1389.

97828 Der Guzzi-Club Squadra Guzzi di Bavaria trifft sich jeden Mittwoch ab 20:00 Uhr im Cafe Mainland in Zimmern. Info: Thomas, Tel.: 09391-5922.

10553 Stammtisch für Freunde von italienischen Motorrädern jeden 1. und 3. Mittwoch im Monat im Trofeo in der Classic Remise, Wiebestr. 35 - 37, ab ca. 19:00 Uhr. Info: E-Mail: jensinberlin@antifah.de.

12157 Der Laverda Club Berlin e.V. trifft sich jeden 1. Dienstag im Monat im Heinrichs, Bismarkstr. Ecke Horst-Kohl-Str. ab 20:00 Uhr. Info: Tel.: 030-7958764.

14542 Italo-Stammtisch am ersten Samstag im Monat im Gasthaus Venezia, Berliner Chaussee 64 in Werder (Havel) ab 17:00 Uhr. Info: Torsen, Tel.: 0179-7905898.

Bremen

28207 Der Stammtisch des Bremer-Italo-Clubs findet jeden 1. Mittwoch im Monat ab 20:00 Uhr im Paulaner's im Wehrschloß am Weserwehr, Hastedter Osterdeich 230 in Bremen statt. Info: Rainer Oeding, Tel.: 04207-801506, Internet: www.bremer-italo-club.de.

Hamburg

20537 Morini-Stammtischtreffen jeden 1. Dienstag im Monat ab 19:30 Uhr im Euroshell, Hammer Deich 1.

22179 Jeden 1. Donnerstag im Monat ab 19:00 Uhr Stammtisch des Ducati Clubs Hamburg in der Piazza Roberto, Brahmfelder Dorfplatz 3. Info: Jens, Tel.: 0171-2339332 oder www.ducati-club-hamburg.de.

Hessen

34130 Die Ducati-Freunde-Mitte treffen sich jeden 1. Donnerstag im Monat im XOX, Baumgartenstr. 1 in Kassel ab 20:00 Uhr. Info: Jürgen Seidel, Tel.: 0151-12161837 oder Internet: www.Ducati-Freunde-Mitte.de.

34537 Der Guzzi-Stammtisch Nordhessen trifft sich im Winter am ersten Freitag um 19:00 Uhr in Bad Wildungen-Wega beim Koppenretscher. Info: E-Mail: juergen.rettig@arcor.de.

35177 Jeden 3. Samstag im Monat treffen sich die Freunde italienischer Motorräder Mitelhessen im Gasthaus Zur Linde in Wollmar. Info: Harald, Telefon: 0173-6560324 oder Dietmar, Tel.: 06452-911712.

60599 Moto Guzzi-Stammtisch Rhein/Main Die wilde Mitte trifft sich jeden dritten Donnerstag im Monat in der Speisegaststätte Frankfurter Ruderclub, Mainwasenweg 33, Frankfurt.

61440 Der Stammtisch der Ducati-Freunde-Hessen (Rhein/Main-Gebiet) trifft sich jeden 2. Freitag im Monat im Taunus. Info: Hartmut, Tel.: 06474-8112.

63526 Azzurri-Stammtisch jeden 1. Samstag im Monat im Antico Rustico, John-F.-Kennedy-Str. 9 in Erlensee. Info: Internet: www.azzurriclub.de.

65795 Die Scuderia Moto Guzzi Rhein/Main 1996 trifft sich in jeder geraden Woche freitags ab 20:00 Uhr im Zum golden Anker, Alte Mainstr. 17 in Hattersheim-Okriftel. Info: Manni, Tel.: 0171-3509256, Internet: www.scuderia-moto-guzzi.de.

65931 Der Guzzi-Stammtisch Main Spitze trifft sich jeden 3. Freitag im Monat ab 19:00 Uhr im Restaurant Opajia, Weinbergstr. 59 in Frankfurt-Sindlingen. Info: Ralf, Tel.: 0179-5208528.

Niedersachsen

21439 Jeden 2. und 4. Mittwoch ab 20:00 Uhr Klönschnack für Italienerfahrer. Im Treibhaus, unter den Eichen 10, Marxen (4 km von A7 Abfahrt Ramelsloh). Info: Tel.: 04179-759059.

26197 Jeden 1. Sonntag im Monat ab 10:00 Uhr Stammtisch mit Frühstück der Guzzifreunde-Eisenherz in Meyers Gasthaus, Bahnhofstr. 67 in Huntlosen (Großkneten). Info: Internet: www.guzzifreunde-eisenherz.de.

26725 Ab 20:00 Uhr, 14-tägig (freitags) Treffen des ZCC Emden an der Clubtheke in Emden (Borsum) Ukoweg, für Guzzis, Ducis, BMW u. Engl., Cafe Racer-Treffen. Info: Tel.: 04921-26628.

27367 Guzzi-Stammtisch jeden 1. Mittwoch im Monat im Ahauser Hof. Info: Lutz, Tel.: 04261-971242.

30974 Jeden 1. Donnerstag im Monat ab 19:30 Uhr Stammtisch der Italienerfreunde Deister im Zum goldenen Löwen in Wenningen.

31319 Der Moto Guzzi Stammtisch Hannover trifft sich jede ungerade Woche im Monat donnerstags ab 19:00 Uhr im Restaurant Zeus, Zuckerfabrikweg 1 - 3 in Sehnde. Info: Tel.: 0177-4412660, Georg, Internet: www.guzzistammtisch-hannover.de.

38707 Harzer-Italo-Stammtisch trifft sich jeden Samstag im Monat ab 19:00 Uhr im Cafe M...-Böhm-Str. 11 in... Info: Stefan... Tel.: 05329-805.

49143 Italo-Stammtisch jeden 1. Mittwoch im Monat um 19:30 Uhr im Gasthaus Wisingsinger Eck am Kreisverkehr in Bissendorf-Wissingen. Info: Tel.: 05402-8664.

49176 Guzzi-Fahrer treffen sich jeden 1. Samstag im Monat ab ca. 15:00 Uhr im Hilter Hof, Bielefelder Str. 1, Hilter. Info: Tel.: 05424-398393.

49324 Guzzi Comune Grönegau trifft sich jeden 2. Mittwoch im Monat ab 19:30 Uhr im Restaurant Akropolis in Melle OT Eicken-Bruche. Info: D. Wendland, Tel.: 05422-43076, Internet: www.Guzzi-Comune.de.

Nordrhein-Westfalen

32791 Treff des ItaloTreff-OWL an jedem 1. Freitag im Monat 19:00 Uhr beim Bienenschmidt, Kalkreute 100 in Lage-Stapelage. Info: Walter, Tel.: 05231-69386 oder Axel, Tel.: 05202-158365.

Regelmäßige Italo-Treffs

33129 Jeden 1. Montag im Monat trifft sich der Moto Guzzi-Club Paderborn im Haus Nolte in Dellbrück-Bentfeld. Info: Tel.: 05250-7194, Mobil: 01707323236 oder Internet: www.moto-guzzi-club.de.

40789 Der Guzzistammtisch "schäl Sick" trifft sich regelmäßig einmal im Monat in der Insterburger Str. in Monheim. Info: Termine im Guzziforum www.guzzi-forum.de oder vom Hai, Tel.: 01515757069.

41844 Treffen des Italo-Stammtisches jeden 1. und 3. Mittwoch im Monat um 20:00 Uhr im Bistro Café 57, Gladbacher Str. 22 in Wegberg/Rath Anhoven. Info: Werner Otto, Tel.: 0177-5629277 oder Internet: www.italo-stammtisch.de.

42799 Am letzten Freitag des Monats, 20:00 Uhr, treffen sich die Freunde italienischer Motorräder in der Gaststätte Zur Trompette, Am Förstchens-Busch 2a, Leichlingen. Info: Karl-Robert, Tel.: 02174-894222 oder E-Mail: Guzzikarl@web.de oder Tel.: 02203-9087875, Homepage: www.Italo-Stammtisch-Leichlingen.de.

44627 Jeden ersten Mittwoch im Monat um 19:00 Uhr Stammtisch der Ruhrpott-Guzzisti im Restaurant Haus Galland, Am Ruhmbach 7. Info: Tel.: 02323-60523, Internet: www.ruhrpott-guzzisti.de oder Tel.: 02151-478739.

45239 Stammtisch Ducati-Freunde Rhein/Ruhr alle 14 Tage freitags ab 19:00 Uhr, Krüger's Landgasthaus zum Hespertal, Hammerstr. 44 in Essen. Info: Pit, Tel.: 0208-52196 oder per E-Mail: pitwehling@aol.com.

46286 Italo-Treff jeden 1. Sonntag im Monat von 10:00 - 12:30 Uhr bei Michael Nitzsche & team, Hervester Str. 39 in Dorsten-Wulfen. Info: Michael Nitzsche & team, Tel.: 02369-21842, Internet: www.italomotos.de.

47475 Ducati Stammtisch in Kamp-Lintfort an jedem ersten Sonntag im Monat. Termine & Infos: Internet: www.ducatisammtisch-niederrhein.de.

47802 Der Laverda-Stammtisch Linker Niederrhein trifft sich jeden 1. Donnerstag im Monat ab 20:00 Uhr in der Hülserbergschänke, Am Rennstieg 1, 47802 Krefeld.

48282 Jeden letzten Donnerstag im Monat um 19:00 Uhr treffen sich die Freunde des Guzzi-Stammtisches-Münsterland und zusätzlich von April - September jeden 1. Sonntag im Monat um 9:30 Uhr zum Frühstück und Ausfahrt in Westers Scheuenaecafé, Westumer Landstraße 25 in Emsdetten. Info: Internet: www.guzzi-stammtisch.de.

58455 Morini-Stammtisch Rhein/Ruhr, jeden 1. Donnerstag im Monat in Witten-Heven im Zum Dorfkrug, ab 20:00 Uhr. Info: M. Würtz, Tel.: 02304-250329.

Rheinland-Pfalz

54290 Jeden 1. Montag im Monat trifft sich der Italo Stammtisch Trier im Alten Brauhaus Trier, Bernhardtstr. 60. Info: Tel.: 0160-8213687, E-Mail: guzziuli@gmail.com, www.ortline.jimdo.com.

55411 Freunde italienischer Motorräder Stammtisch trifft sich jeden 2. Freitag im Monat ab 19:30 Uhr in der Pizzeria Da Domenico in Bingen-Büdesheim. Info: Tel.: 06743-919335.

55593 Der Ducati-Stammtisch Rüdeshem trifft sich jeden 2. Montag im Monat im eigenen Clubraum in Rüdeshem, Schäferstr. 11. Info: Tel.: 0671-42771.

56073 Der Moto Guzzi-Stammtisch Koblenz trifft sich jeden letzten Freitag im Monat ab 19:00 Uhr in der Pizzeria Chianti in Koblenz-Moselweiß, Gölser Str. 18. Info: Tel.: 06747-1502.

56294 Jeden 2. Freitag trifft sich der Italo-Stammtisch Maifeld in Münstermaifeld. Info: Peter Daum, Tel.: 02672-2340 oder im Internet: www.italostammtisch.de.

66954 Stammtisch der Italo-Freunde Saar-Pfalz immer am 2. Samstag im Monat in Pirmasens/Winzeln, in der Alten Schmiede, ab 19:30 Uhr. Info: Internet: www.italofreund.de.

76846 Stammtisch der Freunde italienischer Motorräder Hauenstein jeden 1. Donnerstag im Monat ab 19:30 Uhr im Schützenhaus in Hauenstein.

Saarland

66793 Der Stammtisch MF Al Dente trifft sich jeden Mittwoch um 20:00 Uhr in Saarewellingen, im Bistro Laube, Hülzweilerstr. 18. Info: Duccidda, Tel.: 06838-81138.

Sachsen

01478 Italo-Stammtisch Dresden, jeden 1. Mittwoch 19:30 Uhr in der Köhlerhütte Weixdorf. Info: Tel.: 0351-8809768, Bernd oder Sven, Tel.: 0351-8363847.

Schleswig-Holstein

23909 Rosso Passione - Der Ducati Stammtisch im Norden trifft sich jeden 1. Sonntag im Monat beim Eispavillon Pelz, Schloßbüwe 1 in Ratzeburg. Info: Internet: www.rossopassione.de.

24211 Ostsee Italo Stammtisch jeden 4. Mittwoch von April bis Oktober, ab 18:00 Uhr, am Rastorfer Kreuz. Info: Internet: www.ostsee-italo.de.

Österreich

A-1050 Laverda- und Guzzi-Stammtisch jeden ersten Samstag im Monat ab 19:00 Uhr im Gasthaus Waldviertler Stub'n, Wiedner Hauptstr. 89. Info: Gert Schnögl, Tel.: 0043-(0)676-7705885, Internet: www.laverdafreunde.at.

A-3040 Moto Guzzi-Stammtisch jeden 1. Freitag im Monat ab 19:00 Uhr im Gasthaus Messerer Seebachstube, Ebersberg Umseerstrasse 19 in Neulengbach. Info: Tel.: 0043-(0)6641810114.

A-3104 Der Ducati Motorradclub Österreich trifft sich jeden letzten Freitag im Monat im Gasthof zur Birke (Fam. Spendlhofer), Brunn 15 in Harland bei St. Pölten. Info: Internet: www.ducatic.at.

A-3500 Moto Guzzi-Stammtisch der Guzzizangler jeden letzten Freitag im Monat ab 19:00 Uhr in der Pizzeria Corleone, Göttweigerhofgasse 6 in Krems. Info: E-Mail: revi@gmx.at.

A-5202 Der Club Moto Italia e.V. trifft sich jeden 1. Dienstag im Monat um 20:00 Uhr im Gasthof Gerbl in Neumarkt am Wallersee. Info: Tel.: 0043-(0)6216-4685.

A-5204 Moto Guzzi-Stammtisch jeden 2. Freitag ab 20:00 Uhr bei Toni's Bauernschenke, Pfongau bei Straßwalchen. Info: Internet: www.motoguzzi-club.at oder Tel.: 0043-(0)0664-73482486.

A-6850 Dornbirn, il primo e unico, Moto Guzzi-Stammtisch jeden 1. Donnerstag im Monat im Sauter, Marktstr. 71. Info: Tel.: 0043-(0)664-3167016.

A-6850 Moto Guzzi-Stammtisch in Dornbirn findet jeden 1. Mittwoch/Monat ab 20:00 Uhr in der Schwefelbeiz, J. G. Ulmerstr. 5 statt. Info: E-Mail: chru69@gmx.at.

A-8010 Jeden letzten Freitag im Monat italienischer Stammtisch ab 19:00 Uhr im Raum Graz. Info: E-Mail: motoguzznix@live.at, Tel.: 0043-(0)664-88403422.

Schweiz

CH-3538 Treff des Italo-Moto-Club-Schweiz jeden Dienstag beim Piste- und Wanderstübli Gauchern, Rötthenbach. Info: Internet: www.imcs.ch, Tel.: 0041-(0)31-7912264.

CH-4466 Der Moto Guzzi Stammtisch Dreiländereck trifft sich jeden 1. Mittwoch und 3./4. Freitag im Monat ab 19:00 Uhr im Restaurant Altavilla, Hauptstr. 181 in Ormalingen. Info: Internet: mgsd.ch.

Motalia Anzeigenmarkt

Anzeigen, die nach dem Redaktionsschluß eingehen, werden - soweit möglich - unter der Rubrik „In letzter Minute“ berücksichtigt und in der nächsten Ausgabe nochmal unter der gewünschten Rubrik veröffentlicht. Gewerbliche Kleinanzeigen sind durch Fettdruck gekennzeichnet.

Aermacchi

Italienische Mopeds und Roller, RainerBollgruen.de, 075224411

Für 350 cm³ Ala d'Oro - Langh.: Pleuel mit Lager u. Hubzapfen neu; 5-Gang-Renngetriebe, neu; für origin. Liengme-Aermacchi GFK-Verkleidg., 2 Seitendeckel GFK, Alutank, Seitenständer u. Zündschloß, alles neu, VS; Tel. 01751926283, 02753-2353 von 18:00 - 20:00 Uhr, Plz 57

Aprilia

Verkaufe Gebrauchtteile für AF-1 Sintesi 125, Bj. 88 - 89: Rahmen ohne Brief, Fahrgestellnummer EH 00355678, 89,- €; Sitzbank-Monocoque, 59,- €; Tachometer, Stand 21.749 km, 49,- €; Drehzahlmesser, 49,- €; Verkleidungsträger, 29,- €; Instrumentenkonsole, 19,- €; Sitzpolster, 19,- €; Tel. 0177-8452911, Plz 877

Kleinanzeigen können per Post, Fax, Telefon oder E-Mail aufgegeben werden. Es ist nicht notwendig, den Vordruck zu verwenden. Redaktionsschluß für Kleinanzeigen ist immer der 15te des Vormonats



Aprilia 6.35 Wind/Tuareg - die mit dem Rotax-Motor, Baujahr ca. 1988 bis 90, Haus-schlachtung. Habe beim Kauf meiner Aprilia eine komplette, zweite Aprilia in Teilen dazu bekommen, sicherlich werde ich die meisten Teile nie benötigen, wer etwas spezielles sucht, der darf mir gerne eine E-Mail schreiben, vielleicht kann ich helfen! Kontakt eetarga@gmail.com

www.aprilia-kaemna.de

Ersatzteile aus Schlachtung für eine Aprilia Tuareg Wind: originaler, hinterer Stoßdämpfer, wurde durch einen Wilbers-Dämpfer ersetzt, ist also über; Abdeckungen/Kunststoffverkleidungen für die Scheibenbremse links und die Gabel rechts; Innenleben für den 348er-Rotax-Motor; Vorderrad und Hinterrad von Akront, goldene Farbe; Spiegel links und rechts; Frontverkleidung rund um die Scheinwerfer und passendes Ziergitter, in blau; bei Interesse bitte E-Mail an eetarga@gmail.com

Aprilia RSV Mille - neuer Motor-seitendeckel, links, 50 €, Kontakt bevorzugt per E-Mail (kann dann auch meistens Bilder senden), bitte Tel.-Nr. angeben, rufe schnellstmöglich zurück, Tel. 07251-963229, E-Mail b.ratzel@kutterermauer.com

Benelli

Für Benelli 250 SS, 1972: vordere Gabel und Brücken, viele Teile wie Kotflügel vorne + hinten, Seitendeckel, Preise VHS, Tel. 0172-7265614

Vertragshändler für „neue“ Benellis, großes Ersatzteillager für Benelli und MotoBi-Ersatzteile. Angeschlossenes Motorradmuseum mit Schwerpunkt Benelli. Besuche nach Vereinbarung. Fa. Benelli-Bauer GmbH & Co.KG, Mardorfer Str. 23-25, 31547 Rehburg-Loccum. Tel. 05037-968833, Fax 05037-968857, E-Mail benelli-bauer-shop@t-online.de, www.benelli-bauer.com

Verkaufe Gebrauchtteile für Benelli 250 2C: Motorseiten-deckel, links, gebr., gt. Zu-stand, 49,- €, Tel. 0177-8452911, Plz 877



Motalia-Bestellung

Probeheftanforderung:

O Ich möchte gerne ein Probeheft der Motalia haben. 2,20 Euro in Briefmarken habe ich diesem Schreiben beigelegt.

Abo-Bestellung:

O Ich möchte die Motalia ab sofort / Ausgabe _____ abonnieren.
O Das Abo soll nach einem Jahr auslaufen.
O das Abo soll sich bis zur Kündigung automatisch um jeweils ein Jahr verlängern (geht nur bei Bankabbuchung).

Geschenkabo-Bestellung:

O Ich möchte ein Jahresabo der Motalia ab Ausgabe _____ verschenken
an: Name: _____
Straße: _____
PLZ Ort: _____
Land: _____

Bezahlung:

Den Jahresbetrag von 22,- Euro (Ausland 32,- Euro) für ein Jahr (10 Ausgaben)
O habe ich auf das Konto DE22 5324 0048 0100 2054 00 bei der Commerzbank Bad Hersfeld (BLZ) überwiesen.
O können Sie von meinem Konto abbuchen (nur bei Kreditinstituten innerhalb Deutschlands möglich). Meine Bankverbindung ist:

IBAN-Nr: _____

BIC: _____

Bank: _____

Absender:

Name: _____

Straße: _____

Plz Ort: _____

Land: _____

Mir ist bekannt, daß ich das Abonnement innerhalb von 7 Tagen schriftlich widerrufen kann. Hierzu genügt die fristgerechte Absendung des Widerrufs.

Datum: _____ Unterschrift: _____

Vordruck ausfüllen und einschicken oder faxen an: Verlag Felix Hasselbrink, Raiffeisenstraße 16, 36275 Kirchheim-Frielingen, Fax 06628-915397.

Motalia Anzeigenmarkt

Private Kleinanzeigen sind kostenlos!!!*

Ich möchte eine kostenlose, private Kleinanzeige* aufgeben:

(Vordruck ausfüllen und einschicken oder faxen an: Verlag Felix Hasselbrink,
Raiffeisenstraße 16, 36275 Kirchheim-Frielingen, Fax: 06628-915397.)

Rubrik: _____

Kleinanzeigentext: _____

Telefon: _____

Absender:

Name: _____

Straße: _____

Plz Ort: _____

**Kleinanzeigen können auch per
E-Mail (kleinanzeigen@motalia.de),
übers Internet (www.motalia.de) oder
telefonisch (Tel. 06628-8687)
aufgegeben werden.**

**Annahmeschluß für Kleinanzeigen
ist immer der 15te des Vormonats**

* Private Kleinanzeigen sind in der Motalia kostenlos. Um eine kostenlose private Kleinanzeige aufzugeben, muß man nicht Abonnent der Motalia sein. Eine Person kann auch mehrere Kleinanzeigen aufgeben. Hierfür ist es **nicht notwendig**, den Vordruck zu verwenden. Kleinanzeigen können auch mit einer normalen Postkarte, per Brief, Fax, E-Mail oder telefonisch aufgegeben werden. **Nur private Kleinanzeigen sind kostenlos.** Kleinanzeigen, die einen gewerblichen Charakter haben, **werden nicht kostenlos** abgedruckt. So sind z. B. alle Kleinanzeigen, in denen die Ausführung von Arbeiten (Drehen, Fräsen, Reparieren...) gegen Bezahlung angeboten werden, als gewerblich zu betrachten. Wer Gegenstände ankauft, herstellt bzw. herstellen läßt, mit dem Vorhaben, diese Gegenstände zu verkaufen, ohne sie selbst nutzen zu wollen, handelt gewerblich.

Motalia Anzeigenmarkt

**Werbung kostet Geld -
nicht werben
kostet Kunden**

Cockpit-Verkleidung, rot, für 654 Sport, 900 Sei, 2. Serie; Satz Originalblinker für 654, 900 Sei, 3. Serie; Sitzbankbezug für 504, 654-T-Sport, Repro glatt; Sitzbankumrandung mit Schrift, 504, 654 Sport; Heckteil mit integr. Rücklicht, rot, alle 654; Cockpit-Kontrolleuchteinheit, 354, 504, 654, 900; Tankverschluss oval, Chrom, alle Typen; originale Lenkerschalter links/rechts, 354, 504, 654, 900; Cockpit-Verkleidung, 354, 504 Sport, unlackiert, ohne Scheibe; Scheinwerfer 165 mm, H4, schw., 654 Sport; 2 x Auspufftöpfe Silentium, mit Rost, 354, 504, 654-T-Sport; Tommaselli-Lampenhalter, Chrom, für 35 mm, wie neu; Preise, Bilder und weitere Infos gerne per E-Mail ducfan19@gmx.de, Tel. 0761-6129337

Kleinanzeigen können per Post, Fax, Telefon oder E-Mail aufgegeben werden. Es ist nicht notwendig, den Vordruck zu verwenden. Nur private Kleinanzeigen sind kostenlos! Redaktionsschluß ist immer der 15te des Vormonats

Für Benelli 500 S, Vierzylinder, Marving-Auspuffanlage 4in1, Preis VHS, Tel. 0172-7265614

Benelli 250 SS viele Teile, Tel. 0172-7265614

Benelli 250 SS, Bj. 75, alles original, ältere Restauration, wie im Laden, Blankobrief, Preis VHS, Tel. 0172-7265614

Beta

Beta Alp 4.0 Enduro, Baujahr 2004, 3700 km, nur im Urlaub gefahren, sehr guter Zustand, € 2.450,-, 06203-63221

Bimota

YB9SR-Teile: Schwinge, Heckrahmen, Wippe für Federbein, nur zus. 200,- €, Tel. 0176-67421382

www.motalia.de

YB5 neue Schwinge, grundiert, 300,-, Tel. 04174-650424 ggf. AB

Borile

Suche Fahrer der Marke Borile, insbesondere des Modells B 500 CR zwecks Erfahrungsaustausch, Ersatzteil-Versorgung usw., gerne per E-Mail unter ducflyer@web.de oder Tel. 0151-54806898, vielen Dank

Cagiva

Hepco & Becker-Kofferhalter für Cagiva Navigator, 100 €, Tel. 02151-595082

Zu verkaufen: Classic-Umbau Cagiva auf Pantah/SS: 900 SS-Halbschale, Liengme-Wechselhöcker, Stahlflex, Konis, zurückverlegte Rastenanlage, Ochsenaugenblinker, Veglia, viele Eintragungen, 350 cm³, 20 kW, 26000 km, schwarz, VB 3.250 €, seit 1987 in meinem Besitz, Fotos gerne per E-Mail, Tel. 04533-4328

Cagiva Gran Canyon 900 in Teilen z. B.: Rahmen mit Brief und TÜV, 250,-; viele weitere Teile vorhanden; Bilder können per E-Mail gesendet werden; Plz 64807; 0171-5618051, scholz-dries@t-online.de

Verkaufe für Cagiva Elefant 750/900 komfortable Sitzbank der 2. Generation, die mit den am Tank vorgezogenen „Ohren“ und der dadurch etwas breiteren Basis, € 250,00, E-Mail andreas.gehm@arcor.de, Tel. 0621-7027498 (abends bzw. AB)

Cagiva Alazzurra 650-Rahmen ohne Papiere abzugeben. Es wurden schon überflüssige Halterungen ordentlich entfernt, somit idealerweise zum Aufbau eines Clubrenners geeignet, Standort in Plz 73278, Rahmen kann auch mit Hermes versendet werden, Bilder per E-Mail, Preis 160,- €, Tel. 07021-2462, E-Mail peter-strohmaier@t-online.de

Steuergerät Cagiva Raptor, 100,-, ulrichbaeumler@free-net.de

Motalia Anzeigenmarkt

Cagiva Elefant 750/900 AC, i.e. + GT, Supermoto-Radsatz - vorne 3.5 x 17 Akront mit Michelin Pilot Road 4 in 120/70R17, AC-Nabe (zurzeit mit Radlagern für i.e., GT und 750), hinten 4.25 x 17 Akront mit Michelin Pilot Road 4 in 160/60R17, beide Reifen sind noch nicht viel gefahren (Profil mittig 4 + 6 mm), als VHB dachte ich an 666 €, Bilder oder weitere Infos unter 0160-1542212 oder horsthase@gmx.net

Suche Cagiva Alazzurra- bzw. Ducati Pantah-Rahmen 350/500/600/650 mit Brief, Tel. 0178-1494649

Verkaufe Cagiva Gran Canyon 900, EZ 7/2000, km ca. 20.000, Farbe Rot/Silber, Ventile, Lufi, Benz.fi., Zündkerzen, Zahnriemen vor ca. 3000 km neu, Gabeldichterringe und Öl neu Okt. 2016, die Kunststoffschnellanschlüsse am Tank sind gegen ebensolche aus Metall getauscht, Reifen etwa 50 %, läuft klasse, TÜV Oktober 2018, FP € 2.800,00, E-Mail andreas.gehm@arcor.de, Tel. 0621-7027498 (abends bzw. AB)

Ducati

Suche Corbin-Sitzbank inkl. Haltelasche für Multistrada DS 1000/1100, bitte mit Foto anbieten, per E-Mail uwe.goeke@esab-servicesiegen.de



ST4-Teile, gebraucht: Nummernschildträger, 15,- €; Tankabdeckung, 15,- €; Cockpitabdeckung, Carbon, l./r., je 15,- €; Spritzschutz untere Gabelbrille, 5,- €; Lüfterrad, 5,- €; Kotflügel vorne, repariert, 25,- €; 2 Kupplungs-/1 Bremshebel, je 5,- €; 4 Blinker hinten, je 5,- €; Ritzelabdeckung, 5,- €; Fußrastenschutz, r./l., je 5,- €; Kupplungsdeckel, 10,- €; Lenker mit Gabelbrille, 40,- €; Felge, 3-Speichen, v./h., je 50,- €; Sitzbank, 50,- €; Schwinge, Stahl, komplett, 50,- €; Auspuffendtopf, r./l., je 40,- €; Topcase mit Halter, 50,- €; bei vollständiger Abnahme 450,- €; Bilder und Kontakt E-Mail roland.wehlauch@gmx.de

Italo-Shop Neuss Online-Shop 2700 Artikel online mit Foto
www.Italo-Shop.com
Telefon 0 2 1 3 1 - 8 8 6 2 2 0 4
Further Str. 77, 41462 Neuss

999 S-Teile, Bj. 06: Felge hinten schwarz, Gabelbrücke oben, Zündspulen, Kerzenstecker mit Kabelanschluß, Hitzeschutz, Soziussitzkissen, Relais, Blinkerschalter, Kill-/Anlasserschalter, Regler, Starter-/Anlasserrelais, Fußbremszylinder, Anlasser komplett, Bremszangenhalter, Kabelbaum vorne, Kleinteile, VHS, Tel. 0171-9655197

Ducati 900 SS i.e., Bj. 2000, in Teilen, alle Teile haben ca. 30000 Kilometer gelaufen: Vorderradfelge 3.5 x 17, 200 €; überholte, vollstellbare Showa-

Upside-Down-Gabel, 280 €; neu bezogene Sitzbank, 100 €; Blinkerschalter, 50 €; Ge-weih, 75 €; Seitendeckel, mattschwarz, 50 €; Forza-Café Racer-Oberteil mit Scheinwerfer, 125 €; geschweißter Tank, neu lackiert in Mattschwarz, Polster neu bezogen, 150 €; Zündspulenpaar, 50 €; Rahmen mit TÜV bis 7/17, 180 €; ABM-Alulenker, 100 €; Gabelbrücken mit neuwertigen Lagern, 150 €; K&N-Filtereinsatz frisch gereinigt und geölt, 45 €; Luftfilterkasten, 50 €; originale Fußrastenanlage, 75 €; Schloßsatz, 100 €; Motorsteuergerät, 170 €; Ansaugstutzen, 50 €; Benzinpumpe, 50 €; Brembo-Bremssattel vorne, 65 mm Lochabstand, mit guten Bremsklötzen, 140 €; hinterer Bremssattel, 60 €; Kupplungspumpe mit schwarzem CNC-Aluhebel, 50 €; originale, ummantelte Stahlflexkupplungsleitung, 15 €; originale Kupplungsnehmerzylinder, 25 €; vordere Bremsscheiben, 130 €; originales Federbein, 100 €; Frontkabelbaum, 35 €; Dashboard-Tacho, -Drehzahlmesser, -Temperaturanzeige, 180 €; Startschalter, 35 €; weitere Kleinteile auf Anfrage; hinzu kommen noch Versandkosten; die Teile sind unfallfrei, Bilder per E-Mail oder Whats App möglich; Tel. 01785459268

Motalia Anzeigenmarkt

Ducati ST2, rot, EZ 08/2002, TÜV 3/18, 68.500 km, KD gepflegt, alle Rechnungen vorhanden, folgende Teile verbaut: CLS-Kettenöler bei 24.000 km, SBK-Lenker Kit Spiegler, Wilbers-Federbein bei 55.200 km 4/15, Batterie neu 4/16, letzter KD 4/16 bei 64.674, inkl. Zahnriemen, Ventilen, Benzinfilter, Kühlflüssigkeit, Öl und Lufi, Angel GT vorne neu bei 67.000 km, hinten noch ca. 2 - 2500 km, 2 Vorbesitzer, unfallfrei, Garagenfahrzeug, abgemeldet, VB 2500,- €, PLZ 892xx Bayern, bei Fragen bitte melden, schicke gerne Bilder, Tel. 0174-3477298 AB, bin ab 15.03.2017 erreichbar, rufe zurück

www.JAKO-Motorsport.de **Zylinderkopfarbeiten**

Suche Kettenspannereinheit auf beiden Seiten mit allen Teilen sowie die Anzeigenbleche rechts und links für Ducati 888, Preise VS! Tel. 01708067362, E-Mail moehlmann.d@google-mail.com

Diverse Restteile von Ducati 750 Sport + 900 Sport, Bj. 88 - 90: originale 900 Sport-Gabelfedern; linke Verkleidung verkratzt - rot/silber; Sitzbank, rot, komplett mit Sitzkissen; Bremszangenhalter, hinten; Bremsverteiler, vorne, mit 2 Leitungen; Benzinpumpe; Anfahrts gummi; Gasgriff; Chochebel + Chochezug; Fahrerfußraste, rechts, mit Halterung; Steckachse, vorne, 17 mm; Gußbremsscheibe, hinten; Heckkotflügel mit Rücklicht; Handkupplungspumpe; Instrumente komplett; Blinkerrelais; Werkzeugwanne; Zündspulenpaar; 2 x Zündboxen; 16er-Handbremspumpe; Luftfilterkasten ohne Deckel; Alublech für Elektronik; Starteranlasserrelais; Kill-/Anlasserschalter; 2 x Schnorchel für Filterkasten; 2 St. Fußrasten; Zündschloß ohne Schlüssel; diverse Kleinteile; VHS; Tel. 0175-3710577

Suche Ducati 900 SD Darmah, gerne auch zum Restaurieren, Tel. 0151-23417162 oder magabei@t-online.de

Verkaufe aus Sammlung diverse Motoren: Motor 955 Ex-Meklau SBK-WM, 2200 €; Motor 955, neu aufgebaut, 2500 €; Motor 748 R, neu aufgebaut, 2200 €; Motor 851, neu aufgebaut, 2200 €; Motor 888, neu aufgebaut, 2500 €; die Motoren wurden von einer Fachwerkstatt aufgebaut und standen trocken und sauber im Regal; Tel. 01735138517

Kleinanzeigen können per Post, Fax, Telefon oder E-Mail aufgegeben werden. Es ist nicht notwendig, den Vordruck zu verwenden. Nur private Kleinanzeigen sind kostenlos! Redaktions-schluß für Kleinanzeigen ist immer der 15te des Vormonats

Suche für Ducati 750 S, Jg. 1973, Bremsscheibe vorne, Durchmesser 280 mm, 4-Loch-Schrauben Abstand 73 mm, für Ducati-Gabel mit vorversetzter Radachse, Tel. Schweiz 034-4224927, E-Mail ugraf.privat@bluewin.ch

**D
U
C
A
T
I**

esign - Programm

GFK / KF-Teile von der Königswelle über die Monster bis zur 1198er

60 Seiten Farbkatalog gegen Zusendung von 5,- Euro

DIOPA Kunststofftechnik



Römerstr. 19 • 70180 Stuttgart
Telefon: 0711/604504 • Fax: 0711/608469

www.diopa.com



DUCATI
aprilia
KAEMNA

Dein Partner für:

- Tuning
- Spezialteile
- Instandsetzung
- 100% Ducati, von Königswelle bis Panigale

WWW.KAEMNA.COM

Gelber Lacksatz für 600 - 900 SS, Bj. 91 - 98, bestehend aus rostfreiem Tank, ohne Innenleben, mit blauem Ducati-Schriftzug, beidem Nuda-Seitenteilen mit blauem Cagiva-Elefanten, Verkleidungsmittelteil mit blauer Scheibe und einer 748/916 Biposto-Sitzbank mit Rücklichtern und Kennzeichenhalter, für 700,- € + Porto abzugeben, Teile sind in einem guten Zustand, bei Interesse gerne Bilder per E-Mail, Tel. 07021-2462, E-Mail peter-strohmaier@t-online.de

Teile für 900 SS i.e./750 i.e.: 45er-Drosselklappen 900 SS i.e. mit Einspritzdüsen, ohne Poti, 75 €; 2 Zündspulen, 50 €; 1 Kolben Ferracci inkl. Ringe, neu, 94 mm, 12:1, 90 €; Racing Lichtmaschinenwicklung, 3-polig, 95 €; Bremsbeläge Carbon Lorraine SBK, Sinter für 2 Kolbenzange 40 mm, z. B. 900 SS Vergasermotell, neu, Satz pro Scheibe 30 €; Doppelzündspulen Accel, 55 € VB; Fotos gerne per E-Mail, Tel. 04533-4328

www.used-italian-parts.de

ca. 5000 Ducati Gebrauchtteile auf Lager

Teile für Hypermotard: Kabelbaum, neuwertig, 175 € VB; Kabelbaum, neuwertig, aber 2 Stecker fehlen, 90 € VB; Krümmeranlage mit Kat und Lambdasonde, neuwertig, 165 € VB; Fotos gerne per E-Mail, Tel. 04533-4328

Verkaufe 1 originale 2-Personen-Sitzbank von Königswellen 900 SS, Bj. 1980, Farbe Schwarz, sehr guter Zustand, Tel. 02041-61072

www.moto-officina.de

Monster S4R-Teile, Bj. 06: Alufontverkleidung neu, Regler, Kotflügel, Sitzabdeckung, Kabelbaum, Bremszangen v. + h., Auspufftöpfe, Kill-/Anlasserschalter, Lüfter, K&N-Filter, Schloßsatz-Teile, Batteriekasten, Ölkühler + Leitungen, Rücklicht u. v. m., VHS, Tel. 0170-1213596

Ducati KöWe - S2-Doppelsitzbank, Kontakt bevorzugt per E-Mail (kann dann auch meistens Bilder senden), bitte Tel.-Nr. angeben, rufe schnellstmöglich zurück, Tel. 07251-963229, E-Mail b.ratzel@kutterermauer.com



Rock Oil trm
SAE 20w60
Spezialöl für luftgekühlte
& Königswellen Ducatis

www.rockoil.de
Telefon: 06733/2059470

Motalia Anzeigenmarkt

Suche Ducati 350/500 Sport Desmo Tank/Sitzbank, 0178-1494649

Neu verchromte Kipp- und Schlepphebel für alle V2-Motoren im Tausch für € 69,- lieferbar! Händleranfragen erwünscht. Tel. 07424 2448; Fax 07424 502819; E-Mail: h.staedele@t-online.de

Neue Termignoni-Komplettanlage für Ducati Monster M 1100 (S) inkl. Krümmer. Komplettes, neues Kit mit Krümmern aus rostfreiem Stahl mit vergrößertem Schnitt und Racing-Schalldämpfern aus Carbon/Kohlefaser mit entfernbaren dB-Killern, ECU mit speziellem Mapping und verändertem Luftfiltergehäuse. Das Layout spiegelt die gleichen Geometrien der serienmäßigen Anlage wieder, so daß der maximale Wirkungsgrad der Flußdynamik gewährleistet ist und eine spürbare Leistungssteigerung erzielt werden kann, ehem. Ducati-Listenpreis 2.298,20 €, hochauflösende Bilder sende ich gerne zu, Verkaufspreis 1.200,- €, Standort Plz 42929 in NRW, E-Mail wetrace@yahoo.de, Tel. 02196-8822116

Ducati MH900e aus priv. Sammlung abzugeben, Nr. 1278 von 2000 weltweit limitierten Fahrzeugen, Erstz. 01/2002, bis vor kurzem zugelassen (interessant wegen Euro 4-Norm 2017), km 00034, div. Ducati Performance-Teile, alle orig. Teile vorhanden, bitte nur ernst gemeinte Angebote via E-Mail, Bilder auf Anfrage, jgrotenhaus@aol.com

Kleinanzeigen können per Post, Fax, Telefon oder E-Mail aufgegeben werden. Es ist nicht notwendig, den Vordruck zu verwenden. Nur private Kleinanzeigen sind kostenlos! Redaktionsschluß für Kleinanzeigen ist immer der 15te des Vormonats

Ducati 900 Superlight, Nr. 219, EZ 03/1995, TÜV 9/2017, 24.913 km gelaufen, sehr gepflegte Ducati im Originalzustand mit frischer Inspektion (Ducati Bochum), Verschleißteile wie Reifen und Kettensatz sind sehr gut, € 5.900,-, Bilder sende ich gerne zu, Kontaktaufnahme bitte per E-Mail unter wetrace@yahoo.de, 02196-8822116

gebrauchte Ersatzteile

für Ducati und Moto Guzzi

08707 / 932552

www.landendinger.de



Ich verkaufe für eine Ducati Scrambler 250 - 350, Wide Case-Motor, wahrscheinlich geht auch für 450, einen Abzieher für den Lichtmaschinenrotor. Der Abzieher ist von einem Werkzeugmacher selbstgebaut, funktioniert super und sehr gut gearbeitet, außerdem für dieselbe Baureihe einen nicht mehr ganz kompletten Motordichtsatz. Es fehlen die linke Gehäusedichtung und die Dichtungen für die Königswelle, Dichtsatz 15,- €, Abzieher 50,- €, 0151-46531919

Ducati Road, EZ 09.05.1974, mit TÜV, zugelassen, orange/schwarz, ähnlich Scrambler, fast alles original, bei Interesse bitte E-Mail an flh59@t-online.de, sende dann Fotos zu

Multistrada 1000 DS-Teile: Rahmen + Brief, EZ 06, 2. Hd.; Kotflügel; Regler; Gasgriff; Felge vorne; Bremscheiben vorne; Airbox; Schalter; Tank/Sitzeinheit, silber; Zündspulen; Benzinpumpe; Tankgeber; Halter; Plastikteile; Verkleidungsteile u. v. m.; VHS; Tel. 0170-1213596

Suche für Monster 1000, Bauj. 2003, einen originalen Spritzschutz mit Kennzeichenträger und eine Originalsitzbank ohne Gebrauchsspuren, Tel. 01749964525 oder bodo.bornschier@ewe.net



Sonderanfertigungen
Umfangreiches Lager
Ankauf:
Ein- und Zweizylinder
Königswellen + Teile

DUCATI ERSATZTEILE SERVICE MOTORRÄDER
www.desmo-ducatti.de info@desmo.net online-shop
Andreas Nienhagen Esslingerstraße 20a 70736 Fellbach
Tel. 0711-588096 Mo - Fr 9 - 12.30 + 15 - 18 Uhr Sa. 9 - 12 Uhr

Motalia Anzeigenmarkt

900 SS-Teile, Bj. 94/95: Rahmen + Brief, 2. Hd., unfallfrei, VHS; 900er-Motor, komplett mit Vergasern, 28000 km, VHS; Aluschwinge; vollinstellbare Showa-Gabel; Felgen, v. + h.; Brembo-Bremszangen, v. + h.; Regler; Bremsscheiben, v. + h.; Luftfilterkasten; Zündboxen; Heckseiteile; Heckteil mit Blinker + Rücklicht; Zündspulen; Schloßsatz, u. v. m., VHS; Tel. 06766-483

www.JAKO-Motorsport.de DUC.2V-Zündanlagen

ST2-Restteile, Bj. 97: Einspritzanlage, Showa-Federbein, Bremszangen v. + h., Bremsscheibe hinten, Kabelbaum, Relais, Gabelbrücken, Luftfilterkasten, Zündspulen, Stahlschwinge, Schloßsatz, Kleinteile, Aluschwinge neu, VHS, Tel. + Fax 06766-960384

Suche für 750 Sport, Bj. 88, alles an Teilen, vor allem Sport- und Racingteile, sowie Tips zur Fahrwerksverbesserung. Wer hat Erfahrung mit Wilbers-Produkten, Danke, Tel. 07135-15080

Monster S2R 1000-Teile, Bj. 08: Rahmen + Brief, EZ 08, 1. Hd., VHS; Schloßsatz komplett; Tank mit Sichtfenster; Kotflügel; Rücklicht; Regler; Relais; Batteriekasten; Auspufftöpfe original; Bremszangen, v. + h.; Fußrastenanlagenteile; Sachs-Federbein; Gabelbrücke unten; Alufrontverkleidung neu, mit Scheibe; VHS; Tel. + Fax 06766-960384

900 SS i.e. Supersport-Teile, 02: Rahmen + Brief, 2. Hand, unfallfrei, VHS; Aluschwinge komplett; Felge hinten; Regler; Bremszangen v. + h.; Bremsscheibe hinten; Relais; Ölkühler + Leitungen; Rechner; Einspritzanlage; Auspuffkrümmer, 2-teilig; Auspufftopf; Kill-/Anlasserschalter; Verkleidungsteile; Heckteile; Plastikteile; VHS; Tel. 0171-9655197

www.ducati-kaemna.de

Suche Ducati 125 Regularita-Motor, -Zylinderkopf, -Teile, bitte alles anbieten! Auch Ducati 125 Six-Days-Teile, bau.walther@gmx.de, Tel. 0172-9406076

Verkaufe Original-Ducati 900 SS-Teile, Bj. 1996: Original-Lenkerstummel, rechts, schwarz, 30 €; Original-Blinkerhalter hinten, mit Blinker li., re. u. Rücklicht, komplett, 30 €; Original-Sitzbank, schwarz, mit Abdeckung, rot, 70 €; Original-Seitenabdeckung, rechts, rot, Zustand gut, 30 €; Original-Sitzbankverschlussdeckel, rot, Zustand wie neu, 50 €; Original-Rückspiegel, rechts, schwarz, mit nur leichten Kratzern an der Kunststoffaußenschale, 10 €; Original-Auspuffendtopf, links, rund, flacher Verlauf, Zustand gut, 80 €; Original-Auspuffendtopf, rechts, rund, flacher Verlauf, leicht beschädigt, jedoch montierbar, 15 €; Original-Fußrastenplatte hinten links, mit Fußraste schwarz, 20 €; Original-Fußrastenplatte hinten rechts, mit Fußraste, schwarz, 20 €; Original-Hupe, 5 €; Original-Luftfilterkasten mit K&N-Luftfilter und Schnorchel, 20 €; Original-Kupplungspumpe mit Handhebel, schwarz (außen leicht angeschliffen), 30 €; Original-Bremspumpe mit Handhebel (4-fach verstellbar), olivefarben, 50 €; Zylinderkopf liegend, ohne Einbauten, Brennkammer mit leichten Freßspuren, jedoch technisch okay, 15 €; Zylinder liegend, 94 mm, schwarz, mit Ölan-schluß außen, Zustand okay, 30 €; Preise zzgl. Versand, E-Mail duci999s@gmx.de

Suche Monoposto-Sitzbank für 916 - 998, in Rot, mit Startnummerfeld, Plz 88281, Tel. 0751-3542059



DUCATI Ihr Ducati Partner
im Rheinland!

Ducati Rhein-Sieg
Friedrich-Engels-Straße 18
51545 Waldbröl
Telefon 022 91 - 80 89 80
www.ducati-rheinsieg.de

Motalia Anzeigenmarkt



GÜNTHER RUPPRECHT
LEDERESMÜHLE 1
90518 ALTENDORF
Tel. +49.(0)9187.72 69



1- UND 2- ZYL. KÖNIGSWELLE

WWW.GRANSPORT.DE

Ducati 996 H2, Bj. 2001, 45825 km, HU/AU neu, zum Angebot steht o. g. Modell in einem Zahnbürsten- und Wohnzimmer-Pflegezustand, dieser Diva sind über die Jahre folgende techn. u. optische Änderungen zu Teil geworden: Verkleidung, Höcker, Airbox, SW-Konsole, Kotflügel, Hitzeschutz, Nr.schildträger, Hinterradabdeckung, Schwingenschutz, Batterieträger, Rahmenschutz ... usw. usw. aus Carbon! Desweiteren an techn. Details: P4-Sättel, Radial-Handpumpen Bremse/Kupplung, ABM-Gabelbrücke, Federversteller, Öhlins-Federbein, -Lenkungs-dämpfer, Aluheckrahmen, Rahmenstopfen STM, France Equipment-Kettenradschnellwechsler, STM-Behälterdeckel, Duc Performance-Fußrasten/-hebel, MFW-Ritzelabdeckung, STM-Kupplungsnehmerzylinder, Titanschnellverschlüsse, Titantankdeckel von NCR, Silikonkühlwasserschläuche usw., usw., und für Wartung und Pflege Serviceständer 1 x vorne, 2 x hinten linke u. rechte Seite, bei einem akzeptablen, seriösen Angebot gibt es Folgendes on top: Modell-Sammlung, div. Modelle/Maßstäbe (ca. 25 Stk.) Minichamps, MaiSto, New Ray, diverse seltene Poster, Prospekte, technische Anleitung von 748, 916, 996, 998, techn. Handbuch 996 R, Minichamps-Sammlung, Maßstab 1:12, ca. 25 Modelle 748, 916, 996, 998, alles für kleines Geld bzw. seriöses Angebot, Tel. 0176-98172382

Suche Kabelbaum für Ducati 900 SS, Bj. 94 - 98, Vergasermotormodell. Es wäre auch nur der vordere Teil ausreichend, da ich ihn für einen Umbau benötige, 09872-7569

Kleinanzeigen können per Post, Fax, Telefon oder E-Mail aufgegeben werden. Es ist nicht notwendig, den Vordruck zu verwenden. Nur private Kleinanzeigen sind kostenlos! Redaktionsschluss für Kleinanzeigen ist immer der 15te des Vormonats

Hobbyaufgabe/diverses um das Thema 748, 916, 996, 998: Modell-Sammlung, div. Modelle/Maßstäbe (ca. 25 Stk.) in STM-Händlervitrine, Minichamps, MaiSto, New Ray; diverse seltene Poster, Prospekte, Bücher, technische Anleitung von 748, 916, 996, 998, techn. Handbuch 996 R; Minichamps-Sammlung, Maßstab 1:12, ca. 25 Modelle; alles für kleines Geld bzw. seriöses Angebot, Tel. 0176-98172382

Suche für 748 SP Endschild-dämpfer, neu oder gebraucht, mit Zulassung und entnehmbaren dB-Killern, Rohranschluß Ø 50 mm, möglichst mit EPROM, Tel. 0151-51177481

Suche für Ducati 888, Bj. 1993, kompletten SP-Höcker mit Sitzpolster, Nummerfeld 1 und lackierte, E-Mail mhtherbrack@web.de, Tel. 0151-50700351

Rahmen für Ducati 900 SS, auch passend für 620, 750 und 800 SS. Rahmen schwarzglänzend kunststoffbeschichtet, inkl. Gabelbrücke + Lenkkopflager von Emil Schwarz. Mit Brief, der TÜV ist schon lange abgelaufen, Bilder können per E-Mail gesendet werden, 250,- € VHB, Versand möglich aber teuer, Plz 64807, 0171-5618051, scholz-dries@t-online.de

900 SS-Motor, Bj. 1993, ca. 35000 km, glasperlengestrahlt, Köpfe überholt mit neuen Auslaßführungen, Zahnriemen, Ventileinstellung, Ölfilter, Zündkerzen usw. neu, mit Anlasser und Kupplung, 1250,-, Tel. 04174-650424 ggf. AB

www.MARROCCO4SPEED.de
Ducati & Cagiva Parts
Tel.: 0151-21779910

Suche einen Instrumentenhalter, auch kpl. Cockpit für eine 350/600 TL Pantah, Angebot bitte mit Bild/ern per E-Mail an peterstrohmaier@t-online.de oder Tel. 07021-2462

Motalia Anzeigenmarkt

Biete Monster 1000 M 4, EZ 2003, TÜV 9/18, Erstbesitz, aus Nachlaß, Ducati-Performance-Carbon-Zubehör wie Zahnriemenabdeckung, Motorspoiler, Kotflügel vorne, Seitenverkleidung, Einzelsitzbank, Rizomagriffe und -Hebel, Zubehörwert ca. 2000 €, lückenlose Historie (Inspektion und TÜV-Nachweise vorhanden), alle Originalteile vorhanden, Bilder können gemalt werden, Preis 3850 €, 01749964525

944 cm³ 2V-Racing-Motor in 748 R-Gehäuse, Carillo-Pleuel, Mahle-Kolben, 11,6:1, feingewuchtet, Brennräume und Kanäle gemacht, VeeTwo-Einlaßventile 45 mm, Steuerzeiten feinjustiert, Ölkreislauf geändert - Alu-Fittings in top Qualität, digitale Zündanlage DMC mit Schwung, Zündspulen und Box mit verschiedenen Zündkurven, No.we. 900 SS i.e., gewichtsoptimiert: ohne Lima und Anlasser (Betrieb über Batterie hat sich hier bewährt), sehr drehfreudig, 2.450 € VB; Krümmeranlage für 944 cm³-Motor in 916-Fw., eingeschweißte Lambda-Buchsen, 190 € VB; Airbox für 2V-Vergasermotor in 916-Fw., 250 € VB; Fotos gerne per E-Mail, Tel. 04533-4328

944 cm³ 2V-Racing-Motor in 748 R-Gehäuse, Carillo-Pleuel, Mahle-Kolben, 11,6:1, feingewuchtet, Brennräume und Kanäle gemacht, VeeTwo-Einlaßventile 45 mm, Steuerzeiten feinjustiert, Ölkreislauf geändert - Alu-Fittings in top Qualität, digitale Zündanlage DMC mit Schwung, Zündspulen und Box mit verschiedenen Zündkurven, No.we. 900 SS i.e., gewichtsoptimiert: ohne Lima und Anlasser (Betrieb über Batterie hat sich hier bewährt), sehr drehfreudig, 2.450 € VB; Krümmeranlage für 944 cm³-Motor in 916-Fw., eingeschweißte Lambda-Buchsen, 190 € VB; Airbox für 2V-Vergasermotor in 916-Fw., 250 € VB; Fotos gerne per E-Mail, Tel. 04533-4328

Ducati 48 SS, Sammlerzustand, Tel. 015154032484, E-Mail tiger59@t-online.de

aprilia www.ItaloMotos.de

Michael Nitzsche & team

Hervester Str. 39 · 46286 Dorsten-Wulfen
Tel. 0 23 69 - 2 18 42 • Fax 0 23 69 - 24 82 94
E-Mail: info@italomotos.de

Sammlungsauflösung: Ducati 750 GT, Bj. 1973, 10500 km, Tank u. Höcker Sport 750 S und Ducati TT 1/750 Replica-Rennmaschine, Preise VHS, Tel. 0043-664-3525813

Teile für 998 etc.: Akrapovic 60er-Endtöpfe, Carbon, neu, 499 €; Teile für 916-Reihe: Krümmer 916, Auslaßanschluß, nur das 1. Bauteil, 2 Stück 35 €; Sturzprotektoren, neu, nie montiert, VS; Verkleidungsgeweih Racing, Carbon, ähnlich RS, 115 € VB; Fotos gerne per E-Mail, Tel. 04533-4328

www.JAKO-Motorsport.de **DUCATI-Service**

Biete 916 SP, Baujahr 96, aus 1. Besitz, mit allen Service- und TÜV-Unterlagen, Originalzustand, km 69000, guter Allgemeinzustand, Nachlaß-Verkauf, 01749964525

Aluschwinge für 900 SS, Bj. 1989, original von Verlicchi, neu, mit Radachse, 350,-, Tel. 04174-650424 ggf. AB

Paso 750 + 906-Teile: Rahmen ohne Papiere aus Lagerauflösung, Gasgriff, Zündspulenpaar, Zündboxenpaar, Scheinwerfer, Kill-/Anlasserschalter, Anfahrts gummi, Ketenschutz, Anlasser komplett, Verkleidungshalter - Geweih, Elektronikhalteblech, Sozfußbrastenhalter, Bremszangenhalter, Steckachse vorne, Luftfilterkasten ohne Deckel, Kleinteile, VHS, Tel. 0171-9655197

Verkaufe Anti-Hopping-Ölbadekupplung von Monster 1100 Evo, 17000 km, komplett mit Motorseitendeckel, VHB 420 €, Tel. 04774-1325 oder 0160-3262000

Suche gebrauchten Kühlwasserschlauch einer Monster S4/S4R, und zwar den unteren vom Kühler zur Pumpe, Tel. 0151-23009369 oder E-Mail tuechsen@web.de

Suche Zahnriemenabdeckung aus Aluminium für Ducati 900 SS oder Monster 900, Tel. 06628-8687

Motalia Anzeigenmarkt

Monster S4 neue, tangentialle Krümmeranlage, 600,-, Tel. 04174-650424 ggf. AB

750 cm³ Pantah-Motor mit Trockenkupplung, top Zustand, 2950,-, Tel. 04174-650424 ggf. AB

Zu verkaufen: Classic-Umbau Cagiva auf Pantah/SS: 900 SS-Halbschale, Liengme-Wechselhöcker, Stahiflex, Konis, zurückverlegte Rastenanlage, Ochsenaugenblinker, Veglia, viele Eintragungen, 350 cm³, 20 kW, 26000 km, schwarz, VB 3.250 €, seit 1987 in meinem Besitz, Fotos gerne per E-Mail, Tel. 04533-4328

Kleinanzeigen können per Post, Fax, Telefon oder E-Mail aufgegeben werden. Es ist nicht notwendig, den Vordruck zu verwenden. Nur private Kleinanzeigen sind kostenlos! Redaktionsschluß für Kleinanzeigen ist immer der 15te des Vormonats

Suche Ducati Pantah- bzw. Cagiva Alazzurra-Rahmen 350/500/600/650 mit Brief, Tel. 0178-1494649

Ducati Königswelle, Borchardt-Motor 1100 cm³, komplett neu aufgebaut in 1990, nie gelaufen, 10.000 €, 01577-3022233, Braunschweig

Verlicchi TT2 zu verkaufen, 17 Zoll, 900 cm³ usw., für Straße u. Rennen (mit Brief), VB 11500,-, Tel. 09546-6257

Verkaufe gebrauchte Ducati 900 SS KöWe-Teile! 1 x Zylinderkopf, liegend, € 850,00; 1 x Zylinder liegend, € 425,00; 1 x Zylinder stehend, € 425,00; 2 x Zylinderbuchse, € 290,00; 2 x Kolben mit neuen Ringen, € 360,00; 1 x Gehäuse Ducati-Zündung, € 1350,00; 1 x Gehäuse Bosch-Zündung, € 1.300,00; 1 x Kupplungsdeckel HR1, € 875,00; 1 x Tank HR1, rot/weiß, € 425,00; Tel. 06483-3864

Fotoanzeigen kosten 5,- €

Supertwin, Basis 916-Öhlins-Fahrwerk, 2-Ventiler, ca. 115 PS, ca. 160 kg mit Sprit, 1100 cm³, rennfertig, 12.900 €, Näheres unter E-Mail desmodue@web.de

Suche eine 350 Vento, auch zum Aufbauen, Angebot bitte mit Bild/ern per E-Mail an peter-strohmaier@t-online.de oder Tel. 07021-2462

Garelli

Verkaufe Gebrauchtteile für Sport 40 (Mokick): Kraftstofftank, 49,- €; Batteriekasten mit Werkzeugkasten, 19,- €; Hinterradschwinge, 15,- €; Gepäckträger, 15,- €; vord. und hint. Kotflügel, je 15,- €; linkes und rechtes Federbein, je 10,- €; Zündspule, 9,- €; linke und rechte Fußraste, je 9,- €; Batteriegrundplatte, 9,- €; Tel. 0177-8452911, Plz 877

Gilera

Gilera Strada 150-Teile: neu NOS: Zylinderkopf, Zylinder und Kolben. Gebraucht: Tank, Seitenkästen, Lampenhalter, Hinterradschwinge, Kotflügel hinten, Gabelbrücke komplett, Bilder können per E-Mail gesendet werden, Plz 64807, 0171-5618051, scholz-dries@t-online.de

Gilera 98 Cross, ganz selten, Bj. 1960, fertig restauriert, alles original, ital. Nummernschild, Preis VHS, Tel. 0172-7265614

Gilera 175 Cross, Eigenbau, total restauriert, keine Papiere, Preis VHS, Tel. 0172-7265614

**www.MARROCCO4SPEED.de
Gilera Parts
Tel.: 0151-21779910**

Suche Seitenständer mit Halteplatte für Gilera Saturno oder auch nur die Halteplatte alleine, Tel. 06628-8687

Guzzi

Cali 1100 EV: linke Abdeckung über Einspritzanlage, aus Kunststoff (verchromt, Bj. 2000), 15 €; 2 Zylinderschutzbügel, 25 €, inkl. Versand; Tel. 01714944055

Le Mans 2: Original-TÜV-Gutachten für Stucchi-Vollverkleidung, von 1980, 15 €, Tel. 01714944055

Motalia Anzeigenmarkt

Zu verk. Moto Guzzi 1100 California, EZ 26.02.1996, ca. 130000 km Laufleistung, HU/AU 02/2018, Preis VHB 3500,00 €, Motorrad wurde im Oktober 2015 bis Februar 2016 neu aufgebaut, Sonderlackierung, alter Schriftzug am Tank, Kupplung, Zylinderköpfe überholt, neu Ventile mit Ventilführungen, neue Kolbenringe & Ölbleistreifringe, Steuerkette erneuert, im Endantrieb Mitnehmerflansch/Tellerradaufnahme mit Lagern und Simmerringen erneuert, Stahlflexbremsleitungen, Heizgriffe, Gelbatterie. Die Guzzi steht in 77948 Friesenheim. Damit der Verkauf ohne Unstimmigkeiten stattfinden kann, ist es angebracht und ausdrücklich erwünscht das Motorrad zu besichtigen und Probe zu fahren. Tel. 07821-997513, Mobil 0176-70196994, E-Mail guzzibell@web.de

Neuer Onlineshop bei www.HMB-GUZZI.de

Verkaufe Buch Moto Guzzi von Mario Colombo, Seconda edizione 1983, guter Zustand, für 40 €, Tel. 07461-2116, E-Mail hoch7@t-online.de

Suche für meine Moto Guzzi 1100 Sport Vergaser-Modell, Bj. 1996, Auspuffendöpfe bzw. eine Auspuffanlage Marke Lafranchi Competizione, im guten gebrauchten Zustand, Tel. 07022-66698

Guzzi-Teile: 2 Sätze Bremsbeläge Lucas f. Brembo 08er-Sättel (LM 1 - 5, T3, T5, Cali 2, 3 usw.), 50 €; 2 Sätze Brembo-Bremsbeläge f. 4-K. P30/34, Ausf. C (40 mm, 1 Stift), 65 €; 2 Sätze Bremsbeläge Ferodo f. 4-Kolbenzange m. 2 Stiften, 60 €; Satz Edelstahlkrümmer T295, original Guzzi, doppelwandig, f. Cali EV, Jackal, Stone, 199 €; neue Kolben f. 1100er-Cali, 92 mm, neue Ausf., original Guzzi, m. Kolbenringen u. Kolbenbolzen, 255 €; schwarzer Steuerdeckel V11 Sport, 125 €; Vario-Sitzbank Monza, schwarz, f. LM 4/5, NP 400 €, 200 €; Tel. 05051-7416

Moto Guzzi 750 S, 750 S3, Aprilia-Blinker: 4 Aprilia-Blinker, 2 mit Aprilia-Schriftzug außen, bei den anderen beiden steht es innen, inkl. der S3-Halter hinten. Die Hintere sind ganz leicht pickelig, haben bis zum Ausbau funktioniert, keine Garantie, keine Rücknahme..., Preis 360 €, Martin Dantl, mail@dantl.net, 0151-27641508

Moto Classica



große V2 - GUZZIS

- **Gebraucht-Motorräder**
 - **An- und Verkauf**
 - **Restaurationen**
 - **Original-Ersatzteile**

Gartenstr. 62 - 68 • 53229 Bonn
Tel. 0228 - 9739348 • Fax 462609

www.motoclassica-bonn.de

e-mail: motoclassica-bonn@hotmail.de

V 65, Bj. 88, 52000 km, perfekt hergerichtet und leistungsgest. (60 PS), dank vieler Details besser als heutige V7 etc., soviel kann man nur am Telefon besprechen, 2.700 €, Plön, Tel. 04522-7899288

Verkaufe V 50 III, EZ 93, 44288 km, hat lange gestanden, hatte sie für meine Liebste hergerichtet ..., Rahmen gestrahlt und lackiert, neue Kupplung, nagelneue Busso-Tüten mit wirklich schönem Ton, Krümmer und Sturzbügel mit schönem Chrom, VA-Schrauben, Gabelstabilisator, Gepäckträger, Fahrerhandbuch, Ersatzteilliste, Werkstatthandbuch, einiges an Teilen, z. B. elektronische Zündung dazu. Benötigt etwas Zuwendung, ist dann ein reelles Moped, alles Weitere am Telefon, VB 1250 €, Standort Hildesheim, 0160-1495298

S-M-S

SCHUBERT - MOTO - SERVICE

Fahrzeuge - Ersatzteile - Zubehör - Vermittlung von Restaurationsarbeiten

Ingolf Schubert

Ackerweg 7 • 30900 Wedemark/OT Oegenbostel
Tel. 0 51 30 - 58 25 84 • Fax 0 51 30 - 37 93 26
Mobile 0172 - 609 92 06 • eMail: SMS@smotos.de
www.smotos.de

Motalia Anzeigenmarkt



Moto Guzzi Klassiker Café Racer, umgebaute Moto Guzzi T5, ca. 60000, Bj. 86, TÜV 07/2018, 18 Zoll vorne, Le Mans 2-Tank, Lafra-Endtöpfe (eingetragen!), Agostini-Fußrastenanlage (eingetragen) runde Ventildeckel, Klappschutzblech, Stummellenker Tarozzi (eingetragen), Tommaselli-Gasgriff, Armaturen umgebaut, Stahlflexbremsleitungen (eingetragen), offene Trichter (eingetragen), Teile neu gepulvert, überholtes Getriebe 2015/2016, neue Kupplung 2015/2016, hintere KW-Siri neu, Martin Dantl, mail@dantl.net, 0151-27641508

Nuovo Falcone Civile, Bj. 7/1971, km 43900. Im Unterschied zur Behörden-Falcone verfügt die Civile über einen Anlasser, Drehzahlmesser, andere Auspuffanlage. Nachgerüstet: Kegelrollenlenkkopflager, H4-Licht, Seitenständer, zusätzliche Zylinderkopfschmierung mit externem Ölfilter, VB 4500,-, Tel. 0151-70148550 oder 09363-729

Verkaufe Moto Guzzi Le Mans II, Bj. 81, 942 cm³, Primärtrieb Stirnräder, Kolben und Zylinder neu, elektr. Piranha-Zündung, 40er-Dell'Ortos, Agostini-VVK und -Fußrasten, 1/2-Mann-Höckersitzbank, Lafranconi Competizione, stahlummantelte Frentubobremsleitungen, Ölwanne zwischenring, hinterer Bremsattel und -beläge neu, 100 Phon im Brief, läuft auf 07er-Kennzeichen, Restarbeiten (Bremsse, Verkleidungsscheibe, Kotflügellack) erforderlich, 7900,- €, Tel. 0177-8452911, Plz 877

Suche 850er- od. 1000er-Le Mans-Motor, auch mit Schaden, zum Tunen bzw. Aufarbeiten, Zustand und Laufleistung also egal, alles anbieten, E-Mail bernd-roettger@web.de

WWW.DYNOTEC.DE
das komplette Drehmomentprogramm für alle Guzzis

Tonti-Rahmen mit Brief, vor Bj. 07/1984, gesucht, Zustand egal, auch krumm oder vom Brand etc., Tel. 01516-5189033

Suche Verkleidung und vorderes Schutzblech für Le Mans 3, in Weiß, Tel. 066739009611

GUZZI STEPHAN
An- und Verkauf von Motorrädern & Teilen
www.guzzi-stephan.de
stephan@guzzi-stephan.de
02542/9546045 0170/2377809

Verkaufe 850 Le Mans, EZ 7/80, TÜV 7/17, 950 cm³, Edelstahlkrümmer, Lafranconi Competizione aus Edelstahl, Tarozzi-Fußrastenanlage, Einscheibenkupplung, LSL-Stummel-Spiegel, Magura-Hebel, Hydraulikkupplung, Alustirnräder, Gabelstabi, Doppelzündung, SH-Zündung, Teflonbremsleitungen, Unibat-Lithiumbatterie, große Ölwanne mit Schauglas, Instrumentenkonzole aus Alu mit weißen Zifferblättern, Anlasserdirektschalter, Konis und einiges mehr. Die Le Mans befindet sich in einem hervorragenden technischen Zustand (Motor wurde stets von Fachwerkstatt gewartet). Die Guzzi steht in Leverkusen, Probefahren nach vorheriger Absprache problemlos möglich, Preis VB 12.900 €, Tel. 0172-5626426

Verkaufe für Griso eine Ölkühlerverkleidung komplett, in unbeschädigtem Zustand, Preis 150,- € plus Versand, Tel. 01782031135 oder E-Mail holli110@t-online.de

Meisterbetrieb

Kindermann

Restoration · Motor- u. Getriebeinstandsetzung · Gespannbau

www.kms-motorrad.de Tel.: 05767-1915

Motalia Anzeigenmarkt

Zu verkaufen für T5 oder wo es paßt: Sturzbügel Chrom, 30,- €; Lampenverkleidung mit Scheibe, 79,- €; Lampe mit Halter, 95,- €; Armaturenverkleidung, 25,- €; originale Stoßdämpfer Chrom, die mit Luftventilen, 80,- €; 1 rechten Spiegel Chrom und 1 schwarzen, Stck. 15,- €; Kontrollleuchtenleiste mit Birnen, 19,- €; Steckdose komplett, 25,- €; Sigma-Tacho, 13,- €; Uhr, 20,- €; Stromanzeige-Uhr, 20,- €; Blechschild unterm Nr.schild, 10,- €; 4 Blinker + Ersatzteile, 20,- €; Frontverkleidung (Frontmaske) für Le Mans IV, 85,- €; Tel. 05051-7577 od. 0174-9334925

Fotoanzeigen kosten 5,- €

Verkaufe einen neuen, unbenutzten Griso-Rahmen. Der Rahmen hat noch keine Nummer und ist in Silber kunststoffbeschichtet, Preis 800,- €, Bilder können gesendet werden, Tel. 0481-71980, E-Mail holli110@t-online.de

CONNIS-GUZZI- & MO. TEILE SHOP



Ersatzteile & Zubehör
für alle Guzzi-Modelle , sowie
alle Servicearbeiten

Cornelia Buck
Philippistr.23 • 34127 KS/Rothenditmold
Tel.0561 - 8 61 53 61 • Fax: 8 61 53 82
Email:webmaster@connis-guzzi-shop.de
www.connis-guzzi-shop.de

Besuchen Sie uns auf unserer Homepage

ALUTANKS FÜR TANTIS

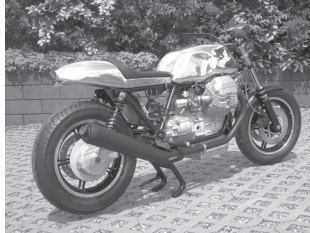

CMT-MOTORRADTANKBAU@osnanet.de
Tel. 05427-927704
cmt-motorradtankbau.de

Verkaufe originale Drahtspeichenräder von Moto Guzzi Stelvio NTX, Modell 2014, Speichen verzinkt, Felgenkranz mattschwarz, Nabe Alu, Laufleistung exakt 3582 km, belegt durch Rechnung von Moto Guzzi Ströhlein, Rems-eck, Umrüstung aus subjektiv-ästhetischen und Gründen der Putzfaulheit am 6.8.2015 auf die normalen Stelvio 8V-Alugußfelgen, beide Drahtspeichenfelgen sind im optisch und technisch perfekten Neuzustand, vorne 2.50 x 19" für Reifen 110/80 R 19-59V, Neupreis bei Guzzi 778,80 €, hinten 4.25 x 17" für Reifen 150/70 R 17-69V, Neupreis bei Guzzi 1421,99 €, nicht einzeln zu verkaufen, für zusammen 1300,- €, Tel. 07141-9747096, in 71636 Ludwigsburg

Suche Endantrieb (Gehäuse etc.) von folgenden Modellen: Sport 1100 i.e., Centauro, Daytona RS, eventuell auch ganze Maschine, günstig oder defekt, Tel. 0151-65189033

Nach Umbau meiner Cali Titanium (Bj. 2004) verkaufe ich folgende Teile (normale Gebrauchsspuren): Tank (ohne Benzinpumpe und Tankdeckel), ET-Nr. 89000514, VP 841,77 €; Schutzblech vo., ET-Nr. 03434367, VP 271,85 €; Schutzblech hi., ET-Nr. 03437167, VP 258,50 €; Seitenteil li. (inkl. Halterung, 1 Haltenase defekt), ET-Nr. 03476368, VP 83,82 €; Sitzbank Fahrer, ET-Nr. 03460560, VP 167,22 €; Sitzbank Sozius, ET-Nr. 03464060, VP 141,59 €; Lenker, ET-Nr. 03600366, VP 119,54 €; 2 x Riser kompl., ET-Nr. 03500265, VP 159,39 €; Abdeckung Anlasser Titanium kompl., VP 55,88 €; Verkleidungsscheibe Titanium komplett, ET-Nr. 01575365, VP 175,00 €; Abdeckung unterer Rahmenezug re., ET-Nr. 03446967, VP 66,70 €; Abdeckung unterer Rahmenzug li., ET-Nr. 03447467, VP 66,70 €; Abdeckung Einspritzanlage li., ET-Nr. 03113467, VP 28,05 €; Abdeckung Einspritzanlage re., ET-Nr. 03113365, VP 27,13 €; Stoßdämpferkappe li., ET-Nr. 03558267, VP 20,66 €; Stoßdämpferkappe re., ET-Nr. 03558167, VP 21,27 €; Abdeckung Titanium li., ET-Nr. 03467366, VP 54,66 €; Abdeckung Titanium re., ET-Nr. 03467367, VP 68,38 €; Gabelstabilisator (Titan), ET-Nr. 03436600, VP 47,31 €; Lichtmaschinendeckel, VP 40,00 €; Profilo Lato Post re., ET-Nr. 03437767, VP 28,83 €; Profilo Lato Post li., ET-Nr. 03437865, VP 28,83 €;

Motalia Anzeigenmarkt



Motor-Getriebe-Antriebs-Fahrwerksteile für Originalaufbauten und Café-Racer - Bei uns findet Ihr fast alles für große Guzzis von 1970-1990.

Oppenheimer Weg 21B - 40227 Düsseldorf
Mobil: +49 172 1315 888
Mail: info@n-vdb.de - www.n-vdb.de

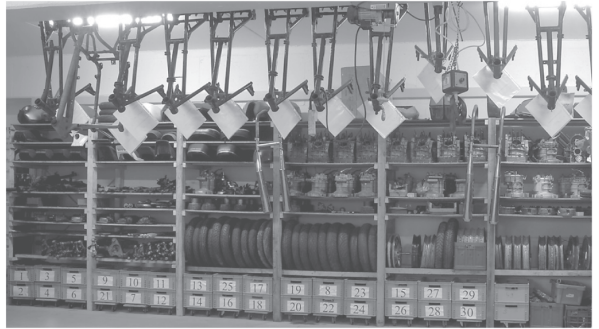

Schutzblechträger, ET-Nr. 03437430, VP 39,45 €; Spritzschutz, ET-Nr. 03438030, VP 8,99 €; Gruppo ottico com titanium, ET-Nr. 03758468, VP 214,23 €; Reifen Metzeler (22/15) Lasertec, 50,00 €, 140/80 VB 17 M/C (69V), noch 4,8 mm Profil; alles zusammen 2.800,00 €; nur an Selbstholer; Plz 41372, Tel. 0173-2347812

Ich verkaufe von einer 2012er-Stelvio jede Menge Teile, Laufleistung knapp 15.000 km, Fotos auf Anfrage, alle Preise VB plus ggf. Versand oder Abholung 20 km östlich von Frankfurt am Main: komplette Upside-Down-Gabel, 45 mm mit Gabelbrücken 980,-; Vorderrad Speiche (2009er), 445,-; Getriebe, 480,-; Haupt- und Seitenständer, 140,-; Krümmer, rechts, 90,-; Krümmer, links, 90,-; Zündschloß-unterteil Elektr., 30,-; Zündschloß Ringantenne, 30,-; Kardanwelle, 120,-; Gabelbrücken, 45 mm mit Lenkerklemmung, 150,-; Stelvio-Schalthebel, 25,-; Rastenträger, links, mit Fahrer- und Soziusraste, 90,-; Stützstrebe Endantrieb, 30,-; Handbremspumpe mit Hebel, 80,-; Bremszange, vorne rechts, 70,-; Bremszange, vorne links, 90,-; Bremszange, hinten, 70,-; Kupplungsnehmerzylinder mit Entlüftungsschlauch, 50,-; Kuppelungshebel, 30,-; Seitendeckel, links, 10,-; Sportfußrasten Beifahrer, 30,-; Fußrasten Fahrer, 30,-; Tel. 0176-43379261

Suche Rahmenunterzüge für V7 850 California, Bj. 1973, auch neu, 02324-31432

Kleinanzeigen können per Post, Fax, Telefon oder E-Mail aufgegeben werden. Es ist nicht notwendig, den Vordruck zu verwenden. Nur private Kleinanzeigen sind kostenlos! Redaktionsschluß für Kleinanzeigen ist immer der 15te des Vormonats

Moto Guzzi Galletto, nagelneuer originaler Benzintank, Rarität, gibt es neu nicht mehr! 250 €, 0175-2721345



Verkaufe von EV Tank, schwarz mit Chromblenden und roten Linien, Scheuerstellen rechts im Sitzbankbereich, VB 75,- € + Porto, Tel. 02236-81771 od. 0170-4194328

Rock Oil trm
SAE 20w60
das Spezialöl für klassische und getunte Guzzis

www.rockoil.de
Telefon: 06733/2059470

Suche für Le Mans V unteres Tauchrohr rechts von 40er-Marzocchi-Gabel, würde auch das komplette Rohr nehmen, Tel. 05051-7577 oder 0174-9334925

Biete originalen Endtopf für Brevia 1100 ABS, Bj. 2006, für 350 €, sehr guter Zustand, keine Beulen/Kratzer, weniger als 20.000 km gefahren, Nähe Friedberg (Hessen), warudi@online.de

Motalia Anzeigenmarkt



Moto Guzzi Le Mans 1, 750 S3, 750 S3-Lenkerschalter links/rechts, biete originale Lenkerschalter einer 750 S3 an, komplett mit allen Teilen, Kabel und Stecker noch sehr gut, mittlerweile sehr seltene Teile! Haben bis zum Ausbau funktioniert, keine Garantie, keine Rücknahme..., Preis 390 €, Martin Dantl, mail@dantl.net, Tel. 0151-27641508

40er-Lafranconi Competizione mit Krümmer, gebraucht, komplett VB 250 €, Tel. 01733810625, E-Mail hrpcop@aol.com

www.guzziepiu.de
Euer Spezialist für die kleinen Guzzis V35 - V75, ständig über 1.500 Neu- & Gebrauchtteile auf Lager. Tel. 07255-397449

Verkaufe Gebrauchtteile für MG V7 700/750: Vorderrad Borrani, mit neuen Speichen, komplett mit Bremsankerplatte, 400,-; Hinterrad Borrani, komplett mit Bremsankerplatte, 380,-; V7 700-Rahmen, Bj. 1968, mit Brief und Abmeldebescheinigung, 500,-; Bremsankerstange für Hinterradbremse, 10,-; V7 700-Tank (keine Chromkniekissen, Innensanierung notwendig), 250,-; Vorderradgabel komplett mit Gabelbrücken, 300,-; 2 Klemmböcke für Lenkerbefestigung, Chrom, 25,-; Werkzeugdose mit leichten Korrosionsschäden am Boden, 30,-; Achse Hinterrad mit Mutter, 20,-; Achse Vorderrad mit Mutter, 20,-; Vorderradschutzblech, muß komplett aufbereitet werden, 20,-; 1 Satz Schutzblechhalter vorne, müssen neu verchromt werden, 20,-; Hinterradschwinge, 100,-; Batteriehalterplatte, 30,-; Seitenständer, 20,-; Mittelständer, 30,-; Fußraste, 15,-; 2 x Auspuffinterferenzrohr/Zwischenrohr, 12,-/St.; 1 Satz Krümmer (leider leichte Beulen drin), 30,-; Standort Lüdinghausen (Münster), E-Mail juergen.thoke@gmx.de

Verkaufe Gebrauchtteile für TS 250, Bj. 73: Rahmen ohne Papiere, 90,- €; Auspuffkrümmer, links und rechts, je 35,- €; Schwinge, 30,- €; Hauptständer, 19,- €; Luftfilterkasten, 15,- €; Tel. 0177-8452911, Plz 877

Hallo, suche einen möglichst kompletten, brauchbaren Endantrieb/Achsantrieb für MG SP 1000, erste Serie, etc., Übersetzung 7/33, evtl. auch Cali 2 mit 7/37, E-Mail zappa6663@gmx.de, Tel. 07227-9946201

Fahrwerksumbauten, Moto-Weissmann-Schwinge, Verschleiss- und Tuningteile, Speichenradbau, Kunststoffbeschichtungen, CNC-Fräs- und Drehteile



MOTO WEISSMANN

Heimbachstraße 48 D-67716 Heltersberg
 Tel: 0 63 33 - 6 30 70 Fax: 0 63 33 - 6 49 54
 www.moto-weissmann.de
 Dienstag bis Freitag: 9.00 -17.30 Uhr, Samstag: 9.00 -13.30 Uhr



Motalia Anzeigenmarkt

escher

 www.escher.de

**1 Zyl. Veteranenshop
„2 x KLIKK und
schon drin“**



D-59394 Nordkirchen
Tel: 0 25 96/60 0 – Fax 38 00
escher@escher.de

Moto Guzzi Nuovo Falcone, mit Oldtimerabnahme, 72000 km laut Tacho, war lange gestanden, springt sofort an, Elektrik/Dynastart funktioniert, Drehzahlmesser nur manchmal, ideale Restaurierungsbasis, 2300 €, 0175-2721345

Neuer Onlineshop bei www.HMB-GUZZI.de

Verk. Nuovo F.-Teile: Kipphebelgehäuse, 50,-; Bremsankerplatte hin., 35,-; Krümmer mit Delle, 20,-; Vorderachse, 10,-; Ölleitung, 10,-; eine Fußraste, 15,-; alles plus Porto; Tel. 07244-5204 AB



Moto Guzzi V 35 III, Bj. 89, mit original 38000 km Laufleistung. Die Guzzi steht schon länger, deshalb sollten die Vergaser gereinigt werden (Motor läuft aber und alles funktioniert). Der optische Zustand ist ungepflegt, aber es ist nichts verbogen, gebrochen oder verbeult, mit putzen und polieren bekommt man sie wieder schön (italienische Papiere), VB 950 €, 01733925585

Verkaufe: Stucchi-Fußrastenanlage für Le Mans 1/2/3, komplett, 190 €; Valpolini-1/2-Personenhöcker für Le Mans 1/2/3, 90 €; Akront-Felge 3.50 x 17, muß poliert oder lackiert werden, mit 40 VA-Speichen, 90 €; Le Mans 3-Tank für engagierte Verschönerer, 70 €; T3-Sturzbügel vorne, 30 €; Knickspeichenhinterrad, 2.15 x 18, 70 €; Gaman-LM 3-Sitzbank, renovierungsbedürftig, 20 €; Tel. 02331-3424211

Suche Moto Guzzi-Gespann, denn die Knochen sind kaputt (Hüfte), keine Vergaser, nur Einspritzung, mind. 1100 cm³, bis 12.000 €, ggf. muß eine V11 gegengerechnet werden, Bj. 99, km 60000, Fzg. steht in Hamburg, Tel. 040-6409567 oder 0177-4238963

Moto Guzzi PL 250, Bj. 1939, besser wie im Laden, alles original, Preis VHS, Tel. 0172-7265614



Cali 1100 KD, zuverlässig, unfallfrei, 1. Hand, 7/07, 39.800 km, Garage, Langstrecke, 75 PS, TÜV 7/17 ggf. neu, rot/schwarz, neu: Bremsbeläge v., Getr.öl, Kardanöl, Br.-flüssigkeit, Gabelöl, Serie: Stahlflex, 3 Br.scheiben, 12 V-Dose, Extras: 2 S.-Kuppl. (leichte S.-Masse), Wilbers-Dämpfer, Fernscheinwerfer, Windschild, Aluseitendeckel + Einspritzkappen, gr. Ledertaschen, Vintage-Sitzbank, VA-Gepäckbrücke, Koso-Instrument, Sturz- + Zylinderbügel, Alublinder, LED-Rücklicht (rund), VA-Starterkappe, Lenker, hi. S.blech v. Cali, Zubeh.: Becker-Montaggeständer, Wartung/Rep.-Anleitung (Kopie) Reserve-teile: Relais, Kuppl.-/Hand-/Fußbremshebel, Schaltwippe, Rücklicht, Blinker, Filter, Dichtungen, Literatur etc., guter Zustand, regelm. Wartung, alles notiert, kl. Gebrauchsspuren, muß in gute Hände, Tel. 030-7969960, Fotos via E-Mail, Preis VB 5500 €, Überführung möglich aus Ber./Brandenburg

Verkaufe für Griso verchromte Armaturengehäuse, für 45,- € plus Versand, Tel. 0481-71980 ab 18:00 Uhr, E-Mail holli110@t-online.de

Motalia Anzeigenmarkt

Verkaufe Gebrauchtteile für V 35 Imola 1, Bj. 81: orig. Kabelbaum, zweiteilig, mit Steckern und Gummikappen, 44,- €; Tellerrad für Kardan mit Deckel, 31 Zähne, 29,- €; Antriebsflansch mit Kardanwellenübersetzung, 8 Zähne, 26,- €; Sitzbankbügel, 18,- €; klappbare, vordere Fußraste, links und rechts, je 14,- €; Batteriegrundplatte, 10,- €; Tel. 0177-8452911, Plz 877

7 Verführmotorräder immer zum Testen bereit. WWW.DYNOTEC.DE

Moto Guzzi-Motor, 1000 cm³, 67 PS, 46450 km, komplett mit Rundschieber-Vergaser, Schwungrad, Kupplung, Verteiler, Lichtmaschine, mit frischem Motoröl einbaufertig, komplett 920 € VB oder auch ohne Anbauteile, VHS; weitere Guzzi-Teile vorhanden, einfach anfragen; Tel. 0173-3449898

Verkaufe für Moto Guzzi Le Mans, Bj. 1985: Rahmen mit Brief, VB 600 €; Lafranchi-Endrohre, verchromt, VB 200 €; DÄS-Einmannsitzbank mit Montageteilen, VB 390 €; Seitenständer, 25 €; Tel. 0173-3810625

Nuovo Falcone Ersatzteilsuche: rechte u. linke Fußraste hinten, Zündschloß, Werkzeugdeckel links m. Schloß, Feder f. Kickstarter, beide Blinkleuchten, 4 Kontrolllampen, Endschalldämpfer, Tel. 02452-66942

MOTOBOX

Tel./Fax: 05232-17093

eMail: MotoboxLage@aol.com

Guzzi Neu- und Gebrauchtteile
tägl. Versand

Verkaufe: Windschild Cali II, komplett, 75,- €; SP-Lenkerverkleidung, 80,- €; V7 Polizia-Lenkerverkleidung, guter Zustand, 170,- €; Tel. 0171-2019097

Zu verkaufen: V7 Special, EZ 1969; T3 850 Cali, EZ 1980; jeweils 4500 €; Tel. 02274-919027 (AB)

GUZZI-JAKOB

MG V7 750 Classic, Speiche	4.200,-
MG 1000 Cali 3, Speiche	4.200,-
MG 1000 Cali III Special, Umbau 170er-Reifen	7.500,-
MG 850 T3, Bj. 77	4.400,-
MG 850 T Café Racer, Bj. 74	8.800,-
MG 1000 Mille GT, Sportumbau, Halbschale, Speiche	5.500,-
MG 1100 V11 Balabio	4.900,-
MG 250 TS, 2-Takt,	2.700,-
MG 50 Totter, Mofa	800,-
Triumph Speed Triple, Bj. 04, 1A-Zustand	3.500,-

Gespannbau-Technik für Guzzi

Dekra-Stützpunkt
und Sonderabnahmen
Moto Guzzi Ersatzteile, neu + gebraucht

Handy 0152-21974392

Neue Adresse: Guzzi Jakob
Zum Heekamp 2

27312 Beppen-Thedinghausen
E-Mail guzzi-jakob@t-online.de

Bellagio zu verkaufen, aus krankheitlichen Gründen bietet ein guter Freund seine Bellagio zum Verkauf an. Das Motorrad ist zirka 4 Jahre alt und hat ungefähr 4500 km gelaufen und ist im Originalzustand, genauere Daten und Info unter 0178-2031135 oder

hollii110@t-online.de

Hallo, Moto Guzzi Coppa Italia, 46200 km, TÜV 2016, 7600,00 €, Tel. 02644-5208, E-Mail kdschmitz1@yahoo.de

Kleinanzeigen können per Post, Fax, Telefon oder E-Mail aufgegeben werden. Es ist nicht notwendig, den Vordruck zu verwenden. Nur private Kleinanzeigen sind kostenlos! Redaktionsschluß für Kleinanzeigen ist immer der 15te des Vormonats

1000 S gesucht, ggf. auch Le Mans, 1100 Sport, Daytona, zu fairem Preis! U. U. auch Umbauten, Danke für Euer Angebot, am liebsten mit Bild und Preisvorstellung! Habe dann vielleicht sogar eine originale 850 T abzugeben..., 0177-7993260, brinkr@web.de

Brembo Bremssättel P30/34 Oro, 65er-Bef.abstand, gebr., s. gt. Zustand, mit neuw. Belägen, 200 €, Tel. 05051-7416

Moto Guzzi GTV, 1948, nagelneuer Auspuff, Preis VHS, Tel. 0172-7265614

Motalia Anzeigenmarkt

Scheinwerfer, 165 mm (von Aprilia), H4, schwarz; Tommaselli-Lampenhalter, Chrom, für 35 mm Rohr, wie neu; Schutzblech/Spritzschutz, hinten mit Lampe, Kunststoff rot, V 35 - V 65; Sitzbankumrandung, mit Schriftzug, passend für V 65; Tankverschluß, Chrom, oval, passend für viele Italiener; Cockpit-Kontrollleuchteinheit, V 35 - V 65 und div. Tourer; originale Guzzi-Lenkerschalter (Typ Haribo) links/rechts; Satz Blinker, original Guzzi V 35 - V 65, LM 3; Cockpit-Verkleidung, rot, groß, Lampenausschnitt 175 mm; Cockpit-Verkleidung, Typ LM 1, unlackiert ohne Scheibe; 2 x Auspufftöpfe Silentium, Anschl. 38 mm, teilw. Rost, Guzzi V 65, Tourer; 2 x Endschalldämpfer MS mit geradem Anschluß 45 mm; Satz Seitendeckel, Dreieck gewölbt Klassik; Preise, Bilder und weitere Infos gerne per E-Mail ducfan19@gmx.de, Tel. 0761-6129337

**Neuer Onlineshop bei
www.HMB-GUZZI.de**

Verk.: T3 California, Bj. 76, für 5900 €; Lodola 235, Bj. 59, für 3200 €; V 35 Imola, 13700 km, für 3100 €; T3, Bj. 75, für 3800 €; Tel. 09106-6140

Umbau • Restauration • Instandsetzung



41849 Wassenberg-Effeld
info@motoschmitz.de



SCHMitoz
TECHNIK & DESIGN

Telefon +49 2432 20179
oder +49 177 356 3871

www.motoschmitz.de

20 Jahre Erfahrung!

V 75, EZ 4/87, 43 kW, o. Verkleidung, Umbau nicht fertig, aus gesundheitlichen Gründen zu verk., VB 1400 €, Tel. ab 19:00 Uhr 08709-2563

Buch Moto Guzzi von M. Colombo, erste Auflage, 40,-; Tankrucks., Nr. 416Z, von Harro, 60,-; alles plus Porto, Tel. 07244-5204 AB

Moto Guzzi Airone Sport, Bj. 1948, alles original, vor 4 - 5 Jahren restauriert, wenige Kilometer gefahren, deutsche Papiere, Preis VHS, Tel. 0172-7265614

Moto Guzzi GTS, Bj. 1939, Motor restauriert, es fehlen noch Lampe und Vergaser, lackieren, linieren und fertig zusammenbauen, Preis VHS, Tel. 0172-7265614

www.landendinger.de

Suche Rahmen Le Mans 3/4/5, bis EZ 88, m. eingetragen offen. Trichtern u. off. Lafranconis, Tel. 05051-7416

Rahmen V 35, Rahmen & Unterzüge mit Brief, für V 35, EZ 1981 PA, Tel. ab 19:00 Uhr 08709-2563

Für Nuovo Falcone: Kotflügel vorne und hinten, Schwungraddeckel nagelneu, Preise VHS, Tel. 0172-7265614

Verkaufe hintere Bremsscheibe von Mille GT, neu, 242 mm, 5-Loch, E-Nr. 28635734, Tel. 05041-3248

Guzziladen Handmade Cafe Racers and More

Umbauten Flacheisen, CNC Frästeile, Sitzbänke, Kombiinstrumente mit digitaler Zündanlage, Verlicchi Lenker, hydraulische Kupplung, Gaszugsysteme, tonnenweise Gebrauchtteile, Komplettmotorräder. Wir haben den Großteil der Teile von MOTO SPEZIAL übernommen und fertigen die Teile weiter, auch Ersatzteile und Service für Tacho. WWW.GUZZILADEN.DE guzziladen@t-online.de Tel. 09435/6393267

Motalia Anzeigenmarkt



Verkaufe Guzzi-Roadster, aufgebaut von HTM in 2000, 49000 km, Rahmen T5, EZ 1984, Motor Mille GT 1036 cm³, HTM-Nockenwelle und Einscheibenkupplung, Stirnräder Ergal, Doppelzündung SH, Leistung 81 PS gemessen, Auspuffanlage HTM-2-2, Kümmerdurchmesser 48 mm, HTM-Speichenräder, Cali-Gabel mit Doppelbremse vorne, alle Belege vorh., mehr Fotos bei Mobile.de oder per E-Mail, VB 10.900 €, Tel. 0162-2083673, marama@unitybox.de

Verkaufe ein Paar Lafranconi 10 Competizione Chrom für LM 3, neuer Zustand, die Endtöpfe wurden nie eingebaut, 420 €; desweiteren ein Paar Lafranconi 11 Comp. Superbike-Endtöpfe für LM 5, guter gebrauchter Zustand, Chrom, kein Rost, waren an LM 3 verbaut, 250 €; Infos und Bilder unter mabu2710@t-online.de

Teile für Le Mans II, Bj. 79 - 82: Bosch-Lichtmaschinenrotor, defekt, zum Tauschen, 55,- €; Kurbelwellenzahnrad, 9,- €; Steuerkette, 9,- €; Griffgummis, links und rechts, je 7,- €; Halteblech für Anlasserrelais, 4,- €; Tel. 0177-8452911, Plz 877

Für große Moto Guzzi wie T5, T3 und Nuovo Falcone: Sturzbügel vorne + hinten mit orig. Guzzi-Tasche, Windschild, Chrom alles pikobello, Preis VHS, Tel. 0172-7265614

Kleinanzeigen können per Post, Fax, Telefon oder E-Mail aufgegeben werden. Es ist nicht notwendig, den Vordruck zu verwenden. Nur private Kleinanzeigen sind kostenlos! Redaktionsschluß für Kleinanzeigen ist immer der 15te des Vormonats

Verk. Guzzi-Teile: LM 5-Tank, 250,-; 2 x Gabeldämpfer FAG, 50,-; 2 x Krümmerstern, 15,-; 2 x VA-Krümmer, 70,-; 1 x Steuerkette, 15,-, Laufleist. 60000 km; 2 x Ansaugstutzen f. 36er-Verg., von Moto Spezial, 40,-; 2 x Gabelfedern T3, 20,-; alles plus Porto; Tel. 07244-5204 AB

Suche Moto Guzzi 850 T5, fahrbereit mit TÜV, wäre prima, aber nicht zwingend notwendig, Tel. 04240-1629, 017639824229 oder E-Mail m.hansemann@online.de

Suche Moto Guzzi 850 T5 Polizia, fahrbereit mit TÜV wäre prima, aber nicht zwingend erforderlich, 04240-1629, Tel. 017639824229, m.hansemann@online.de

Suche Gepäckträger (Chrom) von Hepco & Becker für Mille GT, Tel. 0212-2239632

MG 750 Nevada, Bj. 96, aus 1. Hand, 50000 km, Originalzustand mit Zubehör, seit 8 Jahren abgemeldet, fahrbereit, VB 1850,- €, 02689-3071 oder 0171-3880579

www.buerger-motorrad.de

California II, Bj. 85, ca. 80000 km, kurze Scheibe, King & Queen-Sitzbank, Piranha-Zündung, große Ölwanne von G&G (kostet neu 400 €), Preis 3900 €, bei Einfuhr nach Deutschland fallen nur 7 % Steuern an, weil Motorrad älter als 30 Jahre, Tel. 0041-767104474

Suche: Le Mans IV-Schwinge, 38er-Marzocchi-Gabel oder Forcella Italia-Gabel, Tel. 0157-77783658 oder E-Mail otter44@gmx.org

DER GUZZI-SPEZIALIST

www.motoguzzi-baecker.de



BÄCKER
Am Bült 4
48366 Laer
02554 6475

Vertragshändler - Umbauten - Restauration - Gebrauchte

Motalia Anzeigenmarkt

Suche 300er-Bremsscheibe oder Bremsscheibenring mit 5-Loch-Aufnahme von Cali 3 oder Cali 1100 oder SP 3, Tel. 04774-1325 oder 0160-3262000

Laverda

Für 1000 SFC-Restaurierung sämtliche Anbauteile und Räder gesucht, Tel. 0171-6761000, E-Mail rainerscheidt@gmx.de



- Service
- Restauration
- Motorinstandsetzung

Moto-Officina Frankenberger
Telefon: 09360-993958-15
Internet: www.moto-officina.de

Für 1000/1200er: Lufi.kasten mit Rückwand und 3 Gummis, 100€; für 2/3-Zyl.: Bremsanker hi., Trommel und Scheibe, je 30 €; Brevettato-Einzelteile, 80 €; auf Wunsch schicke ich Fotos; Kontakt bitte unter 040-3904074, ew_krueger@alice-dsl.net

- LAVERDA - Orange Cycle Team

Motorräder, Werkstatt, Ersatzteile, alle Modelle.
Neue und gebr. Ersatzteile
Tel. 02251970752
Fax 02251970753



LAVERDA
Probleme?

Großes Ersatzteillager Neu + Gebraucht, Motorrevision, Bleifreiumbauten von Köpfen, Zylinderschleifen, Leistungsprüfstand, LAVERDA Video, Preiskataloge mit Bildern (unbedingt Modell angeben) bestellen bei:
LAVERDA Racingteam Konstanz
Andy Wagner
Telefon 07531 / 6 11 98 • Fax 5 37 37
Internet <http://www.laverda-paradies.de>

Kleinanzeigen können per Post, Fax, Telefon oder E-Mail aufgegeben werden. Es ist nicht notwendig, den Vordruck zu verwenden. Redaktions-schluß für Kleinanzeigen ist immer der 15te des Vormonats

750er-Teile: Tauchrohr 35er-Ceriani, poliert, 100 €; Motor-seitendeckel Lima/Freilauf, poliert, 100 €; Zahnkranz auf Kupplungskorb mit Abdeckblech, 45 €; Ölpumpenzahnrad auf KW, grobe Verzahnung für 750 S/GT, extrem selten, 40 €; auf Wunsch schicke ich Fotos; Kontakt bitte unter 040-3904074, ew_krueger@alice-dsl.net

www.laverda-team-werndl.de

Laverda - diverse 750er-Teile zu verkaufen (Rahmen, Motor, Deckel, Gabeln etc.), Kontakt bevorzugt per E-Mail (kann dann auch meistens Bilder senden), bitte Tel.-Nr. angeben, rufe schnellstmöglich zurück, Tel. 07251-963229, E-Mail b.r.a.t.z.e.l@k.u.t.t.e.r.e.r.m.a.u.e.r.com

Magni

Fotoanzeigen kosten 5,- €



Der Motorrad-Club „Magni-Bayern“ ist Interessengemeinschaft und Treffpunkt rund um die Magni-Fahrwerke mit Motoren von BMW, Honda, Moto Guzzi, MV Agusta oder anderen Herstellern. Kontakt: Homepage www.magni-bayern.de, E-Mail info@magni-bayern.de, Tel. 08161-67848 (mit AB)

Morini

Verkaufe Gebrauchtteile von 250 Bicilindrica, Bj. 79 - 86: Klapp-Tankdeckel, Chrom, neu, 29,90 €; Kettenschutz-oberteil, schwarzer Kunststoff, 15,- €; Kettenschutz-unterteil, schwarzer Kunststoff, 10,- €; orig. Kunststoff-embblem 250, schwarz mit Goldrand, für Seitendeckel, 9,90 €; Aufnahmhülsen für hintere Tankauflegegummis, 5,- €; Halteblech für Ketten-schutzoberteil, 5,- €; Tel. 0177-8452911, Plz 877

Verkaufe Gebrauchtteile für 3½ Sport, Bj. 74 - 76: Klapp-Tankdeckel, Chrom, neu, 29,90 €; Tel. 0177-8452911, Plz 877

Motalia Anzeigenmarkt

Verkaufe Gebrauchtteile für 125 Corsaro, Bj. 58 - 67: Zentralrohrrahmen ohne Papiere, 79,- €; Tank, 1. u. 2. Serie, je 79,- €; vord. Schutzblech, Inox, mit Streben, 39,- €; vord. und hint. Kotflügel, rot, je 34,- €; Hinterradschwinge, 29,- €; Werkzeugkasten o. Deckel, 26,- €; Batterieabdeckung, 21,- €; Zylinderkopfdeckel mit Entlüftungseinheit, 19,- €; Fußrasteneinheit, links und rechts, je 19,- €; Rahmenrohr, vorne links, 15,- €; Sozious-Halteriemen, 14,- €; Tel. 0177-8452911, Plz 877

Kleinanzeigen können per Post, Fax, Telefon oder E-Mail aufgegeben werden. Es ist nicht notwendig, den Vordruck zu verwenden. Nur private Kleinanzeigen sind kostenlos! Redaktionsschluß für Kleinanzeigen ist immer der 15te des Vormonats

Verkaufe Gebrauchtteile von 3½ Tour, Bj. 76 - 79: Zylinderkopfdeckel, Alu, unlackiert, vorne und hinten, je 69,- €; orig. Seitendeckel eckig, rechts, 59,- €; Kettenrad, neu, 40 Zähne, 49,- €, gebraucht, guter Zustand, 34,- €; Kettenrad, neu, 38 Zähne, 49,- €; vord. und hinten Kotflügel, rot mit schwarzer und goldener Linie, je 49,- €; Werkstatt-handbuch Motor, ital./engl./franz./span./deutsch, 140 Seiten, 28,- €; Werkstatt-handbuch Motor, deutsch, 46 Seiten, 9,20 €; Tel. 0177-8452911, Plz 877

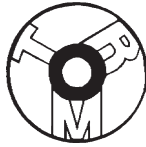

Wolfgang Tritsch

DUCATI • MOTO MORINI • CAGIVA

Schwabenmatten 7 • 79292 Pfaffenweiler

Tel. 07664/60300 • Fax 07664/60555

E-Mail wtritsch@t-online.de • www.W-Tritsch.de

Das Morini Ersatzteilparadies - über 20 Jahre Morini-Erfahrung

Verkaufe Gebrauchtteile von 3½ Sport, Bj. 77 - 79: Lafranchi Competizione-Schalldämpfer, links, Chrom, neu, 149,- €; Zubehör-Einmann-Höckersitzbank mit Polster, Typ Valentini, 89,- €; Auspuffkrümmer, links, Chrom, neu, 79,- €; Zylinderkopfdeckel, Alu, unlackiert, vorne und hinten, je 59,- €; orig. Seitendeckel eckig, rechts, 59,- €; Kettenrad, neu, 40 Zähne, 49,- €, gebraucht, guter Zustand, 34,- €; Kettenrad, neu, 38 Zähne, 49,- €; Sitzbankbezug mit Schriftzug, neu, 39,- €; Werkstatt-handbuch Motor, ital./engl./franz./span./deutsch, 140 Seiten, 28,- €; Werkstatt-handbuch Motor, deutsch, 46 Seiten, 9,20 €; Tel. 0177-8452911, Plz 877

Verkaufe Gebrauchtteile für 125 H, Bj. 76 - 83: Zündbox, blauer Punkt, mit Zündkabel, 39,- €; Rücklicht- und Nummernschildhalteblech, neu schwarz kunststoffbeschichtet, 39,- €; Tachometer, Stand 22.765 km, 34,- €; Scheinwerfergehäuse, schwarz, 19,- €; Fußschalt-hebel, Alu, 16,- €; Krümmermutter, 10,- €; Verlicchi-Lampenhalter, links und rechts, je 10,- €; Tel. 0177-8452911, Plz 877

Verkaufe Gebrauchtteile von 500 S, Bj. 78 - 85: Lafranchi Competizione-Schalldämpfer, links, Chrom, neu, 149,- €; RK 530 (50) KS-Kette mit Schloß 5/8" x 3/8", 102 Glieder, ohne O-Ringe, neu, 69,- €; Kettenrad, neu, 40 Zähne, 49,- €, gebraucht, guter Zustand, 34,- €; Kettenrad, neu, 38 Zähne, 49,- €; Antriebsritzel, neu, 14 Zähne, 39,- €, alles für 528er-Kette; Werkstatt-handbuch Motor, ital./engl./franz./span./deutsch, 140 Seiten, 28,- €; Kupp-lungszug, neu, 14,90 €; Werkstatt-handbuch Motor, deutsch, 46 Seiten, 9,20 €; originale Auspuffschellen, Durchm. 36 mm, zw. Krümmer und Schalldämpfer, je 8,90 €; orig. Auspuffschellen für Interferenzrohr, verzinkt, neu, je 4,90 €; Tel. 0177-8452911, Plz 877

Verkaufe Gebrauchtteile für 98 Sbarazzino, Bj. 56 - 62: Rahmen ohne Papiere, 69,- €; Vordergabel komplett, 69,- €; Tank, 2. Serie, 69,- €; Radnaben, Halbnahe, vorne und hinten, je 34,- €; Sozioushalterien, 14,- €; Tel. 0177-8452911, Plz 877

Suche für 3½ Sport Lichtmaschine (Rotor u. Stator), Tel. 04207-2395, Plz 28876

Motalia Anzeigenmarkt

Verkaufe wegen Sammlungsauflösung: 2 x 125 Corsaro-Umbauten, je 990,- €; 3 x 125 H, Speiche u. Gußrad, Preise auf Anfrage; 250 T, Originalzustand, zum Herrichten, 990,- €; 250 T, Stummellenker, Höckersitzbank, Moveni-Fußrastenanlage, 1190,- €; 350 Kanguro X1, Rahmen geschweißt, ohne Papiere, gute Basis, 890,- €; und letzte Chance: 125 H, Bj. 80, 9000 km, schwarz mit rot/goldenen Linien, Gußradmodell, orig. Zustand, 1290,- €; Tel. 0177-8452911, Plz 877

Verkaufe Gebrauchtteile für 250 T, Bj. 78 - 82: orig. Kunststoffemblem 250, schwarz mit Goldrand, für Seitendeckel, 9,90 €, Tel. 0177-8452911, Plz 877

Verkaufe Gebrauchtteile von 3½ GT, Bj. 73 - 74: Vergaser Dell'Orto VHB 25 B, Choke fehlt, inkl. neuer Dichtsätze, je 95,- €; Gepäckträger, verchr. Stahlrohr, angerostet, 49,- €; Nummernschild- und Rücklichthalter, neu schwarz kunststoffbeschichtet, 39,- €; Klapp-Tankdeckel, Chrom, neu, 29,90 €; elektr. Benzinhahn, 29,90 €; orig. Federbeine, je 24,90 €; Fußbremshebel, 24,- €; Kettenschutz am Motorgehäuse, VA, 7,90 €; Tel. 0177-8452911

Verkaufe 350 Kanguro, EZ 08/1984, km 16700, VB 2100 €, Bilder bei Bedarf am besten über Whats App, E-Mail martin_kraft@.net, Tel. 01727487118



Gespanne

Gespannreifen 135/80R15, Mabor M80 (Continental-Tochterfirma), Sommerprofil, ca. 4,5 - 5 mm, DOT 4806, 25 € inkl. Versand, Tel. 05051-7416

Suche Moto Guzzi-Gespann, denn die Knochen sind kaputt (Hüfte), keine Vergaser, nur Einspritzung, mind. 1100 cm³, bis 12.000 €, ggf. muß eine V11 gegengerechnet werden, Bj. 99, km 60000, Fzg. steht in Hamburg, Tel. 040-6409567 oder 01774238963

Suche Beiwagen für Moto Guzzi SP2, bitte alles anbieten, auch Einzelteile, Unfall oder Defekte, Tel. 015231847819, E-Mail rainerdeck@t-online.de

Moto Morini Kanguro 350, 1. Serie, Paris-Dakar-Umbau (Mehari), großer Tank, Doppelscheinwerfer, zum Restaurieren, 700,00 €; 2. Kanguro dazu 300,00 €; 01577-3022233, Braunschweig

MV Agusta

MV Agusta F4 750 S 1+1, EZ 2/2001, 18000 km, 7500,00 €, Tel. 01715867399, Plz 73

MV Agusta 175 CSTL, Bj. 54, alles original, total restauriert, wie im Laden, italienische Papiere, Preis VHS, Tel. 0172-7265614

Fotoanzeigen kosten 5,- €

MV Agusta 175 CSTL, Bj. 54, alles original, ältere Restauration, fährt mit 07er-Nummer, Preis VHS, Tel. 0172-7265614

Viele Teile für MV Agusta 175 zu verkaufen, Preise VHS, Tel. 0172-7265614

MV Agusta 350 E Rundmotor, Papiere, Motor läuft, Tel. 015111516843, E-Mail webu@stadtlohn.net

Suche altes Rennmotorrad, Tel. 0201-402938 evtl. AB

Sonstiges

Damenlederkombi von Dainese, in der italienischen Größe 46 (entspricht ca. Gr. 38), zu verkaufen, Jacke weiß/dunkelblau und Hose dunkelblau/weiß jeweils mit roten Streifen. Die Kombi ist schon älter aber in einem gepflegten Zustand, alle Reißverschlüsse sind in Ordnung, FP 85 €, Fotos auf Anfrage, Versand gegen Selbstkosten möglich, Tel. 0171-5175571

Viele Teile für italienische Motorräder zu verk., wegen Aufgabe, Tel. 06227-50883

Motalia Anzeigenmarkt



ELEKTRONIK SACHSE MP
www.elektronik-sachse.de

- Elektronische Zündsysteme
- Spannungsregler
- Zündspulen
- Zubehör
- Ceriani Style Gabeln
- Stoßdämpfer
- JMT Lithium Batterien

Marco & Horst Patzer
Kloster-Oeseder-Weg 37
49176 Hiltter
+49 (0) 5409 9069826
info@elektronik-sachse.de

Aus Altersgründen italienische Motorräder abzugeben: 3 x Ducati, 1 x Bimota, 1 x Aermacchi 350 SS, alle im neuwertigen Zustand, und viele Teile für italienische Motorräder, wie Auspuff, Vergaser usw., alles unter Tel. 06227-50883, bitte nach 17:00 Uhr anrufen

Verkaufe Buch Moto Guzzi von Mario Colombo, Seconda edizione 1983, guter Zustand, für 40 €, Tel. 07461-2116, E-Mail hoch7@t-online.de

Damen-Motorradjacke und -hose von FLM, schwarz/grau, Gr. S, nur viermal getragen, Helm Gr. S und Handschuhe Gr. M, zusammen 350 €, Tel. 0172-7265614

Verkaufe orig. Harro-Lederkombi, Laguna, Gr. 50, zweiteilig, schwarz/rot mit weißen Streifen, ca. 1980, Reißverschlüsse okay, geringe Gebrauchsspuren, 190,- €; orig. Harro-Lederkombi, Hockenheim, Gr. 52, zweiteilig, ca. 1970, schwarz mit roten Streifen, Reißverschlüsse okay, geringe Gebrauchsspuren, 190,- €; Bücher: Motoren (Helmut Hütten), 24,- €; Italienische Motorräder (Achim Biedermann), 24,- €; Italienische Motorräder (Tim Parker), 19,- €; Werkstatthandbuch für Zweitaktmotoren Reprint (Siegfried Rauch), 17,- €; Zweitakt-Fahrzeugmotoren Reprint (Michael Heise), 19,- €; Tel. 0177-8452911, Plz 877

Tourenkombi (Marke Alne), 2-teilig, Gr. 54, sehr schlank, rot/schwarz, hochwertige Verarbeitung., wie neu, € 390,- (Neupreis € 1350,-) VB, Tel. 01751926283, 02753-2353 18:00 - 20:00 Uhr, Plz 57

Boots-Stiefel, Gr. 42, Made in Italy, hergestellt für Ducati, schwarz, noch nicht getragen, nagelneu, originalverpackt, Preis VHS, Tel. 0172-7265614

Verchromen, Vergolden, Verkupfern, Vernickeln, Schleifen, Polieren, Mattieren, Metallfärbungen. Handwerksbetrieb mit über 25-jähriger Erfahrung für Privat und Industrie. Spezialist für Oldtimerteile. Frank Balthes Oberflächentechnik. www.cromatura.de, Tel.: 0212-22666789, E-Mail: info@cromatura.de

Werkstattauflösung: Meßwerkzeug, Fräser, Bohrer, Senker, Gewindeschneidwerkzeug, alte Rennplakate, alter Autowagenheber mit Schneckenantrieb, 07135-15080

Buch Moto Guzzi von M. Colombo, erste Auflage, 40,-; Tankrucks., Nr. 416Z, von Harro, 60,-; alles plus Porto, Tel. 07244-5204 AB

Suche altes Motorrad, Tel. 0201-402938 evtl. AB

Suche alte Rennmotorräder, Tel. 0201-402938



■ Front-, Heck-, Zentriständer
■ Für alle gängigen Motoren
■ Fragen Sie an, wir beraten Sie gerne
www.move-montagestaender.de
■ mail@move-montagestaender.de
■ Tel 0049 (0) 7543 92316

move
Montageständer
■ ■ ■ Qualität und funktionelles Design aus eigener Herstellung

SCRAMBLER
DUCATI

Motalia Anzeigenmarkt

Polierbock.de
Ihr Fachhandel für Schleif- & Poliertechnik



Für Motalia Leser
5% RABATT

Rufen Sie uns an. Wir beraten Sie gern!
0511 - 97 810 480

In letzter Minute

Benelli: Benelli 50 cm³, Bj. 58, läuft, top Zustand, zu verkaufen, Tel. 0170-4360172

Gilera: Verkauft etliche, diverse Teile für versch. Gilera-Modelle, teilw. gebraucht, aber auch NOS-Ware in orig. Verpackung! Z. B. komplette Gabel inkl. Brücke, Tanks, Scheinwerfer, Rücklichter, Verkleidungsteile, div. Motorenteile usw. für Crono, Dakota, Nordwest, SP01/02, KZ, MX, RC, MTX etc. Aus Platzgründen und Nichtgebrauch müssen die Teile nun schnellstmöglichst weg! Keine Liste, einfach fragen und ich schaue nach, Preise und Versand nach Absprache, für Fotos/Infos gilera4u@gmx.ch oder +41-(0)79-7431807

Ducati: Gargenräumung: für Ducati 750 Sport ('88 - '90) habe ich noch div. Front- und Seitenteile, Sitzbank in Blau/



Rot, resp. Rot/Silber, als orig. Teile sowie GFK, Preise und Versand nach Absprache, für Fotos/Infos educ@gmx.ch oder +41-(0)79-7431807

Guzzi: Garagenräumung: für Guzzi LM 1 eine Valpolini (?) GFK-Verkleidung, sowie Sitzbank mit Polster, Preise und Versand nach Absprache, für Fotos/Infos educ@gmx.ch oder +41-(0)797431807

Ducati: Für eine Ducati 750 F1 würde ich es mal versuchen, meiner Frau das Motorradfahren schonend beizubringen. Jetzt suche ich erstmal eine Ducati 750 F1, Tel. 0160-1591412

Spielregeln für Kleinanzeigen

Private Kleinanzeigen sind in der Motalia kostenlos.

Der Anzeigenschluß für private Kleinanzeigen ist jeweils der 15te des Vormonats. Anzeigen, die kurz nach dem 15ten bei uns eintreffen, können gegebenenfalls noch in der Rubrik „In letzter Minute“ berücksichtigt werden. Anzeigen, die in der Rubrik „In letzter Minute“ erscheinen, werden automatisch im Folgemonat in der richtigen Markenrubrik nochmal abgedruckt.

Um eine kostenlose private Kleinanzeige aufzugeben, muß man nicht Abonnent der Motalia sein. Eine Person kann auch mehrere Kleinanzeigen aufgeben. Hierfür ist es **nicht notwendig**, den Vordruck aus dem Heft zu verwenden. Kleinanzeigen können auch mit einer normalen Postkarte, per Brief, Fax, E-Mail oder telefonisch aufgegeben werden.

Private Kleinanzeigen werden **nicht mehrfach** pro Heft veröffentlicht. Soll die Anzeige in der nächsten Ausgabe nochmal erscheinen, muß sie erneut aufgegeben werden (Zusätze wie "Bitte in den nächsten drei Heften veröffentlichen" werden nicht berücksichtigt.).

Fotoanzeigen kosten 5,- Euro.

Nur private Kleinanzeigen sind kostenlos. Kleinanzeigen, die einen gewerblichen Charakter haben, **werden nicht kostenlos** abgedruckt.

Sie sind z.B. alle Kleinanzeigen, in denen die Ausführung von Arbeiten (Drehen, Fräsen, Reparieren..) gegen Bezahlung angeboten werden, als gewerblich zu betrachten. Wer Gegenstände ankauf oder herstellt bzw. herstellen läßt, mit dem Vorhaben, diese Gegenstände zu verkaufen, ohne sie selbst nutzen zu wollen, handelt gewerblich.

Gewerbliche Anzeigen sind kostenpflichtig.

Inserentenverzeichnis

Die in diesem Heft inserierenden Händler unterstützen durch ihre gewerblichen Anzeigen die Motalia. Dieses Inserentenverzeichnis gibt eine Übersicht über diese Händler.

Bäcker	48366	Laer	Tel.: 02554-6475	www.motoguzzi-baecker.de	Seite 76
Bike Affairs	24796	Bredenkamp	Tel.: 04334-640		Seite 36
Claus Carstens GmbH	25779	Hennstedt	Tel.: 04836-1550	www.claus-carstens.de	Seite 33
CMT-Motorradtankbau	49328	Melle-Buer	Tel. 05427-927704	www.cmt-motorradtankbau.de	Seite 70
Conni's-Guzzi-Shop	34127	KS/Rothenditmold	Tel.: 0561-8615361	www.connis-guzzi-shop.de	Seite 70
Desmo	70736	Fellbach	Tel.: 0711-588096	www.desmo-ducati.de	Seite 63
Diopa Kunststofftechnik	70180	Stuttgart	Tel.: 0711-604504	www.diopa.com	Seite 61
Ducati Kämma	28870	Otterstedt	Tel.: 04205-8707	www.kaemna.com	Seite 62
Ducati Melle	49324	Melle	Tel.: 05422-926666	www.ducati-melle.de	Seite 39
Ducati Rhein-Sieg	51545	Waldröhl	Tel.: 02291-808980	www.ducati-rheinsieg.de	Seite 64
Elektronik-Sachse MHP	49176	Hilte	Tel.: 05409-9069826	www.Elektronik-Sachse.de	Seite 80
Escher	59392	Nordkirchen	Tel.: 02596-600	www.escher.de	Seite 73
Guzzi Jakob	27312	Beppen-Thedinghausen	Tel.: 0152-21974392		Seite 74
Guzziladen	92521	Schwarzenfeld	Tel.: 09435-6393267	www.guzziladen.de	Seite 75
Guzzi-Stephan	48712	Gescher	Tel.: 0170-2377809	www.guzzi-stephan.de	Seite 69
Kindermann	31606	Warmßen	Tel.: 05767-1915	www.kms-motorrad.de	Seite 69
Lamers	NL-6541	CM Nijmegen	Tel.: 0031-(0)243-711111	www.tlm.nl	Seite 84
Landendinger	84166	Adlkofen	Tel.: 08707-932552	www.landendinger.de	Seite 63
Laverda Racingteam	78467	Konstanz	Tel.: 07531-61198	www.laverda-paradies.de	Seite 77
Limbächer & Limbächer	70794	Filderstadt	Tel.: 0711-79730322	www.limbacher.de	Seite 25
Lust	50677	Köln	Tel.: 0221-93707070	www.motorrad-lust.de	Seite 26
Maniac-Motors	90427	Nürnberg	Tel.: 0911-9694983	www.maniaemotors.de	Seite 27
Motobox	32791	Lage	Tel.: 05232-17093	www.team-motobox.de	Seite 74
Moto Classica	53229	Bonn	Tel.: 0228-9739348	www.motoclassica-bonn.de	Seite 68
Moto-Officina	97753	Stetten	Tel.: 09360-993958-15	www.moto-officina.de	Seite 77
Motowippe	88353	Kisslegg		www.motowippe.de	Seite 56/81
Move Montageständer	88353	Kisslegg	Tel.: 07563-9150308	www.move-montagestaender.de	Seite 80
Nitzsche & team	46286	Dorsten-Wulfen	Tel.: 02369-21842	www.italomotos.de	Seite 66
Orange Cycle Team	53881	Dom-Esch	Tel.: 0225-1970752	www.octeam.de	Seite 77
Rock Oil GmbH	55239	Gau-Odernheim	Tel.: 06733-2059470	www.rockoil.de	Seite 62/71
Günther Rupprecht	90518	Altdorf	Tel.: 09187-7269	www.GRANSPORT.de	Seite 65
Salewski	21357	Bardowick	Tel.: 04131-129111	www.reifen-salewski.de	Seite 35
Schleif- und Poliertechnik	30855	Langenhagen	Tel.: 0511-97810480	www.andreas-malitz.de	Seite 81
Moto Schmitz	41849	Wassenberg	Tel.: 02432-20179	www.motoschmitz.de	Seite 75
Schubert Moto Service	30900	Wedemark	Tel.: 05130-582584	www.smotos.de	Seite 68
Seby Poly	52076	Aachen	Tel.: 02408-938993-2	www.seby-poly.de	Seite 29
Stein-Dinse	38179	Schwülper	Tel.: 0531-123300-0	www.stein-dinse.com	Seite 2
Tritsch	79292	Pfaffenweiler	Tel.: 07664-60300	www.w-tritsch.de	Seite 78
Norbert Vordenbäumen	40227	Düsseldorf	Tel.: 0172-1315888	www.n-vdb.de	Seite 71
Moto Weissmann	67716	Heltersberg	Tel.: 06333-63070	www.moto-weissmann.de	Seite 72
Wendel Motorräder Berlin	10559	Berlin	Tel.: 030-3942054	www.wendelmotorraeder.com	Seite 56/72
Motorrad Wieser GbR	66999	Hinterweidenthal	Tel.: 06396-232	www.motorrad-wieser.de	Seite 73
Witten u. Weber	57319	Bad Berleburg	Tel.: 02751-6609	www.wittenuweber.de	Seite 41

Hier gibt es Motalia

**MOTALIA kann man im Abonnement per Post beziehen,
oder bei folgenden engagierten Händlern kaufen:**

URBANMOTOR GmbH	Köpenicker Chaussee 2-4	10317	Berlin
Wendel Motorräder GmbH	Wilsnacker Str. 35	10559	Berlin
Reifen Salewski	Hamburger Landstr. 65	21357	Bardowick
Moto Differenza	Bahrenfelder Chaussee 140	22761	Hamburg
WIMI	Eichkamp 16	24116	Kiel
Claus Carstens	Fedderinger Str. 10	25779	Hennstedt
A. Baumgarten	Eisenstr. 6	26215	Wiefelstede
H. Bergel	Fritz-Erler-Str. 11	27578	Bremerhaven
Ducati Kämna	Brüggerstr. 27	28870	Otterstedt
ZTK Erlebniswelt Motorrad GmbH	Harburger Str. 52	29640	Schneverdingen
KMS	Messwinkel 44	31606	Warmßen
Achim Wittenborn	Ackerstr. 8	32130	Enger-Oldinghausen
MGH	Friedrich-Wilhelms-Bleiche 10	33649	Bielefeld
Conni's-Guzzi- & Mo.Teile Shop	Philippistr. 23	34127	KS/Rothenditmold
Bruno Tuschen	Am Bruch 29	34431	Essentho
BenLex-Motorrad GmbH	Christian-Pommer-Str. 21	38112	Braunschweig
Stein-Dinse GmbH	Waller See 11	38179	Schwülper
Motorrad Bürger	Erkratherstr. 84	40233	Düsseldorf
Michael Nitzsche & Team	Hervester Str. 39	46286	Dorsten-Wulfen
Norbert Dalmühle	Dorfstr. 8	48268	Gimfte
Ducati Store Melle	Industriestr. 24 c	49324	Melle
Lust Motorrad GmbH	Bonner Wall 124	50677	Köln
Rock Oil Vertriebsges.mBH	Bahnstr. 90	55239	Gau-Odernheim
Tobias Klar	Alter Postweg 2	56269	Dierdorf
Witten u. Weber	Herrenwiese 10	57319	Bad Berleburg
Barbara Escher	Wilhelm-Raiffeisen-Str. 1	59394	Nordkirchen
Ducati Frankfurt	Max-Holder-Str. 5 - 7	60437	Frankfurt
Peter Lamparth	Fangostr. 1	73087	Boll
Peuker & Streeb	Bachstr. 3	75334	Straubenhardt
Martin Hagemann	Wittumstr. 18	76707	Hambrücken
LAVERDA Racingteam Konstanz	Oberlohnstr. 3	78467	Konstanz
Italian German Technology Engel	Ihringer Landstr. 16	79206	Breisach
Iwan-Bikes GmbH	Raiffeisenstr. 24	85276	Pfaffenhofen
Andreas Schilling	Bahnhofstr. 28 b	91634	Wilburgstetten
Brencklé AG	Oristalstr. 127	CH-4410	Liestal

Wir bieten Händlern und Clubs die Möglichkeit, Jahresabonnements über je 5 Hefte im Monat für 80 Euro oder über je 10 Hefte im Monat für 133 Euro abzuschließen. Jeder Händler, der sich hierzu entschließt und die Hefte in seinem Geschäft verkauft, wird in diese Liste aufgenommen.



Das beste Erlebnis...

das bessere Gefühl!



Für Service und Qualität,
die Besten in Guzzi:
www.tlm.nl

Nijverheidsweg 26, Nijmegen
Telefon +31 24 - 371 11 11
E-mail info@tlm.nl

Gebrauchte und
neue Motorräder

Große Auswahl
an Vorführern

Teile und
Zubehör

Online Webshop

Wartung und
Reparatur

Überholung und
Restauration

Reisen und
Veranstaltungen