

*Für Freunde italienischer Motorräder*

# MOTALLIA

Berichte ■ Tips ■ Technik ■ Adressen ■ Veranstaltungen ■ Szene ■ Termine

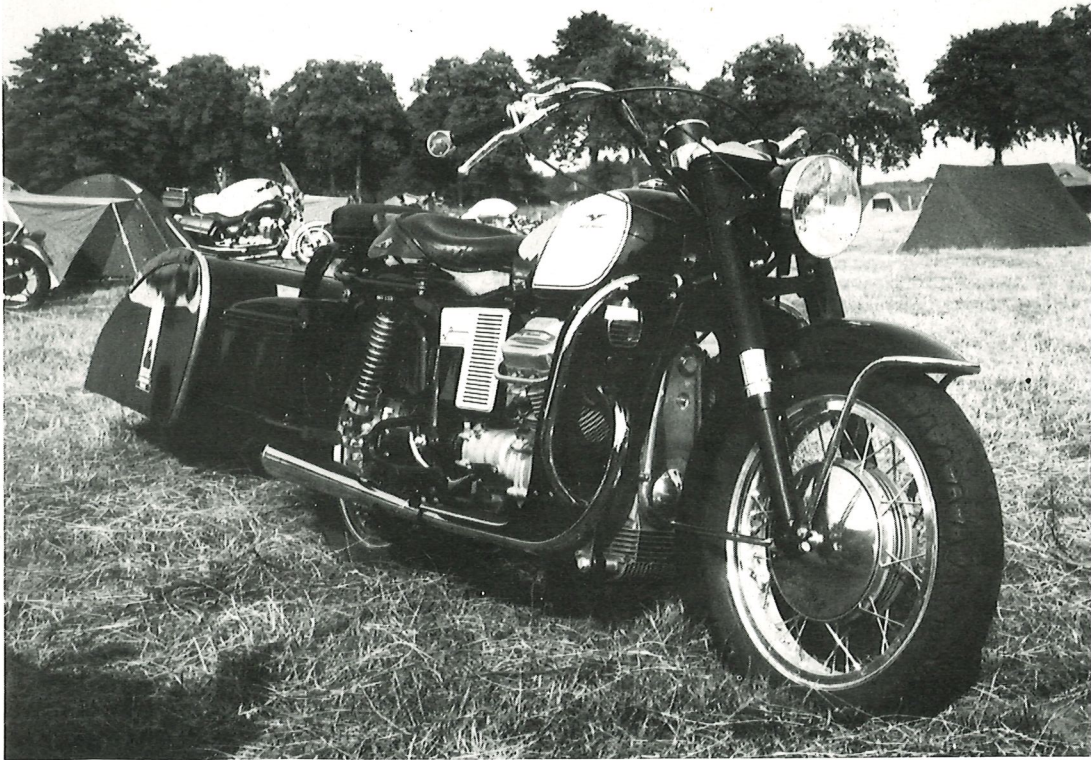

**Mono Sportivo - Einzylinder-Sportler sind selten  
Gitterrohr-Laverda aus Italien  
Gebrauchtkauf mit bösem Erwachen  
Italo-Treffen bei Einbeck und Bremen**

# GUZZI POWER

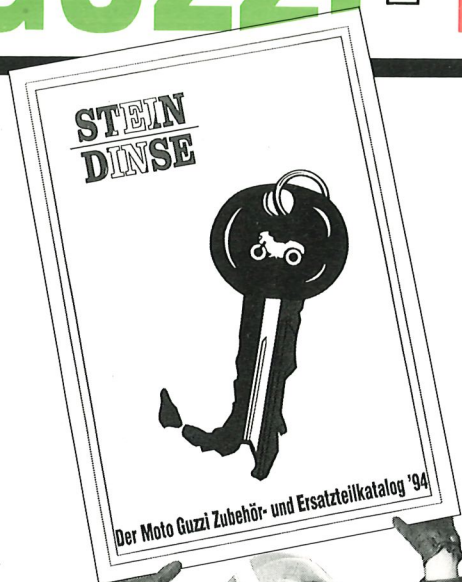

hübner + partner . bs

*Der 94'er Katalog  
ist jetzt da.  
Kostenlos !!!*



150 Seiten Informationen,  
Ersatzteile, Zubehör und  
Tuning.

Mit Powerpreisen für  
Fahrer, die das Besondere  
suchen !

Jetzt Katalog anfordern,-  
Postkarte genügt.

**STEIN  
DINSE**



STEIN-DINSE GmbH  
Im Alten Dorfe 3 f  
38112 Braunschweig  
Tel 0531 - 210210  
Fax 0531 - 2102122

24 Std. Versand-Service  
bei STEIN-DINSE.  
Ständig 14000 ver-  
schiedene Moto-Guzzi-  
Artikel sofort lieferbar.

**Garantiert dauerhafte Niedrigpreise durch Direktimport ohne Zwischenhandel.**



# Impressum

MOTALIA

Verlag Felix Hasselbrink  
Schönberger Str. 2  
24321 Lütjenburg

Tel.: 04381/7701, Fax: 9623

Herausgeber:

Felix Hasselbrink

Redaktion:

Felix Hasselbrink (verantwortlich),  
Susanne Schwarz, Frank Rübesamen

Weitere Mitarbeiter:

alle Inserenten und Leser

Gültige Anzeigenpreisliste:

Nr. 1/94, bitte anfordern

Redaktionsschluß:

jeweils der 1. des Monats

Druck:

Rudolf Stade, Kiel

Bankverbindung:

Postgiroamt Hamburg (BLZ 200 100 20)  
Konto Nr. 758764204

Bezugspreise:

Einzelheft: 3,- DM

Jahresabonnement, je 1 Heft: 40,-DM

Jahresabonnement, je 5 Hefte: 135,-DM

Jahresabonnement, je 10 Hefte: 220,-DM

Erscheinungsweise:

MOTALIA erscheint jeden Monat immer  
zum 15ten.

Namentlich gekennzeichnete Artikel geben nicht  
unbedingt die Meinung der Redaktion wieder.

Für unverlangt eingesandte Texte, Bilder und  
Vorlagen übernehmen wir keine Haftung,  
sie sind aber herzlich willkommen.

Veranstaltungshinweise, technische Tips etc.  
ohne Gewähr.

Höhere Gewalt entbindet den Verlag von der  
Lieferungspflicht. Ersatzansprüche können  
in solchem Fall nicht anerkannt werden.

Nachdruck einzelner Artikel oder Auszüge sind  
nur mit schriftlicher Genehmigung gestattet.

## Hallo Italienerfreunde!

Immer wieder erhalten wir Briefe und Berichte, in denen sich Leser über einzelne Motorradhändler beschwerten, diese in ihren Briefen anklagen und teilweise beschimpfen und zum Boykott dieser Händler aufrufen. Solche Briefe zu veröffentlichen, ist eine heikle Angelegenheit. Bekanntlich hat jede Sache zwei Seiten und daher zwei Betrachter, die den Sachverhalt unterschiedlich sehen. Dazu neigt der verzerrte Kunde in seinen Schilderungen oft zum Übertreiben.

In ein paar Fällen sind wir den Briefen nachgegangen und haben die entsprechenden Händler zu den Vorwürfen befragt. Dabei mußten wir feststellen, daß es von diesen Vorgängen meistens zwei total unterschiedliche Versionen gab. Oft widersprachen sich die Schilderungen so sehr, daß es unmöglich war, die Vorgänge neutral zu rekonstruieren. Es stellte sich auch manchmal heraus, daß die Leserbriefschreiber bei ihren Schilderungen relevante Vorgänge zu erwähnen vergessen hatten oder ähnliches.

Für uns ist es kaum möglich, festzustellen, welche Partei im Recht ist. Es ist ja unmöglich, Telefongespräche zu rekonstruieren oder Aufträge zu kontrollieren. Daher können wir auch kaum überprüfen, ob die Anschuldigungen, die erhoben werden, stimmen.

Aus diesen Gründen veröffentlichen wir solche Leserbriefe nur sehr ungern. Um über einen Händler in der Öffentlichkeit herzuziehen, braucht es halt schon handfeste Beweise, die den Vorgang belegen.

Man muß bedenken, daß vermutlich schon ein einziger solcher Briefe reicht, um ordentlich am Image eines Händlers zu kratzen, daher können wir solche Briefe nicht leichtfertig abdrucken.

Auch auf Treffen höre ich immer wieder, wie lautstark über Händler geschimpft wird. Wenn ich mal nachfrage, muß ich mich immer wieder wundern, über was für Kleinigkeiten sich manche aufregen und wie verständnislos man sein kann. Da schwört einer, nie wieder bei Händler X zu kaufen, weil sein Paket einen Tag zu spät ankam, oder die Werkstatt von Y wird als lebensgefährlich verschrien, weil nach der Inspektion eine Schraube lose war. Sicher sollte so etwas nicht vorkommen, aber bedenkt doch bitte, daß auch die Händler und Mechaniker nur Menschen sind, und Menschen unterlaufen nunmal von Zeit zu Zeit Fehler. Jeder hat mal einen schlechten Tag.

**Euer Motalia-Team**

# Mono-Sportivo

Zu einer Zeit, als die meisten von uns noch kleine Kinder waren (falls überhaupt schon geboren) und sich noch nicht für Motorräder interessiert haben, waren viele sportliche Motorräder mit nur einem Zylinder ausreichend motorisiert. Gilera Saturno, Norton Manx, Guzzi Falcone, BSA Goldstar, Aermacchi Ala d'Oro, Vincent Comet..., das waren früher Motorräder, die die Herzen höher schlagen ließen.

Ende der Sechziger, Anfang der Siebziger Jahre hielten auf der Rennstrecke und im Straßenverkehr die Multizylinder Einzug. Die Devise lautete nun viele Zylinder, viel Leistung und damit verbunden auch viel Gewicht. In dieser Zeit nahmen die Viertakt-Einzyylinder-Motorräder die Position der Einsteiger-Fahrzeuge für Neulinge und die Rolle als Alltagsmaschinen für den Kurzstreckenverkehr ein. Mit hubraumschwachen Einzyylinder-Viertaktern wurden die unteren PS-Klassen angefüllt, und die Singles führten eine Art Schattendasein, denn die Konkurrenz preisgünstiger Zweitakter war groß. In den Siebziger Jahren konnte man die Ducati

450 Desmo noch als letzten Vertreter der Sport-Monos bezeichnen. 1976 stellte MV Agusta zwar einen sehr sportlich aussehenden Single vor, aber die 125 Sport konnte mit ihren 12 PS nicht halten, was das schnelle Styling versprach.

Erst Anfang der Achtziger Jahre kamen mit dem Aufkommen der Chopper- und der Endurowelle wieder vermehrt Einzyylinder-Maschinen auf den Markt, aber nach einem sportlichen Viertakt-Single mußte man vergeblich Ausschau halten. Also griffen versierte Bastler zum Schraubenschlüssel und bauten aus dem vorhandenen Material Sport-Singles nach dem Vorbild klassischer Monos.

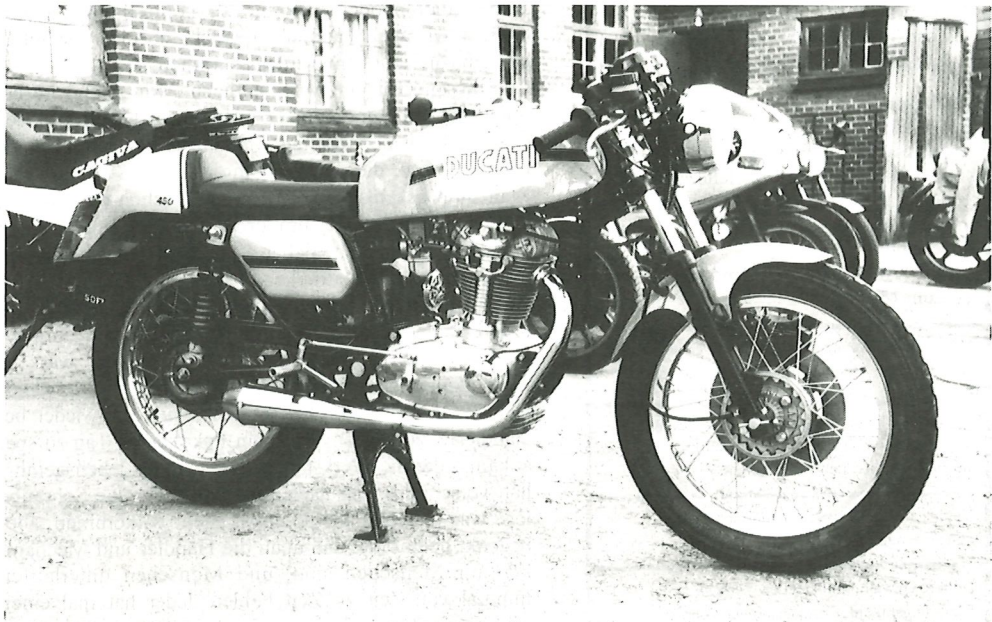

*Ducati 450 Desmo von 1975: Einsitzer mit Stummellenker, zurückverlegter Fußrastenanlage und Scheibenbremse.*



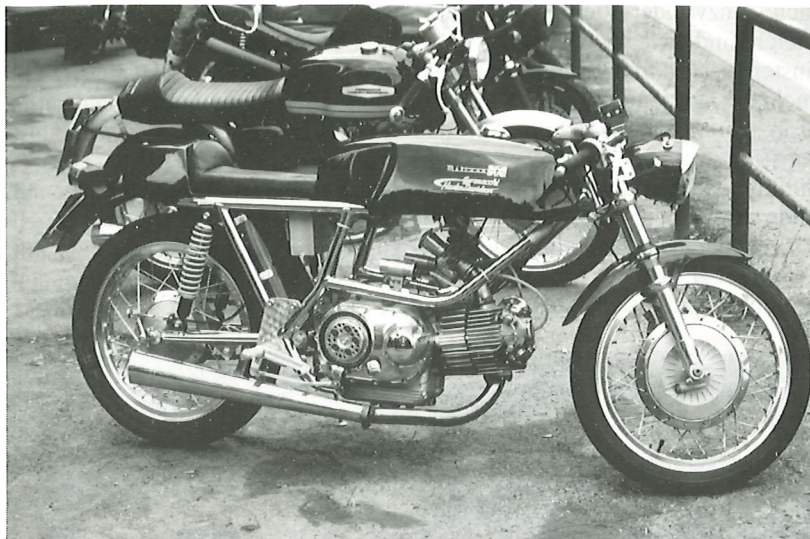

*Eine wunderschöne Aermacchi mit Rickman-Fahrgestell. Diesen Rahmen gibt es wieder in England zu kaufen.*

stehen wollte, wurde auf Enduros oder Chopper verwiesen, Sport-Singles gab es nicht von der Stange. 1988 wurde dann aus einer völlig unerwarteten Richtung der Ruf nach einem solchen Motorrad erhört. Ein reicher Japaner wollte einen

Und plötzlich war eine neue Klasse geboren, die sich zwar unter der Bezeichnung Sound of Singles schnell im Rennsport etablieren konnte, aber die Allgemeinheit der Motorradhersteller sah irgendwie keinen Handlungsbedarf, sportliche Motorräder mit Einzylinder-Viertakt-Motoren in Serie anzubieten. Einige Kleinhersteller sahen die Marktlücke und boten Umbausätze für bestehende Modelle wie Yamaha SR 500 oder ähnlich an. Auch gab es Fahrwerkskits von Uno, Egli und anderen Edelbike-Spezialisten. Aber wer bei seinem nächstgelegenen Motorradhändler einen serienmäßigen Einzylinder er-

Sport-Single in Nippon verkaufen und wandte sich an die Firma Gilera zur Verwirklichung seiner Ideen. Um das in der Gilera Dakota bewährte Triebwerk entstand ein Motorrad, das seinesgleichen suchte. Die Vor-

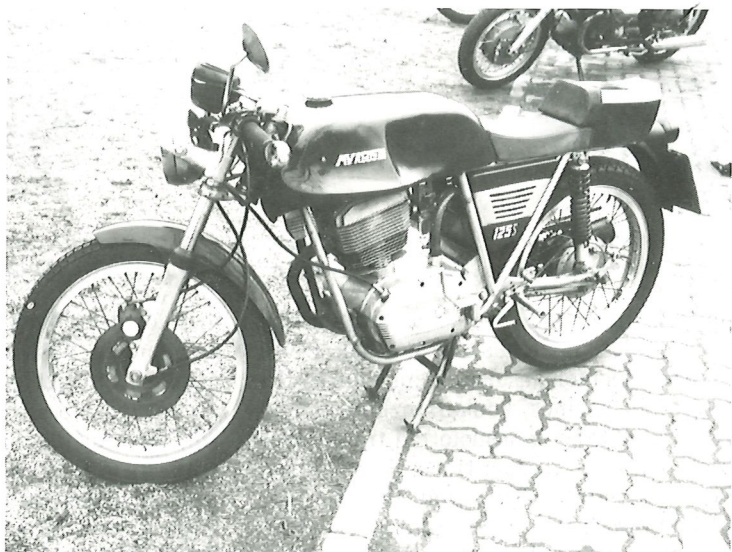

*Die MV Agusta 125 Sport sah zwar sehr schnell aus, war aber mit dem kleinen 125er Motor untermotorisiert.*

gaben waren einfach: Einzylinder-Viertakt-Motor, möglichst leicht und viele sportliche Zutaten. Da in keinster Weise daran gedacht wurde, daraus auch ein tourentaugliches Schwesternmodell abzuleiten, konnte richtig in die Vollen gegriffen werden: Leichter Gitterrohrrahmen, klassische Halbschale, große schwimmende Bremscheibe, Vierkolbenbremsattel, Bremsmomentabstützung hinten, abschließbarer Flugzeugtankverschluss, viel Aluminium (Fußrasten, Kick-

leider nicht behaupten, daß ihnen die Kunden die Läden einrannten. Zum Vergleich: Eine Yamaha SRX 600 kostete damals 7300 DM und für 11750 DM konnte man eine Honda CBR 600 F mit vier Zylindern und fast 100 PS erstehen.

Wer dann das viele Geld für die Saturno auf den Händlerstisch gelegt hatte, mußte schnell feststellen, daß er ein reines Sportbike mit allen Vorteilen und Nachteilen erstanden hatte. Die Saturno war leicht und handlich,

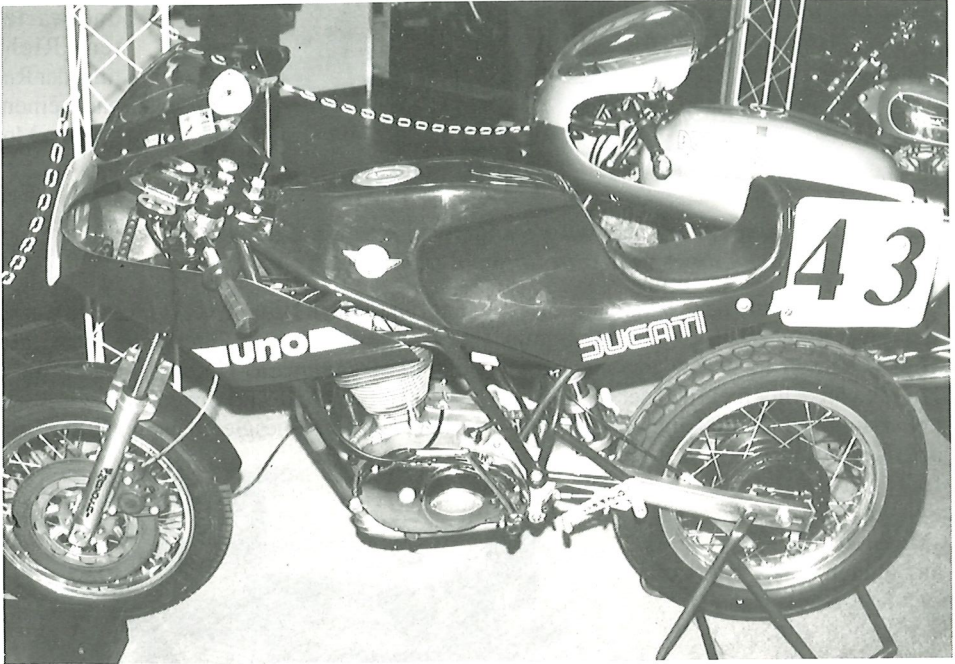

*Die Firma UNO stellt seit Jahren Gitterrohrfahrwerke für Rotax- und Ducati-Einzylindermotoren her. In der SOS-Rennklasse sind die UNO-Rotax sehr erfolgreich.*

starter...) und und und. Alles Sachen, die damals alles andere als üblich waren. Diese Zutaten machten aus der Gilera Saturno Bialbero ein leichtes, konkurrenzfähiges und kompromißloses Sportmotorrad, trieben aber auch den Preis in eine Höhe, die für einen Single doch schon etwas unverschämt war. 11.500 DM kostete die Saturno 1989, und das war ihr größtes Handicap. Während das Motorrad in den meisten Testberichten über den Klee gelobt wurde, konnten die Händler

man konnte auf kurvigen Strecken die Bremspunkte weit nach hinten verlegen und so manchen Superbiker in Erstaunen versetzen, aber gleichzeitig mußte man schnell feststellen, daß die Gilera als Alltagsmotorrad untauglich war. Eine extrem sportliche Sitzposition und die Motorcharakteristik taugen einfach nicht für normales Fahren und für Stadtverkehr ist die Saturno wirklich absolut ungeeignet. Als Zweitmotorrad oder Drittmachine ist die Saturno ideal, aber nicht als



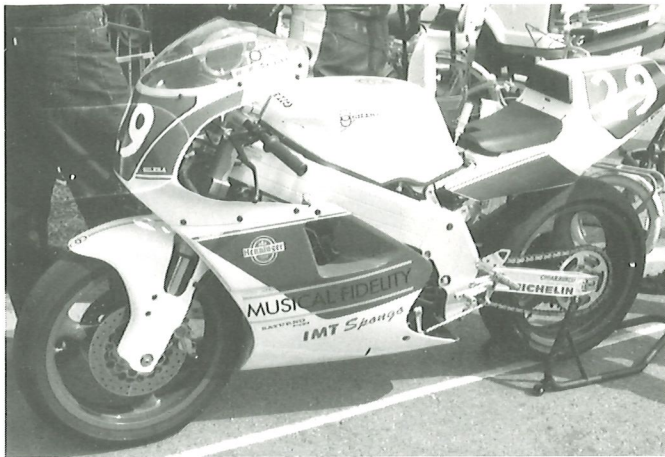

***In einer Kleinserie baute Gilera die Saturno Piuma mit Aluminium-Fahrwerk speziell für SOS-Rennen. Eine davon abgeleitete Straßenversion wurde leider nicht angeboten.***

einziges Bike im Stall. Gleichzeitig mußte der Saturno-Eigner akzeptieren lernen, daß er zwar im Punkto Handlichkeit und Bremsen zu den Königen der Straße gehörte, aber wenn ein gerades Stück kam, piffen einem die Kollegen rechts und links um die Ohren. Und wer meinte, auf langen Strecken, eventuell sogar

auf der Autobahn mit seinen vierzylindrig motorisierten Freunden mithalten zu können, mußte eines besseren belehrt werden. Dazu kam schließlich, daß das Motorrad aufgrund der Sitzposition nur für Personen einer

exklusive Singles nicht allzugroß war. Selbst nachdem die Produktion schon länger eingestellt war, konnte man noch nagelneue Exemplare erstehen, die teilweise schon ein paar Jahre bei Händlern im Schaufenster standen. Für ein kompromißloses Motorrad ist der Kundenkreis halt recht klein.

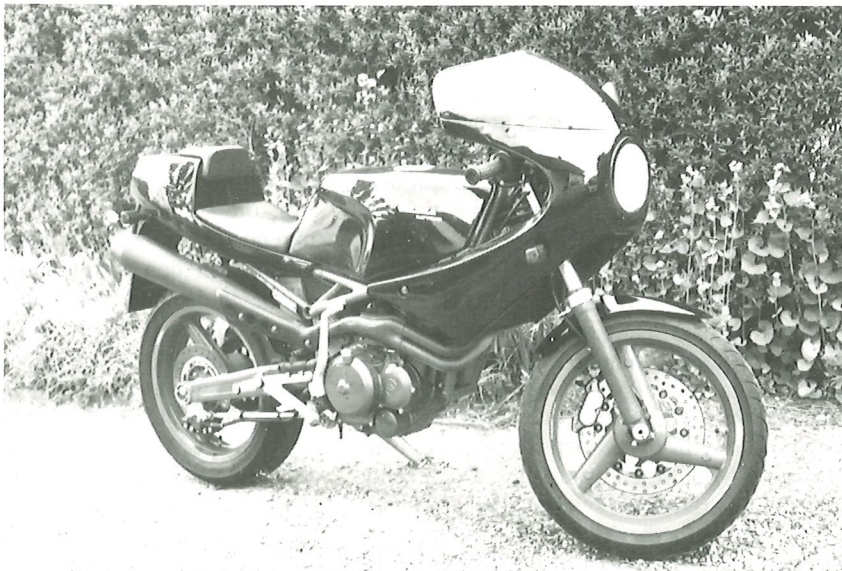

***Die Gilera Saturno war ein konsequentes Sportbike, das trotz E-Starter und großer Batterie vollgetankt nur 167 Kilo wog.***

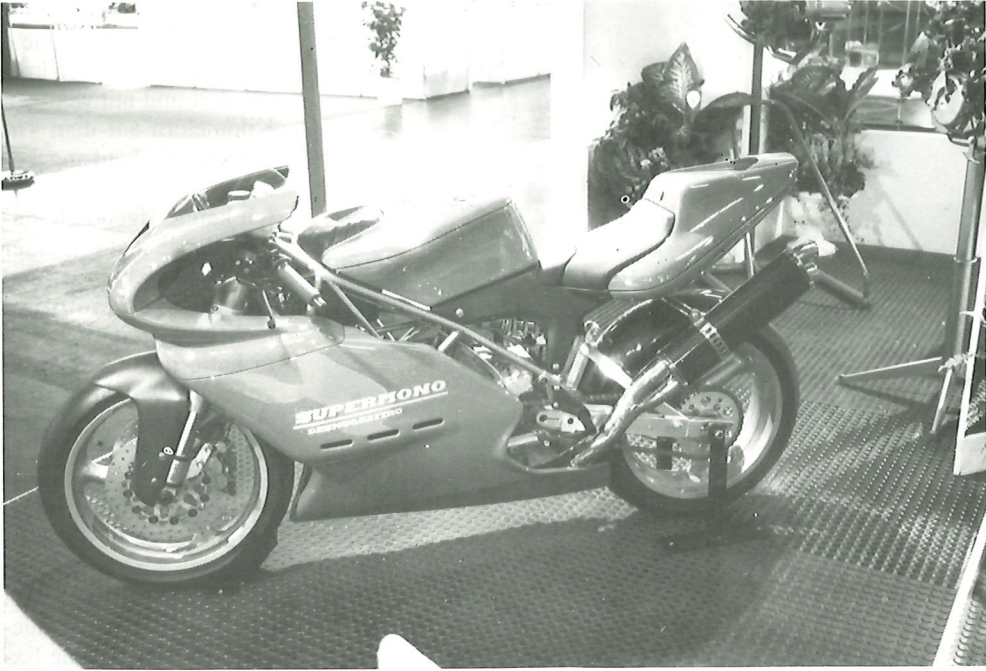

**1992 stellte Ducati auf der IFMA ein Traumbike vor. Die Supermono verfügte über ein atemberaubendes Styling und allerfeinste Zutaten.**

Der nicht gerade berauschende Verkaufserfolg der Saturno schreckte andere Hersteller ab, ein ähnliches Motorrad auf die Räder zu stellen und so war nach der Einstellung der Produktion der Saturno das Feld der Sport-Singles wieder den Kleinherstellern und den Edelbastlern vorbehalten. Aus Japan gab es zwei Einzylinder-Modelle, die zwar auf den ersten Blick sportlich aussahen, aber nicht so auf Sportlichkeit ausgelegt waren. Ihnen fehlten die Zutaten, die ein echtes Sportbike ausmachen, dafür waren sie aber viel billiger. Doch auch die Yamaha SRX 600 und die Honda GB 500 Clubman konnten keine großen Verkaufserfolge vorweisen. Dabei war die Clubman ein sehr schönes Motorrad, das sich im Styling an alten englischen Einzylinder-Maschinen orientierte. Doch echte Sportler waren diese zwei Motorräder nicht. 1991 horchten die Mono-Fans auf, als die Meldung die Runde machte, daß Ducati einen SOS-Hammer auf Basis der Ducati 888 plane. Geredet wurde von einem richtigen

Hightech-Bike mit Vierventiltechnik, Wasserkühlung, Einspritzanlage und Kohlefaser-teilen ohne Ende. Nach ein paar Verzögerungen wurde dieses von der Single-Gemeinde sehnsüchtig erwartete Motorrad mit dem viel-sagenden Titel Supermono 1992 auf der IFMA in Köln vorgestellt. Fachwelt und das Privatpublikum waren von dieser Maschine begeistert, die stilistisch die neue Basis für die folgenden Cagiva-Racer und die Ducati 916 bildete. Bei den ersten werksunterstützten Einsätzen der Supermono konnten zwar Erfolge verbucht werden, doch es zeichnete sich schnell ab, daß dieses Motorrad aufgrund des geringen Hubraums von 550 cm der Konkurrenz leistungsmäßig unterlegen war. Da der Motor auf der 851 basierte, war der Zylinderkapazität eine konstruktive Grenze gesetzt. Für die geplante Serienproduktion zeichnete sich schnell ein weiteres Problem ab. Der Motor der Supermono ist genaue-genommen ein 851-Triebwerk, bei dem nur auf einen Zylinder samt Kolben und Kopf ver-



zichtet wurde. Sogar das zweite Pleuel ist noch als Massenausgleich vorhanden. Also kann er kaum billiger zu produzieren sein, als das V2-Triebwerk. Bei den weiteren teuren Teilen, die an der Supermono verbaut wurden, müsste in einer Serienproduktion der Verkaufspreis vermutlich jenseits von 20.000 DM liegen. Für ein Einzylindermotorrad eindeutig zuviel. Das dürfte wohl auch der Hauptgrund sein, warum Ducati die angestrebte Serienproduktion immer wieder verschoben hat. Jetzt verfolgt Ducati bzw. der Mutterkonzern Cagiva, ein anderes Projekt. Man

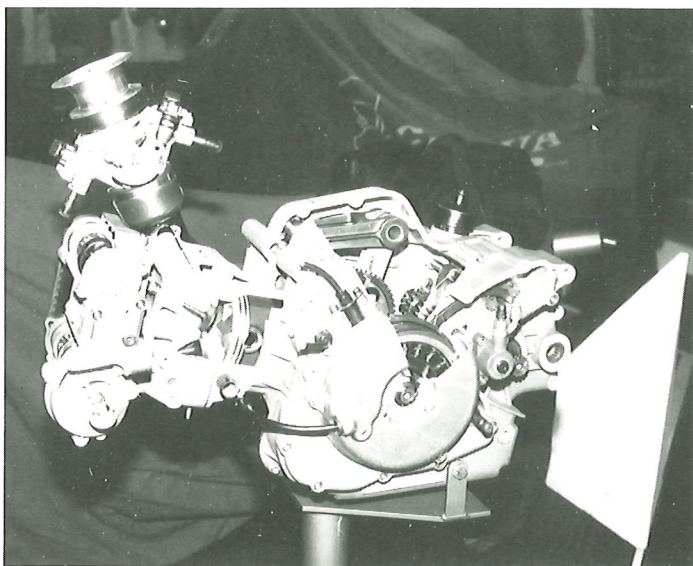

*Der Motor der Supermono entstand aus dem bewährten Triebwerk der Vierventil-Ducatis. Der stehende Zylinder wurde einfach weggelassen und das jetzt arbeitslose Pleuel wurde mit einem Massenausgleichspendel verbunden.*

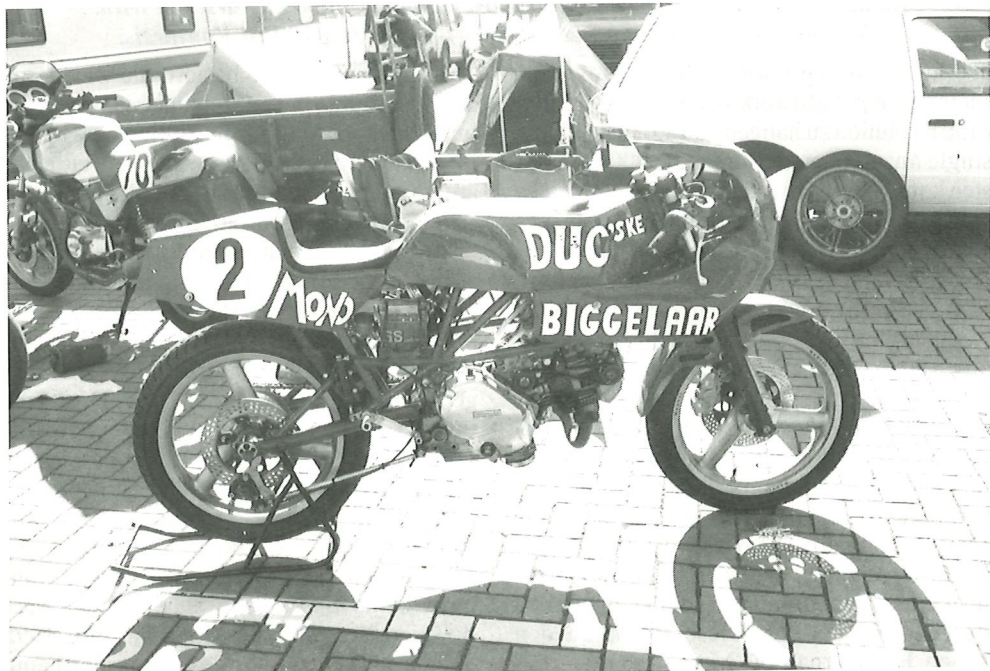

*Schon vor ein paar Jahren fotografiert: Ducati Pantah ohne stehenden Zylinder.*

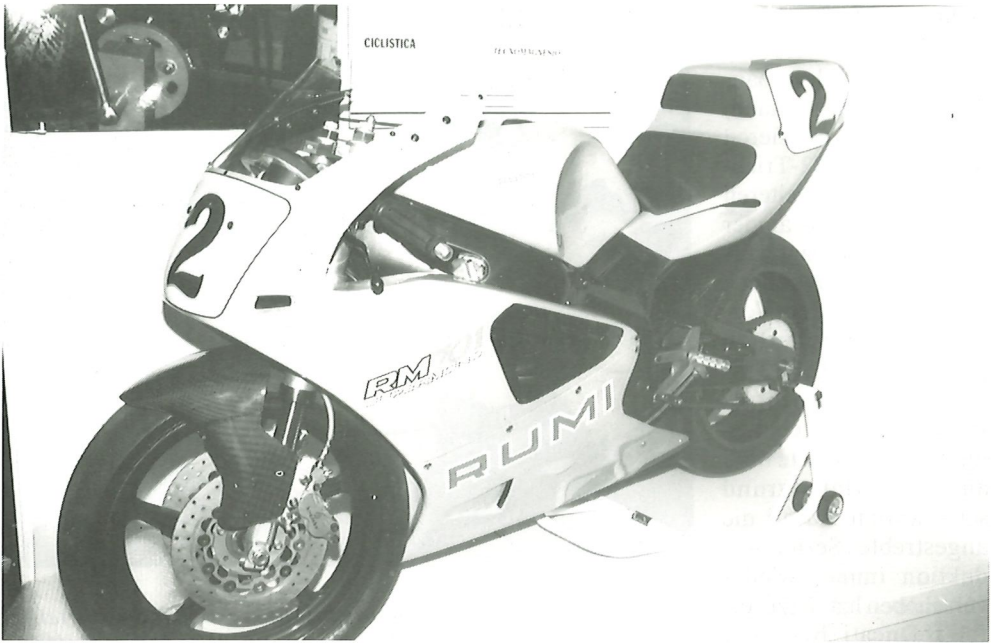

***Während die Ducati Supermono der Star der IFMA 1992 war, wurde diese Rumi weniger beachtet. In Kleinserie wird auch eine Straßenversion dieses SOS-Renners angeboten, der vom Motor der Honda NX 650 angetrieben wird. Eckdaten: 50 PS, 148 kg Leergewicht und ca. 20.000 DM Kaufpreis.***

überlegt, den neu entwickelten Husqvarna-Motor in das Fahrwerk der neusten Cagiva Mito Evolution zu hängen und so einen Super-single anzubieten, der unter 13.000 DM kosten kann. Neu ist die Idee eigentlich nicht, es wurde schon vor Jahren mit einem Husky-Motor im Fahrwerk der Cagiva Freccia experimentiert, aber eine Serienproduktion kam nicht zustande. Auch kann man bei den SOS-Rennen häufig Racer sehen, die in Eigenarbeit aus italienischen 125er-Zweitakt-Fahrwerken entstanden sind. Unter Beteiligung des Cagiva-Konzerns setzt der norditalienische Motorradhändler Paso Moto eine neue Mito Evolution mit dem Triebwerk der Husqvarna TE 610 in der italienischen SOS-Meisterschaft ein. Die bisherigen Ergebnisse sind vielversprechend und angeblich wird über eine Serienproduktion der Cagiva-Husqvarna nachgedacht. Diese soll dann den neuen Husqvarna 650 Motor erhalten, der gerade in der Erprobung ist. Da die neue Mito

ja optisch auf der 916 basiert, die wiederum der Supermono nachgezeichnet wurde, kann man sagen, daß das Grundstyling der Supermono auch in diesem Motorrad vertreten ist, aber es fehlen natürlich alle Ducati-typischen Attribute wie der klassische Gitterrohrrahmen oder die schon fast obligatorische Desmodromik. Für eingefleischte Ducati-Fans wird dieses Motorrad sicher keine Alternative gegenüber der Supermono sein. Aber während es vermutlich nicht möglich gewesen wäre, die Supermono für einen Preis unter 20.000 DM anzubieten, müßte die Cagiva für weniger als 13.000 DM auf die Räder stellen zu sein.

Falls es diese Single-Cagiva je geben wird, werden wir uns sicher noch zwei Jahre gedulden müssen, zwei Jahre, in denen es wohl auch keine Supermono geben wird. Aber dafür können die Italo-Mono-Fans für 1995 auf die erste einzylindrige Bimota überhaupt hoffen.



Das Projekt einer Einzylinder-Bimota ist ja auch nicht mehr ganz neu. 1993 kam es zu einer Zusammenarbeit zwischen Gilera und Bimota. Gilera stellte Motoren der Wüstenrennmaschinen zur Verfügung, und Bimota baute in Rekordzeit ein Chassis für diese Triebwerke. Für den Straßeneinsatz wurden die Motoren überarbeitet und schon fuhr man auf Anhieb in der italienischen SOS-Meisterschaft vorne mit. Doch als Gilera in Arcore die Tore schließen mußte, war die Zusammenarbeit schlagartig gestorben. Bei Bimota hatte man soviel Vorarbeiten geleistet, daß man das Projekt nicht aufgeben wollte, also begab man sich auf die Suche nach einem anderen, erfolgversprechenden Einzylinder-Motor. Die Bosse in Rimini entschieden sich für den Rotax-Motor, der in der BMW F 650 Verwendung findet. Wieder wurde in kürzester Zeit ein neues Fahrwerk konstruiert und der Motor auf eine Einspritzanlage umgerüstet. Nach den üblichen Anfangsschwierigkeiten konnte mit diesem

Motorrad der erste Sieg erzielt werden, und jetzt wird in Rimini überlegt, die BBI in zwei Versionen zum Kauf anzubieten. Einmal als Straßenmotorrad für den Normalverbraucher und einmal als Basisversion für SOS-Rennen. Ein Preis steht natürlich noch nicht fest, wird aber sicherlich irgendwo zwischen 15.000 - 20.000 DM liegen.

Es sieht also so aus, als ob Bimota nach Gilera der erste Hersteller ist, der es wagen wird, ein richtig sportliches, kompromißloses Einzylinder-Viertakt-Motorrad herzustellen. Oh, ich höre schon fast förmlich die Aufschreie, die auf die MuZ Skorpion hinweisen wollen. Aber mal ehrlich: Die Skorpion Sport ist doch nur eine durch Halbschale und andere Sitzbank auf Sportlichkeit gestylte Variante der Skorpion Tour. Hauptständer, Sitzposition und Uhr unterstreichen den Alltagscharakter dieser Maschine und mit 190 Kilogramm ist die Skorpion für einen Sport-Single viel zu schwer.

Felix

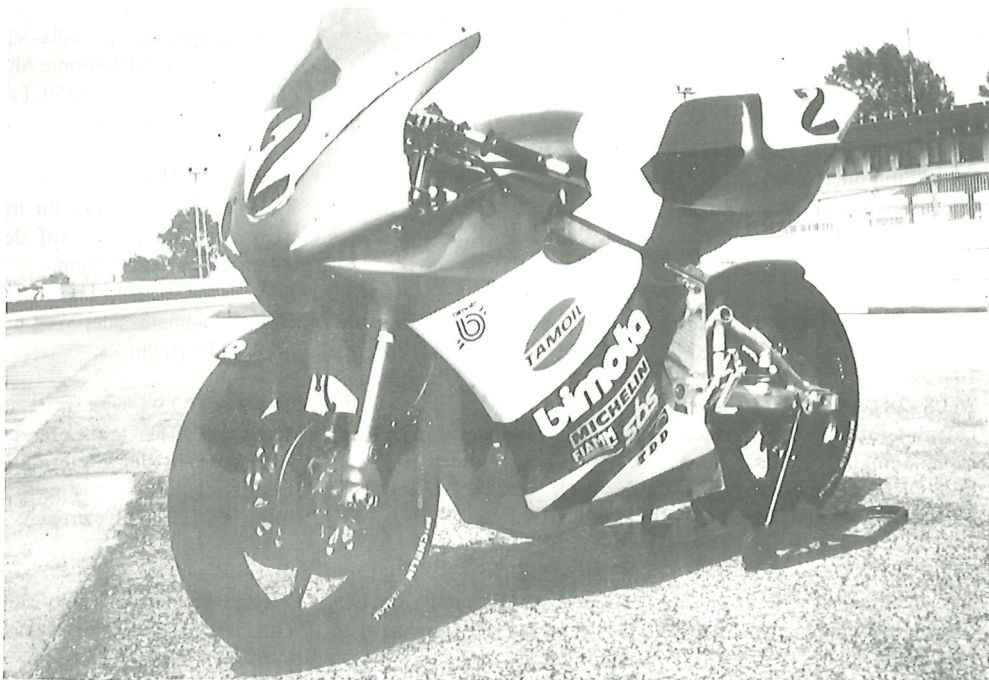

*Nach 20 Jahren Motorradproduktion will Bimota erstmals ein Einzylindermotorrad herstellen.*

# Veranstungskalender

Die Aufnahme von Terminen in diesen Veranstaltungs-Kalender ist kostenlos. Es werden aber nur Italiener-Veranstaltungen oder für Italiener-Fahrer/innen interessante Veranstaltungen aufgenommen. Eine kurze Mitteilung an den Verlag genügt. Alle Angaben sind ohne Gewähr! Bitte informiert Euch vorher beim Veranstalter und vergeßt nicht, bei Anfragen Rückporto beizulegen!

## August

19.08.-21.08.94

2. Internationales Ducati-Treffen im Raum Stuttgart des Ducati Club Cavallo e.V. Stuttgart. Wir freuen uns über jede entstaubte Königswelle.  
Infos: Roland Carius, Tel. 07141/241274.

19.08.-21.08.94

7. Treffen der Freunde italienischer Motorräder Trossingen auf dem Stock-Car Gelände in Trossingen.  
Info: 07425/4910.

19.08.-21.08.94

Moto Guzzi Rally der Gruppo Moto Guzzi Finlandia in Rautalampi/Finland.  
Info: Tapio Sarin, Itämäenkatu 18, SF-33400 Tampere, Finland.

20.08.-21.08.94

Treffen des Laverda Club Schweiz.

26.08.-28.08.94

Ducati-Clubrennen in Assen/Holland mit int. Viertaktrennen.  
Info: CRC, Korenbloem 6, NL-5684 JB Best, Niederlande.

26.08.-29.08.94

V-Twin Rally des Moto Guzzi Club Großbritannien in Shaftsbury/England.  
Info: Ken Irwin, 7 the Green Sathern nr Melton Macbray, Leichester, Großbritannien.

## September

02.09.-04.09.94

5. Laverda-Treffen in Daun-Pützborn.  
Info: Alex Joest, Zur alten Fähre 37, 53721 Siegburg, Tel. 02241/387800.

02.09.-04.09.94

5. Treffen der MF Al Dente an der Jahn-Hütte in 66773 Schwalbach-ELM.  
Info: Dieter Weiler, Niedstr. 19, 66809 Nalbach, Tel. 06838/81138.

02.09.-04.09.94

7. Internationales Ostsee-Italo-Treffen in Kiel-Falkenstein direkt am Ostsee-Strand.  
Info: Felix Hasselbrink, Schönberger Str. 2, 24321 Lütjenburg, Tel. 04381/7701.

02.09.-04.09.94

1. Norfolk Dumpling Run des Laverda International Owners Club in Norfolk, Großbritannien.  
Info: 1st Norfolk Dumpling Run, South View, Forncett End, Nr. Norwich, Norfolk NR16 1HT, Großbritannien.

02.09.-03.09.94

Ducati-Festival mit Benutzung der Rennstrecke in Lignieres in der Schweiz.  
Info: Susi's Töff-Eggä, Bollstr. 6, CH-8405 Winterthur-Seen, Tel. 052/282967, Schweiz.

03.09.-04.09.94

The European Classic Super Prix, französisches Ducati Clubrennen mit int. BOT und SOS-Rennen in Croix en Ternois in Frankreich.  
Info: Ducati Club de France, Lionel Regnat, 9, rue de la Croix Boisse, F-77720 Grandpuits, Tel. (33) 164083530, Fax (33) 164083563, Frankreich.

08.09.-10.09.94

Treffen des Laverda Interclub in Valle San Liberale/Norditalien.  
Info: Ducati Pompono Italia, Via Sante Zanon, I-31010 Fonte Alto (Treviso), Tel. 0423/53250, Fax 0423/949886, Italien.

09.09.-10.09.94

Freies Motorradtraining für italienische Motorräder auf der Rennstrecke Tor Poznan.  
Info: TCF-MOTO, Th. u. Ch. Hanke, Dannenwalder-Weg 64/66, 13439 Berlin.

09.09.-11.09.94

8. BOT-Treffen am Loser bei Altaussee in der Steiermark/Österreich.  
Info: 06242/317, Österreich.

09.09.-11.09.94

Treffen des norwegischen Moto Guzzi Club in Molde/Norwegen.  
Info: Norsk Moto Guzzi Klubb, Elin Vandevjen, Tverråsen 35, N-1315 Nesåya, Norwegen.



# Veranstaltungskalender

10.09.-11.09.94

2. Incontro Motociclistico Moto Guzzi in Principina Mare (GR)/Italien.

Info: Aristide Vasellini, Via Podgora 48, I-58100 Grosseto, Tel. 0564/456589, Italien.

11.09.1994

Italo-Treffen an der Eller-Montan Tankstelle in 59192 Bergkamen-Oberaden (B 61).

Info: Lacky, Tel. 02306/84354 oder Heiko, Tel. 02306/84535.

11.09.1994

Erster Italo-Stammtisch in Wuppertal und Umgebung am Sonntag ab 11 Uhr in dem "Biker-treff", Ophoferstr. 136, 42109 Wuppertal, direkt an der BAB 46, Ausfahrt Wuppertal Elberfeld.

Info: Jeanette, Tel. 0202/436889.

11.09.1994

Veteranenteilemarkt in Suzzara/Italien.

16.09.-18.09.94

13. Internationales Treffen des Moto Guzzi Club Belgien in Hofstade bei Aalst.

Info: Moto Guzzi Club Belgien, Kapellestraat 59 W 2, B-9240 Zele, Tel. 052/450614, Belgien.

16.09.-18.09.94

6. Italiener-treffen des Moto Guzzi Club Olpe-Biggensee e.V. in Elben.

Info: Moto Guzzi Club Olpe-Biggensee e.V., Ralf Böhm, Graf von Staufenberg Str. 1, 57482 Wenden-Schönau, Tel. 02762/2743.

17.09.-18.09.94

Treffen der IG Laverda 750 in der Schweiz.

17.09.-18.09.94

Internationales Ducati-Einzyylinder-Treffen in Valle San Liberale in Norditalien.

Info: Ducati Pomponi Italia, Via Sante Zanon, I-31010 Fonte Alto (Treviso), Tel. 0423/53250, Fax 0423/949886, Italien.

17.09.-18.09.94

14. Veteranenteilemarkt in Bersiceto (BO)/Italien.

Info: Moto Club Pol. Persicetana, Via Rocco Stefani 9, I-40017 S. Giovanni in Persiceto (BO), Tel./Fax: 051/823637, Italien.

18.09.1994

Raduno Moto d'Epoca Moto Guzzi in Mandello del Lario (CO)/Italien.

Info: MC Carlo Guzzi, Via del Fosso 20, I-22054 Mandello del Lario (CO), Italien.

23.09.-25.09.94

5. Internationale MV Agusta-Treffen in Onstmettingen bei Albstadt (Schwäbische Alb).

Info: Utz Raabe, Tel. 07072/7174 oder Anke Mündörfer, Tel. 0621/379569.

24.09.-25.09.94

Veteranenteilemarkt auf der Rennstrecke in Imola/Italien zwischen Bologna und Rimini.

## Oktober

05.10.-09.10.94

Internationale Fahrrad- und Motorradausstellung (IFMA) in Köln.

08.10.-09.10.94

Veterama in Mannheim.

Info: Veterama GmbH, Rheingastr. 21, 68526 Ladenburg, Tel. 06203/13504.

15.10.-16.10.94

Herbstweekend des Ducati-Club Schweiz.

Info: Paul Schmid, Kirchstr. 36, CH-8957 Spreitenbach, Tel. 056/720715, Schweiz.

22.10.-23.10.94

Veteranenteilemarkt in Rimini/Italien.

Info: Tel. 0541/377342, Italien.

## November

26.11.-27.11.94

Veteranenteilemarkt in Novegro am Flugplatz von Mailand/Italien.

Info: Parco Esposizioni di Novegro, Via Novegro, I-20090 Segrate (MI), Tel. 02/70200022, Italien.

## Dezember

16.12.1994

Phillip Island Funday des Ducati Owners Club Victoria in Australien auf der Rennstrecke Phillip Island.

Info: Ducati Owners Club of Victoria, P.O. Box 16, Box Hill, Victoria, 3128, Australien.

## Februar

04.02.-06.02.95

Italia '95 Wellington des Italian Motorcycle Club Neuseeland.

Info: Italian Motorcycle Owners Club NZ, P.O. Box 68292, Newton, Auckland, Neuseeland.

# Gebrauchtkauf mit Tücken

Hallo Felix, erinnerst Du Dich noch an meine Scrambler-Suchanzeige? Ich bin fündig geworden! Und weil Du neulich uns, Deine Leser, um Mithilfe gebeten hast, möchte ich meine Erlebnisse beim Scrambler-Kauf zum Besten geben.

Auf die Anzeige hin, rief mich jemand aus der Nähe von Trier an und teilte mir mit, daß er eine ganz tolle Scrambler 450 hätte. Das Motorrad sei für ca. neuneinhalb tausend Mark überholt, stände allerdings seit der Überholung schon über ein Jahr bei ihm, weil er es wegen eines gebrochenen Beines nicht mehr ankicken könnte, aber es wären gerade mal so etwa 80 km gefahren worden. Und der Motor wäre praktisch neu und dazuhin noch von Norlander aufgebaut und getunt. Und er stelle sich als Preis so um die 7.500 Mark vor. Das hörte sich in meinen Ohren wie Musik an. Als ich dann Bilder in Händen hielt, die wirklich das zeigten, was mir am Telefon geschildert worden war, und auch der handschriftliche, dreiseitige Beschrieb nur Gutes verhieß, war für mich klar, daß ich das Motorrad unbedingt wenigstens sehen mußte. Es wurde ein Termin vereinbart. Ich steckte Geld ein, bat meine Frau mitzukommen, hängte den Anhänger an und es ging los. Ab

Mannheim regnete es in Strömen. Ich hätte es als Omen deuten und wieder umdrehen sollen, doch jeder von uns weiß, daß in solchen Fällen fast nichts hilft.

Als wir ankamen, goß es immer noch. Ein sympathischer Typ empfing uns und führte uns in die im Erdgeschoß gelegene Garage. Es roch auf der Treppe schon nach Benzin. Auch das ignorierte ich! Es ging an einer teildemontierten 900 SS (KW) vorbei zum Kaufobjekt. Da stand sie nun vor mir. Und mir war klar, daß ich die haben mußte. Sie blendete mich einfach so, daß ich weder den verbogenen Lenker wertete (... war ja nur ein Umfaller!), noch die nach unten gedrehte, abgeschliffene linke Fußraste registrierte, noch das abgeschliffene Nummernschild richtig deutete. Auch bemerkte ich nicht, daß der Tank auf dem Gaszug des geänderten Vergasers auflag. Die Kompression war o.k., und den Öltropfen an der untersten, rechten Motorgehäuseschraube betrachtete ich eher wohl-

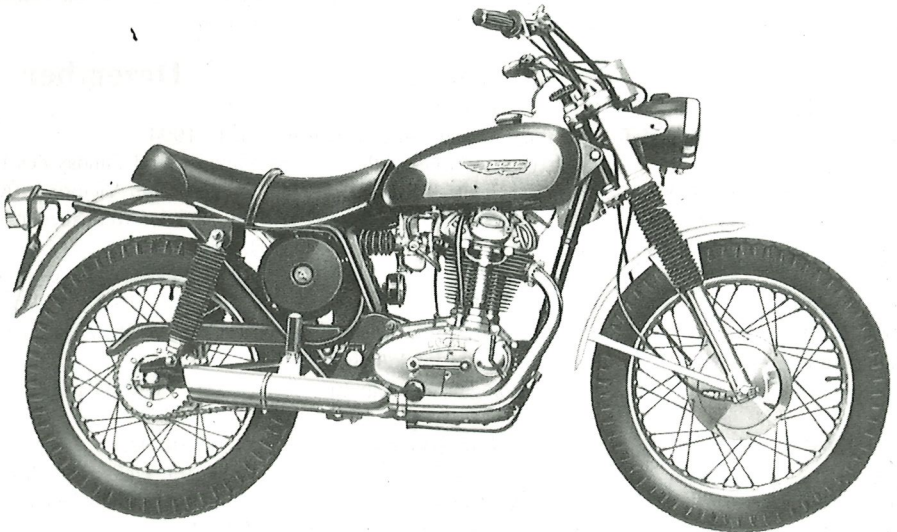

*Eine Ducati 450 Scrambler wollte Martin gerne haben.*



**Garantiert autofrei**

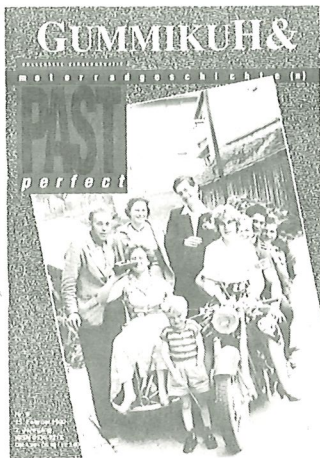

**GUMMIKUH & PAST *perfect* ist der zugegebenermaßen relativ ungewöhnliche Titel unseres Magazins über Motorräder der 50er, 60er und 70er Jahre.**

**Ein pralles Magazin voller Erfahrungsberichte, Technik-Serien, Ersatzteil-Tips, Reparaturratschläge, Terminen und, und, und...**

**Und das alle vier Wochen!**

**Neugierig geworden?**

**Schick' uns drei Mark in Briefmarken, sofort erhältst Du von uns ein "Schnupper-Exemplar"!**

**GUMMIKUH-Verlag, Am Deich 57h,  
28199 Bremen**

gefällig. Ein fast zwanzig Jahre altes Motorrad darf so etwas schon mal haben, dachte ich so bei mir. Vergaß aber ganz, daß ja der Motor eigentlich dicht sein müßte, zumal er teilweise mit Dirko abgedichtet war!

Mir gelang nach Anweisung auch die Kickzeremonie, die ich durchführen mußte (.wegen des Nagels im Wadenbein!). Inseheim wunderte ich mich, daß der Motor ziemlich schnell wieder abgestellt wurde. Nach einem zweiten Anlassvorgang wurde noch schneller wieder abgestellt. Eigentlich bin ich auch gegen solche Starts, aber schließlich will man ja richtig Reinhören.

Der Typ machte dann Kaffee und legte mir Rechnungen im Gesamtwert von DM 8.500 (s.o.!) vor. Ich war beeindruckt! Und zwar so, daß ich beim Studieren des Kfz-Briefes gar nicht merkte, daß das Motorrad nur für eine Person zugelassen war. Wir hatten uns zwar in der Garage darüber unterhalten, daß es wohl für meine Frau und mich ein bißchen eng auf der Sitzbank werden würde. Der Typ machte dazu keine Einwände.

Ich hatte zu Hause, und zum Glück bei besserem Verstand, einen Kaufvertrag vorbereitet.

Der Typ unterschrieb bei DM 6.500, die mir angemessen erschienen (insgeheim wunderte ich mich zwar, daß er ohne Protest auf mein Handeln einging), und die Duc wurde aufgeladen.

Den ersten Schock bekam ich, als ich mich daran machte, die Elektrik in Ordnung zu bringen. Nach dem Motto: Außen hui und innen pfui offenbarte sich mir das Innere des Lampentopfes. Den vorhin erwähnten Öltropfen führte ich auf den viel zu hohen Motorölstand zurück. Ich pumpte mühsam ungefähr einen dreiviertel Liter ab! Die Ochsenaugen waren beide in der Klemmung gebrochen und mußten durch neue ersetzt werden. Dann änderte ich die hintere Tankunterlage, um dem Gaszug Luft zu verschaffen und entdeckte, daß ein „Spezialist“ einfach die seitliche Rahmenversteifung eingefräst hatte, um dem größeren Vergaser (...geht viel besser damit! Mit dem anderen kommt man ja nicht vorwärts!) Platz zu verschaffen. Meine ersten Fahrversuche endeten nach ca. eineinhalb Kilometern, weil die Kerze den Geist aufgab.

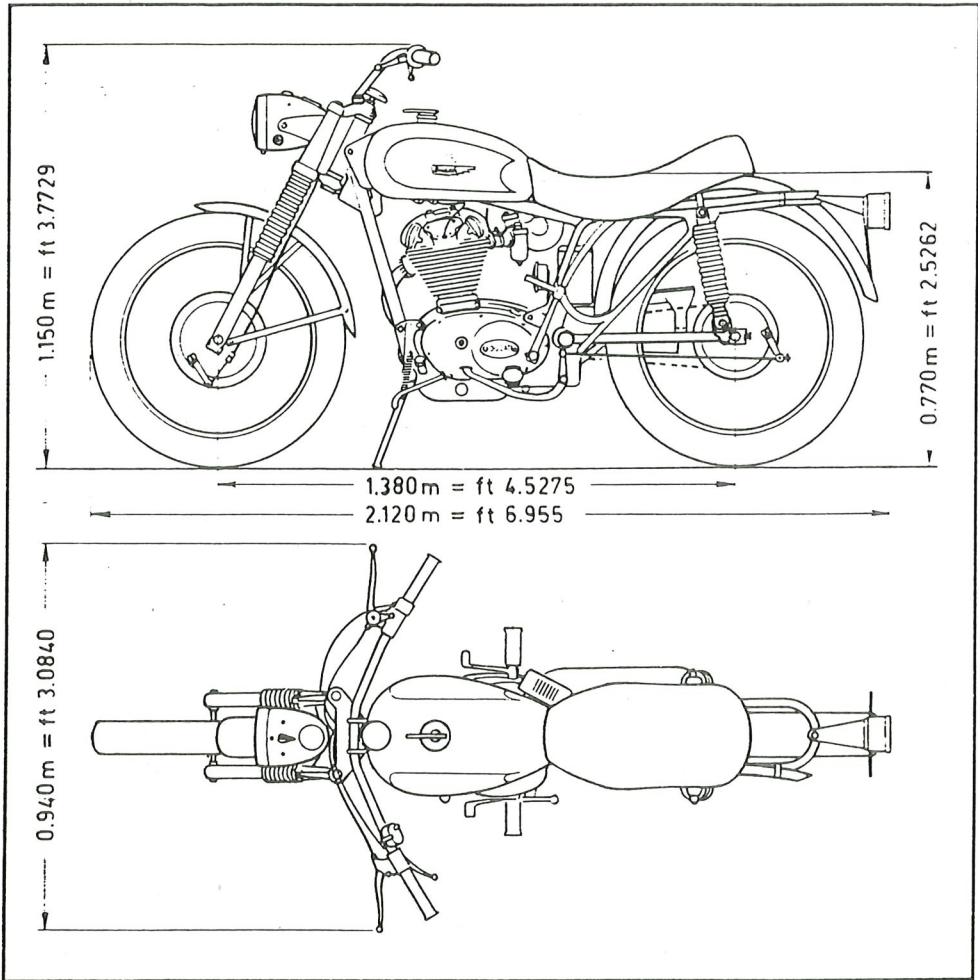

Beim Vollgutachten schickte mich der TÜV-Mensch das erste Mal wegen des verbogenen Lenkers, zu lautem Auspuff und abgebrochenen Bremszug-Stellschrauben wieder Heim. Beim zweiten Anlauf klappte es. Ich ließ auch gleich Zwei-Personenbetrieb und für hinten diverse Reifengrößen eintragen. Am Rande stellte ich mit Genugtuung fest, daß sich mein neu angeschaffter Anhänger mittlerweile bewährte.

Dann kam die erste Ausfahrt. Sie endete allerdings schon nach ca. 200 Metern, weil sich ein Schraubchen am Zündschloß unwiederbringlich verabschiedet hatte. Also wieder heimschieben und ein Dreier-Feingewin-

deschraubchen suchen. Ein Glück, daß ich fast alles aufhebe! Nach anderthalb Stunden war es dann soweit. Nichts konnte mich mehr aufhalten!

Die Worte des Typs noch im Ohr: (Der Motor muß vorsichtig eingefahren werden!), zuckelte ich los. Die Rechtsschaltung irritierte mich etwas. Noch mehr irritierte mich aber, daß ich ab und zu keinen vierten Gang fand. Außerdem mußte ich ab dem Dritten den Schalthebel immer wieder selbst bis zur Mittelstellung zurückziehen. Eine etwas merkwürdige Prozedur! Das Fortkommen gestaltete sich auch sonst recht mühsam, weil der Motor ab ca. 3.000 Um-



drehungen nur noch stotterte und hustete. Und dann hatte mein Schutzengel, der mit meinem Tempo gut mithalten konnte, Grund zum Eingreifen! In einer Ortschaft ging mir auf einmal in einer Rechtskurve das Hinterrad weg. Ich schleuderte durch den Gegenverkehr, entgegenkommende Autofahrer wichen mir geistesgegenwärtig aus, hupten und zeigten mir den Vogel. Ich landete wohlbehalten mit zitternden Knien kurz vor dem linken Randstein und pinkelte mir fast in die Hosen. Als ich abstieg, wechselte meine Gesichtsfarbe über bleich zu kalkweiß. Unter dem Motor hatte sich mittlerweile eine große Öllache, die kräftig Nachschub aus der Gegend des Ritzels bekam, gebildet. Mal wieder trat der Anhänger in Aktion.

Zu Hause konnte ich den Ölaustritt lokalisieren. Übergroßer Motorgehäuse-Innendruck pumppte das Motoröl zur Abdichtung des Kupplungsgestänges raus.

Lange Telefonate mit dem anfänglich noch recht freundlichen, Unverständnis und Mitleid zeigenden (Da hast Du aber ganz schön Pech gehabt, was?), Vorbesitzer folgten. Wir einigten uns darauf, daß ich das Motorrad zu Tschinkel nach Unterhaching bringen sollte, damit er mal nachsieht (Da kann ja nicht viel fehlen!).

Was dann allerdings zu Tage kam, passiert einem normalerweise nur in einem Alptraum, aus dem man aber wieder aufwachen kann. Hier nur ein paar Highlights: Höhe des Kostenvoranschlages DM 4.500! Ein Billigkolben mit 5 Hundertstel Laufspiel in einem nur grob geschliffenen Zylinder. Eine vermurkste Pleuelbüchse, in der der Kolbenbolzen nur so rumfällt. Ein kantendes Billigpleuel, weil der Zylinder nicht winkelrecht zum Motorgehäuse geschliffen wurde. Defekte und verrottete Kurbel- und Nockenwellenlager, vermurkster Kurbelwellenstumpf. Kurbelwelle nicht gewuchtet. Zweiter Gang defekt. Getriebe falsch ausdistanziert. And so on...

Die Telefonate endeten in beiderseitiger Zuhilfenahme eines Rechtsbeistandes, wobei der gegnerische gleich voll zum Angriff überging, so daß ich eigentlich ein schlechtes Gewissen hätte haben müssen.

Nach langem Hin und Her und Androhung von Klage haben wir uns jetzt auf einen Kompromiß geeinigt, bei dem ich mit zwei blauen Augen davon komme.

Ich frage mich, warum so etwas überhaupt passieren muß. Ist es denn nicht möglich, daß man für sein gutes Geld auch eine gute Ware bekommt? Muß denn immer einer den anderen über den Tisch ziehen?

Meine Warnung geht an alle, die vorhaben, sich ein gebrauchtes Motorrad zu kaufen. Nehmt einen Kenner, am besten mehrere Fachleute mit. Vier Augen sehen mehr als zwei. Laßt euch Zeit. Achtet auf Kleinigkeiten. Und wenn ihr nicht sicher seid, geht lieber wieder nach Hause, ohne gekauft zu haben. Sichert euch mit Verträgen ab. Und selbst dann ist die Rechtslage beschissen!

Und jetzt muß ich erst mal sehen, wer mir den Motor wieder repariert. Es wird wohl dieses Jahr nichts mehr werden mit dem Scrambler-Fahren.

Servus Martin

TCU-MOTO



*Numero 1*

**09. und 10. September 1994**

Am 09. u. 10. September 1994 veranstaltet TCU-MOTO ein freies Motorradtraining für italienische Motorräder aller Marken auf der Rennstrecke **TOR POZNAN**.

Informationen und Anmeldungunterlagen unter

☎ **030 / 416 70 83**  
(wg. Urlaub erst wieder ab 08.08.94)  
oder

☎ **030 / 416 85 26**

TCU-MOTO Th. u. Chr. Hanke, Dannenwalder Weg 64/66, 13439 Berlin

## Cagiva Mito mit Husqvarna-Motor

Jahrelang hat Ducati an der Supermono entwickelt und vor zwei Jahren auf der IFMA ein wunderschönes Motorrad vorgestellt. Doch eine Serienproduktion wird es vermutlich nie geben. Die Gründe hierfür sind der geringe Hubraum, der keine konkurrenzfähige Motorleistung ermöglicht. Außerdem würde die Supermono für ein Einzylinder-Motorrad viel zu teuer werden. Nun wird in der italienischen SOS-Meisterschaft eine Cagiva Mito Evolution mit dem Motor der Husqvarna TE 610 erprobt. Dieses Motorrad könnte viel preiswerter als die Supermono produziert werden. Falls eine Single-Cagiva angeboten wird, dürfte der neuste Husqvarna-Motor, der sich gerade in der Erprobung befindet, verwendet werden. Dieses Triebwerk verfügt dann voraussichtlich über 650 Kubikzentimeter.

## Piaggio Hexagon

Der Rollermarkt boomt und während die meisten Scooter von kleinen Zweitaktmotoren angetrieben werden, entwickeln immer mehr Hersteller viertaktgetriebene Roller mit 125 oder mehr Kubik. Ein Vertreter dieser neuen Rollergeneration ist der Hexagon 150 von Piaggio. Der wassergekühlte Einzylinder-Motor leistet 15,4 PS, und das reicht für zügiges Landstraßentempo. Bei einem Kaufpreis von 6250 DM verfügt der Hexagon über die Ausstattung, die man von einem Roller erwarten kann: Automatikgetriebe, E-Starter, Scheibenbremse vorne, H4-Licht, Temperatur- und Tankanzeige und ein beleuchtetes, abschließbares Gepäckfach.

## Literatur-Neuerscheinungen

Im Heel-Verlag ist unter dem Titel "Technothek" eine neue Buchreihe erschienen. Jeder Band im Format 206 x 229 mm soll 130 Seiten mit über 120 Vierfarbfotos umfassen. Ein Buch dieser Serie befaßt sich mit der Motorradmarke Ducati und soll ab September im Handel erhältlich sein. Der Verkaufspreis wird 19,80 DM betragen.

## Moto Guzzi hat Lieferschwierigkeiten

Moto Guzzi will vorerst an der Modellpalette festhalten, die momentan aus den Modellen Nevada 350, Nevada 750, California 1100, Daytona 1000 und Quota 1000 besteht. Bei der California 1100 hat Guzzi Lieferschwierigkeiten und kann nicht soviel liefern, wie die Händler verkaufen könnten. Im Herbst soll die 1100 Sport dazu kommen und für das nächste Jahr ist eine neue Daytona geplant, die sich dann wieder deutlicher von der 1100 Sport unterscheiden soll. Angeblich soll die California 1100 in Italien teilweise aus Steuergründen mit nur 950 ccm ausgeliefert werden. Diese Modelle soll man an den Kennbuchstaben vor der Motornummer erkennen können. Bei dem 1100er Motor müssen die ersten Buchstaben KC lauten, die 950er Motoren sind mit VN gekennzeichnet. Wo wir gerade bei der Cali 1100 sind. Dieses Modell hat einen höheren Ölfilter als die anderen Guzzis. Bei den bisherigen Modellen paßt dieser Filter vermutlich nicht, da der Abstand zur Kurbelwelle zu klein wird.

## Bimota auf Erfolgskurs

Im letzten Herbst hatte Bimota die neuen Modelle SB 6, SB 7 und YB 9 vorgestellt und die Preise für fast alle Modelle deutlich gesenkt. Als Devise für die Zukunft wurde angegeben, daß nach einigen Änderungen im Werk die Produktionskosten verringert werden sollten. Gleichzeitig plante man die Produktionszahlen relevant zu steigern. Für 1994 ist eine Gesamtproduktion von über 1000 Motorrädern geplant. So viele hat Bimota noch nie in einem Jahr hergestellt. Schon jetzt sollen über 700 Motorräder in Rimini gebaut worden sein, wobei die SB 6 mit 400 Einheiten den größten Teil der Produktion ausmacht. Mit der BB 1 mit Rotax-Einzylinder-Motor nimmt Bimota erfolgreich an SOS-Rennen teil und will dieses Motorrad 1995 in zwei Versionen, eine Straßenmaschine und einen SOS-Racer, zum Kauf anbieten. Gerne würde Bimota mit der SB 7 in die Superbike-Weltmeisterschaft einsteigen, doch dafür müßte noch ein Sponsor gefunden werden.



# gehört - gesehen - gelesen

## Ducati Monster für die Polizei

In der letzten Ausgabe hatten wir eine Ducati M 400 für die Saudi-Arabische Polizei abgebildet. Saudi-Arabien hat insgesamt 1200 Monster mit 400 und 600 ccm bestellt, die noch in diesem Jahr geliefert werden sollen.

## Morbidelli-Importeur

Die Firma Zweirad Röth, 64689 Hammelbach hat den Import für die exklusiven Morbidelli V8 Motorräder aus Italien übernommen. Ein Preis für das Motorrad steht immer noch nicht fest.

## Ducati-Reifenfreigaben

Metzeler hat für die meisten neuen Ducatis die Reifen ME Z1 und ME Z2 in den Größen 120/70 ZR 17 und 180/55 ZR 17 freigegeben.

Von Pirelli sind für die meisten Modelle die Reifen MTR 01 und MTR 02 freigegeben. Auf dem Monster M 900 dürfen auch die Corsa Reifen aufgezogen werden, hinten sogar die Megawalze 190/50 ZR 17 TL. Genauere Informationen gibt es bei dem Ducati-Importeur oder den Reifenherstellern .

## Moto Guzzi V 65 Florida

In Großbritannien werden alle Besitzer einer V 65 Florida gebeten, in ihrer Vertragswerkstatt die Hinterräder kontrollieren zu lassen, da es vereinzelt zu Speichenbrüchen am Hinterrad gekommen sein soll. Florida-Eigner sollten also mal von Zeit zu Zeit die Speichen kontrollieren.

## Ducati Schnellverschnüsse

Bei der Ducati 916 und der Cagiva Mito 125 Evolution kann es vorkommen, daß sich die Klips, die das Verkleidungsunterteil mit den Seitenteilen verbindet, öffnen können. Das Werk will hier für Änderung sorgen. Bis dahin sichert DNL die Klips mit Silikon, der Ducati-Großhändler tauscht sie vorsichtshalber gegen Schrauben aus.

**DYNOTEC mißt, prüft,  
stimmt ab, optimiert, berät.**

Auch für moderne italienische  
Zweizylinder keine Selbst-  
verständlichkeit:

**100 Nm Drehmoment**

Für jeden  
großen Moto Guzzi-  
Motor mit exakt kalkuliertem  
Preis-Leistungs-Verhältnis.

Original DYNOTEC-Ventil-  
trieb-Kits, die fachgerechte  
Überarbeitung von Brenn-  
raum und Kurbeltrieb in der  
bekannten DYNOTEC-  
Qualität und eine perfekte  
Motorabstimmung erfüllen  
Ihre Zweizylinder-Träume.

Jetzt lieferbar für Liebhaber  
zeitgemäßer Twin-Power:  
standfester, kultivierter  
Motorenumbau mit Ventil-  
triebs-Kit 9508 auf über  
74kW (100 PS).

Interessiert? – Vereinbaren  
Sie Ihren Beratungstermin.



**Dynamisch  
optimierte  
Fahrzeugtechnik  
GmbH**

67592 Flörsheim-Dalsheim  
Alzeyer Straße 33-37  
Tel. 0 62 43/58 82, Fax 0 62 43/70 29

# Italo-Treffen Einbeck

Im Juli wollten wir zum Italo-Treffen der Einbecker fahren. Bei unserer California war aufgrund von Werkstattfusch beim Bleifreiumbau der Einlaßventilsitzring herausgefallen. Da die Reparatur ewig dauerte, fuhren Susi und ich mit dem Gespann mit Roter Nummer. Stefan entschied sich für seine neu aufgebaute Morini und ließ die Guzzi zuhause.

Nach ca. 40 Kilometern wurde Stefan in meinem Rückspiegel immer kleiner. Nachdem ich eine Stelle zum Wenden gefunden hatte, fuhr ich zurück. Arg zerknirscht stand Stefan am Straßenrand und meinte, daß wohl der Zahnriemen gerissen wäre. Zum Glück waren wir bei Trappenkamp liegengeblieben. Dort ist Heiko gerade dabei, eine Motorradwerkstatt zu errichten. Wir hatten Glück und er war dort. Also die Morini in Heikos Transit verladen, nach Kiel zurückgebracht und die Guzzi geholt. Mit einiger Verspätung konnten wir unsere Fahrt fortsetzen. Viel später als geplant kamen wir beim Treffen an.

Also erst mal eingeschrieben, Zelt aufgebaut und Bekannte begrüßt. Beim ersten Rundgang stellte ich fest, daß recht viele der

Motorräder nicht aus italienischer Produktion waren, aber ich glaube, das war in Einbeck schon immer so. Der Abend verging mit zahlreichen Gesprächen mit Hauptthema Italo-Bike sehr schnell und nach der Pokalverleihung spielte eine Live-Band, die bis weit nach Mitternacht einige am Einschlafen hinderte.

Am Sonntag morgen zählte ich 78 Motorräder, von denen aber nur 42 aus Italien stammten. Nach dem Frühstück machten wir uns auf den Heimweg. Abgesehen davon, daß die Batterie beim Gespann leer war und ich erstmal ohne Licht fahren mußte, kamen wir ohne Probleme nach Hause.

Felix

P.S.: Die Morini hat den Riß des Zahnriemens ohne Folgeschäden überstanden.





# Regelmäßige ItaloTREFFS

Der Eintrag regelmäßiger ItaloTREFFS in diese Auflistung ist kostenlos, Postkarte oder Anruf genügt. Bei der Nennung bitte Bundesland, Postleitzahl und eine Telefonnummer für eventuelle Rückfragen angeben.

## Brandenburg

**15755** ItaloTREFF Berlin (ehemals in Teupitz) jeden 2. und 4. Sonntag im Monat um 15.00 Uhr im "Cafe Waldkater" in 15755 Töpchin. Info: Heiner, Tel. 030/6621209.

## Hamburg

**21149** Jeden 2. und 4. Mittwoch im Monat Italo-Klöntreffen in Hamburgs Süden. Ab 20 Uhr im "Hornbacher's" (ehem. Roschinskys), Hamburg-Hausbruch, Cuxhavener Str. 126 (B 73).

**22087** Morini Stammtischtreffen jeden 1. Dienstag im Monat ab 20 Uhr in 4er Lübeckerstr. 83, Gaststätte "Schweinske".

## Schleswig-Holstein

**21509** Einmal im Monat, jeweils am 2. Freitag, 20 Uhr, treffen sich die Freunde italienischer Motorräder im "Feuerstein" in 21509 Glinde. Info: Tel. 040/7124203 (ab 18 Uhr).

**24107** Monatlicher Italo-Treff ab 18 h in Ottendorf bei Kiel. Die nächsten Termine sind: 17.08., 14.09., 19.10. Info: Andy, Tel. 0431/364618.

## Niedersachsen

**27749** Der Italo-Club-Bremen hat jeden 1. Mittwoch im Monat seinen Stammtisch in der Kämmerei, Fabrikhof 1 in 27749 Delmenhorst um 20.00 Uhr. Interessierte sind immer willkommen. Info: Stefan Aumann, Tel. 04432/1610.

**29386** Der Stammtisch Italo Motociclette trifft sich jeden letzten Sonntag im Monat in der Gaststätte "Mühlenstübchen", Emmer Dorfstr. in 29386 Hankenbüttel. Sommerzeit 18 Uhr, Winterzeit 16 Uhr.

## Nordrhein-Westfalen

**32425** Die Italo-IG Minden trifft sich alle 6 Wochen im "Hotel zur Post" in Stemmer, Termininfo bei Jörg (0571/46813) oder Jürgen (0571/43805).

**33129** Jeden 2. Dienstag im Monat trifft sich der Moto Guzzi Club Paderborn im Haus Nolte in Dellbrück-Bentfeld. Info: 05250/1507 od. 7194.

**47800** Der Laverda-Stammtisch Linker Niederrhein trifft sich jeden ersten Montag im Monat ab 19 Uhr in der Gaststätte "Zur Vreed", Leutefeld in Krefeld.

**52385** Jeden Dienstag (Mai-September) trifft sich der Italo-Stammtisch der Motorradfreunde Eyfalia-Nord in der Gaststätte "Zum Deutschen Haus" in Nideggen (ab Oktober jeden 1. u. 3. Dienstag). Info: Tel./Fax 02235/6417 Peter od. 02421/73157 Gerd.

## Rheinland-Pfalz

**56294** Jeden 2. Freitag Italienerstammtisch in der Pizzeria Hayat in Münstermeifeld. Interessierte sind stets willkommen. Info: Peter Daum, Tel. 02605/84124.

## Hessen

**61384** Der Stammtisch der Ducati-Freunde-Hessen trifft sich jeden 2. Freitag im Monat um 20 Uhr in der Gaststätte "Alt Burgholzhausen" in Burgholzhausen (bei Friedrichsdorf).

## Baden-Württemberg

**78194** Jeden Samstag ab 16 Uhr (März bis Oktober) treffen sich Freunde italienischer und klassischer Motorräder im Gasthof "Windegg-Witthoh". Die Gartenwirtschaft liegt südlich von Tuttlingen zwischen Hattingen und Emmingen. Info: Moto Shop Konstanz, Tel. 07531/56458.

**79100** Am Fuße der Schauinsland-Strecke, beim Gasthaus "Zum Start" treffen sich jeden Freitag Freunde ital. und klass. Motorräder (ab 18 h). Ab 20.30 h oder bei Regen in Freiburg, "Kronenbräu-Eck", gegenüber Johanniskirche. Info: Tel. 0761/64611.

**88069** Der Moto Guzzi Club Friedrichshafen e.V. trifft sich jeden Freitag beim "Höll-Wirt" in Tettang, 10 km von Friedrichshafen.

## Bayern

Italiener-Stammtisch in München jeden 1.+3. Freitag im Monat um 20 Uhr. Ort: "Strangula", Ecke Bergmann-/Ridlerstr. in München. Info: Jürgen Burkhard, Tel. 089/5022731 (abends), 089/53981-234 (tagsüber).

**84453** Italo-Stammtisch Mühldorf trifft sich jeden 2. Freitag im Monat um 20 Uhr beim Pauli-Wirt zwischen Mühldorf und Neumarkt. Info: Josef Stark, Tel. 08631/2763.

**85049** Der Ducati-Stammtisch Ingolstadt trifft sich jeden 1. Donnerstag im Monat in der Antoniuschwäige. Info: 08458/4498.

**86577** Der ItaloStammtisch "Unter 8000" und Oldtimerstammtisch trifft sich jeden 1. Freitag im Monat in den "Vereinsstuben Töttenried", Nähe BAB A8, Ausf. Adelshausen. Info: 08258/225.

**97828** Der Guzzi-Club "Squadra Guzzi di Bavaria" trifft sich jeden Mittwoch ab 20 h im Cafe Mainland, 97828 Zimmern bei Marktheidenfeld. Info: Thomas, Tel. 09391/5922.

## Schweiz

Der Italo-Motorrad-Club-Schweiz trifft sich jeden Dienstag ab 19.30 Uhr im Restaurant Bären in 3417 Rüegsau (CH). Info: 031/7010210.

## Harris-Ducati

In der Serie "Edelbike" stellt "PS" eine von einem Händler gebaute Harris-Ducati mit Königswellenmotor vor. Der Bericht über dieses schöne Motorrad erstreckt sich über fünf Seiten und neun Fotos zeigen die komplette Maschine und zahlreiche Details. Abgedruckt ist dieser Artikel in der August-Ausgabe.

## Bimota SB 6

Ist die Bimota SB 6 besser als die Suzuki GSX-R 1100 W, deren Motor Bimota ja verwendet? Um das herauszufinden, hat "PS" in der Ausgabe Nr. 8/94 die beiden Motorräder auf vier Seiten verglichen. Sechs Bilder zeigen die beiden Vierzylinderboliden.

## Moto Guzzi 1100 i California

Dreieinhalb Seiten war den Redakteuren von "mo" ein Testbericht der großen California mit Einspritzanlage wert. Fünf Fotos bilden das Motorrad ab und abgedruckt ist der Testbericht in dem Heft Nr. 8/94.

## Cagiva Mito Evolution 125/ Aprilia Red Rose 125/ Piaggio SKR 125

In einem 125er Special vergleicht der "Motorradfahrer" fünf 125er. Darunter sind drei Kandidaten aus Italien von Aprilia, Cagiva und Piaggio. Das Special im August-Heft umfaßt sechs Seiten und zahlreiche Fotos zeigen die Achtelliter-Maschinen, die demnächst die neue Einsteigerklasse in Deutschland darstellen werden.

## Cagiva Mito Evolution 125

Cagiva hat der neusten Version der Mito das Styling der Ducati 916 verpaßt. "motorrad, reisen & sport" hat die neue Variante der 125er-Rakete einem Test unterzogen und schildert auf zwei Seiten die gewonnenen Erkenntnisse. Sechs Fotos bebildern den Artikel in der August-Ausgabe.

## Aprilia AF-1 250

Auf vier Seiten vergleicht "PS" zwei Motorräder aus der 250er-DM. Hier tritt eine Aprilia AF-1 gegen eine Honda RS 250 R an. Die beiden Rennmotorräder werden von sieben Fotos ins Bild gesetzt und der Artikel erstreckt sich über vier Seiten. Nachzulesen in der August-Ausgabe.

## Cagiva Elefant 750

In einem Vergleichstest muß die 750er Elefant gegen die Honda Transalp 600 antreten. Die Fähigkeiten dieser beiden Motorräder werden in dem August-Heft von "PS" beleuchtet. Die Redakteure räumten dem Artikel vier Seiten mit sieben Fotos ein.

Einen Einzeltest haben die Kollegen von "Enduro" durchgeführt. Ihre Meinung über die Cagiva erstreckt sich über fünf Seiten. Mit zehn Fotos ist der Artikel reich bebildert. Abgedruckt ist der Bericht in der August-Ausgabe.

## Azzurri-Treffen

Ein Bericht über das Karlsruher Azzurri-Treffen ist in dem regionalen Motorradmagazin "bmm" auf knapp zwei Seiten abgedruckt. Vier Fotos bebildern diesen Artikel in der August-Ausgabe.

## Ducati 916

Einen Fahrbericht der Ducati 916 kann man in den regionalen Motorradmagazinen "Kradblatt", "Motorrad Kontakte" und "bremer motorrad anzeiger" nachlesen. Der Bericht umfaßt etwas mehr als drei Seiten und ist mit sechs Fotos aufgelockert. Der Artikel ist jeweils in den August-Ausgaben nachzuschlagen.

## Aprilia SR 50 Viper

Die regionalen Motorradzeitungen "Kradblatt", "bremer motorrad anzeiger" und "Motorrad Kontakte" haben in ihren Augustausgaben einen Fahrbericht des Mokick-Rollers von Aprilia abgedruckt. Der Bericht erstreckt sich über ca. zweieinhalb Seiten und der Roller wird von fünf Fotos gezeigt.



# Presseschau

## Moto Guzzi 1100 Sport

In dem regionalen Motorradmagazin "bmm" ist ein Fahrbericht der Moto Guzzi 1100 Sport zu finden. Der Artikel umfaßt knappe drei Seiten und acht Fotos zeigen ein Vorserienmodell in dem August-Heft.

## Ducati 916 SP

Den ersten Test der SP-Version der Ducati 916 kann man in dem August-Heft von "PS" nachlesen. Der Artikel nimmt fünf Seiten ein und neun Fotos zeigen die Basis-Version der Superbike-Rennmaschine in Heft Nr. 8/94.

# Hier gibt es Motalia

MOTALIA kann man im Abonnement beziehen, oder bei folgenden engagierten Händlern kaufen:

|                                  |                           |                            |
|----------------------------------|---------------------------|----------------------------|
| Eso Station am Flughafen         | Tempelhofer Damm 20       | 12101 Berlin               |
| A.T.T. Autotechnik Tiedemann     | Lichtenrader Damm 271     | 12305 Berlin               |
| Scuderia Classica                | Ruhlsdorfer Str. 158      | 14513 Teltow               |
| Fa. Polo                         | Spaldingstr. 160          | 20097 Hamburg              |
| Reifen Salewski                  | Hamburger Landstr. 19 a   | 21357 Bardowick            |
| Hein Gericke                     | Flämische Str. 18         | 24103 Kiel                 |
| WIMI                             | Alte Lübecker Chaussee 44 | 24113 Kiel                 |
| H.S. Motorrad-Technik            | Gutenbergstr. 48          | 24536 Neumünster           |
| Andre Vaut                       | Steinkamp 5               | 27446 Selsingen            |
| H. Bergel                        | Weserstr. 193a            | 27572 Bremerhaven          |
| Klaus Bernert Motorradzubehör    | Gesselnerstr. 1           | 33106 Paderborn-Elsen      |
| J. Hökensnieder                  | Fr.-Wilh.-Bleiche 8a      | 33649 Bielefeld            |
| Stein-Dinse                      | Im alten Dorfe 3          | 38112 Braunschweig-Rühme   |
| Motorrad Bürger                  | Klosterstr. 112           | 40211 Düsseldorf           |
| Italo-Shop Neuss                 | Rosmarinstr. 43           | 41466 Neuss                |
| Gosi's Guzzi                     | Langenberger Str. 463     | 45277 Essen                |
| Ralf Tholen                      | Brockendorferweg 16       | 50189 Elsdorf-Grouven      |
| RMR Motorrad GmbH                | Brölbahnstr. 33           | 51545 Waldbröl             |
| Motorrad-Technik Ralf Schweitzer | Otto-Hahn-Str. 14         | 52525 Heinsberg            |
| Zweiradhaus Thelen GmbH          | Zeithstr. 433             | 53721 Siegburg-Schreck     |
| Die Werkstatt                    | Ochsenheimer Str. 13      | 55435 Gau-Algesheim        |
| transmoto                        | Obertalstr. 4B            | 56379 Winden               |
| Jann Kramer                      | Rheinstr. 3               | 65795 Hattersheim-Okriftel |
| Hein Gericke                     | Heilbronner Str. 91       | 70191 Stuttgart            |
| PS-Motorradladen                 | Teichstr. 30              | 74182 Obersulm-Weiler      |
| M.A.X.                           | Villinger Str. 7          | 75179 Pforzheim            |
| Peter Böhm                       | Neue Straße 14            | 75446 Wiernsheim           |
| Pit's Moto Italia Import         | Hans-Thoma-Str. 2         | 78467 Konstanz             |
| Fa. Stork                        | Schönauer Straße 2        | 79115 Freiburg             |
| Frodo's Zweiradgarage            | Vogelmühle                | 86381 Krumbach             |
| NGM-Motorradladen                | Grimmstr. 11              | 91154 Roth-Eckersmühlen    |
| Fa. Landtag                      | Oberfeldstr. 25           | 94051 Hauzenberg/Haag      |
| Harry's Biker Store              | Siglgasse 26              | A-2700 Wiener Neustadt     |

Wir bieten Händlern und Clubs die Möglichkeit, Jahresabonnements über je 5 Hefte im Monat für 135,-DM oder über je 10 Hefte im Monat für 220,-DM abzuschließen. Jeder Händler, der sich hierzu entschließt und die Hefte in seinem Geschäft verkauft, wird in diese Liste aufgenommen.

# 37,73 Miles Best Road Racing

Am 1. Juni brachen ich (Duc 900 HR), Eddi (Guzzi LM III) und mein Bruder Bobo (Yamaha 900), das schwarze Schaf in der Familie, via Rotterdam > Hull zur Isle of Man auf. Nach 1981, '88, '90, '92 mußte es 1994 wieder mal zur TT gehen. Man muß halt den Entzugserscheinungen vorbeugen. (Keine Angst, ich will nicht noch einen Reisebericht „I.o.M.“ schreiben). Ich möchte hier einmal die Rennen aus Azzurri-Sicht beschreiben, wobei ich die Daten und Ergebnisse zum Teil aus Zeitungen habe, deswegen „ohne Gewähr“.

Um wirklich alles mitzubekommen, ist ein Radio erforderlich. Das Rennen wird von der Radiostation TT auf 1368 khz live gesendet.

Am Samstag, dem 4. Juni, um 14 Uhr stand die TT Formula 1 an, wobei sich die Starterliste eigentlich mehr wie eine japanische Speisekarte las. Von den fünf Ducatis war leider nur Simon Beck am Start, der eine Duc 916 gemeldet hatte, aber mit einer 888 ausrückte (Lieferprobleme?).

Das Rennen wurde wegen schlechten Wetters nach der zweiten Runde abgebrochen. Da lag Simon Beck auf Platz zwei. Neustart am Sonntag, wo die Duc leider ausschied. Zu erwähnen wären noch die drei gemeldeten Britten V Twin 1000. Am Start war aber nur Nick Jeffries, der leider auch ausfiel. Ergebnisse

TT Formula 1: 1. Steve Hislop (Honda), 2. Phil Mc Callen (Honda), 3. Joey Dunlop (Honda).

Am Samstag nach Absage des TT F1 Laufes wurde aber bei abtrocknender Straße noch das Sidecar Race A gestartet. 1. R. Fisher/M. Wynn (Yamaha 600), 2. D. Molyneux/P. Hill (Yamaha 600), 3. M. Boddie/D. Wells (Yamaha 600).

Am Montag sollten zwei Rennen laufen, Singles TT und die Ultralight 125, sie wurden aber wegen schlechten Wetters auf Dienstag verschoben. Am Dienstag nun kam die Singles TT an die Reihe. Diese Klasse ist

vergleichbar mit unser SOS-Klasse. Wegen des Sounds führen wir zur Glen Helen, wo sich die Strecke in einem engen Tal hochzieht. Das war eine Starterliste nach meinem Geschmack! Ducati, Gilera, Aprilia, KTM, Honda, Yamaha, Kawasaki, Suzuki, Rumi, BMW, MuZ und eine Matchless. Neun Minuten später wurden auch die 125er 2Takt gestartet, wo zwei Aprilias am Start waren, aber leider ausfielen. Bei den Singles ging es richtig zur Sache, vom Start weg

führte der Neuseeländer Robert Holden mit seiner Ducati 560 vor Jim Moodie mit seiner Harris-Yamaha. Bei Ducati überlegte man vor dem Start, ob man durchfahren oder einen Tankstopp einlegen sollte. Holden entschied sich für einen Tankstopp, da die Duc vollgetankt ein schlechteres Handling

hatte. Nach zwei Runden beim Tankstopp verspielte Holden seinen Vorsprung. Jim Moodie, der 10 Sekunden nach Holden gestartet war, fuhr vor der Duc aus den Boxen. Holden konnte ihn zwar in den verbleibenden zwei Runden noch überholen, aber machte die 10 Sekunden Vorsprung nicht mehr gut, wirklich ein spannendes Rennen!

Ergebnis: 1. Jim Moodie (Harris Yamaha), 2. Robert Holden (Ducati 560), 3. Jason Griffith (Spandon-Yamaha). Zu erwähnen wäre noch der gute achte Platz von Michael Noblett auf seiner Gilera 558.

Ergebnis der 125er: 1. Joey Dunlop (Hon-

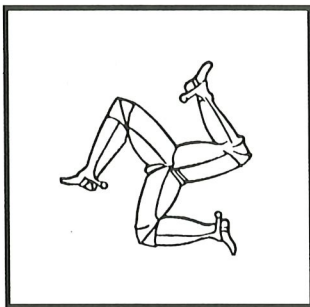



aprilia

Vertragshändler

Tel. 07 61 / 462 63

79115 Freiburg, Schönauer Str. 2

**STÖRK**  
MOTORRAD + AUTO



Der Aprilia + Moto Guzzi-Partner im Großraum Freiburg

laufend tolle  
**ANGEBOTE**  
an Vorführmaschinen,  
Neuen und Gebrauchten.  
Rufen Sie uns an !

- Neumaschinen
- Gebrauchte
- Zubehör • Ersatzteile • Bekleidung

Nur 1 Min. von der Abfahrt B3 FR/St. Georgen

da), 2. D. Mc Cullough (Honda), 3. Chris Fargher (Yamaha).

Im Anschluß wurde um 13 Uhr noch die Supersport 600 gestartet (Aber nur Japaner). Ergebnis: 1. Jan Duffus, 2. Jan Simpson (beide Yamaha), 3. Steve Ward (Honda).

Am Mittwoch, dem 8. Juni, waren die Junior TT (201-350 ccm 2 Takt) und die Supersport 400 (4Takt) am Start. Aus der Sicht eines Italo Bikers ein Satz mit X. Wo sind die 250er Aprilias?

Ergebnis: Junior TT: 1. Joey Dunlop (Honda), 2. Brian Reid, 3. Jason Griffith (beide Yamaha).

Ergebnis: Supersport 400: 1. Jim Moodie, 2. Steve Lindsell, 3. David Morris.

Das zweite Sidecar Race fand leider im Regen statt und einige Teilnehmer landeten abseits der Straße, es gab aber nach meinem Wissen keine ernsthaften Verletzungen.

Ergebnis: 1. R. Fisher/M. Wynn, 2. D. Molyneux/P. Hill (beide Yamaha), 3. M. Boddoce/D. Wells (Honda 600).

Am 10. Juni (letzter Renntag) standen bei gutem Wetter zwei Leckerbissen auf dem Programm: Die Classic Parade und die Senior TT. Eigentlich verdienen es alle Classic Racer, genannt zu werden, aber das sprengt wohl den Rahmen. Hier also die Italo Bikes:

1968er Ducati 250, 1939er Moto Guzzi Condor 500, 1968er Aermacchi, 1972er Morbidelli 125 (daß ein 2-Takter so laut sein kann), 1973er Benelli 2C, 1964er Aermacchi 250, 1954er Moto Guzzi, 1968er Brightman Aermacchi, 1965er Ducati 250 Mk III, 1968er Ducati Mk III. Das war Musik in meinen Ohren!! Anschließend war das Senior TT an der Reihe. Doch auch hier tränkte das grün-weiß-rote Auge wiedermal. Simon Beck fiel mit seiner Ducati in der zweiten Runde aus und Nick Jeffries mit der Briten (geiler Sound) schon in der ersten Runde! Es gewann Steve Hislop unangefochten mit über einer Minute Vorsprung. Die weiteren Plazierungen: 2. Phillip Mc Callen, 3. Joey Dunlop (alle Honda).

Trotz der fehlenden Markenvielfalt waren es aber wieder spannende Rennen und der Trip hat sich gelohnt. Nun wäre es erfreulich, wenn in der 125-, 250-Klasse vielleicht ein paar Aprilias einsteigen würden. Viele Road-Race-Fans einschließlich mir wünschen sich Carl Fogarty mit einer Werks-Ducati auf den Mountain Course zurück (Steve Hislop auch), denn gleich nach den Japanern waren Ducatis am häufigsten in der TT-Woche vertreten.

Ducati & Road Race Fan  
Gunnar aus Taunusstein

# Italo-Treffen bei Bremen

Seit ein paar Jahren findet das Italiener-Treffen des Bremer Italo Clubs in Fischerhude statt. Im letzten Jahr waren wir das erste Mal dabei, doch damals war es nicht gerade ein trockenes Wochenende. Petrus hatte wohl schlechte Laune gehabt.

Das sollte in diesem Jahr ganz anders sein. Wie schon in den letzten Tagen herrschte brütende Hitze, als wir mit zwei Motorrädern aufbrachen. Auf der Ducati ließ es sich zwar aushalten, aber hinter dem großen Windschild der California bekommt man kaum Fahrtwind ab und schwitzt ganz ordentlich in seinen Lederklamotten. Zum Glück hatten wir nur ca. 200 Kilometer Anfahrt und wir waren glücklich, als wir die Ledersachen ausziehen konnten. Also zuerst ein paar Bekannte begrüßt und dann das Wochenendhaus aufgebaut. Nachdem das Schlafzimmer eingerichtet, sprich die Luftmatratze aufgepumpt war, ging es mit dem Fotoapparat zur ersten

Runde über den Platz, um Motorräder zu begutachten und zu sehen, wer denn alles von den Bekannten da war. Doch zuerst zum Bierpils und ein kühles Alkoholfreies geholt. Kalte Getränke waren eine Wohltat bei dem Wetter.

Unter den Motorrädern waren wie immer einige gepflegte Maschinen und schöne Umbauten. Auffällig war eine sportliche Guzzi. Im Gegensatz zu den Standartumbauten im Classic-Outfit mit SS-Halbschale, Imola-Tank und Imola-Höcker (warum kaufen sich die Leute nicht gleich 'ne alte SS?!) hat der Besitzer versucht, diese Vorlage ins Moderne zu übertragen. Die Halbschale weist einen eckigen Schein-

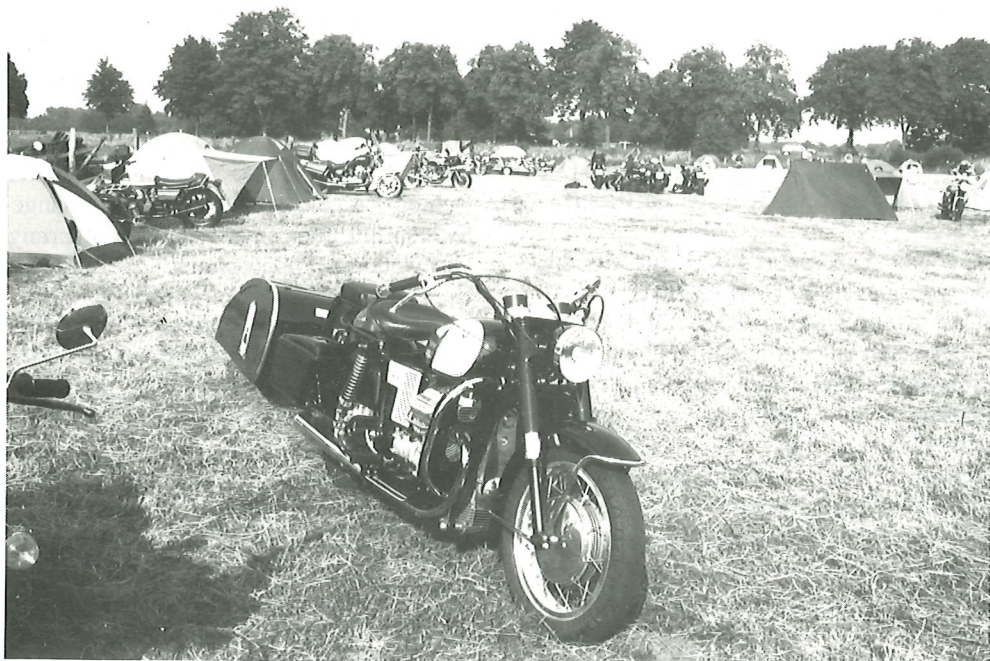

*V7 mit Anhänger und Blick über den Treffenplatz.*



werfer anstelle des runden auf, auch bei dem Alu-Tank wurde die eckige Variante gewählt. Den Abschluß bildete ein sehr hoch geschwungener Höcker, der sich an dem uralten Egli-Vorbild orientiert. Anstelle der stets verwendeten Speichenräder wurden zusammen mit einer Alu-Schwinge PVM-Dreispeichenräder eingebaut. Alleine der

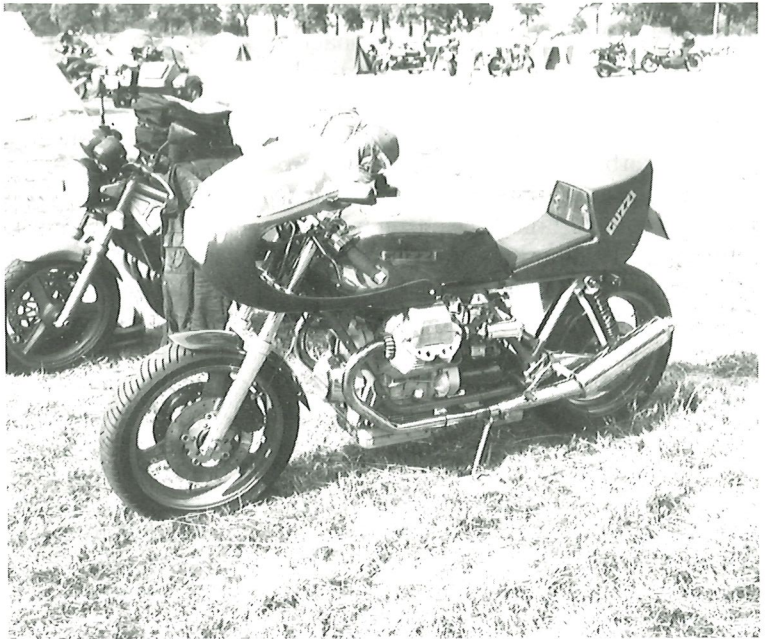

*Sport-Guzzi im klassischen Outfit mit etwas moderneren Zutaten.*

Umbau von Schwinge und Rädern soll fast 9000 DM gekostet haben. Als Schall-dämpfer kamen Lafranconis im Superbike-Design zum Einsatz. Auch mit der Lackierung wurden eingefahrene Wege verlassen, der Rahmen war zwar rot, doch die Lackteile glänzten in einer Art dunkelblau. Das zweite Motorrad, das mich zum Fotografieren animierte, war eine sehr schöne V7 mit Anhänger. Das Motorrad war in einem Top-Zustand, und das mit dem Anhänger sah ja ganz witzig aus, aber ich hätte keine Lust, wegen so einem Nachläufer nur 60 km/h fahren zu dürfen.

Beim Rundgang mußte ich mit Erstaunen feststellen, daß es in Berlin eine California II gibt, die mit fast dem gleichen Blaumetallik lackiert ist wie unsere. Da hat wohl einer die gleiche Idee gehabt. Die schwarz-grüne Königswellen-Ducati, die letztes Jahr den Pokal für das schönste Motorrad gewonnen hatte, war auch wieder da. An dieser Maschine gab es einige schöne technische Details zu begutachten. Unter den Maschinen der Tagesgäste vor dem Eingang befand sich eine 916, die viel Beachtung fand.

Vertragshändler für:

**Husqvarna**  
**MuZ**

Vertrieb von März:

**Ducati**  
**Cagiva**

**MOTOR**  
**RAD** Raphael Ulrich  
**HANDEL**

Ahrensfelder Str. 9 · 23847 Siebenbüumen  
Telefon: 04501/775 · Fax: 04501/1052

Schweißen:  
Aluminium  
und Niro

Dreh- und  
Bohrarbeiten

**DAVIDA**

Nachdem wir uns einen Überblick über die Mopeds verschafft hatten, stand als nächstes das leibliche Wohl im Vordergrund, also erstmal zum Grill und dann wieder Richtung Bierpils. In dem Bereich zwischen diesen beiden Verpflegungsstationen hielten sich dann auch die meisten auf und Benzingespräche ergeben sich unter Italo-Fahrern ja bekanntlich wie von selbst. Zwischendurch machte ich noch eine Probefahrt mit Dörthes Saturno und dann wurde es auch Zeit, den Stimmzettel für die Wahl des schönsten Motorrades abzugeben. Abends wurden dann die Preise der Lotterie gezogen und danach kam die Pokalverleihung für die üblichen Leistungen. Bei der Wahl zu dem schönsten Motorrad kam es zu einem Stechen zwischen der oben beschriebenen Guzzi mit PVM-Felgen und einer gelben Laverda, die ich irgendwie übersehen haben muß. Beide Besitzer mußten die Motorräder nach vor-

ne holen und dann wurde entschieden, daß die Laverda den Preis erhielt. Spiele waren anscheinend nicht durchgeführt worden.

Das Treffen war ungefähr genauso groß wie im letzten Jahr. Eigentlich hatte ich bei dem besseren Wetter mehr Teilnehmer erwartet, andererseits kann ich es verstehen, wenn einer bei der Hitze keine Lust hat, ein paar hundert Kilometer mit dem Motorrad zu fahren. Der nächste Baggersee ist vermutlich erfrischender. Am Sonntag Morgen zählte ich 119 Motorräder, von denen 27 keine Italo-Bikes waren. Mir hat das Treffen besonders viel Spaß gemacht, da ich von den Anwesenden über 25 % kannte, und man freut sich ja immer wieder, alte Freunde zu treffen. Nur leider kam ich gar nicht dazu, mich mit allen ausführlich zu unterhalten. Dafür habe ich aber auch ein paar neue Bekannte dazugewonnen.

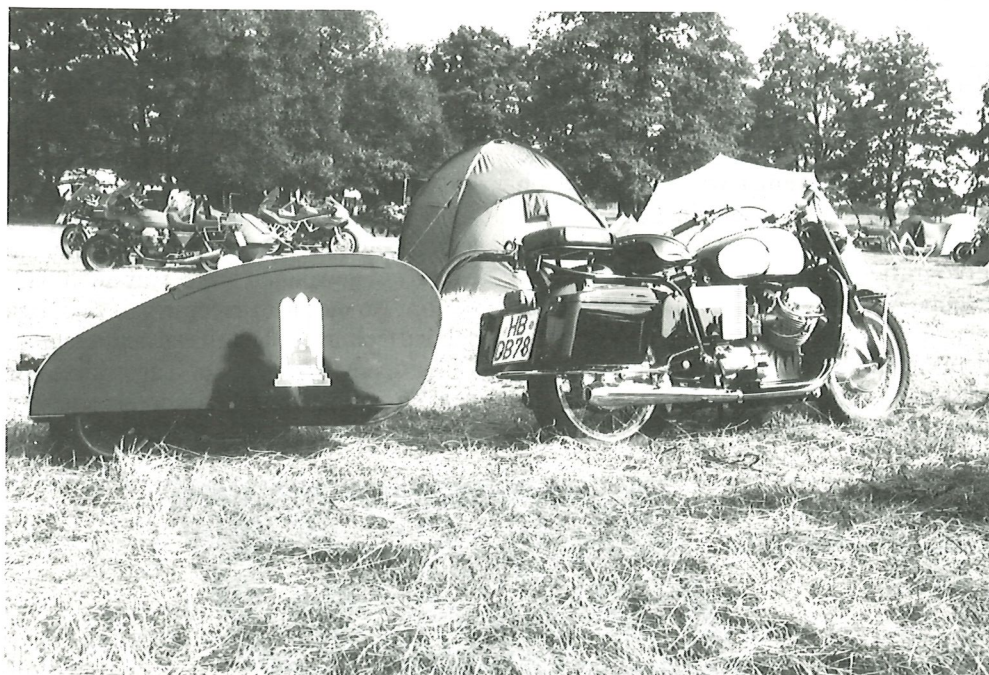

*Stilgerechter Anhänger an der V7.*



## Leserbriefe

Hallo Guzzi-Fahrer,  
wie schon in früheren Ausgaben angesprochen, gibt es auch die Möglichkeit, ein Kreuzgelenk selbst zu reparieren.

Nach nunmehr drei zerstörten Kreuzgelenken auf ca. 100.000 km mit meiner LM III hatte ich den letzten Kreuzgelenkdefekt rechtzeitig bemerkt, wiederum war ein Nadelager trockengelassen. Das Lager hatte diesen unangenehmen, mehrstufigen „Rasteffekt“, das Kreuzgelenk selbst war aber noch in Ordnung.

Ein passendes Gelenkkreuz mit Lagerung fand ich bei der Firma W. Still, Hauptstr. 28 in Hamburg (040/6022294). Diese liefert Gelenkkreuz-Garnituren mit dem Lager-schalen-Außendurchmesser 22 mm und zwei in Frage kommende Außenmaße von ca. 49.3 mm und ca. 50.3 mm. Der Preis beträgt ca. DM 70,-.

Der Einbau gestaltet sich nicht ganz einfach, müssen doch die Lagerschalen mit größerem Druck bzw. erwärmten Kreuzgelenk eingepreßt werden und die fettklebenden Nadeln vollzählig und lagerichtig mit ins Lager, möglicherweise sind leichte Einpaßarbeiten notwendig.

Für den versierten Bastler stellt dies jedoch eine kostengünstigere Alternative dar, eine längere Haltbarkeit scheint sich zudem abzuzeichnen.

Hans aus Oldenburg

---

Hallo Motalia-Team!

Hhm, wie fange ich an? ... Also, erst einmal Eure Motalia ist spitze!

Vorgeschichte:

Vor knapp einem Jahr habe ich schweren Herzens meine selbstgebaute Lotus Super Seven Replika verkauft (Familienzuwachs). Danach dachte ich, ich könnte Maul- und Ringschlüssel verschenken!

Dann, bei einem Besuch eines Cousins meiner Frau im „hohen Norden“ wurde ich durch ihn mit dem „Guzzi Virus“ infiziert.

Nach einem weiteren Besuch im „hohen Norden“, bei dem ich zum Leidwesen meiner Frau aber zu meinem wachsenden Vergnügen alle Motalia Ausgaben „verschlungen“ hatte, stand für mich fest, 'ne Guzzi muß her. Und Welch ein Zufall, in der damals aktuellen Ausgabe wurde eine zerlegte LM II, bei der nur ein „paar Teile“ fehlten, angeboten. Frau bequatscht - Guzzi am Telefon gekauft! Seitdem warte ich immer sehnsüchtig auf den 15ten des Monats in der Hoffnung auf weitere gute technische Tips und gute Angebote im Kleinanzeigenteil. Ach ja, die Kleinanzeigen ... ohne diesen Service wäre die „Ersatzteilsuche“ sicher viel schwerer (oder gibt es sonst noch so viele Italo Angebote?) Wenn die Guzzi (auch dank Motalia) wieder „bella“ ist, schick ich Euch ein Photo oder man sieht sich auf einem Treffen!

Macht weiter so!!!

Mit guzzialen Grüßen Dirk Kühl

Benelli



DUCATI

PIRELLI-GUZZI



Erfahrung auf  
italienischen Motorrädern

**Demharter GmbH**

89407 Dillingen-Schretzheim  
Telefon 09071/2837  
Telefax 09071/8428

## Auf der Suche nach dem guten Geist von Mandello

Nachdem wir seit nunmehr fünf Jahren eine Guzzi unser Eigen nennen, wurde es Zeit, im Heimatland dieser Schöpfung einmal Urlaub zu machen. Genauer gesagt, führen wir, meine immer noch dem japanischen Vierzylinder nachtrauernde Ehefrau und ich in die Toskana. Hier sollte natürlich auch der Besuch eines örtlichen Guzzi-Händlers nicht fehlen. Um dabei auch ein paar Ersatzteilpreise zu erfragen, wurde unser Italienisch-Wortschatz entsprechend erweitert. Neben buon giorno und grazie konnten wir nun auch perfekt parafango anteriore (Vorderradschutzblech) und silenzinario (Vorschalldämpfer) aussprechen.

In Florenz, der ersten Station unserer Reise, erfragten wir die Anschrift des örtlichen Händlers beim Hotelportier, der prompt bei Motorama Firenze anrief und uns erklärte, daß der Laden auch an diesem Samstag geöffnet hätte. Auf die Frage, ob dieses auch am folgenden Montagmorgen der Fall wäre, antwortete dieser mit einem klaren „certo“ (sicherlich). Durch unsere Reiseführer waren wir ja bereits über die undurchsichtigen Öffnungszeiten in Italien informiert.

Am Montagmorgen kämpften wir uns durch die zahllosen Einbahnstraßen von Florenz zu besagtem Händler. Dort wurde jedoch aus dem „certo“ ein „chiuso“ (geschlossen). Nun ja - aber kein Problem, denn unsere Reise war ja noch am Anfang.

Über traumhafte Motorradstraßen - tolle Landschaft, kleine, kurvige Straßen mit gutem, schlaglochfreien Belag - erreichten wir Siena. Nach näherer Besichtigung dieser wirklich sehenswerten Stadt folgte unser zweiter Versuch der Kontaktaufnahme. Wir fanden in einer kleinen Altstadtgasse einen Laden - natürlich chiuso - über dem noch die abbröckelnden Reste des Moto Guzzi-Schildes erkennbar waren. Offensichtlich wurde dieser Laden unmittelbar nach der Präsentation der „V 7“ geschlossen. In der näheren Umgebung sollte es noch einen weiteren Händler geben - aus Zeitgründen verschoben wir unser Anliegen aber auf unser nächstes Ziel.

Über Volterra - kein Guzzi-Händler - erreichten wir Pisa. Nach Auskunft der dortigen Touristen-Information zeichnet sich diese Stadt nicht nur durch einen vermurksten Turmbau sondern auch einen Moto Guzzi-Händler aus - zentrale Lage und auf dem Stadtplan leicht zu finden. Nach kurzer Su-

che wurde von uns auch schon der bekannte Adler ausfindig gemacht. Was soll ich sagen - chiuso! Der ganze Laden war leer, keine Schraube mehr zu sehen und kein Hinweis auf eine neue Anschrift. Unsere Spekulationen reichten vom plötzlichen Tod des Händlers bis zum Konkurs. Aber kein Grund zur Aufgabe.

Das nächste Ziel unserer Reise hieß Lucca. In einem Motorrad-Zubehörladen bekamen wir die Auskunft, daß wir auf dem Weg nach Viareggio den confecionario (Vertragshändler) Bianchi finden können. Neues Spiel - neues Glück!?

Um 14.30 Uhr stöberten wir eine alte Werkstatt auf - natürlich chiuso! Im Nachbarhaus nachgefragt, wann der gute Mann seine Arbeit wieder aufnimmt. So zwei/halb drei war die Antwort. Beim anschließenden Bummel durch den kleinen Ort entdeckten wir dann doch noch einen Laden mit Neumaschinen, zu dem diese Werkstatt gehörte. Natürlich auch chiuso, aber ein Schild verkündete die Öffnung um 15.00 Uhr. Tatsächlich kam gegen 15.20 Uhr eine Dame und schloß den Laden auf. Sie verwies uns wegen der Ersatzteile auf die zuerst genannte Werkstatt. Wieder hingefahren - immer noch chiuso! Doch kurze Zeit später kam ein mißmutiger Mechaniker, quälte sich durch die vor der Werkstatt aufgereihten Schrotteile und öffnete den Laden! Na wer sagt's denn - kein Problem in Italien einen Guzzi-Händler zu finden.

Der Laden zeugte von großer Kreativität - Ordnung herrschte keine. Mit unseren Fragen nach Ersatzteilen und Preisen steigerten wir die schlechte Laune des Maestro noch weiter und obwohl wir für zigtausend Teile kauften, war dieser froh, als wir den Laden verließen.



Da die Toskana noch sehr viel schöneres zu bieten hat als grimmige Verkäufer und chiu-so-Läden, war das Kapitel Guzzi in Italien für uns nun abgeschlossen. Die Ersparnisse von 5-10% beim Teilekauf (vielleicht nur ein Nachlaß, um uns schnell loszuwerden) rechtfertigt den Aufwand nicht. Sicherlich waren unsere Erfahrungen nicht repräsentativ, aber eine Panne mit der Guzzi möchte ich in Italien nicht haben.

Auf den dortigen Straßen haben wir relativ wenig Motorräder gesehen (oder sind Roller Motorräder?!), hierbei jedoch hauptsächlich kleine Guzzis und Enduros. Von der Landschaft her ist eine Reise in die Toskana unbedingt zu empfehlen und wer ein wenig sucht, der kann auch zu akzeptablen Preisen wohnen, essen und natürlich Wein trinken.  
Carsten

---

---

# Einladung

zum 7. internationalen

# Ostsee-Italo-Treffen

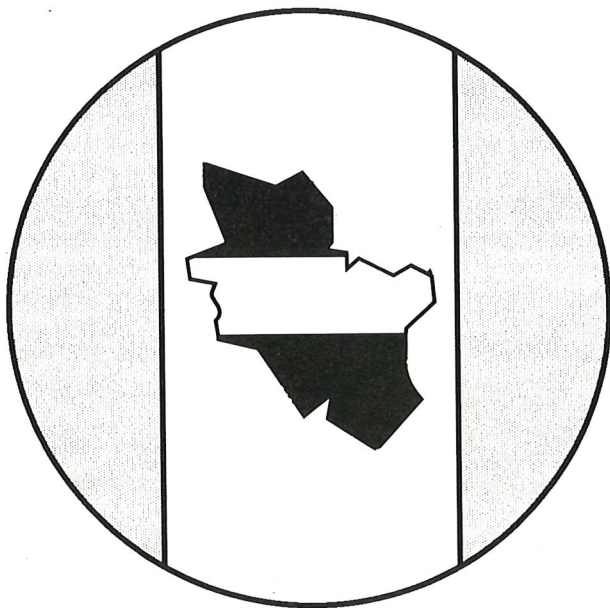

**vom 02.09. - 04.09.1994**  
**in Kiel-Falkenstein**

Wie jedes Jahr findet unser Treffen direkt am Ostseestrand statt. In Kiel immer der Beschilderung "Olympiazentrum" folgen. Zusätzlich schildern wir den Weg aus.  
Weitere Infos bei: Felix Hasselbrink, Tel. 04381/7701

im **Motorrad  
Zentrum**

**Hökenschnieder GbR**

Bielefeld:

12 Jahre

**DUCATI**

**MOTO GUZZI**

**aprilia**

Vertragshändler

Unseren guten Service  
können wir jetzt auch für Ducati anbieten !

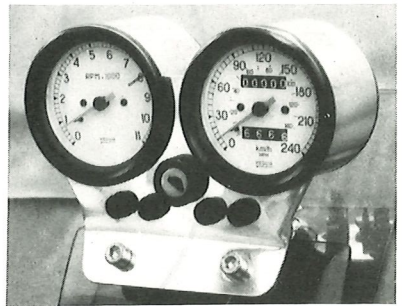
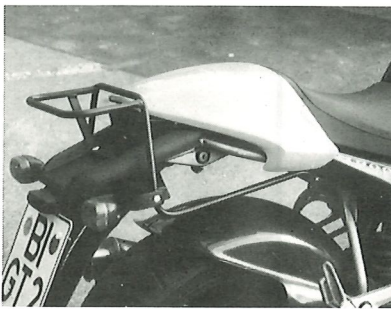

z.B. Alu-Cockpit's, Bleifreiumrüstung  
abschmierbare Kreuzgelenke  
u. Gepäckbrücke für Monster.

**Tel. 0521/452445**



## Die Zeit ist gekommen....

Ein Muß für jeden Italo-Fan. Diese Wanduhren sagen mehr aus als die Zeit.  
Sie sind Ausdruck von Exklusivität und Individualität.



**Jetzt auch lieferbar  
für Aprilia- und  
Laverda-Fahrer!**

- Junghans Quartzuhrwerk mit einjähriger Garantie
- Stromversorgung durch 1,5 V Batterie (nicht im Lieferumfang enthalten)
- Material: Vollkunststoff mit durchsichtiger Abdeckscheibe
- Gehäusedurchmesser = 22 cm

**Nur 49,- DM  
incl. Porto und  
Verpackung!**

**EUROSPEED  
VIDEOS**

# „Die Droge gegen Motorrad-Entzug“

## Motorrad-Videos für Viertaktfans

**Battle of Twins - Sound of Singles - Superbike -  
Ducati Clubrennen**

**Je ca. 60 Minuten Rennszenen, Technik und Details**

**Die Motorrad-Sport Videos für Insider**

Absender:

\_\_\_\_\_  
\_\_\_\_\_  
\_\_\_\_\_

Hiermit bestelle ich die unten angekreuzte Uhr.  
o per Scheck/bar über ..... DM liegt bei.

o per Bankeinzug. Meine Bankverbindung ist:

BLZ: \_\_\_\_\_

Konto-Nr.: \_\_\_\_\_

Bank: \_\_\_\_\_

- Motiv: APRILIA ..... 49,- DM
- Motiv: DUCATI ..... 49,- DM
- Motiv: GUZZI ..... 49,- DM
- Motiv: LAVERDA ..... 49,- DM

Preise incl. Versand Inland (**Ausland + 8,- DM**)

\_\_\_\_\_  
Datum

\_\_\_\_\_  
Unterschrift

Absender:

\_\_\_\_\_  
\_\_\_\_\_  
\_\_\_\_\_

Hiermit bestelle ich die unten angekreuzten Videos.

o per Scheck/bar über .... DM liegt bei.

o per Bankeinzug. Meine Bankverbindung ist:

BLZ: \_\_\_\_\_

Konto-Nr.: \_\_\_\_\_

Bank: \_\_\_\_\_

- Ducati-Clubrennen Assen 1991 ..... 59,- DM
- Ducati-Clubrennen Assen 1992 ..... 59,- DM
- Ducati-Clubrennen Zeltweg 1992 ..... 59,- DM
- Ducati-Clubrennen Zeltweg 1993 ..... 59,- DM
- Battle of Twins-DM 1989 ..... 49,- DM
- Battle of Twins-DM 1990 ..... 49,- DM
- Battle of Twins-DM 1991 ..... 59,- DM
- Superbike-DM 1990 ..... 49,- DM
- Sound of Singles-Cup 1990 ..... 49,- DM
- Sound of Singles-Cup 1991 ..... 59,- DM

\_\_\_\_\_  
Datum

\_\_\_\_\_  
Unterschrift

Bitte  
freimachen,  
falls Brief-  
marke zur  
Hand

**Antwort**

**Verlag Felix Hasselbrink  
Schönbergerstr. 2  
24321 Lütjenburg**

Bitte  
freimachen,  
falls Brief-  
marke zur  
Hand

**Antwort**

**Verlag Felix Hasselbrink  
Schönbergerstr. 2  
24321 Lütjenburg**





Absender:

\_\_\_\_\_  
\_\_\_\_\_  
\_\_\_\_\_

Bitte freima-  
chen, falls  
Briefmarke zur  
Hand

**Kostenlose private Kleinanzeige**

Nur **private** Kleinanzeigen sind kostenlos.

Bitte Telefonnummer nicht vergessen!

Rubrik: \_\_\_\_\_

Text: \_\_\_\_\_

\_\_\_\_\_  
\_\_\_\_\_  
\_\_\_\_\_  
\_\_\_\_\_  
\_\_\_\_\_  
\_\_\_\_\_  
\_\_\_\_\_

**Antwort**

**Verlag Felix Hasselbrink  
Schönbergerstr. 2  
24321 Lütjenburg**

Absender:

\_\_\_\_\_  
\_\_\_\_\_  
\_\_\_\_\_

Bitte freima-  
chen, falls  
Briefmarke zur  
Hand

Hiermit bestelle ich die unten angekreuzten  
Poster.

per Scheck/bar über .... DM liegt bei.

per Bankeinzug. Meine Bankverbindung ist:

BLZ: \_\_\_\_\_

Konto-Nr.: \_\_\_\_\_

Bank: \_\_\_\_\_

Vogel-Ducati-HR ..... 30,- DM

Ducati-Phantomposter ..... 30,- DM

Ducati-750 SS (Rundm.) ..... 34,- DM

**Preise incl. Versand in stabiler Rolle!  
(Ausland + 8,- DM)**

**Antwort**

**Verlag Felix Hasselbrink  
Schönbergerstr. 2  
24321 Lütjenburg**

\_\_\_\_\_  
Datum

\_\_\_\_\_  
Unterschrift



# Der Moto Guzzi V 65 Lario Club

und das etwas andere Motorradtreffen

Es ist kaum zu glauben, aber es ist wahr. Es gibt sie noch, die wenigen unbeugsamen Lario-Fahrer, die Ihr trotz des „so schlechten Motors“ treu bleiben, sie hegen und pflegen und teilweise sogar mit einem Kilometerstand von fast 70.000 km noch keinen Motorschaden hatten. Aber noch mehr. Sie haben sich zu einem Club zusammengerottet und treffen sich seit einigen Jahren im Frühjahr in der Nähe von Baden-Baden.

Doch so ungewöhnlich wie dieser Club sind auch die Örtlichkeiten und die Verfahrensweise. Als erstes ist die maximale Teilnehmerzahl auf 40 Personen begrenzt, weil man höre und staune: Auf diesem Treffen ist man in festen Unterkünften untergebracht. In richtigen Betten und sogar die Bettwäsche wird gestellt. Die Zimmer sind aufgeteilt in 2, 4 und 6 Bett-Zimmer. Toiletten und Waschräume auf dem Flur und die Duschen sind über den Hof.

Und die Verpflegung?? Jeder holt sich aus dem Kühlraum, was er gerade braucht. Gekocht/gegrillt wird gemeinsam, genau wie das anschließende Aufräumen und Spülen. Der einzige Nachteil des Ganzen ist, daß man

sich anmelden und den Betrag im Voraus entrichten muß (dieses Jahr: 80,- DM).

Und da ich dieses Jahr wegen der großen Nachfrage kaum noch schlafen konnte, werde ich ab nächstes Jahr nur noch persönlich die Einladungen verschicken. Wer also Interesse an diesem Treffen hat, der soll mir schreiben oder mich anrufen, damit ich seine Adresse aufnehmen kann.

Wer außerdem auch einen solchen 4-Ventil-Motor fährt, kann sich gerne bei mir über den Club informieren (Einer von vielen Vorteilen sind die Händlerrabatte, die wir erhalten.).

Meine Anschrift: Martin Hagemann, Speyerer Str. 7, 76646 Bruchsal, 07251/82217.

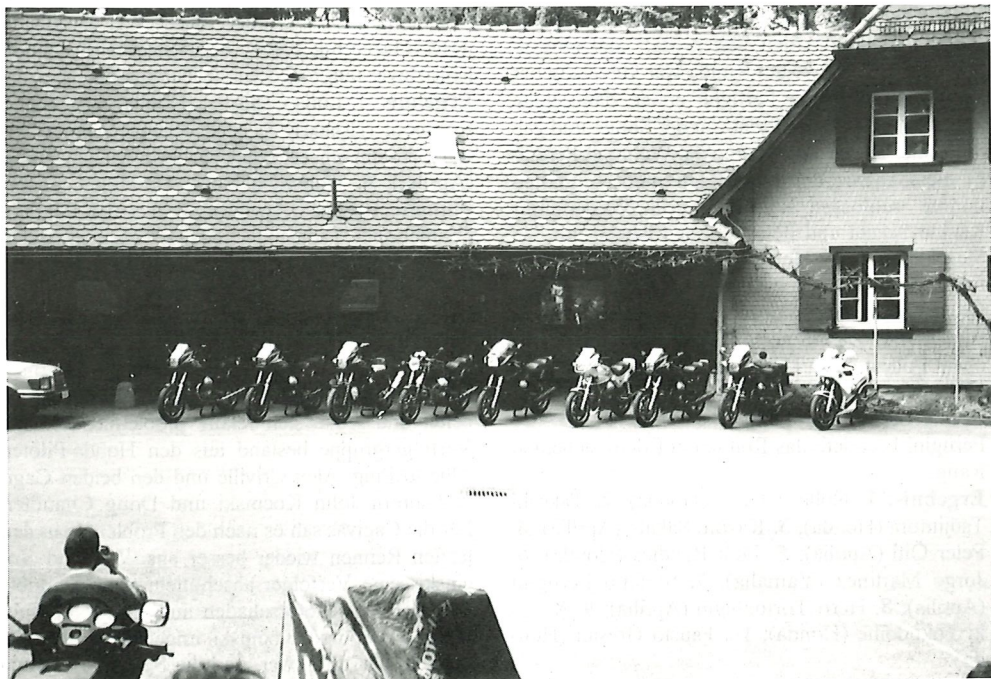

# Sport - Sport - Sport

## Renntermine August/September

|            |                 |         |
|------------|-----------------|---------|
| 20./21.08. | Brünn/CZ        | SB-DM   |
| 21.08.     | Brünn/CZ        | GP      |
| 21.08.     | Sentul/RI       | SB-WM   |
| 28.08.     | Sugo/J          | SB-WM   |
| 28.08.     | Straubing       | BOT     |
| 03.09.     | Hockenheim      | SB-DM   |
| 04.09.     | Nürburgring     | BOT     |
| 04.09.     | Nürburgring     | SOS-CUP |
| 11.09.     | Laguna Seca/USA | GP      |
| 11.09.     | Assen/NL        | SB-WM   |
| 11.09.     | Frohburg        | BOT     |
| 11.09.     | Frohburg        | SOS-CUP |
| 24.09.     | Dahlemer Binz   | SOS-CUP |
| 24.09.     | Dahlemer Binz   | BOT     |
| 25.09.     | Mugello/I       | SB-WM   |
| 25.09.     | Buenos Aires/RA | GP      |

## Grand Prix in Le Mans

Auf der berühmten Rennstrecke von Le Mans wurde der Große Preis von Frankreich ausgetragen.

### 125er-Klasse

In der kleinsten Klasse hatte der Honda-Fahrer Takeshi Tsujimura den besten Start und ging in Führung. In der zweiten Runde war kurzzeitig der Aprilia-Pilot Stefano Perugini erster, dann holte sich Noboru Ueda den Platz an der Sonne und gab mit seiner Honda das Tempo an. Während Perugini die Gangart der Führenden nicht mithalten konnte, schlossen sich die Aprilia-Werksfahrer Kazuto Sakata und Peter Öttl den beiden um den Sieg kämpfenden Honda-Fahrern an. In den letzten Runden fing es leicht zu nieseln an, worauf Öttl langsamer fuhr und auf einen Rennabbruch spekulierte. Damit verschenkte er einen möglichen Podestplatz. Ueda siegte einen Wimpernschlag vor Tsujimura und Sakata belegte mit der Aprilia den dritten Platz.

Perugini beendete das Rennen auf dem siebenten Rang.

**Ergebnis:** 1. Noboru Ueda (Honda); 2. Takeshi Tsujimura (Honda); 3. Kazuto Sakata (Aprilia); 4. Peter Öttl (Aprilia); 5. Dirk Raudies (Honda); 6. Jorge Martinez (Yamaha); 7. Stefano Perugini (Aprilia); 8. Herri Torrontegui (Aprilia); 9. Masaki Tokudome (Honda); 10. Fausto Gresini (Honda).

### 250er-Klasse

Für ihr Heimat-Rennen waren die beiden Aprilia-Werksfahrer Jean-Philippe Ruggia und Jean-Michel Bayle besonders motiviert. Würde es für einen Podestplatz reichen? Nach dem Start setzte sich Dorian Romboni mit seiner Honda an die Spitze, ihm folgte sein Markengefährte Loris Capirossi vor den Aprilia-Fahrern Max Biaggi, Ruggia und Bayle. Mit der Spitze konnten noch die zwei Honda-Piloten Ralf Waldmann und Nobuatsu Aoki mithalten. Romboni führte die ganze Zeit vor Capirossi und vielleicht hielt er sich schon für den Sieger. Doch das sah Capirossi ganz anders, griff in der letzten Runde an und holte sich die Führung. Romboni konterte sofort, eroberte die Spitze zurück, nur um sie kurz danach wieder an Capirossi abzugeben. Nach einem Rutscher gab sich Romboni dann mit dem zweiten Platz zufrieden. Dritter wurde Biaggi, der den Anschluß zu den Führenden verloren hatte. Im Pulk folgten dahinter Ruggia, Waldmann, Bayle und Aoki. In den letzten Kurven vor dem Zieldurchlauf kollidierten Aoki und Ruggia, Nutznießer waren Waldmann und Bayle, die die Plätze vier und fünf belegten. Für Bayle, der in seiner zweiten Saison überhaupt Straßenrennen fährt, war das seine beste Platzierung bisher. In der Gesamtwertung liegt Bayle nun auf dem siebenten Rang.

**Ergebnis:** 1. Loris Capirossi (Honda); 2. Dorian Romboni (Honda); 3. Max Biaggi (Aprilia); 4. Ralf Waldmann (Honda); 5. Jean-Michel Bayle (Aprilia); 6. Nobuatsu Aoki (Honda); 7. Jean-Philippe Ruggia (Aprilia); 8. Tetsuya Harada (Yamaha); 9. Tadayuki Okada (Honda); 10. Wilco Zeelenberg (Honda).

### 500er-Klasse

In den ersten Runden lag das Spitzenfeld recht dicht zusammen, doch dann hatte sich der Seriensieger Michael Doohan mit seiner Honda nach einem mittelmäßigen Start nach vorne vorgearbeitet und setzte sich relativ problemlos ab. Die Verfolgergruppe bestand aus den Honda-Piloten Alberto Puig, Alex Criville und den beiden Cagiva-Fahrern John Kocinski und Doug Chandler. Für die Cagivas sah es nach den Problemen in den letzten Rennen wieder besser aus. Während Kocinski seine Verfolger abschütteln konnte, mußte Chandler mit Motorschaden aufgeben. Nun führen Doohan und Kocinski ungefährdet auf den Plätzen eins und zwei, und die Spanier Puig und



# Sport - Sport - Sport

Criville kämpften um den dritten Platz. Doch dahinter lauerte Kevin Schwantz, der mit seiner Suzuki in den letzten Runden aufgeschlossen hatte. Erst schnappte er sich Puig und als er dann Criville attackierte, berührte er dessen Hinterrad und stürzte.

**Ergebnis:** 1. Michael Doohan (Honda); 2. John Kocinski (Cagiva); 3. Alex Criville (Honda); 4. Alberto Puig (Honda); 5. Shinichi Itoh (Honda); 6. Alex Barros (Suzuki); 7. Luca Cadalora (Yamaha); 8. Jeremy McWilliams (Yamaha); 9. Marc Garcia (Yamaha); 10. Juan Lopez-Mella (Yamaha).

## Grand Prix in England

Bevor der GP-Zirkus für einen Monat Sommerpause machte, stand noch der Große Preis von England im Terminkalender.

### 125er-Klasse

Vor dem Rennen war der Start von dem Punkteleader Kazuto Sakata ungewiß. Der Aprilia-Werksfahrer lag in England drei Tage mit Verdacht auf Malaria im Krankenhaus. Doch die Vermutung bestätigte sich nicht.

In der ersten Startreihe standen zwei Aprilias und zwei Hondas. Die Trainingsbestzeit hatte Sakata mit seiner Aprilia erzielt, neben ihm standen sein Markengefährte Herri Torrontegui und die Honda-Piloten Takeshi Tsujimura und Noboru Ueda. Nach dem Start bildete sich schnell ein Spitzentrio, bestehend aus Tsujimura, Sakata und dem Italiener Stefano Perugini auf einer Aprilia. Während diese um die Führung kämpften, schob sich von hinten das Aprilia-Duo Peter Öttl und Torrontegui kontinuierlich dichter an die Spitze heran. Nach 21 von 26 Runden war es dann gelungen, den Anschluß zu den Führenden herzustellen und jetzt jagte man zu fünf um den Kurs und jeder von diesen Fahrern wollte gerne auf das Podest. Das Nachsehen hatten schließlich Sakata und Torrontegui, die sich mit den Plätzen vier und fünf begnügen mußten. Den Sieg holte sich Tsujimura vor Perugini und Öttl. Auch wenn Sakata nur vierter wurde, ist sein Punktevorsprung trotzdem auf 46 Zähler gestiegen. Durch seinen zweiten Platz hat der junge Italiener Perugini auf sich aufmerksam gemacht, der jetzt auf dem zehnten Platz in der Gesamtwertung zu finden ist. Ganz beachtenswert ist dieses Ergebnis, wenn man

bedenkt, daß er im Training gestürzt ist und sich zwei Knochen in der rechten Hand gebrochen hat.

**Ergebnis:** 1. Takeshi Tsujimura (Honda); 2. Stefano Perugini (Aprilia); 3. Peter Öttl (Aprilia); 4. Kazuto Sakata (Aprilia); 5. Herri Torrontegui (Aprilia); 6. Noboru Ueda (Honda); 7. Oliver Petrucciani (Aprilia); 8. Dirk Raudies (Honda); 9. Carlos Giro (Aprilia); 10. Jorge Martinez (Yamaha).

**WM-Stand:** 1. Kazuto Sakata (Aprilia) 183 Punkte; 2. Noboru Ueda (Honda) 137 P.; 3. Takeshi Tsujimura (Honda) 132 P.; 4. Peter Öttl (Aprilia) 121 P.; 5. Dirk Raudies (Honda) 110 P.; 6. Jorge Martinez (Yamaha) 86 P.; 7. Herri Torrontegui (Aprilia) 73 P.; 8. Masaki Tokudome (Honda) 64 P.; 9. Gary McCoy (Aprilia) 56 P.; 10. Stefano Perugini (Aprilia) 53 P.

### 250er-Klasse

Während in den beiden anderen Klassen die Entscheidung der Weltmeisterschaft schon fast eine klare Sache zu sein scheint, ist die Entscheidung in der Viertelliter-Klasse noch völlig offen. Der Aprilia-Werksfahrer Max Biaggi führte vor dem Donington-GP die Tabelle mit 144 Punkten an. Doch Loris Capirossi hat mit seiner Honda 143 Zähler gesammelt und seinem Markengefährten Tadayuki Okada ist es mit 132 Punkten auch noch möglich, ein Wörtchen im Titelkampf mitzureden.

Den besten Start hatte Punkteleader Biaggi vor den Honda-Fahrern Doriane Romboni, Okada, Capirossi und Ralf Waldmann. Die Aprilia-Werksfahrer Jean-Philippe Ruggia und Jean-Michel Bayle gingen auf den Positionen sieben und acht ins Rennen. In den ersten Runden übernahm Romboni die Führung und versuchte, seinen Verfolger davonzufahren, was aber nicht klappte. Capirossi, Biaggi und Okada konnten ihn wieder einholen. Vorne fuhr man nun ein taktisches Rennen und belauerte sich gegenseitig. Da die Spitze dabei kein sehr schnelles Tempo vorlegte, konnten Waldmann, Ruggia, Bayle, Tetsuya Harada und Nobuatsu Aoki wieder den Anschluß herstellen. Nun übernahm Okada die Führung und versuchte, seine Verfolger mit ein paar schnellen Runden abzuhängen, doch Romboni und Capirossi konnten das Tempo mitgehen. Biaggi ging in der Haarnadelkurve zu Boden. Doch diesmal war der Italiener nicht für den Sturz verantwortlich, ein Motorschaden hatte das Hinterrad blockieren

# Sport - Sport - Sport

lassen. Vorne setzte sich Capirossi durch und konnte einen Vorsprung erzielen, der ihn das Rennen sicher gewinnen ließ. Im Kampf um den zweiten Platz wurde es in der letzten Runde nochmal richtig spannend. Romboni und Okada wechselten mehrmals die Reihenfolge und im Ziel war es der Japaner, der als zweiter die Ziellinie überquerte. Vierter wurde der amtierende Weltmeister Harada, der zwar noch einen Schlußspurt eingelegt hatte, aber seine Konkurrenten nicht mehr einholen konnte. Auf den Plätzen fünf und sechs wurden die Aprilias von Bayle und Ruggia abgewunken.

**Ergebnis:** 1. Loris Capirossi (Honda); 2. Tadayuki Okada (Honda); 3. Doriano Romboni (Honda); 4. Tetsuya Harada (Yamaha); 5. Jean-Michel Bayle (Aprilia); 6. Jean-Philippe Ruggia (Aprilia); 7. Ralf Waldmann (Honda); 8. Nobuatsu Aoki (Honda); 9. Luis d'Antin (Honda); 10. Eskil Suter (Aprilia).

**WM-Stand:** 1. Loris Capirossi (Honda) 168 Punkte; 2. Tadayuki Okada (Honda) 152 P.; 3. Max Biaggi (Aprilia) 144 P.; 4. Doriano Romboni (Honda) 129 P.; 5. Ralf Waldmann (Honda) 113 P.; 6. Jean-Philippe Ruggia (Aprilia) 110 P.; 7. Jean-Michel Bayle (Aprilia) 78 P.; 8. Luis d'Antin (Honda) 74 P.; 9. Nobuatsu Aoki (Honda) 71 P.; 10. Tetsuya Harada (Yamaha) 66 P.

## 500er-Klasse

Im Halbliter-Rennen sollte eigentlich der Superbike-Pilot Carl Fogarty als Gastfahrer auf einer Werks-Cagiva an den Start gehen. Doch das ganze Training entwickelte sich zu einem Fiasko für den Engländer. Bei beiden Motorrädern, die ihm zur Verfügung gestellt wurden, gab es technische Probleme, so daß er einmal sogar nicht einmal bis zum Ausgang der Boxengasse kam. Er erzielte zwar im Training die elftbeste Zeit, entschloß sich aber nach einem Trainingssturz, nicht an den Start zu gehen, da er nicht einsah mit unterlegenem Material teilzunehmen. Wenn man bedenkt, daß er im letzten Jahr den dritten Platz erzielt hätte, wenn er nicht in der letzten Runde wegen Spritmangels noch abgefangen worden wäre, kann man sich nur darüber wundern, daß er von Cagiva kein ordentliches Material erhalten hat. Neben dem Lokal-Helden fehlte auch Loris Reggiani auf der Aprilia 400 RSV. Noch immer suchte man bei Aprilia nach den Gründen für die letzten Ausfälle und verzichtete auf die Teilnahme in England.

Im Rennen hatte Luca Cadalora den besten Start. Hinter ihm reihten sich Doug Chandler (Cagiva), Michael Doohan (Honda), Kevin Schwantz (Suzuki), Alex Barros (Suzuki) und John Kocinski (Cagiva) ein. Doch Cadalora konnte sich nicht lange über seine Führung freuen, sondern wurde schnell von Doug Chandler überholt, der in den nächsten sieben Runden das Tempo bestimmte. Aber dann mußte auch er die Führung wieder abgeben. Nun hieß der Spitzenreiter Doohan. Dieser konnte sich wie in den letzten Rennen absetzen, aber der Titelverteidiger Schwantz gab seiner Suzuki die Sporen und konnte den Tabellenführer einholen, auch Cadalora konnte wieder aufschließen. Doug Chandler, der lange mit der Spitze mitfuhr, fiel in den letzten Runden zurück und wurde von seinem Teamgefährten Kocinski in den letzten Runden vom vierten Platz verdrängt. Vorne konnte Schwantz geschickt die Überrundungen ausnutzen, um sich von seinen Gegnern abzusetzen. Die Spitze zog sich auseinander und Schwantz gewann vor Doohan und Cadalora.

**Ergebnis:** 1. Kevin Schwantz (Suzuki); 2. Michael Doohan (Honda); 3. Luca Cadalora (Yamaha); 4. John Kocinski (Cagiva); 5. Doug Chandler (Cagiva); 6. Alex Criville (Honda); 7. Alberto Puig (Honda); 8. Niall Mackenzie (Yamaha); 9. Shinichi Itoh (Honda); 10. Jeremy McWilliams (Yamaha).

**WM-Stand:** 1. Michael Doohan (Honda) 231 Punkte; 2. Kevin Schwantz (Suzuki) 160 P.; 3. John Kocinski (Cagiva) 120 P.; 4. Alberto Puig (Honda) 112 P.; 5. Alex Criville (Honda) 109 P.; 6. Alex Barros (Suzuki) 100 P.; 7. Luca Cadalora (Yamaha) 98 P.; 8. Shinichi Itoh (Honda) 95 P.; 9. Doug Chandler (Cagiva) 59 P.; 10. Niall Mackenzie (Yamaha) 43 P.

## Superbike-Weltmeisterschaft Ducati-Doppelsieg in Österreich

Eine Woche vor den Superbike-WM-Läufen auf der Rennstrecke von Zeltweg fand der Superbike-Lauf der Österreichmeisterschaft in Zeltweg statt. Fabrizio Pirovano, Andreas Meklau (beide Ducati) und Piergiorgio Bontempi (Kawasaki) nutzten diese Gelegenheit als willkommenes Training für die Weltmeisterschaft. Dieses Rennen gewann der Lokalmatador Meklau vor Bontempi und Pirovano.



# Sport - Sport - Sport

Meklau, der den Österreicher wie im Schlaf kennt und hier auch im letzten Jahr gewinnen konnte, galt als Favorit für dieses Rennen. Im Training war Meklau bis kurz vor Schluß der Schnellste, doch in der letzten Trainingsrunde holte sich Carl Fogarty die Pole Position. Scott Russel, der amtierende Weltmeister und Führer der Punktetabelle hatte bei dem Sturz in Albacette sein bisheriges Motorrad verschrottet und kam mit dem neuen Motorrad nicht gut zurecht. Er stand auf einem ungewohnten dreizehnten Startplatz.

Im Rennen machte Fogarty dann seinen Gegnern klar, daß er in diesem Jahr unbedingt Weltmeister werden will. Er übernahm die Spitze und verschaffte sich einen kleinen Vorsprung, um einen ungefährdeten Sieg mehr in seine Biographie schreiben zu können. Die verbleibenden zwei Podestplätze hatten Meklau, die beiden Honda-Werksfahrer Aaron Slight und Doug Polen und der Ducati-Fahrer Stephane Mertens im Auge. Meklau konnte sich durchsetzen und überquerte die Ziellinie vor Polen, Slight und Mertens.

Der zweite Lauf war eine Wiederholung des ersten Rennens und wieder konnte Fogarty sich von seinen Konkurrenten absetzen und Siegen. Überhaupt überquerten die ersten sechs in exakt der gleichen Reihenfolge die Ziellinie wie im Rennen vorher.

Doch was war mit dem Weltmeister Russel? Im ersten Lauf wurde der Kawasaki-Werksfahrer als vierzehnter abgewunken und im zweiten Durchgang konnte er sich nur um zwei Plätze verbessern. Damit hat er die Punkteführung an den Doppelsieger Fogarty verloren. Während es für Foggy nun nach vier Siegen in Serie gut ausschaut, sieht es für die anderen Ducati-Werksfahrer nicht so rosig aus. Im zweiten Rennen fielen sowohl Fabrizio Pirovano, Jamie Whitham und Mauro Lucchiarri, der bei den europäischen Rennen Giancarlo Falappa ersetzt, mit technischen Defekten aus. In der Punktetabelle halten sich diese drei abgeschlagen auf den Rängen neun, zwölf und dreizehn auf. Daher überlegt Ducati, dem Österreicher Meklau eine Werksducati 916 der neusten Generation zur Verfügung zu stellen. Meklau ist als privater Ducati-Fahrer auf den siebenten Rang in der Gesamtwertung, und es trennen ihn nur zwei Punkte von dem fünften Platz in der Punktetabelle.

**Ergebnisse: 1. Lauf: 1.** Carl Fogarty (Ducati); **2.** Andreas Meklau (Ducati); **3.** Doug Polen (Honda); **4.** Aaron Slight (Honda); **5.** Stephane Mertens (Ducati); **6.** Simon Craraf (Honda); **7.** Jamie Whitham (Ducati); **8.** Fabrizio Pirovano (Ducati); **9.** Roberto Panichi (Ducati); **10.** Rob Phillis (Kawasaki).

**2. Lauf: 1.** Carl Fogarty (Ducati); **2.** Andreas Meklau (Ducati); **3.** Doug Polen (Honda); **4.** Aaron Slight (Honda); **5.** Stephane Mertens (Ducati); **6.** Simon Craraf (Honda); **7.** Paolo Casoli (Yamaha); **8.** Jochen Schmid (Kawasaki); **9.** Piergiorgio Bontempi (Kawasaki); **10.** Serafino Foti (Ducati).

**WM-Stand: 1.** Carl Fogarty (Ducati) 128 Punkte; **2.** Scott Russel (Kawasaki) 118 P.; **3.** Aaron Slight (Honda) 105 P.; **4.** Doug Polen (Honda) 97 P.; **5.** Giancarlo Falappa (Ducati) 76 P.; **6.** Simon Craraf (Honda) 75 P.; **7.** Andreas Meklau (Ducati) 74 P.; **8.** Terry Rymer (Kawasaki) 59 P.; **9.** Fabrizio Pirovano (Ducati) 57 P.; **10.** Piergiorgio Bontempi (Kawasaki) 54 P.

## Superbike-DM

### Fünfter Durchgang in Most

Nach acht von sechzehn Rennen führte der Privatfahrer Udo Mark die Punktetabelle mit 135 Zählern an, doch Christer Lindholm (Yamaha) lag mit 125 Points dichtauf, während der Titelverteidiger Edwin Weibel auf dem dritten Gesamtrang mit nur 88 Zählern etwas hinterherhängt. Zu den Läufen neun und zehn trafen sich die Superbiker auf der Rennstrecke von Most in der Tschechoslowakei.

Punkteleader Mark erreichte das erste Mal in diesem Jahr die Trainingsbestzeit, doch die Pole Position konnte er nicht ummünzen. Im Rennen stürzte er schon nach ein paar Runden. An der Spitze zeigten Weibel, Lindholm und Marcel Kellenberger den Zuschauern einen spannenden Dreikampf an der Spitze und bis zur Ziellinie war ungewiß, wer von den dreien die oberste Stufe des Siegerpodestes besteigen würde. In der letzten Runde hatte Kellenberger die Führung, doch noch in der letzten Kurve attackierte Weibel und schnappte sich den Sieg. Das brachte ihn um satte 20 Punkte dichter an seinen gestürzten Markkollegen Mark heran.

Auch im zweiten Lauf kämpfte Weibel um die Führung, als er anscheinend in einen Insekten-

# Sport - Sport - Sport

schwarm geriet und die Box anfahren mußte, um sein Visier zu reinigen. Er ging dann zwar wieder ins Rennen, doch als sechzehnter konnte er keine Punkte mehr verbuchen. Im zweiten Rennen wurde in einer großen Gruppe um die Podestplätze gestritten. Schnell waren die Kawasakis von Jochen Schmid, Rob Phillis und Marcel Kellenberger, dazu kamen die Yamahas von Lindholm und Roger Kellenberger und dazwischen die Zweizylinder-Ducatis von Bernhard Schick und Udo Mark, der auf der Ersatzmaschine unterwegs war. Viel Führungsarbeit leisteten Schmid und Lindholm, doch dann schob sich Phillis an die Spitze und nutzte geschickt eine Übertreibung aus, um sich etwas Vorsprung zu sichern und seinen ersten Sieg in dieser Saison zu erzielen. Lindholm wurde zweiter vor Schmid und Roger Kellenberger. Die Ducati-Fahrer Mark und Schick belegten die Plätze fünf und sechs.

Durch seine zwei Podestplätze konnte Lindholm die Spitze in der Punktetabelle zurückerobern.

**Ergebnisse: 1. Lauf:** 1. Edwin Weibel (Ducati); 2. Marcel Kellenberger (Kawasaki); 3. Christer Lindholm (Yamaha); 4. Roger Kellenberger (Yamaha); 5. Bernhard Schick (Ducati); 6. Rob Phillis (Kawasaki); 7. Andreas Hofmann (Honda); 8. Anton Gruschka (Yamaha); 9. Sven Seidel (Ducati); 10. Marcel Ernst (Kawasaki).

**2. Lauf:** 1. Rob Phillis (Kawasaki); 2. Christer Lindholm (Yamaha); 3. Jochen Schmid (Kawasaki); 4. Roger Kellenberger (Yamaha); 5. Udo Mark (Ducati); 6. Bernhard Schick (Ducati); 7. Marcel Kellenberger (Kawasaki); 8. Michael Lundvall (Kawasaki); 9. Marcel Ernst (Kawasaki); 10. Fred Bayens (Kawasaki).

## Nürburgring

Bei strahlendem Sonnenschein wurde nach den letzten Läufen im Ausland wieder auf dem Nürburgring gefahren.

Nach dem Start zum ersten Durchgang hieß der Führende Michael Rudroff auf Honda, aber er hatte einen Frühstart hingelegt und bekam 30 Strafsekunden aufgebremst, d.h. er hatte mit dem Ausgang des Rennen nichts mehr zu tun. Aber er konnte sich sowieso nicht lange an der Spitze halten. Lautete in der ersten Runde die Reihenfolge noch Rudroff vor Edwin Weibel (Ducati), Jochen Schmid (Kawasaki), Christer Lindholm (Yamaha), Udo Mark (Ducati), Rob Phillis (Kawasaki) und Marcel Kellenberger (Kawasaki), so

war Rudroff schon nach vier Runden auf den siebenten Platz durchgereicht worden.

An der Spitze hatte sich ein Quartett gebildet. Nachdem Weibel von Rudroff die Führung übernommen hatte, mußte er Lindholm vorbeilassen, der jetzt vor Weibel, Mark und Schmid das Tempo ansagte. Mit etwas Abstand folgten Phillis und Kellenberger, Rudroff konnte auch mit diesen nicht mithalten. Der Vierer-Express umrundete in dieser Formation den Kurs, und Mark versuchte mehrmals, Weibel vom zweiten Platz zu verdrängen, was ihm in der zweiten Rennhälfte auch gelang. Nun wollte Mark sich Lindholm vornehmen und attackierte ihn mehrmals, kam aber einfach nicht an dem Schweden vorbei. Schmid hatte leichte Probleme an den drei dranzubleiben und Kellenberger hatte mittlerweile Phillis abgeschüttelt und fuhr einsam auf dem fünften Platz. In der letzten Runde wollte Mark es noch einmal wissen, die Maschinen berührten sich, aber Mark kam nicht vorbei. In der Zielkurve machte er dann noch einen Fehler, fuhr eine zu weite Linie und Weibel konnte innen vorbeischlüpfen und so Mark noch den zweiten Platz wegnehmen.

Beim Start zum zweiten Lauf kam es in der ersten Schikane zu einem Massensturz, woraufhin das Rennen abgebrochen und 30 Minuten später neu gestartet wurde. Auch im zweiten Lauf kämpften wieder Lindholm, Mark und Weibel um die Podestplätze. Schmid war erneut auf Tuchfühlung zu den Führenden, konnte aber nicht in der Kampf um den Sieg eingreifen. Lindholm kontrollierte das Rennen und in der letzten Runde kurz vorm Ziel passierte etwas, was für die Meisterschaft entscheidend sein kann. Mark fuhr dicht hinter Weibel, als die beiden zu einer Stelle kamen, wo kurz vorher ein anderer Fahrer auf einer Ölspur gestürzt war. Die Streckposten zeigten die gelbe Flagge, die unter anderem das Überholen verbietet. Weibel kam auf der Ölspur etwas ins Rutschen und mußte die Maschine abfangen. Dabei wurde er natürlich langsamer und Mark fuhr normal weiter, wobei er an Weibel zwangsweise vorbeifuhr. Mark war sicher, daß Weibel gestürzt wäre, doch als er sich umdrehte, um zu sehen, ob Weibel was passiert war, war Weibel in seinem Windschatten und schnappte sich noch den zweiten Platz. Mark wurde nach dem Rennen wegen Überholens unter gelber Flagge disqualifiziert und erhielt keine Punkte. Die Jury vor Ort akzep-



# Sport - Sport - Sport

tierte den Einspruch von Marks Team nicht, obwohl Weibel den Vorfall bestätigte. Jetzt will das Lortz-Team beim OMK-Sportgericht Berufung einlegen. Falls die Disqualifikation bestehen bleibt, dürfte es für Mark kaum noch möglich sein, den Titel zu gewinnen. Lindholm hat nun einen Vorsprung von 36 Zählern und die sind bei nur noch vier verbleibenden Läufen schwer aufzuholen. Es gibt zwar eine Streichregel, nach der die Veranstaltung mit dem schlechtesten Gesamtergebnis gestrichen wird, dadurch käme Mark dichter an Lindholm, denn für Most würden bei ihm nur 11 Punkte abgezogen werden, bei Lindholm würden aber 25 für Salzburg gestrichen werden.

**Ergebnisse: 1. Lauf:** 1. Christer Lindholm (Yamaha); 2. Edwin Weibel (Ducati); 3. Udo Mark (Ducati); 4. Jochen Schmid (Kawasaki); 5. Marcel Kellenberger (Kawasaki); 6. Bernhard Schick (Ducati); 7. Rob Phillis (Kawasaki); 8. Arpad Harmati (Yamaha); 9. Fred Bayens (Kawasaki); 10. Reiner Jänisch (Suzuki).

**2. Lauf:** 1. Christer Lindholm (Yamaha); 2. Edwin Weibel (Ducati); 3. Jochen Schmid (Kawasaki); 4. Bernhard Schick (Ducati); 5. Marcel Kellenberger (Kawasaki); 6. Rob Phillis (Kawasaki); 7. Roger Kellenberger (Yamaha); 8. Fred Bayens (Kawasaki); 9. Arpad Harmati (Yamaha); 10. Marcel Ernst (Kawasaki).

**DM-Stand:** 1. Christer Lindholm (Yamaha) 197 Punkte; 2. Udo Mark (Ducati) 161 P.; 3. Edwin Weibel (Ducati) 142 P.; 4. Marcel Kellenberger (Yamaha) 128 P.; 5. Jochen Schmid (Kawasaki) 109 P.; 6. Rob Phillis (Kawasaki) 105 P.; 7. Roger Kellenberger (Kawasaki) 103 P.; 8. Rainer Jänisch (Suzuki) 76 P.; 9. Bernhard Schick (Ducati) 74 P.; 10. Michael Rudroff (Honda) 44 P.

## Battle of Twins Rahmenrennen in Spa

Im Rahmenprogramm zum 24-Stunden Rennen im belgischen Spa wurde unter anderem ein internationales BOT-Rennen veranstaltet. Ein paar deutsche BOT-Fahrer nutzten die Gelegenheit zu einem internationalen Kräftemessen. Das hohe Niveau der deutschen Zweizylinder zeigte sich schon im Training dadurch, daß drei deutsche, Jens Hofmann, Hartmut Müller und Thomas Schuler, sich für die erste Startreihe qualifizieren konnten.

Vom Start weg hatte Jens Hofmann auf der MAX-Daytona die Führung gefolgt von dem Franzosen Serge Maisto auf einer Ducati 888. Müller schien zuerst mithalten zu können, doch schon nach zwei Runden parkte er seine Norton an der Box. Nun konnte sich Schuler mit seiner 2-Ventil Yamaha, die auf der TR 1 basiert, den dritten Rang sichern. Bis zwei Runden vor Schluß führte Hofmann, dann griff Maisto an und in einem packenden Zweikampf wurde der Sieg ausgefahren. Schließlich hatte Maisto ein paar Meter Vorsprung, als er die Ziellinie überquerte, aber die deutschen Fans feierten Hofmann, als wenn er gewonnen hätte.

## Battle of Twins-Cup

Beim 25ten Augsburger ADAC-Flugplatzrennen traten wieder die Zweizylinder an. Am Training nahmen 34 Motorräder teil und schließlich gingen 29 Twins ins Rennen.

Beim Start schaltete die Ampel sofort auf grün, ohne vorher rot angezeigt zu haben, dadurch wurden natürlich einige Fahrer irritiert. Im Rennen konnte Harry Fath auf der Ducati seinen ersten Sieg erzielen. Bisher hatte er zwar mehrmals auf dem Podest gestanden und führte auch in der Gesamterwertung, aber zu einem Sieg hatte es noch nicht gereicht.

**Ergebnis:** 1. Harry Fath (Ducati); 2. Hermann Antretter (Ducati); 3. M. Kühr (Ducati); 4. Hartmut Müller (Norton); 5. Michael Tränklein (Ducati); 6. Karl-Richard Beck (Ducati); 7. T. Kausch (Ducati); 8. H. Kleinmann (Ducati); 9. Jens Hofmann (Guzzi); 10. R. Heinrichmeyer (Ducati).

## Cagiva-Rückzug?

Es mehren sich die Gerüchte, daß Cagiva möglicherweise mit Ende der Saison sein Engagement im GP-Rennsport beenden wird. Seit 15 Jahren fahren die roten Motorräder aus Italien mehr oder weniger erfolglos in der Halbliterweltmeisterschaft mit. Erst 1992 gelang der erste Sieg (Eddie Lawson in Ungarn), der aber genaugenommen nur das Ergebnis eines Reifenpokers war. Wirkliche Erfolge konnte Cagiva erst 1993 und 1994 mit John Kocinski feiern. Gerade jetzt, wo die Cagivas um den Sieg mitfahren können, stellen Finanzschwierigkeiten das Weiterbestehen des Rennteams in Frage.

# Monster-Laverda

## und Tuningvergaser für Ducati

Vor ziemlich genau einem Jahr hatte ich beim Italo-Treffen in Bremen die Möglichkeit, eine Laverda mit Gitterrohrrahmen probefahren. Doch das Motorrad lief nicht richtig, stotterte und hatte Aussetzer wegen nasser Zündkabel. Nachdem die getrocknet waren, war nach ein paar Kilometern auch der Tank trocken und ich rollte ohne Benzin am Straßenrand aus. Etwas genervt wurde die Ausfahrt abgebrochen. Eigentlich hatte ich vor, die Probefahrt dieses Jahr zu wiederholen, aber diesmal hatte Volker die Laverda nicht mit zum Treffen in Bremen.

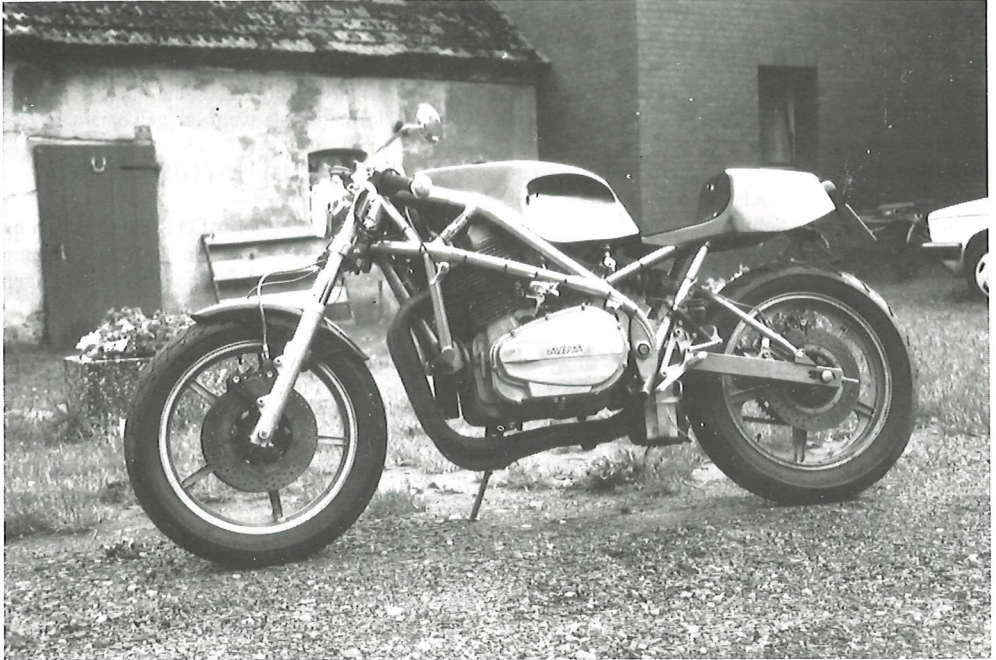

### *Der Motor hängt in dem unten offenen Gitterrohrrahmen.*

Bei dem Rahmen handelt es sich um ein unten offenes Gitterrohr-Fahrwerk aus Italien, das seitlich um den Zylinderkopf herumgeführt ist. Die Hinterradführung wird von einer Kastenschwinge übernommen, die über ein Zentralfederbein nach dem Cantilever-Prinzip gegen den Rahmen abgestützt ist. Vorne verrichtet eine konventionelle Telegabel den Dienst als Federungselement. Durch den kleinen Scheinwerfer wirkt die Laverda kurz und gedrungen. Im Gesamten erinnert das nackte Styling zusammen mit dem freiliegenden Gitterrohrrahmen etwas an die Ducati M 900, nur daß die Laverda schon viel

älter ist und wesentlich transparenter wirkt. Zum Fahrverhalten kann ich wegen der oben geschilderten Problemen kaum was sagen. Zum Abschluß der mißglückten Probefahrt haben wir die Laverda neben das Monster von Rüdiger Kämna gestellt und ein paar Standfotos geschossen. Ach, dabei fällt mir ein, während Volker an der Laverda schraubte, hatte ich eine kurze Runde mit Rüdigers Monster gedreht, weil er so schwärmte, wie die Kiste laufen würde, nachdem er sie auf Keihin-Vergaser umgebaut hatte. Ich kann nur sagen, es war ein Unterschied wie Tag und Nacht. Die Duc hing sauber am Gas,



ruckelte nicht und beim Rausbeschleunigen aus Kurven mußte man vorsichtig Gas geben, damit daß Vorderrad nicht andauernd die Bodenhaftung verlor. Den Vergaser-Umbausatz gibt es bei verschiedenen

Händlern für ca. 1800 DM und er scheint eine gute Tuningmaßnahme zu sein, bei der man den Motor nicht öffnen muß.

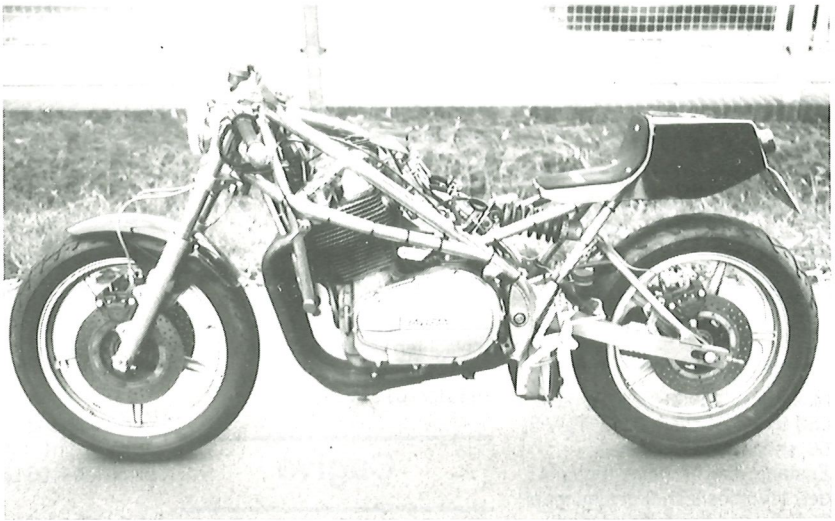

*Ohne den Tank ist die Einfachheit des Rahmens erkennbar. Die Batterie sitzt unter dem Schwingendrehpunkt.*

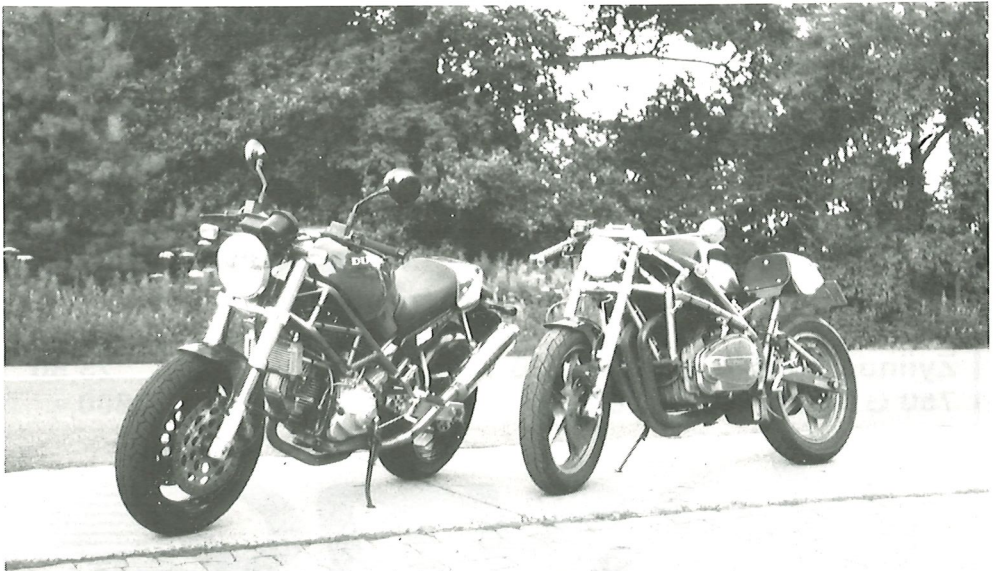

*Die Laverda könnte fast ein Vorläufer des Monsters sein. Durch den kleineren Scheinwerfer wirkt sie geduckter.*

# Motalia Anzeigenmarkt

## Aprilia

125 Sport Pro, EZ '93, 3.500 km, 1. Hand, 6.800,- DM, Tel. 06725/1717

## Benelli

Museumsstück: Benelli Tornado 650 S, EZ 74, 22.500 km, TÜV 5/96, sehr schöner originaler Zustand, war 14 Jahre abgemeldet, 1 Vorbesitzer, unrestaurierter fast neuwertiger Zustand, muß man gesehen haben. Angebote nicht unter 5500 DM, 0221/7123477

Verkaufe Teile für 125 C2, 05551/54866

Benelli 654 Sport, EZ 6/83, original, 28.000 km, 50 PS, guter Zustand, Motor komplett überholt und glasperlengestrahlt, TÜV neu, Zubehör: neue Halbschale (muß noch montiert werden), VB 3500,- DM, Tel. 0631/95479 ab 19.00 Uhr

Suche Benelli-Prospekte, Ersatzteillisten, Bedienungsanleitung, Werkstatthandbücher und Accessories. Tausch gegen andere Literatur möglich, Tel. 030/7052129

Wieso will mir denn keiner einen 250er-Vierzylinder-Motor oder eine Benelli 250 zum Ausschachten verkaufen? Kann auch Unfallbike sein! Tel.: 04381/7701

## Cagiva

Suche für Cagiva SXT 125: Schaltplan oder Werkstatthandbuch auch als Kopie, Endschalldämpfer und Membrane, evtl. kompl. Motor. Wer eine solche Cagiva hat oder einen Händler kennt, der Teile hat, bitte melden. Tel. 06772/1408

## Ducati

Ducati Monster, 75km, neuwertig, 14500,-, Tel. 06132/2927

CAGIVA • DUCATI • GILERA • GUZZI • VESPA

DANIELE  
MOTO

DANIELE MOTO  
Gundbachstr. 16 • 65428 Rüsselsheim  
Tel. (0 61 42) 3 33 06 • Fax (0 61 42) 3 41 99

**DUCATI**  
**GILERA**  
VERTRAGSHÄNDLER

Verk. Vollverkl. NCR für 2in1, Auspuff 2in1, Sitzbank HR, Blinker, 04106/66288

Verk. offenen Kupplungsdeckel VB 150,-, Sitzbankabdeckung VB 150,-, Elefantboy 351 NP 259,-, VB 180,-, Kern-Montagegeständer VB 120,-, 09502/1464 ab 20.00 Uhr, Jürgen verlangen

Rahmen mit Brief von Ducati Mille S2, Bj. 85, kunststoffbeschichtet, rot, VB 2100,- DM, Thomas Hanke, Tel. 030/4167083

Verkaufe für Ducati 900 SS ab Bj. 91 Tangentiale Krümmer + Kohlefasertöpfe (Scorpion), 1500 DM, Tel: 07431/81891

## Motorinstandsetzung Totalrestauration Neu- und Gebrauchtmotorräder

Zylinderkopfdichtungen 500 Twin  
750 GT zum Restaurieren

St. 23,50  
6800,-

**desmo**  
DUCATI ERSATZTEILE SERVICE MOTORRÄDER

Andreas Nienhagen, Stuttgarter Str. 68, 70736 Fellbach  
Tel.: 0711/588096 Fax.: 0711/588095



# Motalia Anzeigenmarkt

## **DSM DUCATI**

Wir sind für Sie da in  
sämtlichen Ducati-Fragen!  
Außerdem bei uns:  
**Die DSM BoT-Replica  
Info + Tuningliste gegen  
8,- DM in Briefmarken**

**K. Mayerhofer  
Stuttgarter Str. 46  
73312 Geislingen  
Tel.: (0 73 31) 6 62 62  
Fax (0 73 31) 6 88 67**

Ducati SP 3, '91, 10.000 km, Top-  
Zustand, 18.800,- DM, mit  
deutschem Blankobrief, Tel.  
02596/600

KW SS, 79, 26000 km, rot, weiß,  
Mot. b. 18000 zerl., Kurbelw.  
gereinigt u. verm., Hauptstr.Filter,  
Trockenkuppl., 38/44 Vent.,  
Exzenterachs. usw., usw., aus  
gesundheitl. Gründen nicht an  
Umsonsthabenwoller zu verk.,  
Tel. 05139/4626

Verkaufe NCR-Fuchsaufkleber  
St. Preis: 7,50 DM + Versand,  
Bei: Glas G., Wiesenzeile 21,  
83278 Traunstein, bei Fragen:  
0861/64236 Forza Ducati

Rahmen, Motor und Kleinteile von  
Duc 900 SS, Bj. 90, 06132/2927

750 Sport, Bj. 1990, 4500 km,  
TÜV neu, Preis VB; für 750 Sport  
2x 40er Dell'Ortos + 1x Conti,  
Preis VB; für MHR 1 Tank,  
Vollverklg., 2x Sitzbank +  
1x Harris Sitzbank, Tel.  
06843/1798

350 Mark 3D, Bj. 73,  
Blankobrief, 5500 DM, Tel.  
04133/4330

Von 906 Paso: Felge 3,5 x  
16 kompl. mit ME 33  
CompK 120/80 VB 16,  
70%, 350,-; Felge 5 x 16  
mit 160/70 VB 16, ME1,  
40%, 300,-; Weber  
Doppelvergaser kompl.  
100,-; 15er Handbrems-  
pumpe 50,-; Schwinge  
200,-, Tel. 0631/17783

Verkaufe für Ducati HR2  
Verkleidung, Schwinge und  
Stoßdämpfer, Tel.: 04344/9769  
oder 04348/702434

Suche für 750 Sport, Bj. 88,  
Zylinderkopf für stehenden  
Zylinder, Tel. 0511/1317862

750 SS, EZ 2/92, 16t km,  
Kettensatz neu, VB 11.800,-,  
06298/2192 öfter probieren

Verkaufe 1 Zylinder 450 Mark 3  
Desmo, EZ 1973 „Silver  
Shotgun“, Neuteile, E-Teile, VB  
5.500,- DM, Tel. 08531/980131

Werkstatthandbuch und Ersatz-  
teil-Katalog für Pantah und 750 S,  
je DM 25, Tel. 0241/507469

Suche guterhaltene Auspufftüte  
linke Seite für meine 750 Sport,  
Bj. 90. Gibt es ein Italotreff im  
Raum Kiel?, ruf an unter  
043341321

**Private Kleinanzeigen sind  
kostenlos!**

900 HR1, Bj. 82, NCR Alutank,  
Sitzbank, SS Halbschale, Conti,  
alles Alu poliert, alles TÜV, Motor  
optimiert, umständehalber, VHB  
15500,-, Tel. 07561/6922

## **DUCATI - RICAMBI WEISS**

### **! KATALOG '94 !**

**>10 DM \* UMFANGREICH<  
ZUBEHÖR \* TUNING \* VERSCHLEIß  
FÜR ALTE + NEUE MODELLE !**

Anrufen: 06341 - 61071 + 72

Faxen: 63987

oder schriftl.:

76829 LANDAU, AM BAHNHOF 8

**DUCATI**

**bimota**

*RPR Ducati*

Deutscher B.O.T. Meister '91



## Freier Ducati Händler

Exclusive Zweiräder \* Top Service

Motor Tuning u. Optimierung \* Fahrwerke

Sonderanfertigungen \* Alle '94er Ducati Modelle zu **super Preisen**

Achtung!!! Achtung!!! Achtung!!! Achtung!!! Achtung!!!

**RPR Monster pur Ltd. nur bei uns**

2 Jahre Garantie auf alle Neufahrzeuge - ohne Begrenzung

Ersatzteilversand per Express

**Neu: Monster Alu-Cockpit mit DZM, CNC gefräst,  
vormontiert, einfache Selbstmontage**

### Exclusive CNC-gefräste RPR Spezial Teile für Ducati Modelle

|                                                                 |          |
|-----------------------------------------------------------------|----------|
| Fußrastenanlagen mit Exzenter und Zubehör f. 750/900/888/900 M. | 849,-    |
| Bremsankersystem mit Zugstrebe incl. Stahlflex f. alle Modelle  | 549,-    |
| Motorentlüftungsstützen mit Kühlrippen und Ölabscheider dto.    | 129,-    |
| Alu Stummellenker in verschiedenen Ausführungen f. 750/900/888  | ab 198,- |
| Alu Kupplungskorb CNC-gefräst f. 900/851/888/888 CORSA          | 549,-    |
| Original Kupplung Corsa 888 m. Magnesiumdeckel, kompl.          | 2500,-   |
| Original Kupplungsdeckel CNC-gefräst f. 900/851/888             | 139,-    |
| Kupplungsdeckel Kevlar Ducati Corsa f. 900/888/ 900 M           | 349,-    |
| Alu Öleinfüllstützen CNC-gefräst f. alle Modelle                | 25,-     |
| Ducati Modell 888/851 1:9 im Show Kasten fertig montiert        | 125,-    |
| Ducati Modell 888/851 1:9 Bausatz Metall                        | 79,-     |

Carbon/Kevlar Teile für DUCATI u. alle sportlichen Japaner !!!

Alu-Deltaboxfahrwerk mit TÜV für alle Zahnriemen-Ducatis

.... und so weiter... jede Menge RPR Spezial Teile für Ducati

**Katalog ist in Arbeit!!!**

**Gartenstraße 29 \* 58300 Wetter**  
**Fax 02335/17674 \* Tel.: 02335/2957**



# Motalia Anzeigenmarkt

Suche für Pantah 650 bzw. 750  
F1 Gebrauchtteile wie Zyl.+Köpfe,  
Auspuff..., Tel. tagsüber 04264/  
2235

**MOTALIA: Der größte  
Kleinanzeigenmarkt nur für  
italienische Motorräder**

Gabel, Vorderrad-Akront 2,5 mit  
Metzeler Sport Bereifung mit TZ-  
Doppelduplexbremse + Bremshe-  
bel + Züge und MV Agusta Zug-  
verteiler + Schutzblech und  
Armaturenhalter für Veglia +  
Briefkopie für TÜV-Eintragung -  
einbaufertig + direkt komplett  
passend für Königswellen Ducati,  
3500,-; Hinten: Breite Chrom-  
Molybdänschwinge mit großer  
Laverda Trommelbremse, 3,5  
Zollfelge mit Bereifung, Fußrasten  
+ Bremsanlage zurückverlegt!  
Schwinge + Felge passend für  
130er-160er Bereifung + Rad-  
abdeckung - einbaufertig, alle  
Teile absolut Topzustand, 2000,-;  
zusammen 5000,-; NCR Alutank  
poliert ohne Verschleiß VHB, Udo  
Lenhard, Bahnhofstr. 113, 55218  
Ingelheim, 06132/2927

Suche für 81er 900 SS Zwei-  
mannsitzbank und Kontroll-  
leuchten. Biete MHR Tank,  
Sitzbank, Seitendeckel, Tel.  
04321/71022

## DUCATI KAMMA

# 2 plus 2

## Drehmoment plus Spitzenleistung Technik plus Optik

Spezial u. Tuningteile  
in unserem umfangreichen

Katalog

gegen 15,- DM bei uns

**Brügger Str. 27, 28870 Otterstedt,  
Tel. 04205/8707, Fax 04205/2360**

Verk. od. tausche HR I, Bj. 81,  
NCR-Alutank, Sitz., Veglia, Mot.  
überholt, Topzustand, VB  
13.500,-, gegen 900 SS ab Bj. 89,  
750 SS ab Bj. 91 od. Monster,  
0261/72968

Verk. von Duc 750 S, EZ 90, Satz  
orig. Felgen: 3,75 x 16 mit  
Michelin A 59 u. 5.00 x 16, 2in1  
Auspuffanlage F1R 390,-,  
Spezialwerkzeug, Blinker v. je 25,-  
Kupplungshebel neu 30,-, 09932/  
1888 od. 08549/8609 am besten  
abends

Im Vertrieb

# Bellit

**Metall-Polier-Set  
für die  
Handbohrmaschine  
DM 65,- + Versand**

METALLSCHLEIFEREI SCHRÖDER  
Tel. & Fax 02841 / 50 77 75

## GLANZPUNKTE SETZEN



750 SS, 2/93, 14tsd.,  
Stahlflex, rote  
Spiegel, weißer  
Rahmen, Inspekt.  
neu, VB 11950,-, Tel.  
040/202847

900 SS, KW, silber/  
grün, 3 Jahre mit  
Neuteilen aufgebaut,  
Rechnungen über  
40000 DM, gegen  
Gebot, evtl. Inzah-  
lungnahme, Tel.  
02204/71240

# Motalia Anzeigenmarkt

Paso 906, Bj. 91, 25000 km, VB  
8500 DM, evtl. in Teilen, Tausch,  
Inzahlungnahme, Tel. 0251/  
325175

Wer hat bei 750 Duc. (Bj. 91 +)  
offene Dell'Orto eingetragen und  
schickt mir Briefkopie? Tel.  
04321/24594 (auch Fax)

1 Satz Keihin Racing Vergaser  
CR 39 mit TÜV für 900 SS  
nagelneu, VB, 09360/1593 ab  
19.00

900 SS Köwe i.T., z.B. Rahmen  
(79) mit Brief, Motor komplett,  
Dell'Orto 32 ø 250,-, 40 ø 290,-,  
Marvic-Verbundräder neu,  
Speichenräder, Contis neu,  
Kupplungsdeckel, Kennfeld-  
zündanlage für 750 GT/S/SS und  
900/1000. Viele Motorenteile, Alu-  
Tank Imola, Kunststoffteile,  
Brembo-Zangen 08 gold neu Satz  
395,- u.v.a.T., Tel.: 02271/54230  
ab 15.00 Uhr

Suche für Königswelle: 1 Satz  
Technomagnesia 2,5 x 18", 3,5 x  
18"; 1 Vierkolbenbremsanlage  
vorne mit Pumpe; 1 Zweikolben-  
bremsanlage hinten mit Pumpe; 1  
komplette Zündung (Bosch); 1  
Anlasser für "Mille" (Nippon-  
Denso); 1 NCR Alutank mit  
Flugzeugverschluss; 1 NCR  
Höcker (für Cantileverfahrwerk),  
komplette Schalter für Licht usw.,  
Tel. 02626/78194 nach 20 Uhr,  
Willi verlangen

## 4 - TAKT STUDIO

Werksgeschulter Mechaniker bietet an:

### DUCATI

|                   |          |
|-------------------|----------|
| 600 SS Nuda       | 12.490,- |
| 600 SS Carenata   | 12.990,- |
| 600 M Monster     | 12.990,- |
| 750 SS Carenata   | 13.990,- |
| 900 SS Nuda       | 14.990,- |
| 900 SS Carenata   | 15.490,- |
| 900 SL Superlight | 17.990,- |
| 888 Strada        | 20.990,- |
| 916 Strada        | 25.490,- |
| 916 SP1 Racing    | 31.990,- |

### BIMOTA

|                     |          |
|---------------------|----------|
| DB 2 HF             | 21.990,- |
| DB 2 SR Injektion   | 25.490,- |
| YB 9 Supersport 600 | 21.990,- |
| YB 6 FZR 1000       | 23.490,- |
| YB 8 Exup           | 25.490,- |
| YB 10 Biposto       | 35.490,- |
| SB 6                | 31.490,- |
| Tesi 1 906          | 36.490,- |

**Alle mit deutschem Brief und TÜV.  
Top Wartung (15 J. Erfahrung)**

|                                                                                                                                                                                                                                                                 |             |
|-----------------------------------------------------------------------------------------------------------------------------------------------------------------------------------------------------------------------------------------------------------------|-------------|
| 750/900/851 Sport-Alu-Auspuff                                                                                                                                                                                                                                   | 775.- DM    |
| 851/900 Superlight-Style (hochgezogen)                                                                                                                                                                                                                          | 840.- DM    |
| Termingnoni mit TÜV 750/900/851/888                                                                                                                                                                                                                             |             |
| Alu Dämpfer flach- oder hochgezogen                                                                                                                                                                                                                             | 1.149.- DM  |
| Carbon flach- oder hochgezogen                                                                                                                                                                                                                                  | 1.489.- DM  |
| Tangentialkrümmeranlage VA Ø 45 mm                                                                                                                                                                                                                              |             |
| Monster, 900 SS                                                                                                                                                                                                                                                 | 1.437.- DM  |
| 888                                                                                                                                                                                                                                                             | 1.955.- DM  |
| dazu passende Carbontöpfe offen hochgezogen oder<br>untenliegend (bei Kompletanlage mit TÜV)                                                                                                                                                                    | 1.293.- DM  |
| Carbonkotflügel vorne/hinten                                                                                                                                                                                                                                    | je 280.- DM |
| Bremsbeläge für 4-Kolbenzange (Sportmischung)                                                                                                                                                                                                                   | 79.- DM     |
| Die Vergaser mußte das Werk für das Abgasgutachten<br>verstümmeln (Loch im unteren Bereich, dreht träge<br>hoch). Mit unserem Umbausatz wird Ihre DUCATI zum<br>Drehmomenthammer! Sie dreht blitzschnell hoch.<br>Enormer Leistungszuwachs. Für 750/900/Monster | 220.- DM    |
| K+N Luftfiltersatz mit Rahmen (oberes Luftfiltergehäuse<br>entfällt, enormer Luftdurchzug). Für alle Modelle                                                                                                                                                    | 180.- DM    |
| Stahlflexbremsschläuche vorne. Für alle Modelle                                                                                                                                                                                                                 | 149.- DM    |
| Kettensatz besser als original Ergal-Ritzel                                                                                                                                                                                                                     | 280.- DM    |
| (für alle Modelle) oder Stahl-Ritzel                                                                                                                                                                                                                            | 260.- DM    |
| Bremspumpe Ø 16 mm mit orig. oder seperatem Behälter                                                                                                                                                                                                            | 250.- DM    |
| Bremsscheibenumbau auf schwimmend DUCATI und<br>YAMAHA, pro Paar mit TÜV                                                                                                                                                                                        | 250.- DM    |
| Krümmerumbau auf verbesserten Durchsatz                                                                                                                                                                                                                         | 250.- DM    |
| ... sowie jedes Normal- und Racingteil für alte und neue Modelle.                                                                                                                                                                                               |             |

Großes Gebrauchtteillager!

Tel.: 07531-68965 oder 07531/68163 (eventuell Anrufbeantworter)



## DIOPA Kunststofftechnik

**Nicht schneller, aber schöner**

- ◆ Ein- und Zweimannhöcker
- ◆ Lenkerkleidung
- ◆ Kurzes Heck, langer Kotflügel
- ◆ CNC-gefräste Fußrastenanlage
- ◆ Adapter für hochverlegte Serienauspuffanlagen
- ◆ Drehzahlmesser mit Kohlefaserabdeckung
- ◆ alles mit TÜV
- ◆ MONSTER-Info kostenlos
- ◆ Gesamtkatalog DM 10,-

Richard Diopa, Römerstr. 19, 70180 Stuttgart  
Telefon 0711/604504, Telefax 0711/608469



# Motalia Anzeigenmarkt



Federbeine

**D.I.D**

Ketten, Rennketten



Bremsscheiben, Bremsbeläge

Spiegler-Bremsleitungen

Auspuffanlagen von

Termignoni und Skorpion

Sonderanfertigungen

von ALU-Kettenrädern,

7075 T 6 ALU-Titan

CNC gefräst 80,-

Alu-Schrauben, Titan-Schrauben

F1 Spiegel, schwarz, weiß, Carbon

Carbon-Teile

Jordan-Motorrad Zubehör

Tel + Fax 04216368262

27721 Ritterhude

Pantah-Teile: V.-Felge (neue Lager): 250,-; Zahnriemenräder: Stk. 50,-, 4 Stk. 150,- (orig. verp.) 07553/6105

900 SD, Bj. 79, 24000 km, TÜV 6/95, Umbau zur SSD, VB 7500,-, 04349/464

Ducati 600 M, Bj. 5.94, rot, 1000 km, wegen Zeitmangel zu verkaufen, FP 12000,- DM, 06202/54280

Suche Ducati Darmah in sehr gutem Originalzustand, Tel. 0228/639150

HR I, Bj. 80, 40er offen, Conti, Koni, WP-Federn, Campagnolo, Brembo goldene Serie, Imola-Höcker, SS-Halbschale, Motor überholt und bleifrei incl. aller Originalteile, Preis VB, 0671/25401

Ducati 888, '93, 7000 km, viele Teile aus Kohlefaser, Carbonendtöpfe, Topzustand, Zubehörwert ca. 6500,- DM, incl. Orig. Teile, 22.800,- DM, mit deutschem Blankobrief, Tel. 02596/600

Ducati Einzylinder-Fahrgestell, ohne Motor, Rahmen neu beschichtet, Alutank, 32er Marzocchi-Gabel mit Duplexbremse, 18" Felgen neu eingespeicht, Imola-Höcker, Veglia-Drehzahlmesser, Steuerkopf Kegelrollenlager, Zeltweg '93 = 4. Platz, Lignieres '93 = 3. Platz, VB: 3800,- DM, Tel. 030/4167083, Thomas Hanke

Verkaufe für 900 SS, Bj. 93 originalen „offenen“ Auspuffkrümmer, Preis VB 750,- DM. Für Königswellen 900 SS original FPS-Gußräder mit Bremscheiben und Ankerplatte VB 850,- DM, Original 2-Mann-Sitzbank für Königswelle VB 300,- DM, Tel. 02251/56555 ab 20 Uhr öfter probieren

**DUCATI**

**bimoto**

Mini-Bikes



Gesselner Str. 1  
33106 PB-Elsen

Tel.: 0 52 54/6 68 37

Fax: 0 52 54/6 79 48

Motorradveredelung  
Motorradbekleidung für Italo-Fans

# Motalia Anzeigenmarkt

Zweirad  
Technik



Heim

**DUCATI 94**

**Gepäckträger Ducati 750 - 900 SS**  
Edelstahl pulverbeschichtet  
rot oder schwarz

**GILERA - Moto Morini**

35649 Bischoffen-Niederweidbach  
Roßbacher Straße 3 \* Tel./Fax 06444/1852

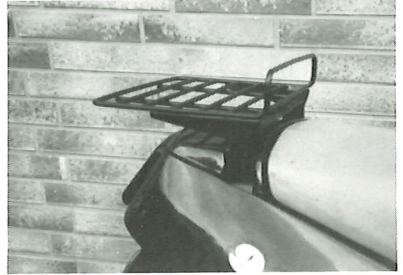

**Einführungspreis 149,- incl.**

900 SS, Bj. 90, div. Extras; 750  
S/Rundm., Optik wie SS; 900 SD  
Zustand 2; Tel. 040/7898200

Verkaufe Satz Kipphebel für  
Einzyliner-Ducati, Tel. 0511/  
1317862

Verkaufe 1 Satz orig. Ducati LM-  
Räder, neu, weiß, 1500,- DM,  
Tel. am Wochenende 02721/  
84388

Suche Verbundräder (geschraub-  
te Räder) von der ersten Super-  
light, bitte keine Traumpreise, und  
weißen Tacho und Drehzahlmes-  
ser oder komplettes Cockpit von  
neuer SS, Tel. 04381/7701

Titan-Vorderradachse für Pantah  
-fast 350 gr. leichter als Originalteil-  
nur DM 198,- (zzgl. Versandkosten)  
Fa. Tdb, Tel/Fax 06403/6624

Kolben, Nockenwellen, Auspuff-  
rohre, Krümmer, Lenker, Cockpit  
usw. von Ducati Monster, 06132/  
2927

Fantic 240 Trial m. Brief, 3300  
km, Motor neu gelagert, Bj. 82, VB  
1200,- DM, 02161/558081

## Fantic

## Gilera

Gilera Saturno, Bj. 91, km 20.000,  
Reifen 160/60 ME 1, K+N, alles  
eingetragen. Motor leicht getunt  
(neu überarbeitet), Zustand 2,  
läuft echt super, VB 8800,- DM,  
Tel. 05371/55312, Fax 50121

## Guzzi

1000 SP-NT, 950 ccm, 61 PS,  
50000 km, ohne Verkleidung, Cali  
2-Lenker, alle Orig.-Teile vorh.,  
DM 5800,-, 06221/809447  
ab 1.9.

**Ihr Spezialist für italienische Motorräder**



Vertragshändler für.

**DUCATI**



**Claus  
Carstens**

**bimota**

ARMEC

**aprilia**

**Nuovo Falcone, Bj. 74,**  
34000 km, Zustand 2-3,  
TÜV neu, 5400,-, 06725/  
1717

V 1000 Tourer, Bj. 82,  
32.000 km, Cali-Scheibe,  
H&B Trägersystem + Koffer,  
Stahlflex, pol. Alu, VA etc.  
Zust. 1-2, DM 8400, Tel.  
0209/134734

Suche Sitzbankunterteil Le  
Mans I, Bj. 76 (integriertes  
Rücklicht), Tel. 08292/1034,  
Fax 0841/910852, Anton  
Wagner

Fedderinger Str. 10, 25779 Hemstedt, Tel. 04836 1550, Fax 1507



# Motalia Anzeigenmarkt



**Faszination MOTO GUZZI**

**Lichtmaschine mit CHIP**

- verbesserte Frühladecharakteristik
- freies Rahmendreieck
- normaler Limadeckel mit Lüftungsrahmen bleibt erhalten
- nur 2 Leitungen von der Lima abgehend
- Batterieladung schon ab 1000 U/min.
- gegen Kurzschluß/Verpolung geschützt

**WENN SIE MEHR ÜBER UNSEREN LIMA-UMBAU WISSEN MÖCHTEN, FORDERN SIE UNSERE INFOS AN!**

Barbara Escher, Südkirchen  
Unterstraße, 70 • D-59394 Nordkirchen

**Tel. 02596/600 • Fax 02596/3800**

LM 3 im Originalzustand mit LM 5 Motor, ca. 20t km, Getriebe ca. 8t km. Alles neu: Bitubos, Konis, Kupplung, Bremsen und fast alle Lager. Alle Rechnungen vorhanden. Wertgutachten über DM 10.000,-. Zubehör: Lafranconis, Gepäckträger + 120er Hinterradreifen eingetragen. 2 Jahre TÜV, umständehalber DM 9.000,-, Bildzusendung möglich, Tel. 040/7337724

**MOTALIA: Der größte Kleinanzeigenmarkt nur für italienische Motorräder**

Ur-Cali zum Selbstaufbau gesucht, faires Angebot, 0221/7747142

Verkleidung 900 SS für Guzzi mit Halter VHB; Metzeler 100/90 V 18 3 mm u. def. Regler zu verschenken. Verschiedene Teile Bat.kasten, Hauptständer, Verkleidungsteile und vieles mehr LM II billig, Tel. 05436/1347 Axel

Verk. Guzzi S-3 Motor, Zyl-Köpfe überholt, Doppelzündung, V7 Sportnocke, Satz alte Lafranconis für V7 Sport, Sebastian, 089/6518820

Moto Guzzi Lodola, suche alle Ersatzteile und technische Unterlagen, Briefkopie, ab 26.08.94, Tel. 040/5511086

1000 SP I: Verkleidung komplett 200,-, Lima-Regler Bosch neu 50,-, Sito-Endrohre ca. 4000 km, 150,-, Endantrieb komplett 70.000 km VB 350,-, Polizia Sitzbank 1-Mann 100,-, Tel: 0234/452037

Verk. California II, Bj. 87, 23.000 km, Originalzustand, sehr gepflegt, VB 12500,-, Tel: Firma 0531/87605-65, privat 0531/893624

Verkaufe für LM: SS-Halbschale + Halter VB 340 DM, AGO-Fußrastenanlage VB 200 DM, Tel. 0491/67512

## Hubi's Motorrad - Elektrik

### vom für GUZZI - FAHRER

robuste Dampfpradiotechnik ---  
keine anfälligen Raumfahrtchips !!

sofort lieferbar : DM :

MiniRegler  
komplett + einbaufertig 250,-  
(ersetzt Regler, Diodenplatte, Widerstand (f. LED) + Verkabelung)

MiniKabelbaum  
mit Regler, Relais +  
automatischen Sicherungen 589,-

automatisches Lichtrelais  
(bei 16 Ah-Batterie) 50,-

automatische Ladegeräte  
12 V 0,8 + 1,2 A je 100,-  
(zum Laden + Überwintern)

digitale Ganganzeige  
LED - Anzeige : 1,0,2,3,4,5 350,-  
(incl. Getriebeüberarbeitung)

15 Jahre GUZZI - Erfahrung

Hubi's Ladegeräte, Tel. 07644/7228

# Motalia Anzeigenmarkt

## transmoto

wir machen die guten Sachen, die Guzzis besser machen

Für alle diejenigen, die an der Guzzi schrauben, deren Motor streikt, die Probleme mit dem Getriebe haben und die schnell Ersatzteile und Zubehör brauchen oder die Rat und Hilfe brauchen, sind wir die Ansprechpartner.

Gute Preise, alles auf Lager, schnelle Auslieferung und keine leeren Versprechungen. Bleifreiumbauten, Kurbelwelleninstandsetzung, Getriebereparaturen, Motorinstandsetzen und Optimieren in aller kürzester Zeit zu absolut fairen Preisen.

- Speichenradsatz, vo 3.50 x 17 Zoll, hi 5.50 x 17 Zoll** Akront Speichenfelgen mit Edelstahlspeichen und kleinen Naben für vo 120/70 x 17 und hi 180/55 x 17 Zoll mit TÜV-Gutachten ab DM ..... 1900,--
- Speichenradsätze einbaufertig** mit TÜV-Gutachten in den Größen:
- 2.15 vo/2.15 hi x 18 Zoll für DM ..... 1392,--
- 2.15 vo/2.50 hi x 18 Zoll für DM ..... 1482,--
- 2.50 vo/3.00 hi x 18 Zoll für DM ..... 1599,--
- Die Preise beziehen sich auf Modelle mit 6-Loch-Bremsscheiben!!
- LM 3 Auspufftöpfe** chrom für DM Stück ..... 239,--
- LM 1 Halbschalen** mit Scheibe für DM Stück ..... 149,--
- Mikuni-Vergasersatz**, 40 mm Flachschieber, incl. Abstimmung für DM ..... 789,--
- Kipphebel verschlissen?** Wir machen sie wieder wie neu für DM ..... 130,--
- Seitendeckel**, aus edlem V2A-Blech, poliert, mit gravierten Messingschildern (z.B. SP 1000, Calli, T3, T5, Le Mans) incl. Anbausatz, 2 Stück für DM ..... 399,-
- Guzzi mit Hydrossessel? Kein Kipphebelklappern mehr? Interessiert?**

**Laßt Euch jetzt die Angebote für die geplanten Motorumbauten im Herbst von uns machen, wir geben's Euch jetzt schriftlich zu fairen Sommerpreisen.**

**Beachtet die Angebote in der Juni-Ausgabe der Motalia!!!!**

**Wir machen Qualität, blitzschnell und zu bezahlbaren Preisen!**

**Volles Programm an Guzzi-Ersatzteilen, neu und gebraucht.**

**transmoto ist für Euch da werktags ab 19 Uhr bis 22 Uhr, samstags ab 14 Uhr.**

**Tel.: 02604/6166 Fax: 02604/7458 Anrufb.: 02604/6166**

**transmoto-Guzzi U. Pfaff 56379 Winden Obertalstr. 4 b**

Gepflegter T3-Caliumbau, Bj. 1978, 53t km, Lack, Speiche, Kreuzgelenk neu, Motor kompl. überholt, leichte Kupplung, Einzelsitz wahlw., VB 8700,- DM, Tel. 0821/992480 ab 19 Uhr

Verkaufe für Alce, Motorgehäuse mit Getriebezahnrädern und Kickstarter kpl., Werkstatt-handbuch für Nuovo Falcone, Alce und Falcone in Deutsch, Tel. 05130/582584

Verk. für V 50-Monza bzw. V 35 Imola: Obere Gabelbrücke 75 DM, Drehzahlmesser, 50 DM, orig. Lenkerverkleidung mit Haltern und Scheinwerfer 200 DM, Tel. 04631/3681



# Motalia Anzeigenmarkt

Suche TÜV-Gutachten für  
Transconti Tank + Sitzbank u.  
Brems-Anti-Dive von Armec;  
Suche V7 Sport Bremsankerplatte  
vorne rechts, Tel. 02382/3380

**EGLI-Guzzi Fahrwerk (siehe  
Motalia Nr. 54) DM 8800,-**  
**MAGNI-Guzzi-Rahmen mit  
Schwinge DM 6900,-,**  
**MAGNI-Schwinge für Serien-  
fahrwerk DM 2900,-,**  
**Tel: 07231/354063, Fax: 07231/  
354150**

Suche Bosch Anlasser und 30er  
Rundschieber Vergaser;  
Verkaufe: Zünd-Black-Box  
Motorplatt neu für große Modelle  
für 160,- DM, 09725/9974

Suche für LM II: Tank Blech oder  
Alu, Halbschale oder Voll-  
verkleidung komplett, Seiten-  
ständer, Bremsmomentab-  
stützung, Ansaugstutzen gerade  
40 mm, Ölwannezwischenring,  
Lenkungsdämpfer LSL,  
Ölabscheider, alles anbieten! Tel.  
003146529653

WHB + ETL für V 35/50, Tel.  
0241/507469

850 T3 California Teile: Lenker,  
Tank, Sitzbank, Kotflügel hinten,  
Sturzbügel hinten und vorne,  
Koffer, Seitendeckel links und  
rechts, Rahmenunterzüge mit  
Schalt- und Bremswippe, etc., VB  
1250,-, Tel. 09831/1739 Q

Verk. Moto Spezial Zahnriemen  
mit Spannrolle (neue Ausf.) und  
M.S. Zündung, auch einzeln, VB  
08258/225

Batt. Kast. klein; Batt. Kast. m.  
Hauptst.; 48er Krümmer chrom;  
Lafr. LM II chrom; Classic  
Halbsch.; Brembo Oro 2 Klb.;  
Piranha Zdg.; alles günstig, 0621/  
521697

Moto Guzzi T3, orig. SP Verkl.,  
4800 km, 8500,-, 02423/3667

# escher

## Italienische Motorräder



Barbara Escher  
Südkirchen  
Unterstraße 70  
D-59394 Nordkirchen

## Faszination MOTO-GUZZI

750 S  
Le Mans I  
Le Mans I  
Le Mans II  
Le Mans II  
Le Mans III  
Le Mans III  
Le Mans III  
Le Mans III  
Le Mans IV  
T4  
T4  
T5  
California T3  
California III I  
California II  
California II  
V 1000 G5  
V 1000 G5  
SP 1000  
SP 1000  
SP 1000  
V 1000 Convert  
V 7700  
V7 Spezial  
V7 Spezial  
V7 Spezial  
V7 Spezial  
V7700  
V7/850 GT  
V7/850 GT  
V 35 C  
V 65 SP  
V 65 C  
V 65 Florida  
Laverda 750 SF  
750 S  
Bj. '74, Doppelsch. (v), Sitzbank neu, TÜV  
rot/schwarz, 46.500 km, Bj. '76, orig. Zustand, TÜV  
rot/schwarz, 64.000 km, Bj. '76, techn. + optisch neu  
rot, 40.200 km, Bj. '80, Halbschale m. TÜV  
rot/schwarz, 60.500 km, Bj. '80, orig. Zustand, TÜV  
rot/schwarz, 46.400 km, Bj. '83, guter Zustand, TÜV  
rot/schwarz, 24.000 km, Bj. '82, 40er Vergaser-top-  
rot, 16.000 km, Bj. '82, Verklidg., Höcker, Koni, Lafra.  
schwarz/weiß, 36.900 km, '83, orig. Zustand, TÜV  
weiß/rot, 70.000 km, Bj. '84, Z.Köpfe, Kolben+Zyl. neu  
dunkelrot, 40.000 km, Bj. '82, Endrohre neu, TÜV  
dunkelrot, 40.000 km, Bj. '82, Koffer, Batt. neu, TÜV  
rot, 14.700 km, Bj. '86, orig. Zustand, TÜV  
schwarz, 22.500 km, Bj. '82, orig. Zustand, TÜV  
antrazit/schwarz, 22.000 km, '91, Top-Zustand, TÜV  
weiß, 26.700 km, '82, orig. Zustand, TÜV  
weiß, 38.000 km, '83, mäßiger Zustand  
schwarz, 17.800 km, Top-Zustand m. Koffer, TÜV  
bordeaux-rot, 30.000 km, Bj. '80, guter Zustand, TÜV  
rot/weiß, 54.500 km, Bj. '82, guter Zustand, TÜV  
rot, 20.500 km, guter Zustand, Sturzb., Koffer, TÜV  
rot/weiß, 23.700 km, Top-Zustand, TÜV  
schwarz, 19.000 km, TÜV  
weiß, 40.000 km, Bj. '68, guter Orig.-Zustand  
weiß, 44.700 km, Bj. '71, Batt. neu - guter Zustand  
weiß, 28.000 km, Bj. '71, orig. Lenkerverkleidung  
weiß, 68.600 km, Bj. '69, guter orig. Zustand  
weiß, 50.800 km, Bj. '69, Unfall, Gabelschaden,  
weiß, 80.000 km, Bj. '69, Verklidg., Koffer, Scheibenbr.  
rot, 30.500 km, Bj. 71, Bereif., Sitzb., Batt. neu, TÜV  
metallisch Lack, 38.000 km, Bj. '71  
weiß, 27.000 km, Bj. '84, orig. Zust., TÜV, Lafranconis  
rot, 35.500 km, '82, Top-Zustand, TÜV  
weiß, 15.000 km, Bj. '85, -top gepflegt- TÜV  
schwarz, 39.580 km, Bj. '88, orig. Zustand, TÜV  
rot, 91.800 km, Motor bei 60 tsd km überholt,  
gepflegter orig. Zustand, Speiche, TÜV  
Nuovo Falcone - grün, 3.450 km, Bj. '71, Lenkerverkl., TÜV, Koffer  
10x Nuovo Falcone - zum Herrichten

**Tel. 02596/600 • Fax 02596/3800**

Mo, Di, Do, Fr: 16.00-18.30 h • Mo, Do: 8.30-12.00 h • Sa: 8.00-11.30 h

# Motalia Anzeigenmarkt



**Jann Kramer**  
Italienische Motorräder und andere Klassiker

**Motorräder**  
Teile u. Restauration

Ducati und Moto Guzzi  
Direktimport mit TÜV + Garantie

Rheinstr. 3,  
65795 Hattersheim-Okrfel  
Telefon 06190-74317, Fax 06190-930469

|                                                        |                |
|--------------------------------------------------------|----------------|
| V7 Sport, jetzt endlich eingetroffen                   | 8.500,-        |
| 850 T3 Speiche                                         | 5.500,-        |
| 1000 Convert                                           | 4.500,-        |
| 750 NTX                                                | 5.500,-        |
| 850 GT California                                      | 9.000,-        |
| California II                                          | 10.000,-       |
| Motoren, Getriebe, Tanks, Rahmen, Räder von V7-LM 1000 |                |
| California 1000 ie, Bauj. 94                           | 15.800,-       |
| California 1100 ie, neu                                | 16.800,-       |
| Daytona neu                                            | 19.000,-       |
| Moto Morini Kanguro                                    | 2.000,-        |
| Gilera Saturno, Bauj. 51                               | 7.500,-        |
| <b>Ducati 450 Desmo, Bauj. 75, Scheibe vorne,</b>      |                |
| <b>36er Delo, Top Originalzustand</b>                  | <b>7.500,-</b> |
| 650 Elefant, guter Zustand, TÜV neu                    | 4.700,-        |
| 916 Strada, gebr. 1700 km, 2 Jahre Garantie            | 24.000,-       |
| <b>Desmo Kipphebel im Austausch</b>                    | <b>ab 85,-</b> |
| <b>Königswellen von 750 S - MHR Mille</b>              |                |

2x Sitzbank neu, 2x gebraucht für T3/LM II, Speichenhinterrad, Schwinge, Motor, Endantrieb und viele Teile z.T. neu wegen Kellerräumung, Tel. 0731/74753 nur von 16.00-21.00 Uhr

**Hier könnte Deine kostenlose private Kleinanzeige stehen!**

V 65, Bj. 83 i.T. Rahmen mit Brief, TÜV 9/95, Mot. bleifrei, Getriebe, Achsantrieb, Gabel, Räder, 05341/34322 ab 17.00 h

Wer kennt denjenigen der seine heiß geliebte (wie ladenneu) Cali II nicht mehr haben möchte und sucht auf diesem Wege ein neues Zuhause für sie? Garantiert wird Besuchsrecht auf Lebenszeit. 0221/7747142 Rückruf

offen, P3, VA-Krümmer, Lafranconis, 949 ccm, ca. 95 PS (lt. Gutachten), offenes Dreieck und, und, und,... alle Veränderungen (bis auf Hubraum) eingetragen, alle Belege für Überholung, Umbauten etc. vorhanden, aus fam. Gründen sehr schweren Herzens nur an wahren GUZZIMANEN zu verkaufen, Festpreis: 13400,- DM, inklusive div. Ersatz-, Zusatz-, Verschleiß- und Kleinteile, Tel. 04451/84431 tgl. 19 Uhr (Joachim)

LM 5, 46000 km, sehr guter Zustand, Bj. 89, neu bereift, VB 9500,- DM, 09182/2434

V7 750 Sport Vorderrad komplett mit Doppelduplexbremse VB 950,-; V7 850 GT Doppelduplexbremstrommel mit Bremsträger li. u. re. VB 350,-; Le Mans II Auspuffanlage, LM II Verkleidung, Stucchi Verkleidung, etc.;; 850 T3 Policia Einzelsitz, VB 60,- DM, Tel. 09831/1739 Q

Achtung:  
Liehaber bzw. Einzelstück, LM 3, Bj. 5/82, HU 8/95, 87000 km, 2.Hd., absoluter Classic-Umbau, von A-Z überholt, div. Sondereinzelanfertigungen, mit unten gekürzter Halbschale, 40er

Cafe Racer auf LM 100 Basis, EZ 87/Umbau 94, Motor 5t km, Rahmen, Felgen etc. Pulverlack schwarz, Tank, Schutzblech, Höcker Porschegebl, alle Lager neu, freies Rahmendreieck, Batterie u. Getr., Piranha Zündg., Doppelscheibe vorn, Stahlflex, Alu-Cockpit, verchromte Lampe, pol. Gabelbrücke, verstellbarer Lenker, O-Augen, Alu-Gasgriff, minimal Elektrik, offene Alu-Trichter, Lafranconi, 109 Phon. eingetr., alles mit TÜV etc., etc., Wertgutachten 15500,- VHS, evtl. Tausch o. Inzahlungn. v. Gespann o. ähnl., alles anbieten, Tel. 0201/482842

Verkaufe LM III, Bj. 85, TÜV 7/96, 32t km, Bitubo, Koni, Stahlflex, 120er Reifen, Stucchi Rasten, Ansaugtrichter, Sito 98 dB, 8200,- DM, Tel. 02852/1403 ab 18.00

MG 750 S3 zu verkaufen, FP 7500,-, Tel. 0234/361306 ab 19.00 Uhr

Verk. Cali III Jubiläumsmoell Nr. 20/100, 6/92, 24000 km, TÜV 6/96, hohe Scheibe, H+B Koffer, Lafranconi, viele Chromteile, Schrauben VA, sehr gepflegter Zustand, FP 15000,-, Tel. 04521/5037



**Vertragshändler  
in Holstein**

**DUCATI**



**MOTO GUZZI**

**aprilia**

**Auto & Motorrad GmbH**

Schnitzler-van Bruinessen  
24306 Plön, Hamburger Straße 28  
Tel.: 04522/3746 \* Fax 2892



# Motalia Anzeigenmarkt

André Pierre Vaut  
Zweiradmechanikermeister  
Steinkamp 5, 27446 Selsingen

**TÜV & ET-Service**  
ab Bj. 65 für  
LaFranconi + off. Tr.  
Tel. 04284/8300, Fax 8306



**Das Warten hat ein Ende!**  
**California 1100 Injektion**  
**Vom Basis - bis zum Komplettmodell**

Guzzi LM 1: Ventildeckel 50,-, Bremsankerplatte 30,-, Bremsattel 80,-, Gleichrichter 70,-, orig. Verkleid. 70,-, Ölabscheider 40,-, je 2 Stößel + Tasse zus. 60,-, Hauptständer LM 3 neu 50,- 6 Brembo Bremsättel zum Überholen zusammen 200,- DM, von Guzzi V7: Nabe Vorderrad 100,-, Stirndeckel 60,-, Seitenkästchen 100,-, Deckel Vorderradbremse 50,-, Luftfilterkasten kompl. 40,-, Verteiler kompl. 150,-, Lima/Halter/Seitendeckel/Abdeckung zus. 80,-, Schwinge 150,-, Kreuzgelenk 80,-, größere Menge Guzzi-Dichtungen, VB, Tel. 05564/1415

Daytona, EZ 6/93, 15.000 km, alle Kd., MAX-Eprom und Auspuffsammler, DM 16.900,-, Tel: 07231/354063

Verkaufe Mille GT-Teile:  
Schutzblech vorn + hinten, 2 original Spiegel, Sitzbank, Rücklicht incl. Heck, Interferenzrohr, Tel. 0421/351659

V 65 Lario, Bj. 85, 51.000 km, 50 od. 60 PS, Agostini VVK, neue Konis, VB 3950,-, Tel. 07725/2718

Rarität V 75, 4 Vent., EZ 89, ca. 7000 km, original + div. Teile, VB 5000,-, Tel. 09734/646

Suche Schalldämpfer li.u.re. für Mille GT, Tel. 06781/24479

SP 1000, Bj. 80, technisch + optisch o.k., TÜV 4/96, Preis VHB, 030/7052129

## BARTHOLLI TITAN - STECKACHSE

Das unschlagbare Leichtgewicht

Der Dichte herkömmlicher Stahlwerkstoffe (7,9 kg/dm<sup>3</sup>) steht hier die Dichte des in Rennsport, Luft- und Raumfahrt erprobten Werkstoffs TITAN AL 6 V4 (4,5 kg/dm<sup>3</sup>) gegenüber. Eine Gewichtsersparnis von ca. 40 %, gepaart mit der vierfachen Festigkeit gegenüber z.B. Edelstahl, macht TITAN zum ultimativen Material für Radsteckachsen und Motorhaltebolzen.

Auf Wunsch sind auch bei unseren TITAN-Steckachsen Einzel- und Sonderanfertigungen - beispielsweise Hohlbohrung - möglich.

BARTHOLLI Italo Parts

Hajo Barth &  
Oliver Oettel GBR  
Lucas Str. 10  
53844 Troisdorf-Bergheim  
0228/455623 oder  
02241/404335  
Fax 0228/455622

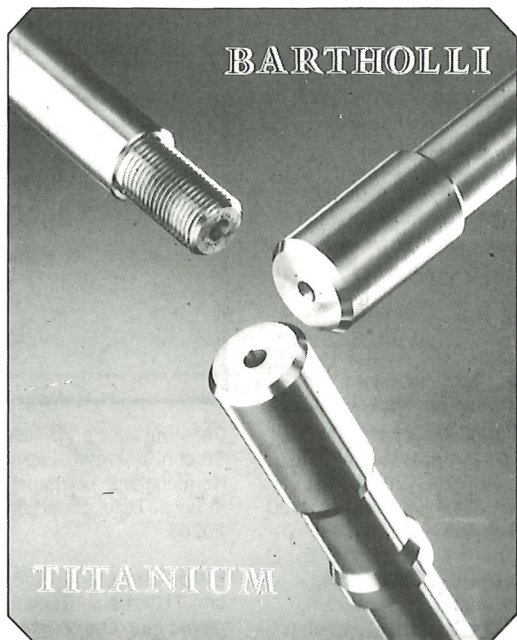

# Motalia Anzeigenmarkt

Verk. für SP 1000 Verkl. (weißrot), Tank, Sitzbank, Schutzblech hi., Endtöpfe, Fußrastenanlage, Zylinder u. Kolben. Suche Gutachten o. Briefkopie für 1050 ccm, 95 PS Motor. Tel. 07576/7164 evtl. Anrufbeantworter

Rahmen mit Brief V7 (neu lackiert), DM 1300,- / Rahmen V7 mit KBA, DM 800,- / Rahmen Nuovo Falcone, DM 800,- / Rahmen 850 T3 (Unfall) mit Brief, DM 390,- / Rahmen Cali III (Neu), DM 900,- / Gabel LM 1000, gut (ohne Brücken), DM 800,- / Schwinge LM IV gebraucht, DM 380,- / Gußräder LM I/II/III, je DM 80,- / SP 1000 Verkleidung gebraucht, DM 100,- / Tel: 07231/354063

Suche kompl. original Kuppelungsschwungscheibeneinheit, sowie 36er Vergaser (helle Optik) im guten Zust. für LM, Tel. 09233/2424 o. 8204

Verk. Transistorzündung, kontaktgesteuert 100,- DM. Suche für Cali II Sturzbügel vorne, Schutzblech hinten, mögl. schwarz, untere Gabelbrücke oder kompl. Gabel ev. aus Gespannumbau, def. Drehzahlmesser mech.-elektronisch auch andere Typen, Anker für Bosch-Lima, Tel.: 0561/494836 (ev AB sowieso) - kann Euch ev. bei Elektrikproblemen helfen.

Suche für NTX Sturzteile, Tank, Scheibe, Spiegel etc. Bitte alles anbieten! Tel/Fax 0201/745114 o. 0171/4235676

Verkaufe Moto Guzzi 1000 S, Bj. 90, 40.000 km, 1. Hd., el. Zündung, Stahlflex, Umlenkrollen, Gepäckträger + Koffer, VB 9300 DM, Tel. 0571/49221

Verk.: LM III-Zylinderköpfe; Bleifreiumbau vor 15000 km, umgebaut für Doppelzündung; Preis: VHB, Tel. 0521/891738



## MOTO GUZZI

- The Spirit of Mandello -

Bei uns sind die kleinen Guzzis auch ganz groß!

### Unsere Angebote:

- ◆ Kreuzgelenk für T3, Cali II, Mille, Le Mans.... 199,-
- ◆ Kreuzgelenk für V7, 850 T.... 219,-
- ◆ Synchrontester - Quecksilbersäule für 4 Vergaser robuste Ausführung, nahezu unzerbrechlich mit Vergasereinstellanleitung 199,-  
Solange Vorrat reicht!

**Neu: Keramikbeschichten von Gabelstandrohren**

fünf - zehn mal längere Lebensdauer, viel besseres Ansprechverhalten durch wesentlich geringere Losbrechkraft  
Preis pro Satz: 799,- DM

**Täglicher Schnellversand - Liste anfordern!**



**Reichlich Neufahrzeuge am Lager**

**"Pit's Moto Italia Import"**  
Hans-Thoma-Str. 2  
78467 Konstanz  
Tel.: 07531 - 54271  
Fax: 07531 - 66041

Verkaufe viele orig. Teile LM III + Stucchi Vollverkl.-Tank-Sitzbank-Kombination, Telegabel SP I/Cali III u.v.a. Teile, günstig, 05241/20283

Moto Guzzi LM III, Bj. 85, 47000 km, TÜV, Lack, Reifen, Kundendienst neu, Orig.Zust., sehr gepflegt, VHB 6300,-, 07236/7643

MG 125 Stornello, 1 Zyl., 4 Takt, Bj. 71, 12 PS, 12600 km, sh. gt. Originalzustand, fahrber., rot, aus Italien, VHB 2000,-, Tel. 07231/560213

Verkaufe motomeccanica 2-Mann Sitzbank (Gfk-Rohteil) NP 180,- DM, VB 120,- DM, Tel. 07964/2768



# Motalia Anzeigenmarkt

KW V7 Sport, Nockenwelle, Zylinderkopf V7, Beinschilder V7, Verteiler (2 Kontakte), Motorgehäuse 850 T u. diverse Kleinteile, Tel. 04131/82578

LM 5, Classicumbau, 19000 km, super gepflegt, Italmotorasten, Doppelscheinwerfer Halbschale, 1-2 Mann Imolahöcker, gerade Alustützen für Vergaser, offene Aluansaugtrichter, pol. WBO Alutank, neues Hinterrad, alle Originalteile gehören dazu und sind alle in astreinem Zustand, Preis VB 10999,- DM, 02261/78085

LM III, Bj. 83, TÜV 6/96, abgespeckt, 38er Marzocchigabel, Marzocchi (Luft) hinten, Stucchi Auspuff u. Fußrasten, Verlicchi, Ansaug offen u. gerade usw., 750 S Heck, VS 8500,-, 05241/20283

**Daytona Teile: Schwinge Daytona (gebraucht), DM 800,-**  
**Rahmen Daytona (neu), DM 1300,- / Tank Daytona (Neu), DM 500,- / Auspuffsammler Daytona (gebraucht), DM 140,-**  
**Termignoni Kit A Auspuffanlage (gebraucht), DM 1800,- / Zylinderköpfe Daytona (gebraucht), DM 500,- / Kit C Motor Daytona (gebraucht), wenig km, DM 6500,- / Kurbelwelle 78 mm Hub (fast neu), DM 700,- / MAX-Kurbelwelle 82 mm Hub (neu), DM 1695,- / Motor Daytona (Neu), DM 8500,- / Verkleidung Daytona (Neu), DM 600,- / Verkleidung und Sitzbank der MAX-Daytona von Jens Hofmann (gebraucht), DM 1200,- / Tel: 07231/354063**

1000 S, EZ 3/92, 81 PS, Umbau Speiche, Geptr. u. Koffer, Ersatzteile, VB 13000,- DM, Tel. 0421/352517 (Anrufbeantworter)

125 Turismo, 1 Zyl., 2 Takt, Preis VB, 030/7052129

August 1994

## SILENT HEKTIK AUTOMOTIVE HARD & SOFTWARE

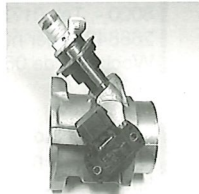
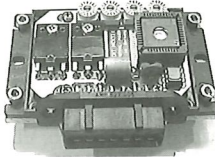

### MOTO GUZZI :

Digitale Zündanlage für den Verteiler  
 16 Zündkennlinien umschaltbar  
 keine Blackbox - nur drei Kabel  
 Zündkit mit 2 St. AluCoil DM 697,-  
 Zündkit mit 1 St. MasterCoil DM 797,-  
 Zündkit mit 2 St. MasterCoil DM 997,-

### DAS ORIGINAL :

Bosch-LiMa Regler mit Diodenplatte  
 extrem hoch Belastbar 14V 27A  
 extrem Zuverlässig durch Kühlrippen  
 seit 8 Jahren hundertfach bewährt  
 moderne Hybrid-Bauweise  
 Micro-Chip-Kontroller DM 287,-

### DER MONSTER-ZÄHMER:

digitale Zündanlage für alle Ducatis  
 verbesserte Laufkultur  
 höhere Zündspannung  
 für Kokusan Rotor & Pikups  
 mit 4 Schaltern frei programmierbar  
 Zündbox DM 797,-

### MasterCoil :

die einzige symmetrische Zündspule  
 die stärkste Doppel-Zündspule 160mJ  
 die höchste Zündspannung 44KV  
 Glasfaser verstärktes Gehäuse  
 MasterCoil 2.7Ω 2 Ausgänge DM 197,-  
 MonoCoil 2.7Ω 1 Ausgang DM 197,-

### PowerZündkabel :

V2A Spirale auf magnetischen Kern  
 nur 1kΩ - aber 100% Funkenstört  
 mit langlebigen Gummisteckern



25cm DM 27,-  
 50cm DM 27,-  
 75cm DM 27,-

### ZÜND & EINSPRITZUNG:

Niederdruck-Saugrohr EFI für 2Zyl.  
 funktioniert mit Serien-LiMa's durch  
 stromsparende PWM-Regelung  
 für Lambda & Kat Betrieb  
 36er - 42er - 50er Drosselklappen  
 mit Schraubendreher abstimmbar  
 für Normal- & Doppelzündung  
 Komplettkit ab ca. Ende '94

Anton Kurpas Steinstr. 30 D-59425 Unna Tel. 02303-66186

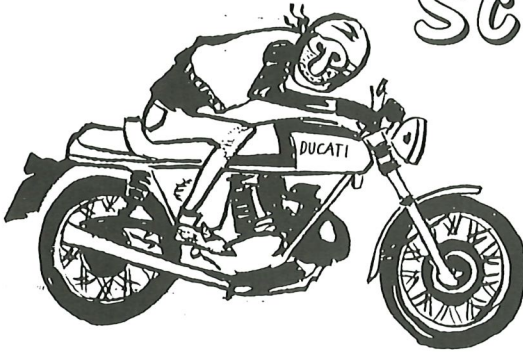

## Scuderia Classica

Morini Ducati  
Guzzi Laverda u.a.

Motorräder · Ersatzteile  
Zubehör · Service ...

Ruhlsdorfer Str. 158 · 14513 Teltow (b. Berlin) · Tel./Fax 03328 - 47 16 20 + 0172 - 857 79 63

Guzzi-Rennfahrwerk, komplett rennfertig VB 15000,- DM und jede Menge LM 3 Teile, Motor, Getriebe, Gabel, Felgen Tank, 36er Vergaser, leichte Kupplung, Megafon und 2in1 Auspuff (Balades) und, und, und..., Tel. tagsüber 0941/793998, ab 19 Uhr /85371

Moto Guzzi Cali III, EZ 8/90, erste Hand, 53t km, Beiwagen, EML Schwinggabel, 15" Räder, Piranhazündung, TÜV 95, VB 13000,-, Tel. 07522/4411

LM I, Bj. 77, 1000 ccm, Lafranc., 40er Dell'Ortos, uvm., TÜV neu, Zustand 1, 12000,- DM, Tel. 02666/8644 ab 18.00

Le Mans II, Bj. 82, 23000 km, weiß, Origanlzust., Sportsitzbank, Stucchi-Rasten, DM 6000,-, Tel. 02065/65876

Verk. LM IV, 18 Zoll, Sportumbau, TÜV neu, Zustand 1, offene Trichter und Conti-Tüten, 97 Phon mit Schajor-Krümmern eingetragene, viele Extras, 11.000 DM, Tel. 05247/6429

Sehr schöne LM III, Bj. 82, gepflegt, techn. 1a, viele Extras, 8900,-, Tel. 02203/54255

Verk. DMB-Verkleidung mit Halterungen, Blinker, H4, Scheibe, rot, Vollverkleidung, auch als Halbschale zu fahren, für 1000 LM und LM III, II mit Gutachten, sehr guter Zustand, 650,- DM, Tel. 05245/18176

Suche orig. Verkleidung LM 4 ab Bj. 88 (rahmenfest) und Heckteil LM 4, rot original Lack, Schuchert, Queckstr. 23, 04177 Leipzig, Tel. 01726805303

Suche Paioli Gasdruckdämpfer oder Reparatursatz, Tel. 06124/8362



& **aprilia**

Vertragshändler

**KFZ-Meister Wilfried Nauber**

Eisenbahnstraße 6 \* 49176 Hilter a. T.W. \*  
Tel. + Fax 05424/38707

Neu - Gebr. Maschinen  
Finanzierungsmöglichkeit  
Ankauf von Unfallmaschinen  
Verkauf von Neu - gebr. Teilen  
für kleine und große Modelle

LM 3, EZ 85, 63000 km, 2. Hd., DMB 1 Verkleidung, Bitubo, progressive Gabel-federn, Konis, Telefix, Batterie tief, Ago-Rasten, Lafranconi + Malossi, 120/90 hinten eingetragene, Originalteile vorhanden, VB 8000,-, Tel. 0172/2688424 oder nur Wochenende 06434/1031

Cal. II mit Motor-lagerschaden, 57000 km, ist fahrbereit u.

läuft, Bj. 86, Koffer + Ledertaschen, gepflegter guter Zustand, VB 7500 DM, Tel. 040/7457567

Lichtmaschinen-Anker im Austausch für Guzzi und BMW DM 135,-, Tel. 04461/2524



# Motalia Anzeigenmarkt



## aprilia

Motorrad-Technik

Ralf **SCHWEITZER** GMBH

Otto-Hahn-Str. 14  
 ☎ 02452/25555

52525 Heinsberg  
 Fax 02452/25544

Verk. Krümmer für Moto Guzzi  
 LM 4 + vorderes Schutzblech,  
 Werkstatthandbuch, LSL  
 Schraubensatz, Tel. 05544/8255

Suche Vorderrad-  
 schwinge für SP IBauj. 78  
 (Gespannmbau)  
 möglichst 2 Federbeine,  
 TÜV-Gutachten! komplett  
 oder in Teilen, Tel. 05605/  
 3739

Verkaufe von MG Mille  
 GT, Bj. 1990, wegen  
 Gespannmbau (1993):  
 Gabel 35 mm (ohne  
 Brücken), Schutzblech  
 vorn rot, 2 Blinker, orig.  
 Spiegel, Tel. 0551/302-  
 7102 oder 05506/7333

V 50 III, EZ 84, 78t km, 3/  
 96, 27 PS, neu Lack, viele  
 Ersatzteile, z.B. Motor,  
 Getr., Kard., Gabel, H+B Koffertr.  
 u. viel Kleinkr. Pr. VB, 067526106

Verkaufe Vollverkleidung original  
 Cali 3, 07544/5662

Moto Guzzi V7 850 GT, EZ 72,  
 weiß, voll restauriert, 50 PS eing.,  
 V2A Schrauben und Auspuff,  
 Rahmen kunststoffb., Koffer, gr.  
 Scheibe, Ledersitzbank, 2  
 Zusatz.Scheinw., Borrani  
 Hochschu., TÜV neu, kein  
 Behördenfahrz., VB 9000,- DM,  
 Tel. 04432/1610

**Motor V 35 Imola II (4V) Neu,**  
**DM 1900,- / Motor V 65 Lario**  
**Neu, DM 2200,- / Motor 750 S3**  
**Neu, DM 3800,- / Motor V 1000**  
**Convert Neu, DM 3800,- /**  
**Motor Cali III ie gebraucht, DM**  
**3500,- / Motor V7 gebraucht,**  
**DM 1300,- / Zylinder mit**  
**Kolben Cali III 5000 km, je DM**  
**150,- / Zylinderköpfe LM III, 30**  
**km ! alt, je DM 450,- / Zylinder-**  
**köpfe LM III gebraucht, je 300,-**  
**DM / Kurbelwelle Cali III ie**  
**(wenig km), DM 550,- / Getriebe**  
**V7 4-Gang Neu, DM 2800,- /**  
**Getriebe V7 4-Gang gebraucht,**  
**ab DM 500,- / Getriebe V 35/50**  
**mit Kickstarteranschluß Neu,**  
**DM 1800,- / Tel: 07231/354063**

Motorradladen  
**Italiano**

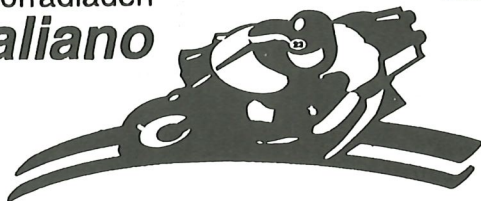

Moto Guzzi  
 Aprilia

☎ (038203) 23 23

Hauptstraße 23, 18211 Bargeshagen



### Gebrauchte:

#### Moto Guzzi

- Le Mans III, 16T km **8700,-**
- 1000 SP II, 47T km, **6.500,-**
- 1000 SP III, 51T km **7.200,-**
- Quota, 4T km, **14.000,-**

#### Aprilia

- AF 1, 10T km **4.700,-**

**Auch Beschaffung anderer Modelle**

Verkaufe neu: LM I-Verkleidung,  
 Schutzblech vorn 17", FAC-  
 Stoßdämpfer, Bremsscheiben  
 Brembo schwimmend ø 300 mm,  
 Speichen-Felgen mit Reifen  
 3,5x17, 5,5x17, Alucockpit LM 3,  
 Alutrichter ø 40 mm, Gabel  
 Marzocchi ø 42 mm, Endantrieb;  
 Verkauft gebraucht: Rahmen LM  
 3 -viele Eintragungen-, Gabel LM  
 3 (Bitubo-Einsätze), Tank LM 1,  
 BOT-Höcker, Zyl. LM 3, Regler,  
 Gleichrichter, Scheinwerfer,  
 Tacho, Drehzahlmesser,  
 Auspuffanlage LM 3, Bremsan-  
 lage LM 3 und Kleinteile, Felge hi.  
 LM 4, Batteriekasten unter  
 Getriebe, Preis VHB, Tel. 07045/  
 8499 ab 18 Uhr!

Verkaufe für LM 3 orig. Verklei-  
 dung und digitale Zündanlage für  
 den Verteiler, LM 4 Hinterrad mit  
 Bereifung, Preise VS; Suche für  
 LM 3 PVM Felgen, Tel. 040/  
 5291132

# Motalia Anzeigenmarkt

Suche für V 7 Sport:  
Bedienungsanleitung (evtl. auch  
Kopie), Bilder od. Infomaterial zur  
Restauration und Ersatzteilbe-  
schaffung, erstatte alle Auslagen,  
Tel. 06227/53408, evtl. AB, rufe  
zurück

750er Motor kompl. od. i. Teilen,  
SFC-Heck, Zylinderkopf SF 2 und  
Kleinteile za verk., 0571/49741

Halbschalenverkleidung für 1000  
Yota und Campagnolo-  
Magnesiumfelgen 2,50x18 zu  
verkaufen, Tel. 06301/4145

Höckersitzbank mit Polster f. SFC  
750, TYP WBO und Metisse, neu,  
noch nicht gebraucht, DM 250,  
Tel. 05731/28289 o. 530694

**Hier könnte Deine kostenlose  
Kleinanzeige stehen!!**

## Laverda

Verkaufe Zylinderkopf für Laverda  
1000 180° + Satz org. Nocken-  
welle A 11/A 12, Tel. 09360/1593  
ab 19.00 Uhr

Suche Tachowelle ND für 750 S,  
SF, Bauj. 70, sowie 2-Mann  
Sitzbank und Tachoantrieb, Tel.  
04105/80870 abends

Laverda 750 S, Bj. 1970, Rahmen  
+ Motornr. 3729, VB 5500,-, Tel.  
040/873687

Atlas Motor, 600 ccm, 23000 km,  
2500,-, Tel. 09342/22166

1000 3C, Bj 75, Borrani, Ceriani,  
Ölkühler, Rahmen- & Motor-Nr.  
ident., gut. Zustand 6500,- DM,  
Tel. 07841/28422

### Neu im Münchener-Osten

## *Kini's Classic's*

Laverda + weitere italienische Motorräder  
Ersatzteile für 500-1000er Laverdas neu + gebraucht  
An- und Verkauf und Inzahlungnahme

- |                                                                                                                                                                                                    |           |
|----------------------------------------------------------------------------------------------------------------------------------------------------------------------------------------------------|-----------|
| 1000 SFC, EZ 88, km orig, 8400, rot, Kühler Doppelzündung, Witt-Speichenradsatz, TÜV 5.96, Reifen neu, Endtöpfe VA, neuwertiger Zust.                                                              | 16.800,-  |
| 1000 SFC, EZ 88, schwarz, km 48.000, TÜV + Verschleißteile neu + Witt-Speichenradsatz, 1a Zustand + div. E-Teile                                                                                   | 12.000,-  |
| 750 SF2, EZ 75, TÜV 6.96, top original, sehr viele Neuteile, z.B. komplette Auspuffanlage, Conti eingetragen, Bremsscheiben, 1+2 Mann Sitzb., usw.                                                 | 5.600,-   |
| 750 SFC, Mod. 74, komplett bis auf Motor alles original                                                                                                                                            | Preis:VHS |
| Ducati Monster, EZ 1.94, 4400 km, Wiwo-Speichenradsatz (3500,-), volle Garantie, neuwertig                                                                                                         | 15.500,-  |
| 900 SS Ducati, Bj. 77, 90 % restauriert, sehr viele Neuteile, 1a original                                                                                                                          | 16.500,-  |
| Benelli 900 SEI Demharter Sport, 35.000 km, 1 von 18 Stk., Speichenräder (Witt SFC), Brembo Vierkolbensättel und 300er schwimmende Bremsscheiben, M1R, TÜV 8/96, Zustand neuwertig + viele E-Teile | 12.000,-  |

### Komplettes Brembo-Bremsenprogramm

Bremszangen P 08 im Tausch für 120,- incl. Kolben, Dicht., Stift, Entlüfter und Belagsatz

Noch lieferbar: Bremszangen P08 Gold-Serie ORO Stk. für 220,-

### Weitere Leistungen:

Eigene Sandstrahlerei - alle Strahlmittel, polieren, verchromen, vernickeln usw.  
einspeichen + zentrieren

**Robert Kieninger, Römerstr. 3**  
**85551 Kirchheim b. München**  
**Tel. 089/9043994 ab 18.00 Uhr**

## Morini

3½ Touring, 1977, TÜV 5/  
96, 27 PS, DM 3500, Tel.  
0241/507469

Verkaufe Morini 3½ S, Bj.  
76, Speichenräder,  
Doppelscheibe, 27000 km,  
viele Neuteile, sehr guter  
Zustand, Preis 3600 DM,  
Tel. 04631/3681

Moto Morini 3½ Sport, Bj.  
77, Speiche, Doppel-  
scheibe, Lafronconi, guter  
Zustand, ohne deutschen  
Brief, 2600,-, Tel. 02309/  
77530

Moto Morini 500 S, 17t km,  
TÜV in Vorbereitung,  
komplett mit 2. Fußrasten-  
satz, VB 3300,- DM, Tel.  
04432/1610

Verk. 3½ S Motor  
(Gleitlager), wenige km,  
neu aufgebaut (seitdem  
500 km gel.) incl. Lima und  
kleine silberne Seiten-  
deckel, 1200,-, Tel. 089/  
491921

WHB und ETL für 125 bis  
500 je 25 DM, Tel. 0241/  
507469



# Motalia Anzeigenmarkt



**Für  
Italienerfahrer  
immer nur das  
Beste**

## **Motorradbekleidung**

im klassischen  
rot

**Schuberth  
Super Visor III**

zum  
Probefahren  
und

Motorradreifen von:  
**Bridgestone  
Michelin**

Hamburger Landstr. 19a

21357 Bardowick (an d. B. 4)

**0 41 31 / 12 91 11**

Suche für Morini Tresette 175 ccm, Bj. 59-61, Auspuff Silen-tium IGM 0852 S u. guten Dell'Orto UBF 20 BS, auch andere Teile, Tel. 0421/894824 ab 16.00

Verkaufe Morini 3 1/2 Sport, 33.000 km, EZ 77, TÜV 6/96, viele Neuteile wie Kette, Zahn-riemen, Batterie, Inspektion gera-de gemacht, sieht aus wie neu, VB 3.600,- DM, Tel. 04381/7701

Verk. 2 Grimeca-Bremsscheiben, gelocht, neu, 375,- inkl. Porto, Tel. 02309/77530

Krümmermuttern mit Stirnlöchern- aus Alu. 2 Stück DM 50, Tel. 0431/789942

Verkaufe Morini 500 Camel, Scheibenbremse, 33000 km, TÜV 3/96, div. Teile zusätzlich, läuft top, VB 3600,- DM, Tel. 07972/6553

## **Motobi**

Diverse Motorteile für Kraftei 125/250, Kolben, Pleuel, Ventile, Führungen, Getriebe, neu und gebraucht. Tel. 07145/6195 abends, 0711/1685055 tagsüber

## **MV Agusta**

MV Agusta 250 B, GT Version, sehr selten, zum Restaurieren, 100% komplett und original, 7t km, Motor läuft gut, VB 3300,- DM, Tel. 04432/1610

## **Gespanne**

Verkaufe Clipper Kunststoffboot (passend z.B. für TR 500 Rahmen) sowie Clipper/Müller Seitenwagenteile, z.B. Gußrad, Scheibenbremse, Drehstab, etc., Tel. 09831/1739

Moto Guzzi Cali III, EZ 8/90, erste Hand, 53t km, Beiwagen, EML Schwinggabel, 15" Räder, Piranhazündung, TÜV 95, VB 13000,-, Tel. 07522/4411

Suche Vorderradschwinge für SP I, Bauj. 78 (Gespann umbau) möglichst 2 Federbeine, TÜV-Gutachten! komplett oder in Teilen, Tel. 05605/3739

## **Sonstiges**

Glasperlenstrahlen, verchromen, hochglanzvernickeln mit Rhodium, wer hat damit Erfahrung gemacht? 0221/7747142

**BMW Paralever Schwinge mit Endantrieb und Speichenrad (gebraucht), DM 1450,-, Tel: 07231/354063**

MRD Testberichte aus den 60er bis 90er Jahren, z.B. Le Mans, Nuovo Falcone, SFC, 750 SS, MV 750 etc., Heft 5 DM, Tel. 0241/507469

Grimeca Doppel-Duplex 230 mm (Original) in Akront WM3-Felge eingespeicht mit Tachoantrieb, noch unbenutzt 700,-, Tel. 089/491921

Ersatzteilkatalog für Fiat 500, 30 DM, Tel. 0241/507469

## **Gebrauchtmotorräder aus Italien**

**Ducati:** 100, 175, 250, 350 und 500

**Laverda:** 200, 750 und 1000

**Moto Guzzi:** 250, 350, 500, 650, 700, 750, 850 und 1000 ab 1952

**Moto Morini:** 125, 250, 350 und 500

**Rainer Bollgrün**

**Ratzenried - Klinglerweg 9  
88260 Argenbühl b. Wangen im Allgäu  
Tel: 07522/4411 oder 0171/3303965**

Am 27. und 28.8. in Lörrach bei Oldierama  
Am 3. und 4. 9. in Sinsheim am Teilemarkt  
beim Auto + Technik Museum  
Am 24. und 25.9. in Hannover Technorama

# Motalia Anzeigenmarkt

Hochschulterfelgen Borrani WM1 1,6-18/36 80,-, WM3 2.15-19 100,-, Akront WM2 1,85-18 80,-, Tel. 05564/1415

Verk.ca. 330 versch. Motorradzeitschriften (Motorrad, MF, MO, PS usw.) 1978-1994 für 150,-, Tel. 07441/84249

Kawasaki H1, Bj. 71, 54 PS, 9 Jahre stillgelegt, Bastelarbeiten erforderlich, nur für Kenner, VHB 04347/4797, lange klingeln lassen

Verkaufe 2-Takt-Mischkanne, Ansaugtrichter für SSI 35-Vergaser, Lederkombi einteilig, K&N-Filter, Chromtacho, Satz Kipphebel für Einzylinder-Ducati, TZ-Bremse + Vorderrad, Rennschutzblech hinten, Tel. 0511/1317862

Suche Motorradbausätze, nicht zusammengebaut, von Protar, Tamiya etc., Tel. 0241/507469

## Motorradsitzbezüge

### Reparatur Polsterung

Wir fertigen Sitzbezüge für fast alle italienischen Motorräder im Original-Design mit Aufschriften.

Bertram Sattler Heinestr. 9

75236 Kämpfelbach 07231/82184

Lambretta SX-159 Spez. 67; Moto Morini 125 H; Morini 125 Corsaro; Gilera 124 Extra 61; Gilera 150 Turismo, 54; Moto-B Ardizio 54; Benelli 125-4T-73; Mi-val 125 SS 54; Tel. abends 0041-31-372'00'02 Schweiz

Hier könnte Deine private kostenlose Kleinanzeige stehen!

Campagnolo Magnesiumfelgen vo.u.hi. 2,50x18 zu verkaufen, Tel. 06301/4145

**EGLI-Vincent, Ex-Rennmaschine mit Motor auf Lightning-Basis, komplett und gute Basis, viele Neuteile, aus Zeitmangel. DM 35.000,-, Tel: 07231/354063**

## BÖHM - Technik rund um's Rad

Speichen - Umbauten  
Felgen - Einspeichen  
Radrestaurationen

Neue Straße 14  
D-75446 Wiernsheim

☎ 07044/5732

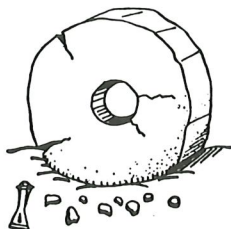

Damen-Motorrad-Lederjacke, Gr. 36/38, schw/rot, VB 150,- DM & Motorradhelm, neu, ECE, Gr. XS 53, schw/rot, VB 150,- DM, Tel. 02637/5990

Lichtmaschinen-Anker im Austausch für Guzzi und BMW DM 135,-, Tel. 04461/2524

Motorradlederkombi Dainese, Gr. 50, schw/bunt, einteilig, neuw., NP 1650,- DM, VB 750,- DM, Tel. 02637/5990

Hallo, jetzt ist es soweit! Erster Italo-Stammtisch in Wuppertal und Umgebung. Alle vernarrten der italienischen Motorradzunft - jedoch keine Verrückten (Raser etc.) - sind herzlich zum ersten Treffen am Sonntag, den 11.9.94 ab 11 Uhr eingeladen. Der Ort des unkonventionellen Zusammentreffens ist der "Bikertreff" in der Opphoferstr. 136, 42109 Wuppertal, direkt an der BAB 46, Ausfahrt Wuppertal-Elberfeld. In diesem Sinne - Jeanette, Tel. 0202/436889

## Firma Moto Wurster, Ettlingerstr. 22; 75210 Kelttern

### ACHTUNG!! WIR RÄUMEN DAS LAGER!!

Folgende Maschinen müssen raus: Le Mans 3, S3, V7 Sport, Lav 750 SF1, Morini 420. Für diese Motorräder günstige Preise nach Vereinbarung.

Folgende E-Teile auf Lager: 2 Vorderrad V7 Sport Trommelbremse/ Zylinderköpfe, Kurbelwelle, Primärtrieb Ducati 750 GT/Motor Ducati 160 ccm/ Motor kpl. Ducati 750 ccm, Bj. '92, 20.000 km aus Unfall, Räder, Gabel etc./ 38 mm Marzocchi mit Vorderrad und Bremsanlage für 750 Lav/Motoren Lav 750 + 1000 ccm, 2 Satz Pantahräder, Kipphebel schmal für 750 Lav/etc.

Fahrwerk Verlicchi für 750 F1 kpl.. Alutank, Verkleidung, Höcker neu, Marvic Räder, MR1 Gabel, Brembo Goldserie, eventuell mit 650er Alazuramotor, Preis VB

Wir sind sicher telefonisch erreichbar  
Montag + Donnergtag von 18.00 bis 20.00 Uhr Tel.: 07248/8227



## Moto Stefano



### Ständig über 100 gebrauchte Italiener am Lager. Z.B.:

|                                                                               |                   |
|-------------------------------------------------------------------------------|-------------------|
| Aprilia 350 Tuareg, Bj. 88, 6000 km, neuw. Zustand, PS 32                     | 5.500,-           |
| Benelli 500 LS, 11.000 km, Zust. 3-4                                          | 900,-             |
| Bianchi MT 61 Amphibien-Krad, Topzustand, 1000 km, TÜV                        | 4.000,-           |
| Laverda 750 GTL, guter Originalzustand                                        | 4.500,-           |
| Laverda 350 Twin, 30 PS, TÜV neu, wenig km, Zust. neuw.                       | 4.500,-           |
| Moto Guzzi Convert, fahrbereit, 40.000 km                                     | 3.800,-           |
| Moto Guzzi V 35 Imola, TÜV, Auspuff, Reifen neu                               | 2.800,-           |
| Moto Guzzi V 35 Custom, Topzust.,                                             | Preis auf Anfrage |
| Moto Guzzi Airone, guter Originalzustand, techn. sehr gut,<br>wenig Kilometer | 4.500,-           |
| Moto Morini 3½ Sport, fahrbereit, Zustand 3                                   | 2.200,-           |
| Moto Morini Kanguro, 1. Serie, Originalzustand, fahrbereit                    | 2.200,-           |
| Moto Morini 500 V sei, guter Originalzustand, TÜV neu                         | 4.200,-           |
| Moto Morini Camel, 2. Serie, 15.000 km, TÜV                                   | 3.000,-           |

Öffnungszeiten nach Vereinbarung, Montags geschlossen

### Weitere Klassiker auf Anfrage, Liste anfordern!

Stefan Leibfritz, Oberer Brühl 40  
72336 Balingen - Roßwangen  
Tel. 07433/381486, Fax: 37035

Suche Motalia Hefte 1-14 zum  
Lesen oder Kopieren, Tel. 0241/  
507469

Moto Guzzi LM I, 14000 km,  
Ago-Rasten, 120er HiRf., Lafra,  
Zubeh., E-Teile, sehr guter  
Originalzustand, Preis VB, Tel:  
06751/7121

Verkaufe Rahmen mit Brief LM  
III, eingetragen 1000 ccm mit 90  
PS, Lafranconis, etc., VB 1200,-  
DM, Tel. 07961/52379

Suche Benelli Tornado kompl.  
oder in Teilen, Tel. 02374/12079

Moto Guzzi LM III, original Tank,  
sw/rot, sehr guter Zustand, Preis  
VS, Tel. 0571/43805

Moto Guzzi V 35 Imola, Bj. 80, ca.  
32000 km, Originalzustand, seit 2  
Jahren abgemeldet, neuer TÜV  
und Vollgutachten kein Problem,  
wegen Familienzuwachs, VB  
2999,- DM, Tel: 030/8923910

Verkaufe für Moto Guzzi LM IV/V  
oder 1000 S Akront Speichenräder  
komplett mit Flansch, Brems-  
scheiben und Mitnehmer, vorn 2,5  
x 18/110er, hinten 3,5 x 18/140er,  
ca. 5000 km gelaufen, 1600,- DM,  
Originalverkleidung LM IV mit  
Blinker, Seitenteile und Halterung  
250,- DM. Tel.: 08121/46688 ab  
17.00 Uhr

Suche für LM 3 AGO-Fußrasten-  
anlage und 48er Krümmer, Tel.  
0911/6887321

Verkaufe Moto Morini 3½ Sport, EZ  
77, 33000 km, Doppelbrems-  
scheibe gelocht, sehr guter  
Zustand, diverse Neuteile: Reifen,  
Kette, Batterie, Zahnriemen,  
Inspektion, TÜV..., sieht aus wie  
gelekt, VB 3600 DM, Tel. 04381/  
7701

850 T3, Bj. 81, 45t. km, Getriebe  
neu gelagert, Kupplung, Zyl. u.  
Kolben, Stoßd., Ausp., Batt. (28  
Ah) neu, Rahmen rot, Rest silber  
met., VB 7200,-, Norbert Kessler,  
Tel. 0911/555078

Suche ein Paar Seitendeckel für  
850 T3 oder nur den rechten  
Seitendeckel. Tel. 06772/5433

GFK-Bauteile für italienische Motorräder

## seby.poly

ATTENZIONE ! ▼▼▼▼▼▼▼▼▼▼

FVT GmbH  
Jülicher Straße 336  
52070 Aachen

Telefon: 02 41/ 18 22 188  
Telefax: 02 41/ 18 22 142

# Motalia Anzeigenmarkt

Suche dringend Ausbildungsstelle zum Motorradmechaniker auf Ducati o. a. ital. Marke zum baldmöglichsten Eintrittstermin. Tel. 07531/63317

V35/V50, Gepäckbrücke Krauser mit 2 Koffern, gut erhalten, VHB 150,-, Tel. 0571/70168

MV Agusta 350 BE, viele Ersatzteile, Verhandlungsbasis, Tel. 04153/4935

Suche Motor für Moto Guzzi V 50 und Tommaselli Gasgriff, Tel. 0045/56633089, John, spreche englisch. u. dänisch



Speichenrad-Instandsetzung

**NORBERT  
SCHENK**

Einspeichen und Zentrieren für Motorräder, PKW und Kreuzräder  
Speichen nach Wunsch, auch VA Felgen von Akront und stahlverchromt  
21244 Buchholz i.d.N.

Tel. 0 41 81 / 3 01 26 - Fax 0 41 81 / 9 96 57

Verkaufe Ducati 350 Forza, 11000 km, Baujahr 1988, 3500,-, Telefon: 0431/675901

Verkaufe Moto Morini 3 1/2 VS, diverse Verschleißteile erneuert, TÜV neu, wahlweise 1- und 2-Mann-Sitzbank eingetragen, guter Zustand, Tel. tags 0431/5912478, abends 0431/775059

Suche von Veglia Uhr und Öltemperaturanzeige, keine weißen, Tel. 04383279

Suche Tank von Moto Guzzi Le Mans I, auch mit kleinen Beulen, Tel. 0431/724845

|                  |                                                                                                                                                                                                                                                                                                             |                                |
|------------------|-------------------------------------------------------------------------------------------------------------------------------------------------------------------------------------------------------------------------------------------------------------------------------------------------------------|--------------------------------|
| L - NORTON - AJS | <p><b>LAVERDA - BSA - MOTO GUZZI - TRIUMPH -</b></p> <h2 style="margin: 0;">VA Auspuffanlagen</h2> <p><b>für fast (alle) Europäer</b></p> <p>z.B.: Krümmer Laverda 750 GT      Satz 325,- DM<br/>         Krümmer Guzzi Le Mans      Satz 300,- DM<br/>         Krümmer Morini 3 1/2      Satz 440,- DM</p> | BMW - MOTO MORINI              |
| - ENFIELD        | <h2 style="margin: 0;">VA AUMANN</h2> <p style="margin: 0;">Tel. + Fax<br/><b>04432-1610</b></p>                                                                                                                                                                                                            | - MATCHLESS - DUCATI - VINCENT |

Moto Guzzi 1000 S, Speiche, schwarz/orange, 3 Wochen "alt", 1500 km, umständehalber, VB 13.500,-; Suche Sitzbank für LM IV, P&W oder ähnliche; Suche Speichensatz für LM IV; Tel. 07961/52379

Verkaufe original Halbschale für Guzzi LM 1000, Bj. 88, mit Scheinw., Pr. VHS, 05051/1528, Jörg verl.

Ab sofort zu haben: MV Agusta 125 S, Bj. 1975, guter Originalzustand, 8200 km, VHB 3500,-, Tel. 07031/801003

Cagiva Alazzurra 650, EZ 88, TÜV 3/96, div. Ersatzteile, 2.100 km, unfallfrei, umständehalber zu verkaufen, Tel. 09534/329

Suche noch nicht zusammengebaute Motorradmodelle italienischer Motorräder. Tel. 04381/7701

Hallo Bastler! Suche dringend alte, gebrauchte, auch kaputte Zahnriemenantriebe, Steuerkettensätze und diverse andere Zahnradtriebe aller Marken zwecks Fertigung von Collagen! Porto wird erstatet!, G. Fraidling, Egerstr. 6A, 86356 Neusäß, Tel. 0821/469967

Ducati 750 F1, 15500 km, Bj. 87, ca. 80 PS, 41er Dellorto, Ventile 42/38, Alu-Kupplung, Alu-Schwinge, v. 120/70-17, h. 180/55-17, 175 kg vollgetankt, Preis 14000,-, Tel. 09446/497

Ducati 900 Köwe, MHR Höcker, SS 2 Sitzbank, SS 2 Mann Sitzbank, Halbschale mit und ohne Scheinwerferausschnitt, Tel. 05832/2976

Verkaufe NCR-Fuchsaufkleber St. Preis: 7,50 DM + Versand, Bei: Glas G., Wiesenzeile 21, 83278 Traunstein, Bei Fragen: 0861/64236 Forza Ducati

Suche für Moto Guzzi Quota Motor + Sturzteile, Tel. 05205/70479

Verkaufe diverse Teile von Moto Guzzi V 65 SP, Moto Guzzi Le Mans 3 Vollverkleidung, rund + eckigen Scheinwerfer, Tel. 05832/2976

Verkaufe diverse Teile von Ducati-Supersport, neues Modell. Tel. 0431/673258

**Die nächste MOTALIA  
erscheint am  
15. September.  
Redaktionsschluß ist  
der 1. September.**





- erhebliche Gewichtseinsparung (Gesamtgewicht 2.800 g, Serie 8.200 g)
- durch die reduzierte Schwungmasse wird der Motor drehfreudiger.
- weniger Verschleiss durch hochwertigere Teile.
- Erhöhung der Drehmomentübertragung.
- langlebig und wartungsfreundlich.
- absolute Präzision durch CNC-Fertigung.
- exakte Dosierung durch degressive Tellerfeder.
- leichtgängige, komfortable Bedienung.
- im Rennsport bewährt.

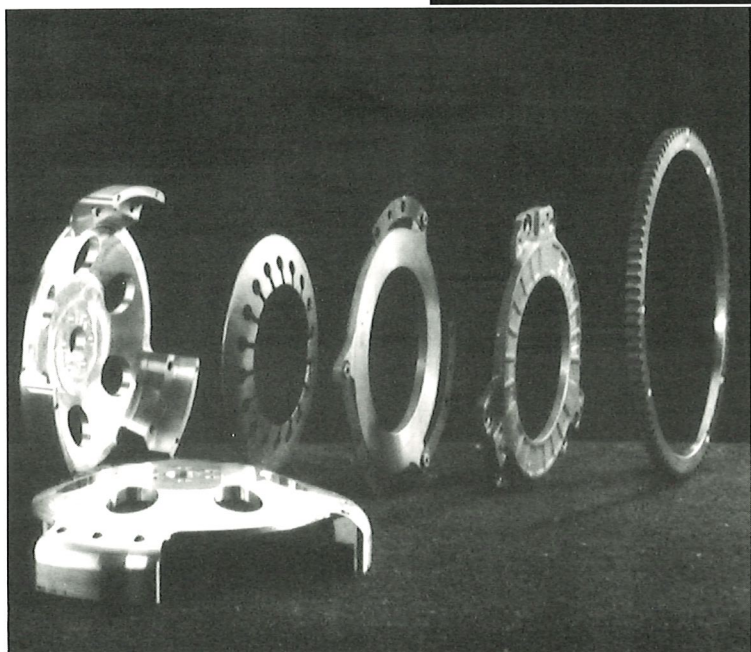

M. Hartmann  
Villinger Strasse 7a  
75179 Pforzheim  
- Alemania -  
Maxfon 072 31 · 35 3921  
Maxfax 072 31 · 35 4150

**MAX Einscheibenkupplung**

**DM 1.580,-**

**MAX EDELTEILE**

# MONSTER

MAX Edelteile für Ducati.

Fordern Sie unsere  
speziellen Kataloge und  
Preislisten an für:

Ducati Monster

Ducati Carbonteile

Ducati-Corsa

**MAX**

M. Hartmann  
Villinger Strasse 7a  
75179 Pforzheim  
Alemania

Maxfon 0 72 31 · 35 40 63  
Maxfax 0 72 31 · 35 41 50

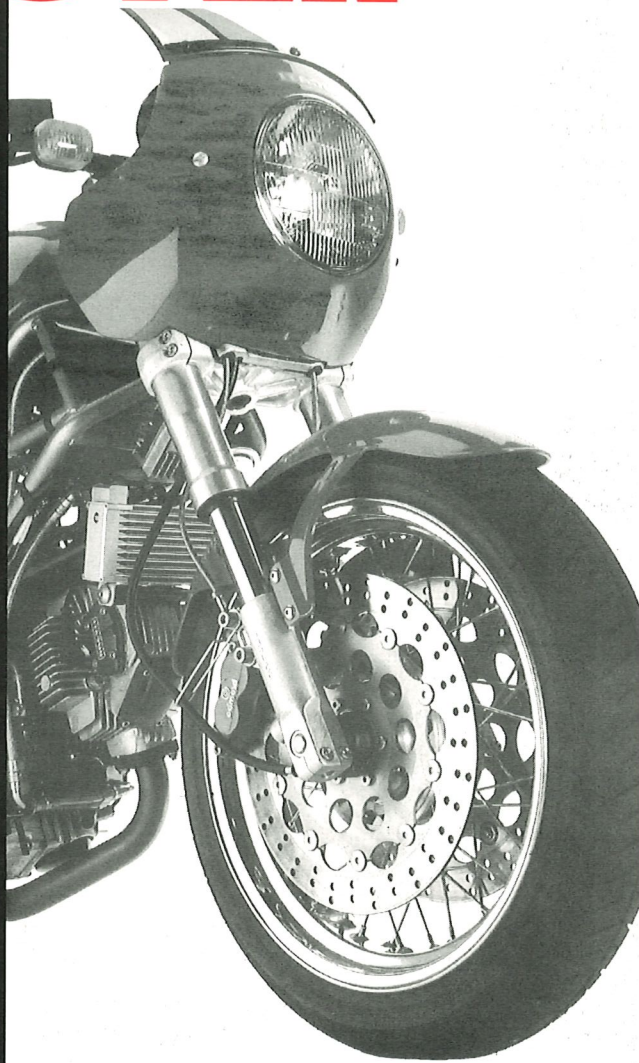

# DUCATI