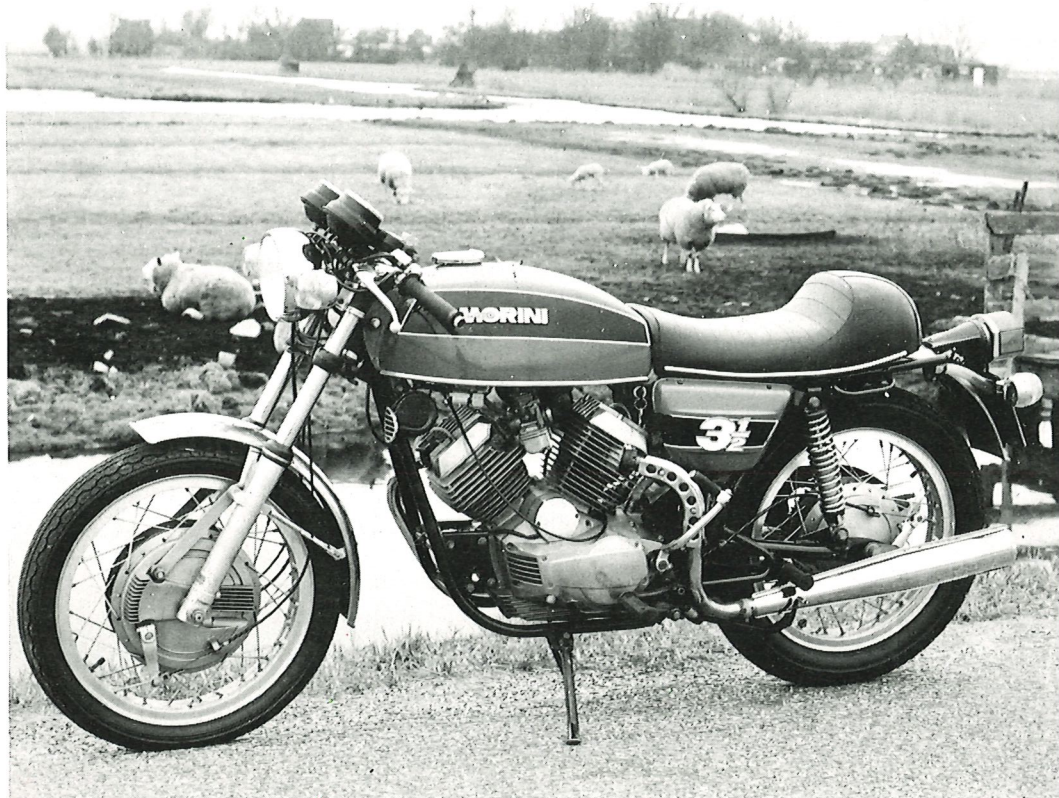

*Für Freunde italienischer Motorräder***MOTALLIA**

Berichte ■ Tips ■ Technik ■ Adressen ■ Veranstaltungen ■ Szene ■ Termine

**Die Moto Morini-Story - Teil 1****Familienzusammenführung: Guzzi V 35****Erfahrungsbericht: Moto Guzzi California 1100 i****Renngespanne mit Daytona-Motoren**

Zubehör Katalog jetzt bei uns anfordern:

DUCATI

Spezial-Zubehörekatalog

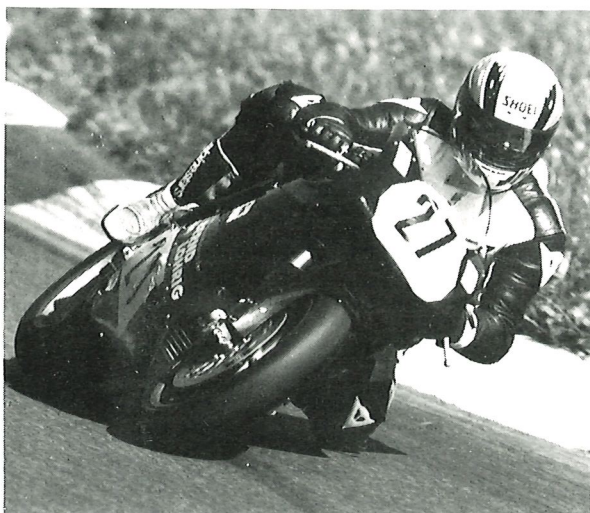

Ausgabe 96-03

sinnvolles Zubehör für alle Ducati mit Zahnriemen
ab 1988

BERND LOHRIG

Ducati Ersatzteildienst
Bestelltelefon 04242/2196, Bestellfax 04242/4579
Schnepper Str. 15, 28857 Syke

Bernd Lohrig exclusive Motorräder

Schnepper Str. 15, 28857 Syke
Telefon 04242/2196, Fax 4579

Impressum

MOTALIA

Verlag Felix Hasselbrink
Schönberger Str. 2
24321 Lütjenburg

Tel.: 04381/7701, Fax: 9623

Herausgeber:

Felix Hasselbrink (v.i.S.d.P.)

Mitarbeiter dieser Ausgabe:

Felix Hasselbrink, Susanne Schwarz,
Michaela Poost, Toni Gerhard, Reinhard
Bergmann, Max & Geli Merkel, Klaus
Knop, Friedrich Knacke

Gültige Anzeigenpreisliste:

Nr. 1/96, bitte anfordern

Erscheinungsweise:

MOTALIA erscheint jeden Monat (außer
Juni) immer zur Monatsmitte.

Redaktionsschluß:

jeweils der 1. des Monats

Druck:

Rudolf Stade, Kiel

Bankverbindung:

Postgiroamt Hamburg
(BLZ 200 100 20)
Konto Nr. 758764204

Bezugspreise:

Inland:

Einzelheft: 3,50 DM

Jahresabo, je 1 Heft: 40,00 DM

Jahresabo, je 5 Hefte: 150,00 DM

Jahresabo, je 10 Hefte: 250,00 DM

Auslandsabo, je 1 Heft: 55,00 DM

Namentlich gekennzeichnete Artikel und
Leserbriefe geben nicht unbedingt die Mei-
nung der Redaktion wieder.

Veranstaltungshinweise, technische Tips etc.
ohne Gewähr.

Für unverlangt eingesandte Texte, Bilder und
Vorlagen übernehmen wir keine Haftung,
sie sind aber herzlich willkommen.

Höhere Gewalt entbindet den Verlag von der
Lieferungspflicht. Ersatzansprüche können in
solchem Fall nicht anerkannt werden.

Nachdruck einzelner Artikel oder Auszüge sind
nur mit schriftlicher Genehmigung gestattet.

Hallo Italienerfreunde!

Bisher haben die japanischen Firmen das Marktsegment der großen Twins in fast allen Klassen - außer Chopper - vernachlässigt. In diesem Bereich hat die europäische Motorradindustrie ihre Nische gesehen, so haben z. B. fast alle größeren Motorräder aus Italien einen Zweizylindermotor (Ducati, Moto Guzzi, Laverda) und Aprilia arbeitet an dem ersten Serienmodell mit V2-Motor. Weil es aus Japan kaum Motorräder mit Viertakt-Twin-Antrieb gab, konnten die italienischen Werke jahrelang die Battle of Twins dominieren, und sogar in der Superbike-Weltmeisterschaft zeigen die Ducatis der vierzylinderigen Konkurrenz aus dem Fernen Osten die lange Nase.

Nachdem die Japaner sich das lange relativ tatenlos angeschaut haben, kam - neben den Choppern - als erste Antwort aus dem Land der aufgehenden Sonne die Yamaha TRX 850, die zweifellos eine gelungene Konstruktion ist und den Ducatis sowohl auf der Rennstrecke (erste Erfolge in der BOT in Holland) und auf der Straße reichlich Konkurrenz machen wird. Aber nicht nur Yamaha tritt jetzt gezielt gegen die europäischen Zweizylinder an, auch bei Honda und Suzuki wird an entsprechenden Modellen gearbeitet. Suzuki wird auf der IFMA voraussichtlich einen Sportler mit V2-Motor mit 1000 ccm präsentieren. Der Motor soll über vier Nockenwellen verfügen. Eine Variante mit 1100 ccm soll wahrscheinlich eine Enduro (Konkurrenz zur Cagiva Elefant) antreiben. Auch bei Honda wird an einem Sport-Bike mit V2-Motor und einem satten Liter Hubraum gearbeitet.

Diese Motorräder werden sicherlich nur wenige eingefleischten Italo-Fans dazu bringen, ihre Motorräder zu verkaufen, aber die italienischen Motorradwerke leben ja nicht gerade von den angestammten Markenfans, die haben ja schon ein, zwei oder mehr Italo-Bikes in der Garage, sondern der Hauptumsatz der Werke, Importeure und Händler wird sicherlich mit Motorradfahrern gemacht, die vorher ein japanisches Motorrad hatten und nun gerne ein großes Zweizylinder-Motorrad - keinen Chopper - haben wollen.

Wenn nun diese neuen, japanischen Zweizylinder-Motorräder kommen werden, wird es für Ducati, Guzzi, Laverda... eine neue, direkte Konkurrenz geben. Hier werden die italienischen Werke sich dann anstrengen müssen, um gegen die "übermächtige" Konkurrenz keine Umsatzeinbußen hinnehmen zu müssen.

Euer Motalia-Team

Morinis Meisterstück

Die Geschichte der Moto Morini 3½

Vor fünfzig Jahren wurde die erste Moto Morini vorgestellt: eine 125er mit Zweitaktmotor. Es folgten viele weitere Einzylinder-Motorräder, mit denen Morini auch im Rennsport sehr erfolgreich war. Doch in Deutschland wurde Morini eigentlich erst in den Siebziger Jahren bekannt, als Morini mit der 3½ das erste Motorrad mit einem neuen V2-Motor auf den Markt gebracht hatte. Auf diesem Motor sollten alle weiteren Modelle basieren. Vorher hatte Morini ausschließlich Einzylinder-Motoren gebaut.

Der Motor

Der neue Morini-Motor war eine solide Konstruktion, bei deren Entwicklung man nicht auf maximale Leistung geschielt hatte, sondern ein fortschrittliches, standfestes Triebwerk schaffen wollte. Die Konstrukteure entschieden sich für einen V2-Motor mit einem Zylinderwinkel von 72 Grad. Während Ducati und Guzzi für ihre Motoren einen größeren Winkel (90 Grad)

gewählt hatten, konnte der Morini-Motor mit dem kleineren Zylinderwinkel kompakter gebaut werden. Die Techniker entschieden sich, die Kurbelwelle quer zur Fahrtrichtung einzubauen und den Motor wie ein V aufrecht zu montieren. Während bei Ducati der Motor ja soweit nach vorne gekippt ist, daß beide Zylinder im Fahrtwind stehen/liegen, befindet sich der hintere Zylinder bei den Morinis etwas im

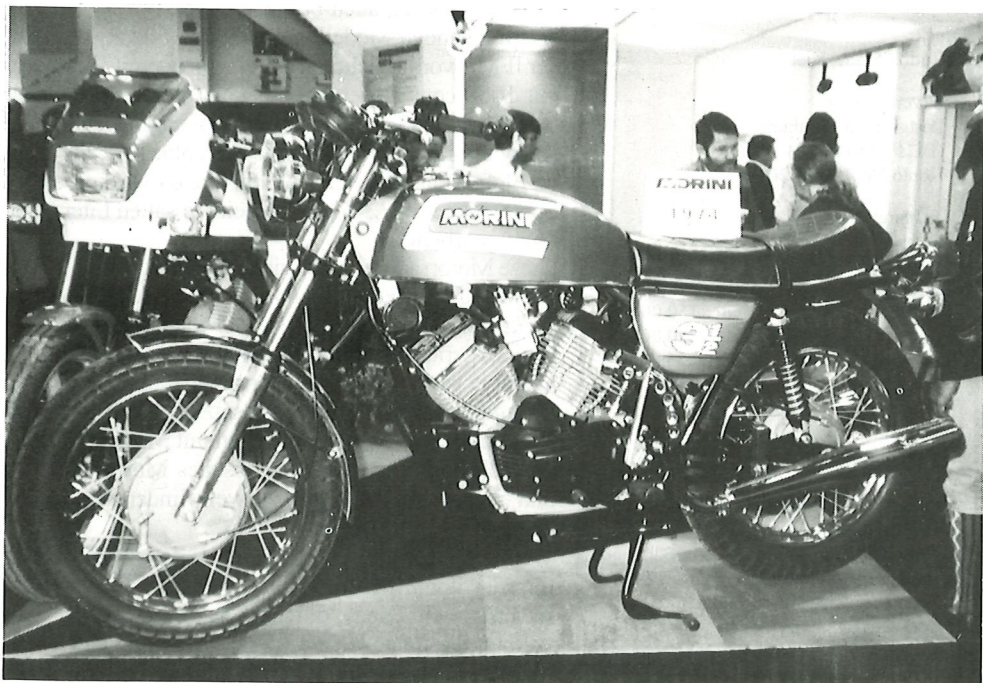

Mit diesem Modell wurde erstmals der neue Motor vorgestellt, der über 15 Jahre lang gebaut werden sollte.

Windschatten des vorderen. Dadurch, daß beide Pleuel auf dem gleichen Hubzapfen laufen, ergibt sich ein natürlicher Zylinderersatz. Zusätzlich sitzen die Pleuelschäfte nicht zentral auf den unteren Pleulaugen, wodurch der Zylinderersatz vergrößert wird. Dadurch

guckt der hintere Zylinder links etwas aus dem Windschatten des vorderen Zylinders hervor.

Die Nockenwelle wurde wie bei Guzzi in dem V zwischen den Zylindern gelagert. Bei dem Antrieb der Nockenwelle ging man neue Wege im Motorradbau. Die Morini waren die ersten Zweirä-

der mit einer über Zahnriemen angetriebenen Nockenwelle (lange vor der Honda Gold Wing und Ducati). Da die Nocken-

welle dicht über der Kurbelwelle saß, konnte der Riemen kurz gewählt werden und auf eine Spannvorrichtung wurde verzichtet. Um Toleranzen auszugleichen, gab es den Zahnriemen in drei Maßen (A, B, C). Die entsprechende Kennung ist auf dem

Zahnriemenrad eingeschlagen. Im Gegensatz zu Zahnrädern oder einer Kette konnten so die Produktionskosten verringert werden und es wurde eine größere Laufruhe erzielt. Der Zahnriemenantrieb saß auf der rechten Seite der Nockenwelle und am anderen Ende befand sich eine

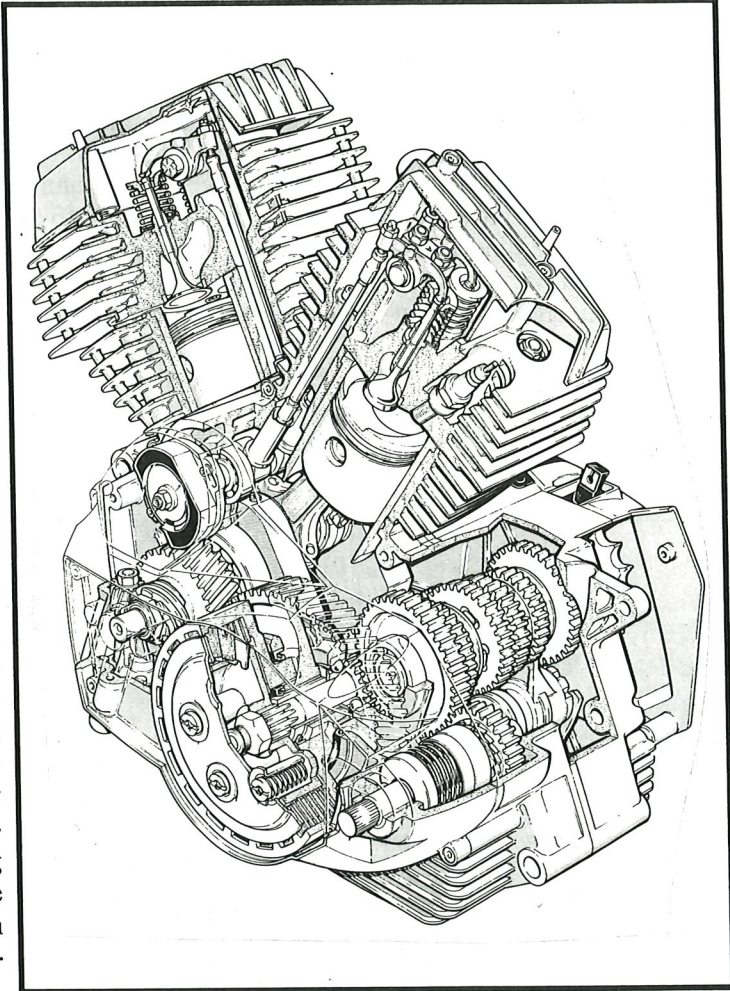

Der Motor als Schnitzzeichnung. Die Nockenwelle sitzt zwischen den Zylindern und die Ventile werden über Kipphebel betätigt

kontaktlose Zündanlage, die für diese Zeit keineswegs selbstverständlich war. Es handelte sich hier um eine Hochleistungs-

Kondensatorzündung. Auf der Nockenwelle liefen kleine Pilzstößel, die den Nockenhub über Stößelstangen an die Kipphebel im Zylinderkopf weitergaben. Das Ventilspiel wurde an den Kipphebeln mit Einstellschrauben wartungsfreundlich eingestellt. Ursprünglich sollte die Kipphebelwelle nur mittig mit zwei Schrauben befestigt werden, damit man den Zylinderkopf ohne Demontage der Kipphebel abbauen konnte, und drei Stehbolzen pro Zylinder sollten reichen. Aber diese Idee mußte wieder verworfen werden. Bei Serienanlauf war die Kipphebelwelle an beiden Enden abgestützt und jeder Zylinder verfügte über vier Stehbolzen.

Bei den Zylinderköpfen entschied man sich für das Heron-Prinzip, bei dem der Brennraum in den Kolben saß und der Zylinderkopf plan war. Die zwei Ventile standen senkrecht über dem Kolben und

waren parallel zueinander angeordnet, wodurch garantiert wurde, daß es beim Überdrehen keinen "Ventilsalat" geben konnte. Rover und Daimler-Benz hatten dieses Bauprinzip des Amerikaners S. D. Heron weiterentwickelt, und in der Formel 1 konnte Brabham zweimal mit Heron-Motoren die Weltmeisterschaft gewinnen.

Der Vorteil dieser Konstruktion war eine bessere Verwirbelung im Brennraum, die die Verbrennung anfachen und die Klopfneigung stark verringern sollte. Als Nebeneffekt versprach man sich davon einen geringen Kraftstoffverbrauch und ein breites Drehmomentband. (Später verwendete Moto Guzzi das Heronprinzip auch an den kleinen Modellen und viele Autohersteller griffen diese Konstruktion auf). Morini hatte die neue Brennraumform erst in 175er Einzylinder-Motoren bei zahlreichen Geländewettbewerben ge-

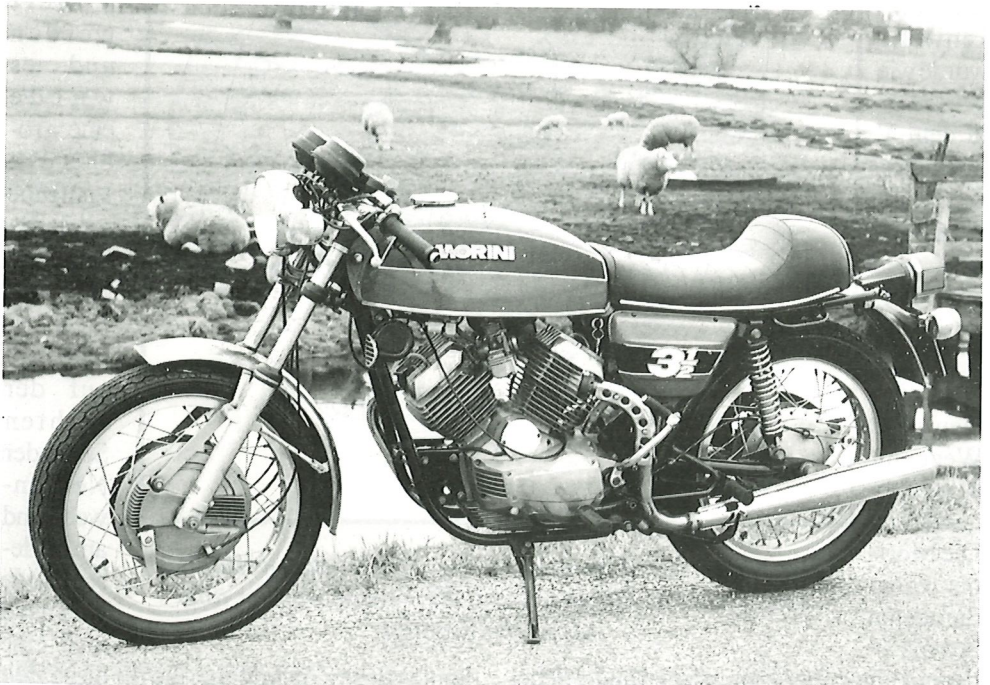

Die Sport unterschied sich hauptsächlich durch größere Bremsen, Stummel lenker und Höckersitzbank von dem Basismodell.

testet, gewann damit die italienische Geländemeisterschaft 1971 und erzielte vier Goldmedaillen bei der Internationalen Sechstage-Fahrt.

Das Gemisch wurde von zwei Dell'Orto Flachschieber-Vergasern mit 25 mm Durchmesser erzeugt und über einen gebogenen Einlaßkanal in den Zylinder geleitet, um der einströmenden Luft einen Drall zu geben.

Sowohl die Kurbelwelle wie auch die Nockenwelle liefen in Kugellagern (Normteile), während die Pleuel auf dem Hubzapfen gleitgelagert waren. Später (ca. ab 1979) wurde die rechte Seite der Kurbelwelle auf Gleitlager umgestellt, um die Laufruhe zu steigern und die Schmierung der Pleuellager zu verbessern. Bei dem Ölkreislauf verzichteten die Konstruk-

Die Drehzahl der Kurbelwelle wurde über einen schrägverzahnten Primärtrieb an die seilzugbetätigte Trockenkupplung wei-

tergegeben und das Getriebe stellte sechs Fahrstufen zur Verfügung. Die Kraftübertragung erfolgte über eine Kette auf der rechten Fahrzeugseite. Der Motor wurde über einen Kickstarter zum Leben erweckt. Später wurde zusätzlich ein elektrischer Anlasser angeboten, der im rechten Seitendeckel saß und nicht gerade als zuverlässig galt.

Im Herbst 1971 wurde das erste Motorrad mit dem neuen Motor auf der Messe in Mailand gezeigt, doch es dauerte bis 1973, bis die Serien-

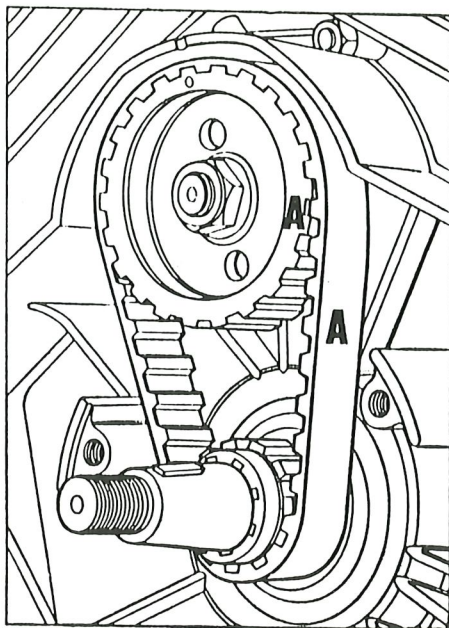

Ein Zahnriemen zum Antrieb der Nockenwelle war etwas völlig neues.

fertigung anließ. Morini gab der Maschine den eigenwilligen Namen 3½ als Hinweis auf die Motor-

MOTORINI

teure auf einen richtigen Ölfilter (zu dieser Zeit hatten viele italienische Motorräder noch keine vernünftige Ölfilterung), wodurch die Besitzer zu kurzen Ölwechselintervallen gezwungen wurden. Es gab nur ein grobes Ölsieb.

kapazität von 350 ccm (genau waren es 344 Kubik). Bei dem Fahrwerk handelte es sich um einen konventionellen Stahlrohrrahmen, der unten geschlossen war. Die Vorderradführung übernahm eine Marzocchi Gabel (35 mm ø), der ein Len-

kungsdämpfer spendiert wurde. Die Schwinge stützte sich über zwei Federbeine von Ceriani, die dreifach einstellbar waren, gegen den Rahmen ab. Die Maschine rollte auf 18 Zoll Speichenfelgen. Vorne war der Reifen 3.25 Zoll breit, hinten war ein 4.10er aufgezogen und in beiden Rädern sorgten Trommelbremsen, die über Seilzüge betätigt wurden, für die Verzögerung.

Bei den erstaunlich guten Fahrleistungen hatte man im Vorderrad eine Duplex-Bremse installiert. Bei einem ersten Test 1975 maß die Zeitschrift "Das Motorrad" 35 PS bei 8.200 U/min und eine Höchstgeschwindigkeit von 161 km/h. Im Cockpit informierten ein Tacho und ein elektronischer Drehzahlmesser (in der ersten Serie noch mit spitzen Zeigern) über die Fahrleistung und die Motordrehzahl.

Die Maschine hatte ein Gewicht von 150 kg und war damit leichter als ihre damaligen Konkurrenten.

Das Zündschloß saß ungünstig vor dem linken Seitendeckel unter dem Tank. Wenn man den Zündschlüssel drehte, war ein deutliches Klacken zu vernehmen, das von dem elektromagnetischen Benzinhahn kam. Beim Einschalten der Zündung wurde der Benzinhahn also automatisch geöffnet und beim Ausschalten der Zündung gleichzeitig geschlossen. Ein Überlaufen der Vergaser während der Standzeit war also unmöglich. Ein zweiter, "normaler" Benzinhahn war für die Reserve, ca. 2 Liter, zuständig. Die Klapp-Chokes saßen direkt auf den Vergasern, und das Starten mittels Kickstarter war in der Regel unproblematisch. Für viele ungewohnt war die Anordnung der Fußhebel. Der Schalt-

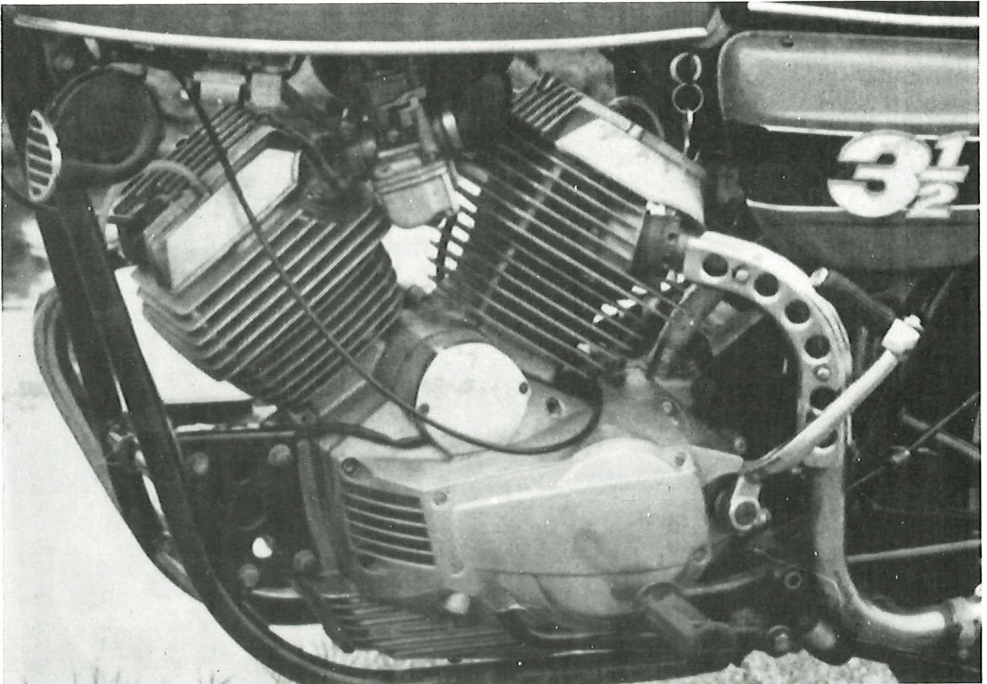

Der V2-Motor von 1971 sollte für alle nachfolgenden Morinis die Basis bilden.

hebel war rechts, die Fußbremse folglich links. Das Schaltschema entsprach dem gängiger Motorräder - erster Gang unten, die anderen oben. Der Motor bestach durch Laufruhe und gute Fahrleistungen und war in seiner Klasse absolut konkurrenzfähig.

Es dauerte nicht lange, bis Morini zusätzlich eine Sportversion anbot. Um dem Namen Sport gerecht zu werden, wurde die Motorleistung geringfügig durch eine höhere Verdichtung und eine andere Nockenwelle angehoben. Morini gab jetzt 39 PS und 175 km/h anstatt 35 PS und 166 km/h an. Die einseitige Duplex-Bremse mit einem Durchmesser von 200 mm im Vorderrad wurde durch eine größere, 230 mm messende, Doppel-Simplex-Bremse ersetzt. Auch im Hinterrad wurde eine größere Bremsstrommel verwendet (180 anstatt 160 mm Durchmesser) und der

Belag war fünf Millimeter breiter geworden, jetzt also 35 mm. Anstelle der Stahlfelgen wurden bei der Sport Hochschulterfelgen von Borrani aus Aluminium eingespeicht. Das vordere Schutzblech war kleiner und Stummellenker sorgten für eine sportlichere Sitzposition. Zu bemängeln war aber, daß die gleichen Fußrasten wie an der Basisversion verwendet wurden, eine zurückverlegte Fußrastenanlage wäre vermutlich besser gewesen. Eine Höckersitzbank rundete das Erscheinungsbild ab.

1975 kostete die 3½ Sport in Deutschland 5.200 DM, die normale 3½ war 400 DM günstiger zu haben.

1976 war der Preis für die unveränderte 350er um 50 DM gestiegen, aber die Sport kostete jetzt 250 DM mehr. Dafür gab es nun im Vorderrad anstatt der Doppel-Simplex-Trommelbremse, die oft als zu

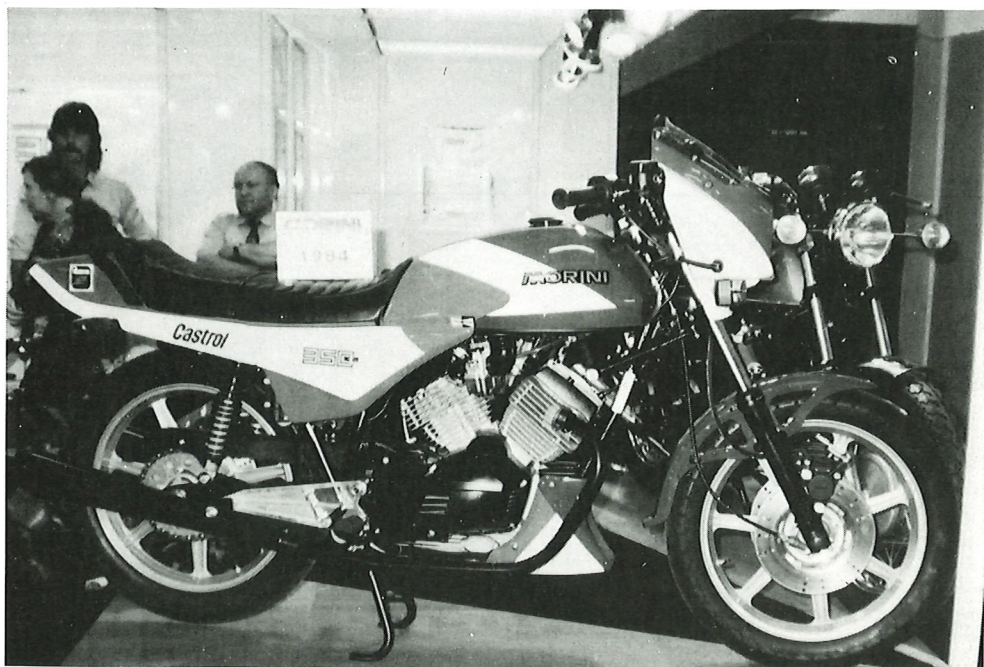

Die K2 präsentierte sich in einem modernen Design.

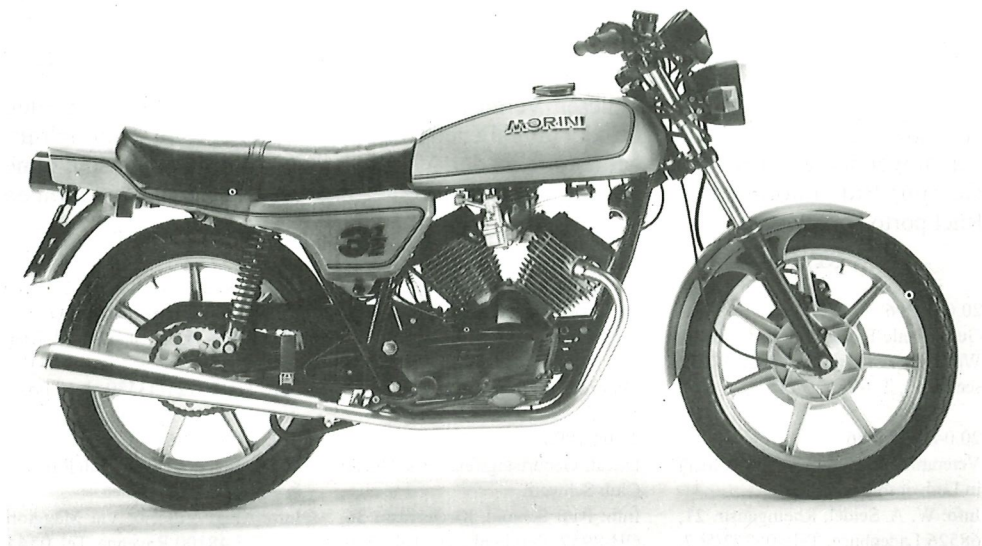

Die letzte unverkleidete 3½ mit wenig Chrom, Gußrädern, Heckbürlzel und eckigem Scheinwerfer.

giftig kritisiert wurde, eine Scheibenbremse von Grimeca mit einem Durchmesser von 260 mm.

Ein Jahr später rollten beide Modelle nicht mehr auf Speichenrädern, sondern es wurden Gußräder (von Grimeca) verwendet. Jetzt hatten beide Modelle eine Bremscheibe vorne. Ungefähr zu diesem Zeitpunkt wurden die runden Seitendeckel gegen eckigere ausgetauscht, auch hier wurde die Sport zuerst modifiziert.

Anfang der Achtziger änderte Morini das klassische Styling, um sich dem aktuellen Trend anzupassen. Damit die Motorräder moderner wirkten, wurden viele Teile, die vorher poliert oder verchromt waren, schwarz lackiert, der Rahmen strahlte nun in rot und vorne wurde ein moderneres Schutzblech montiert. Als nächstes wurde das Styling von Tank, Sitzbank und Seitendeckeln überarbeitet, die Maschinen erhielten nun einen Heckbürlzel über dem Rücklicht.

1983 kam dann die 350 K2 mit sehr modernem Styling und Cockpitverkleidung mit Rechteckscheinwerfer. Dazu gab es einen Motorspoiler und im Vorderrad war eine Doppelscheibenbremsanlage montiert. Die Zylinder hatten nun eine Nilgisil beschichtete Laufbahn (vorher Gußbuchsen), die Zündanlage wurde modifiziert und es wurden Rundschiebervergaser verbaut. Im Hinterrad arbeitete nun eine Bremscheibe, und das Zündschloß saß endlich im Cockpit.

So, das war die Entwicklungsgeschichte der ursprünglichen 3½er Morini-Baureihe. Parallel dazu gab es weitere Zweizylinder-Modelle, wie die Enduros, Chopper und auch die vollverkleidete Dart wurde vom 350er-Motor angetrieben. Dazu gab es einige 500er-Morinis, die kleine 250 V und zwei Einzylinder-Motorräder mit 125 und 250 Kubik. Mehr über diese Maschinen im nächsten Heft.

Veranstaltungskalender

Die Aufnahme von Terminen in diesen Veranstaltungs-Kalender ist kostenlos. Es werden aber nur Italiener-Veranstaltungen oder für Italiener-Fahrer/innen interessante Veranstaltungen aufgenommen. Eine kurze Mitteilung an den Verlag genügt. Alle Angaben sind ohne Gewähr! Bitte informiert Euch vorher beim Veranstalter und vergesst nicht, bei Anfragen Rückporto beizulegen!

April

20.04.1996

Guzzi-Teile-Flohmarkt bei der Firma Walter in 77731 Hesselhurst, Waldseestr. 50, T. 07852/7118.

20.04.-21.04.96

Veterama (Schwerpunkt Motorräder) in Ludwigshafen.
Info: W. A. Seidel, Rheingastr. 21, 68526 Ladenburg, Tel.: 06272/567.

20.04.-21.04.96

Etruscan Ride 1996 der California Crew Moto Guzzi in Riotoro (LI)/Italien.
Info: Manuele Biondi, Via Fermi 7, I-57025 Piombino, Tel. 0565/41169, Italien.

21.04.1996

3. ItaloFrühstück in 32469 Petershagen-Lahde (bei Minden), Nähe Kraftwerk Lahde an der B 482.
Info: Tel. 0571/63827 Jörg oder Tel. 0571/43805 Jürgen, ab 18.30 Uhr.

27.04.1996

1. Club-Treffen des MV Agusta Club Schweiz anlässlich des Motorrad- und Teileflohmarkts in Pratteln/BL in der Schweiz.
Info: Hanspeter Mattli, Steinenweg 7, CH-5073 Gipf-Oberfrick, Tel. 0628712754, Schweiz.

27.04.-28.04.96

3. Treffen der Gruppo Moto Guzzi/A.S.M.C. in Manfredonia (FG)/Italien.
Info: Gruppo Moto Guzzi/A.S.M.C., Via Maramarco 14, I-71043 Manfredonia (FG), Tel. 0884/581646, Italien.

28.04.1996

6. Italo-Frühstück für Freunde und Fahrer(innen) italienischer Motorräder in Visbek (Kreis Vechta).
Info: Georg, Tel.: 04447/1666 u. Manfred, Tel.: 04445/7193.

28.04.1996

Ducati-Geburtsstagsfeier des Ducati Club Schweiz.
Info: Paul Schmid, Kirchstrasse 36, CH-8957 Spreitenbach, Tel. 056/4020715, Schweiz.

Mai

01.05.1996

Ducati-Treffen des Ducati Club Sardegna in Italien.
Info: Carlo De Meis, Tel. 070/827879, Italien.

03.05.-06.05.96

Scottish Rally des Moto Guzzi Club Großbritannien in New Galloway/Großbritannien.
Info: Ian MacDonald, 48 Hazel Avenue, Dumbarton, G82 5BW, Großbritannien.

03.05.-05.05.96

Italienerntreffen des Moto Guzzi Stammtisch Hannover in Neustadt am Rübenberge.
Info: Tel. 0511/9734188 oder 0171/7452793.

04.05.1996

ItaloFrühstück in Aachen, Seby-Pri-mavera.
Info: Seby-Poly, Jülicher Str. 336, 52070 Aachen, Tel. 0241/1822188.

04.05.1996

6. "Spaghetti satt" bei der Firma Carstens in Hennstedt.

04.05.-05.05.96

9. Int. Laverda-Treffen der Laverda Freunde Villingen-Schwenningen in 78048 VS-Villingen, Ortsteil Rietheim.
Info: Tel. 07721/53539 ab 18.00.

04.05.-05.05.96

10. Treffen des Guzzi Club Ravenna in Ravenna (RA)/Italien.
Info: Magi Vittorio, Via Maggiore 45/47, I-48100 Ravenna, Tel. 0544/34120, Italien.

04.05.-05.05.96

Cagiva Group Day des Ducati Pom-pone Varese für Fahrer der Marken Aermacchi, Cagiva, Ducati, Husqvarna, Morini und MV-Agusta in Cairate (VA)/Italien.
Info: Taglioretti Bruno, Tel. 0331/360180, Fax: 0332/700665, Italien.

05.05.1996

5. ItaloFrühstück in 21435 Stelle ab 10.00 Uhr auf dem Parkplatz an der B4.
Info: Guido, Tel. 04171/50424 oder Stephan, Tel. 04185/5698.

05.05.1996

Ausfahrt des Aermacchi-H.D.-Motorclub Belgium, Start in Zemst-Hofstade/Belgien.
Info: Günther Janssens, Tel. 015/610766, Belgien.

10.05.-12.05.96

2. Norddeutsches Grappa-Treffen für Italiener und Klassiker in Westerholt bei Oldenburg.
Info: Markus Scholz, Falkenweg 8, 26203 Wardenburg/Hundsmühlen, Tel.: 0441/5090025 abends, 04407/20637 tags.

Veranstaltungskalender

11.05.-12.05.96

3. Internationales Moto Guzzi Treffen der Guzzisti Maremmani in Principina Mare (GR)/Italien.
Info: Vasellini Aristide, Tel./Fax: 0564/456589, Italien.

11.05.-12.05.96

Laverda-Rennen in Eemshaven/Holland.

11.05.-12.05.96

17. Veteranenteilemarkt in Gambettola (FO)/Italien.
Info: Maestri Metalli, Via Perticari, 10, I-54069 Gambettola (FO), Tel. 0547/53238, Italien.

11.05.-13.05.96

Sportfahrerlehrgang in Brünn/CS mit Italo-Gruppe.
Info: Moto Aktiv e. V., 35091 Cölbe-Reddehausen, Tel. 06427/9230-0.

16.05.1996

2. Großes Italo-Frühstück ab 11.00 Uhr mit Live-Band auf dem Marktplatz in Sögel/Emsland.
Info: Klaus, Tel. 05952/2327.

16.05.-19.05.96

Laverda 750 Rally in den französischen Alpen.

17.05.-19.05.96

Laverda-Treffen der Laverda-Freunde Berlin in Berlin-Heiligensee.
Info: Tel: 030/3614891.

17.05.-19.05.96

5. Internationales Moto Guzzi-Treffen des Moto Guzzi Club Paderborn.
Info: Tel. 05250/930730 o. 7194.

18.05.-19.05.96

2. Internationales Treffen der Moto Guzzi Gruppo Firenze in Antella (FI)/Italien.
Info: Moto Gruppo Guzzi Firenze, Via Pulicciano 53, I-50011 Antella (FI), Tel./Fax: 055/621207, Italien.

18.05.-19.05.96

4. Veteranenteilemarkt in Vicenza/Italien.
Info: AVAS, Via Leonardo da Vinci, 52, I-36100 Vicenza, Tel./Fax: 04444/239279, Italien.

19.05.1996

Italdag in Soesterberg in Holland.

24.05.-26.05.96

Guzzi-Treffen der Gruppo Moto Guzzi Finlandia in Rautalampi, Konnekoski bei Suonenkoki.
Info: Tapio Sarin, Itämäenkatu 18, SF-33400 Tampere, Tel. 358/31/3465659, Fax: 358/31/3456841, Finnland.

24.05.-26.05.96

International Moto Guzzi Rally des Moto Guzzi Club England in Colwyn Bay/England.
Info: Dee Meredith, 14 Linden Road, Bearwood, Warley, West Midlands, B66 4DY, Tel. 0121/4203742, England.

24.05.-26.05.96

Ducati-Treffen des Ducati-Club Dänemark in Hammel/Dänemark.

24.05.-27.05.96

5. Lariotreffen in der Nähe von Baden-Baden. Nur nach Voranmeldung bis 01.04.96. Begrenzte Teilnehmerzahl.
Info + Voranmeldung: Martin Hagemann, Speyerer Str. 7, 76646 Bruchsal, Tel./Fax: 07251/82217; Tel. Mo-Do. 07071/610306 App 293.

25.05.-26.05.96

Training für klassische Motorräder und Gespanne der Ducati Freunde Hessen in Croix en Ternois/Frankreich.
Info: 06039/7298.

25.05.-26.05.96

2. Internationales Moto Guzzi Treffen in Todi (PG)/Italien.
Info: Lorenzo Bucchi, Via Toscana 1, I-00187 Roma, Tel. 06/4870172, Fax: 06/42883488, Italien.

25.05.-27.05.96

16. Laverda Pfingst-Treffen des Laverda-Club Holland in Bergharen bei Nijmegen/Holland. Nur für Laverdas.
Info: Thomas Krelage, Tel. 0031/33/2365789.

26.05.1996

Motoincontro Ducati des Motoclub Isontino in Gradisca d'Isonzo/Italien.
Info: Motoclub Isontino, Tel. 0481/960769, Fax: 0481/960572, Italien.

31.05.-01.06.96

Desmo Corse Numero Tre, Renntraining für italienische Motorräder auf der Rennstrecke Tor Poznan in Polen.
Info: TCH-Moto, Thomas u. Christian Hanke, Dannenwalder Weg 64/66, 13439 Berlin, Tel.: 030/4167083, Fax: 030/4168526.

31.05.-02.06.96

Morini Days des Moto Morini Club Italia in Morano Sul Po/Italien.
Info: Moto Morini Club Italia, Tel. 0142/85236, Italien.

31.05.-02.06.96

6. Internationales Treffen für italienische Motorräder in 31675 Bückeberg.
Info: Michael, Tel. 05722/25521 oder 0171/4216668.

31.05.-02.06.96

1. Guzzi-Treffen in Spinea/Italien.
Info: Bassi e Marchiori Snc, Via Miranese 211, I-30030 Chirignago (VE), Tel. 041/5441316, Italien.

31.05.-02.06.96

Italiener-Treffen des Moto Guzzi Club Norwegen bei Moss/Norwegen.
Info: Arilo Femtegielo, Kamboveien 10, N-1508 Moss, Tel. 69258786, Mobil: 90193426, Norwegen.

Juni

01.06.-02.06.96

Veteranenteilemarkt in Livorno/Italien.

Veranstaltungskalender

01.06.-02.06.96

Königsassentreffen des Ducati Club Antwerpen für alle Ducati in Sint-Jozef-Rijkvorsel/Holland.

Info: Patrick Fret, Tel. 03/2360239, Holland.

02.06.1996

Moniego di Noale '96, Ducati-Treffen des Ducati Pompono Noale in Italien.

Info: Bossi Stefano, Tel. 041/929915, Fax: 041/440333, Italien.

02.06.1996

Parilla Jubilee Day - Int. Rally zum 50ten der Firma Moto Parilla in Modigliana/Italien.

Info: Bruno Baccari, Tel. 0039/546/90257, Italien.

06.06.-09.06.96

4-Tages-Ausfahrt des Ducati Club Schweiz.

Info: Paul Schmid, Kirchstrasse 36, CH-8957 Spreitenbach, Tel. 056/4020715, Schweiz.

07.06.-09.06.96

2. Italotreffen des Moto Guzzi Stammtisch Bechhofen am Dennenloher See.

Info: 09834/1493 oder 09827/1868.

07.06.-09.06.96

2. Internationales Benelli Treffen in Lieren bei Apeldoorn/Holland.

Info: Jon Eekhuis, Gruttostraat 45, NL-6971 WT Brummen, Tel. 0031/5755/61971, Holland.

07.06.-09.06.96

9. Schwedisches Italo Motorradtreffen in Eskilstuna/Schweden.

Info: BOM MC, Majuägen 2, S-63222 Eskilstuna, Tel. (+46)16140232 Benneth, Schweden.

Tombola
Hauptpreis:
1 Ducati 750SS

Campingplatz



1. Ducati-Treffen in Mitteleuropa



31. Mai bis 2. Juni 1996
in Merseburg

Rahmenprogramm

- Geschicklichkeitsfahren & Quiz
- Musik mit Live-Bands
- Bungee Jumping
- Kletterwand
- Talk mit Promis
- Ausfahrt
- Preise und Pokale
- Disco und vieles mehr

Kartenverkauf

CAPRA AGENTUR
Burgstraße 8
06217 Merseburg
Hotline 03461121470
Fax 034611212009

Wochenendkarte: 35 DM
Tageskarte: 20 DM
incl. Tombola u. Campingplatz

08.06.-09.06.96

16. Internationales Moto Guzzi Treffen in San Benedetto (AP)/Italien.

Info: Simonelli Chiara, Via S. Pellico 198, I-63039 San Benedetto del Tronto (AP), Tel. 0735/86967, Italien.

08.06.-09.06.96

9. Ducati-Treffen des Ducati-Stammtisches Rüdeseim im Kellenbachtal/Soonwald an gewohnter Stelle.

Info: Harald Pleines, Tel. 0671/42771.

09.06.1996

Klassikertag organisiert vom Moto Guzzi Club und dem Aermacchi Club in Doorn/Holland.

Info: Mark van Lieshout, Mozartstraat 11, NL-5481 LA Schijndel, Holland.

14.06.-16.06.96

8. Ducati-Treffen der Ducati-Freunde Hessen in Grebenhain.

Info: Hartmut, 06474/8112; Ralf 06042/3433.

Veranstaltungskalender

14.06.-16.06.96

2. Pan-Hellenic Moto Guzzi Treffen des Moto Guzzi Club Griechenland in Volos/Griechenland.

Info: Moto Guzzi Club Greece, Asimakopoulos Dimitri, 17 Diminiou str, Volos GR, Tel. 421/68625, Fax: 421/35440, Griechenland.

14.06.-16.06.96

Laverda-Register-Treffen in Bentfeld/Paderborn.

Info: 040/7124203 (Stoni) bzw. 05250/930730 (Kalle).

14.06.-16.06.96

7. Italiener-Treffen des Italiaanse Motor Concentratie in Langemark/Belgien.

Info: Vercaigne Geert, Tel. 051/700991, Belgien.

15.06.-16.06.96

2. Guzzi Treffen in Cuneo (CN)/Italien.

Info: F. LLI Varrone di Sorzana Alessio, C. so Giovanni XXIII, 10, I-12100 Cuneo, Tel. 0171/692764, Italien.

16.06.1996

1. Italofrühstück in 21357 Bardowick ab 10.00 bei der Fa. Reifen Salewski. Info: Fa. Reifen Salewski, Hamburger Landstr. 19a, 21357 Bardowick, Tel. 04131/129111, Fax: 128725.

21.06.-23.06.96

Laverda- und Italiener-Treffen des dänischen Laverda-Club auf der Insel Fyn. Info: Tel. 0045/64/791790, Dänemark.

21.06.-23.06.96

5. Treffen des Stammtisch Italo Motociclette in 29386 Emmen-Hankensbüttel. Fahrer und Liebhaber italienischer Motorräder sind herzlich eingeladen. Info: 05366/302 oder 05834/6381.

21.06.-23.06.96

Treffen des 2-Zylinder-Club Emden (Nordsee) für Moto Guzzis + andere. Info: Tel. 04921/26628 od. 55905.

21.06.-23.06.96

Int. Treffen des Moto Guzzi Club Niederlande in Boxmeer/Holland.

Info: Chris Janssen, Oostkanaaldijk 368, NL-6541 CD Nijmegen, Tel. 024/3783806, Fax: 024/3732968, Holland.

21.06.-23.06.96

Internationales Treffen für italienische Zweizylinder-Motorräder in Valle San Liberale/Italien.

Info: Bikers Restaurant, Valle San Liberale 5, I-31010 Paderno del Grappa (TV), Tel. 0423/53250, Fax: 0423/949886, Italien.

22.06.-23.06.96

Italia in Zandvoort.

Info: MARC, Postbus 37, NL-2220 AA Bennebroek, Fax: 0031/250248566, Holland.

22.06.-23.06.96

7. Internationales Moto Guzzi Treffen in Vicenza (VI)/Italien.

Info: Vicenza Moto S.A.S., Contra S. Barbara 1, I-36100 Vicenza, Tel. 0444/567755, Italien.

22.06.-23.06.96

Ducati Treffen des Ducati Pompono Sorrento in Italien.

Info: Andrea Caso, Tel. 081/5321948, Fax: 081/5322217, Italien.

23.06.1996

Primo Motoincontro Ducati in Torre Beretti/Italien.

Info: Franceschetti Mario, Tel. 0381/325511, Fax: 0381/690964, Italien.

23.06.1996

Cuore Rosso Ducati des Pompono Sorrento in Italien.

Info: Caso Andrea, Tel. 081/5321948, Fax: 081/5322217, Italien.

28.06.-30.06.96

5. Italienertreffen der Freunde ital. Motorräder in 76846 Hauenstein.

Info: Norbert Gerst, Bahnhofstr. 105, 76846 Hauenstein.

29.06.1996

5. Ducati-Königswellentreffen (+ alle Italiener) beim Pauli-Wirk zwischen Mühldorf und Neumark.

Info: Josef Stark, Tel. 08631/2763, Fax 161494.

29.06.-30.06.96

Treffen der Interessengemeinschaft Laverda 750 Schweiz in Gebenstorf/Schweiz.

Info: 0041/56/2222133, Schweiz.

29.06.-30.06.96

2. Moto Guzzi Treffen in Vermiglio (TN)/Italien.

Info: F. LLI Gabrielli, Via Ghiaie 184, I-38014 Gardolo (TN), Tel. 0461/247003, Italien.

29.06.-30.06.96

11. Italo-Treffen der Motorradfreunde Eyfalia Nord in Hürtgen bei Düren.

Info: Gerd Oehmen, Gothenweg 22, 52351 Düren, Tel. 02421/73157.

29.06.-30.06.96

Solda '96, 4. Internationales Ducati-Treffen in Solda(BZ)/Italien.

Info: Tony, Tel. 0473/613055, Fax: 0473/613129, Italien.

30.06.1996

2. Italofrühstück im Saarland, Parkplatz an der B 406 bei Sinzig, Richtung Luxemburg.

Info: Alfred Beinig, 06866/1394 oder MF Al Dente 06838/81138.

Juli

05.07.-07.07.96

4. Guzzi-Treffen in Osterode/Harz. Info: Alfred Appel, Tel. 05522/2915, Fax: 05522/76350.

05.07.-07.07.96

9. Internationales Italiener-Treffen des Laverda Club Berlin e.V. in Groß Schulzendorf.

Info: Wolfgang, Tel. 030/7958764 oder Rolf, Tel. 030/7874668.

Veranstaltungskalender

05.07.-07.07.96

3. Italiener-undOldtimermotorradtreffen in 86577 Tödenried bei Aichach/Bayern.

Info: 08258/1283 o. 225.

05.07.-07.07.96

Italo-Treffen-Einbeck, 7. Party in Immenen.

Info: 05561/727238, 05561/982089.

05.07.-07.07.96

14. Internationales Azzurri-Treffen in Karlsruhe.

Info: Gerhard und Kirsten Knapp, Frühlingstr. 39, 76751 Jockgrim, Tel. 0721/9359220.

06.07.-07.07.96

19. Internationales Moto Guzzi Treffen in Massa (MS)/Italien.

Info: Casa del Motociclo di Aldovardi G., Via Palestro 9, I-54100 Massa, Tel. 0585/41191-488544, Italien.

07.07.1996

Schwarzwald-Ausfahrt des Ducati Club Schweiz.

Info: Paul Schmid, Kirchstrasse 36, CH-8957 Spreitenbach, Tel. 056/4020715, Schweiz.

12.07.-14.07.96

3. Ducati-Treffen des Ducati Pompono Alessandria in Alessandria/Italien.

Info: Beppe & Gabriella, Tel. 0131/344260, Italien.

12.07.-14.07.96

1. Guzzi + Italiener Sommerfest des Stammtisches "Schwarzwald-Stühle" auf dem Geisberg zwischen Elzach und Schweighausen. Voranmeldung erbeten.

Info: Edgar, 07821/22915 oder Rainer, 07822/76454.

12.07.-14.07.96

7. Norddeutsches Klassiker-Treffen in Loxstedt-Hahnenknoop.

Info: Tel. 04744/5060 oder 04744/1026.

12.07.-14.07.96

Ital-Treffen Zeeland.

12.07.-14.07.96

Treffen des International Laverda Owners Club Großbritannien in Wirral M'Chester/England.

Info: Tel: 0044/13/22613019, Großbritannien.

13.07.-14.07.96

3. Moto Guzzi Tag in Bertinoro (FO)/Italien.

Info: Ricci Elide, Via Gorizia 26, I-47100 Forli, Italien, oder Paolo Zaniboni, Tel. 0543/27262, Fax: 0543/727702, Italien.

13.07.-14.07.96

8. Britisch-Italienisches Klassikerfestival in Bad König für Autos und Motorräder bis Baujahr 1975.

Info: A. Hahn, Lindenstr. 2, 64720 Michelstadt, Tel.: 06061/12467 o. 06071/48509.

19.07.-21.07.96

8. Internationales Italo-Treffen italienischer Motorräder in 34637 Schrecksbach. Ab BAB A5 Ausfahrt Alsfeld-Ost ausgeschildert.

Info: Tel. 06698/310 (Volker).

19.07.-21.07.96

6. Guzzi-Einzyylinder-Treffen in 83670 Bad Heilbrunn.

Info: P. Mayer, 08841/79412 oder M. Wollpert, 08042/98056.

19.07.-21.07.96

Internationales Moto Guzzi Treffen in Buera (NO)/Italien.

Info: Simonetta Vincenzo, Tel. 0324/36296, Italien.

20.07.1996

6. Bella Italia, Jahrestreffen für italienische Fahrzeuge in Mustiala, Finnland.

Info: Bella Italia Verein, Lahdepolku 9C7, SF-00660 Helsinki, Fax: 00358/754/4115, Finnland.

20.07.-21.07.96

6. Veteranteilemarkt in Citta di Duville (Vicenza)/Italien.

Info: Tel. 0444/597434, Fax: 0444/597434, Italien.

26.07.-28.07.96

5. Treffen des Bremer Italo Club bei der Gaststätte "Backsberg" zwischen Oytten und Fischerhude.

Info: Rainer Oeding, Tel. 04207/801506.

August

02.08.-04.08.96

4. Internationales Ducati-Treffen des Ducati Club Cavallo e.V. in Rielingshausen am Sportplatz.

Info: Tel. 07141/51732.

02.08.-04.08.96

Treffen der Laverda Freunde Silberstedt in Silberstedt-Krauthede.

Info: Tel. 04626/1458.

02.08.-04.08.96

15 Jahre Jubiläumstreffen des Moto Guzzi Club Dänemark bei Humlebäk nördl. von Kopenhagen/Dänemark.

Info: Tom Albertsen, Louisevej 5, DK-3050 Humlebäk, Tel. + Fax: 4916/2275, Dänemark.

03.08.-04.08.96

Grillfest und Rally der Firma Carstens in Hennstedt.

Info: Fa. Carstens, Fedderinger Str. 10, 25779 Hennstedt, Tel. 04836/1550.

09.08.-11.08.96

Laverda-Treffen des Laverda Stammtisch Heftrich in Heftrich.

Info: 05102/2147.

09.08.-11.08.96

Forza Italia, Italo-Festival mit Rennen auf der Rennstrecke von Donington in England.

Info: Jilly Penegar, 8 New Horwich Road, Whaley Bridge, Stockport, Cheshire SK 12 7LG, Großbritannien.

Veranstaltungskalender

09.08.-11.08.96

Moto Guzzi-Treffen des Moto Guzzi Club Schweden in Faro/Schweden.
Info: Olle Olofsson, Tel. 0498/218803, Schweden.

16.08.-18.08.96

Guzzi-Treffen der Gruppo Moto Guzzi Finlandia im Rasua Camping, Jäm-sänkoski zwischen Tampere und Jyväskylä in Finnland.

Info: Tapio Sarin, Itämäenkatu 18, SF-33400 Tampere, Tel. 358/31/3465659, Fax: 358/31/3456841, Finnland.

16.08.-18.08.96

2. Ducati Pomponne Treffen im Hotel Kreuz in Gammertingen/Schwäbische Alb mit Live Musik und Programm.
Info und Anmeldung bei Frank, Tel. 07574/2204 o. 2230.

17.08.-18.08.96

Treffen des Laverda Club Schweiz in Tiefencastel/Schweiz.
Info: Tel. 0041/56/2881880.

23.08.1996

Cadwell Park Track Day des International Laverda Owners Club England.

24.08.-25.08.96

Ducati-Treffen des Ducati-Club-Wallis in Gampel/Schweiz.
Info: Ducati-Club-Wallis, Ewald Steiner, Feldegg, CH-3945 Gampel, Tel. 0041/28/423600, Fax: 0041/28/424062, Schweiz.

24.08.-25.08.96

Walliser-Weekend des Ducati Club Schweiz.
Info: Paul Schmid, Kirchstrasse 36, CH-8957 Spreitenbach, Tel. 056/4020715, Schweiz.

30.08.-31.08.96

Ducati-Festival in Lignieres/Schweiz.
Info: Susi's Töff-Eggä, Hauptstr. 24, CH-8546 Islikon, Tel. 054/552180, Schweiz.

30.08.-01.09.96

Laverda-Eifel-Treffen in Daun-Pützborn.

30.08.-01.09.96

Italo-Treff in gemüthlicher Atmosphäre mit begrenzter Teilnehmerzahl Nähe Mönchengladbach.

Info: Ralf, 02452/25555.

September

01.09.1996

Motoincontro Ducati Colle Del Lys, Ducati Treffen des Pomponne Turin in Italien.

Info: Lady Ducati, Tel. 0473/613055, Fax. 0473/613129, Italien.

06.09.-08.09.96

Hoststreffet des Norsk Moto Guzzi Club in Vikebygd in Norwegen.

Info: Norsk Moto Guzzi Club, Elin Vandevjen, Tverrasen 35, N-1315 Nesoya, Tel: 66980145, Norwegen.

06.09.-08.09.96

7. Treffen der MF Al Dente an der Jahn-Hütte in 66773 Schwalbach.
Info: Dieter Weiler, Niedstr. 19, 66809 Nalbach, Tel. 06838/81138.

06.09.-08.09.96

Laverda-Treffen des Moto-Club Pomponne in Valle S. Liberale/Italien.
Info: Maurizio Tel.: 0039/423/53250 (engl./ital.) oder Robert Tel./Fax: 0881/61059.

10.09.-18.09.96

Klassikerrit des Moto Guzzi Club NL zum Guzzi Treffen in Mandello.
Info: Tom de Wilde, Tel. 0168/405121, Holland.

13.09.-15.09.96

Jubiläumstreffen anlässlich des 75-jährigen Bestehens der Firma Moto Guzzi in Mandello del Lario/Italien.

Info: GBM Moto Guzzi S.p.A., Via E. V. Parodi 57, I-22054 Mandello del Lario/Italien.

20.09.-21.09.96

15. Internationales Treffen des Moto Guzzi Club Belgien in Lommel Kerkhoven/Belgien.

Info: Moto Guzzi Club Belgien, Kapellenstraat 63 W2, B-9240 Zele, Tel. 0032/52/450614, Belgien.

21.09.1996

Motoincontro Desmodromico, Ducati-Treffen des Pomponne Bologna in Italien.

Info: Barbieri Lidia, Tel. 051/580053, Fax. 051/470213, Italien.

21.09.-22.09.96

Ducati Clubrennen in Assen/Holland.
Info: CRC Ducati Club Nederland, Korenbloem 6, NL-5684 JB Best, Tel. 0031/499/399367, Fax: 0031/499/390602, Niederlande.

27.09.-29.09.96

Herbsttreffen des Moto Guzzi Club Großbritannien.

Info: Dee Meredith, 14 Linden Road, Bearwood, Warley, West Midlands, B66 4DY, Tel. 0121/4203742, England.

Oktober

02.10.-06.10.96

IFMA in Köln.

04.10.-06.10.96

Internationale Laverda Rally in Nord-Frankreich.

Info: Tel: 0033/20/243131. Frankreich.

25.10.-27.10.96

Moto Aktiv Technik-Aufbaukurs Motor und Getriebe von BMW-Boxern, Ducatis und Guzzis in Hockenheim.
Info: Tel. 06427/92300.

November

02.11.-03.11.96

Veteranen-Teilemarkt in Rimini.
Info: Tel. 0541/390996, Italien.

Fahrbericht Moto Guzzi California 1100 i

Im Sommer 1993 bin ich zum zweiten Mal in den Hafen der Ehe eingelaufen. Weil ich zu dieser Zeit eine Trike-Vermietung hatte, fuhr ich natürlich auch so ein Gerät - allein schon der Werbung wegen. Da man ja immer nur mit einem Fahrzeug fahren kann, hatte ich schweren Herzens mein letztes Motorrad - Suzuki 750 GSX-R - verkauft. Meine Frau hat mich also als Trike- und nicht als Motorradfahrer kennengelernt. An dieser Stelle muß gesagt werden, daß nach jedem Trike-Tag die Sehnsucht nach einem neuen Motorrad um 100 % stieg.

So dauerte es nicht lange, bis ich meine Frau fragte, was sie davon halten würde, ein Motorrad anzuschaffen. Hier mußte ich nun erfahren, daß meine Frau keinerlei Motorradfahrerfahrung hatte! Um so verwunderter war ich, als sie ohne langes Nachdenken zustimmte. Bedingung war allerdings, daß es kein „Heizgerät“ sein sollte, sondern eine Tourenmaschine, mit der man dann gemeinsam kleinere und größere Ausflüge machen wollte. Es wurden fast nur größere Ausflüge - dies sei hier schon angemerkt.

Nach Studium von diversen Prospekten und Konsultation mehrerer Motorradfreunde ließ

ich mich von zwei Freunden - die natürlich auch Cali II + III fahren - zum Kauf einer California III „überreden“. Natürlich hatte ich mir zwischenzeitlich eine angesehen, und mit der Sitzposition waren meine Frau und ich einverstanden.

Im Oktober '93 war es dann soweit, der Gang zum Guzzi-Händler stand bevor. Falls sich jemand über den Monat wundert - ab Oktober gibt es bei den meisten Händlern Winterpreise - sprich Rabatte. Kurz und gut, Cali III wurde bestellt. Auch ich hatte von Liefer-schwierigkeiten gehört und dachte, daß die neue Maschine bis März '94 ja wohl da sein

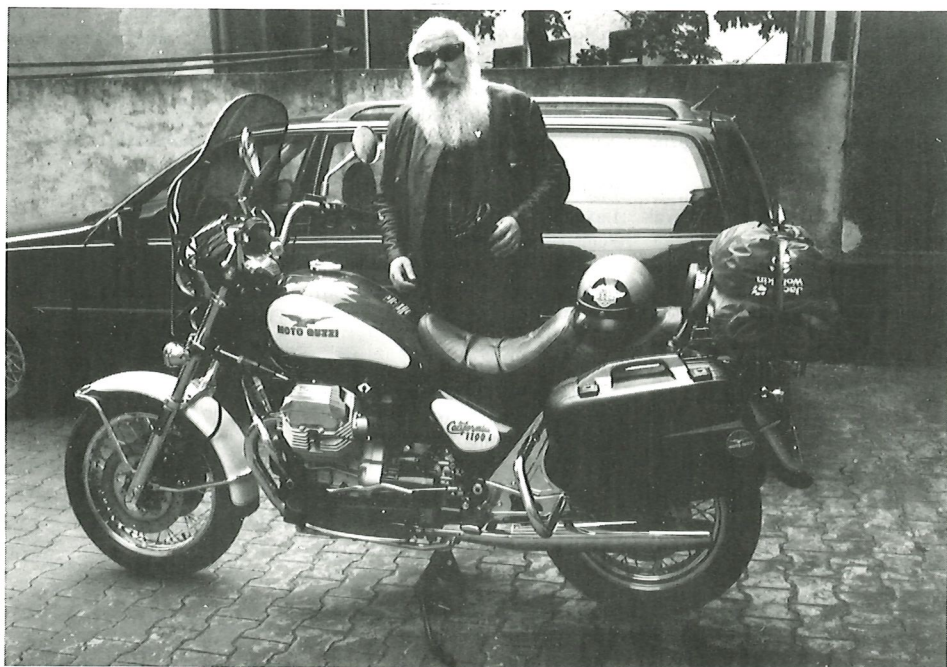

Der Autor und seine Guzzi

würde. Bereits im November '93 rief der Händler mich an, um mir mitzuteilen, daß eine neue Guzzi auf dem Markt sei - nämlich die Cali 1100 - die es als Vergaserversion oder als Einspritzer gäbe. Ferner beschrieb er mir die Vorzüge des Einspritzers und was ganz wichtig war, er wollte die California 1100 i zum gleichen Preis liefern, den ich eigentlich für die von mir bestellte Cali III bezahlen sollte. Auch wurde mir zugesagt, daß die Maschine kurzfristig lieferbar sei. Diesen Argumenten konnte ich mich nicht verschließen und orderte die Cali 1100 i. Ob ihr es glaubt oder nicht, daß Teil war bereits Anfang Dezember '93 bei meinem Händler. Allerdings ohne Windschild, ohne sonstiges Zubehör (Sturzbügel hinten, Koffer usw.).

Fahren mit der Cali 1100 i

Da der Händler wenig Platz hatte, bat er mich, die Maschine abzuholen, was ich auch zusagte. Natürlich regnete es in Strömen und es war saukalt. Der Sitz des Händlers war ca. 30 km von meinem Wohnort entfernt. Da der Termin vereinbart war, und der Händler das rote Nummernschild parat hatte, half alles nichts, ich mußte hin. Rein in den Regenkombi, rauf auf die Maschine, ein wenig nach rechts geneigt, ein wenig nach links geneigt, erste Erkenntnis: Uff - das ist kein Leichtgewicht - wie ich es von meinem letzten Japaner gewöhnt war. Das letzte Mal, daß ich ein solches Monstrum zwischen den Beinen hatte, war wohl ungefähr 20 Jahre her und es handelte sich um eine 1200 Münch.

Anlasser betätigt, zweiter Schreck. Das Monstrum gab ja Geräusche von sich, wie ein Stier, dem man in die E. r getreten hat. An Losfahren war nicht zu denken, da ich schon jetzt so verschwitzt war, daß ich durch das Helmvisier nichts mehr sehen konnte. War da vielleicht - in Anbetracht einer 3-jährigen Motorradenthaltsamkeit, in Anbetracht des Gewichtes und der Wetterlage - ein wenig Angstschweiß dabei? Wie dem auch sei, Visier hoch, Maschine starten und los. Jeder, der mich auf diesem Nachhauseweg gesehen hat, hat 100 %ig gedacht, daß ich gerade meinen Führerschein gemacht hätte. Stell-

vertretend für so manche „Sachen“ sei hier nur das erste Bremsmanöver geschildert. Der Händler hatte wahrscheinlich angenommen, daß ich über die Integralbremse Bescheid weiß - was natürlich nicht der Fall war, und so kam, was kommen mußte. Zum Glück fuhr ich nicht sehr schnell, als die erste Ampel in Sicht kam. Ich habe ganz „normal“ mit der Handbremse gebremst, nur tat sich leider nicht sehr viel, und um einen Auffahrunfall zu vermeiden, trat ich kräftig in die Fußbremse, was wiederum zur Folge hatte, daß ich nur mit Mühe ein „Absteigen“ vom Motorrad verhindern konnte. Mein erster Gedanke - mein Gott, an dem Ding geht ja gar nichts - mein zweiter Gedanke - erst mal langsam nach Hause und dann aber sofort den Händler anrufen, um das Bremsproblem mit diesem zu erörtern.

Zuhause angekommen, Motorrad in die Garage gestellt, raus aus dem Regenkombi, raus aus den Lederklamotten, leise vor sich hingeschimpft, (Sch...önes Motorrad, sch...öne Bremsen usw.). Kaffee gekocht und getrunken, nochmal in die Garage - nur so zum Gucken - und bei dieser Gelegenheit auf dem Tank einen Aufkleber entdeckt - frag mich einer, wie der da hingekommen ist - auf dem etwas über "Achtung - Integralbremse usw." steht. Daraufhin habe ich mir in aller Ruhe die Betriebsanleitung zu Gemüte geführt, und den erbosten Anruf beim Händler gedanklich gestrichen.

In den folgenden (Winter)Monaten wurde die Cali vervollständigt. Windschild montiert, ich habe übrigens das von der Cali III genommen, da es höher ist als das, was serienmäßig geliefert wird. Sturzbügel hinten und Koffer sowie Top-Case montiert. Den vorderen Sturzbügel habe ich gegen einen von der Cali II getauscht, da der dieselbe Stärke hat, wie die Sturzbügel hinten. Nun war Warten auf besseres Wetter angesagt.

Im Februar '94 war es dann endlich so weit, der verlängerte Rücken juckte schon mächtig, und ein paar Sonnenstrahlen tasteten sich behutsam bis zur Erde durch. Meiner Frau sagte ich, daß ich erstmal ein paar

Touren allein fahren würde, um mich mit der Maschine vertraut zu machen.

Meine erste Tour führte mich in die Rheinebene zwischen Mainz und Worms, weil es dort meist ein paar Grad mehr hat, als in den übrigen Teilen des Landes. Auch gibt es dort sehr schöne, verkehrssarme und kurvenreiche Strecken. Bereits nach wenigen Kilometern konnte ich die 400 kg - meine 100 + 300 vom Moped - gut bewegen. Um es gleich vorweg zu nehmen, die Einspritzanlage ist das Beste, das ich je gefahren habe, und ich habe in meiner 30-jährigen Motorradfahrerfahrung so manchen Bock gefahren. Es gibt kein Verschlucken, kein Ruckeln und kein Zuckeln, Gas auf und die Maschine geht wie mit Urgewalt los. Hier gibt es also überhaupt keinen Grund zum Klagen. Weiter im Fahrbericht.

Nach 100 km hatte ich das Gefühl, als ob ich schon immer Cali 1100 i gefahren wäre. Ich habe sofort rumgedreht, bin wieder nach Hause und habe zu meiner erstaunten Frau gesagt: „Probefahrt beendet, du kannst aufsteigen“! Das ließ diese sich nicht zweimal sagen, und seit diesem Tag sind wir drei (meine Frau, ich und unsere Guzzi) unzertrennlich.

Es mag an meinem Gewicht liegen oder daran, daß wir drei zu 98 % aller Touren immer mit 500 kg voll beladen sind, daß ich keinen „Traktoreffekt“ spüren kann. Die Vibrationen, die natürlich vorhanden sind, stecke ich unter die Rubrik „normal“. Wie wir alle wissen, haben alle 2-Zylinder mit gewissen Vibrationen zu kämpfen. Aber ist es nicht gerade das, was wir nicht mehr vermissen möchten? Mir geht es jedenfalls so. Von breithart oder schlecht gedämpft kann bei mir überhaupt keine Rede sein - liegt vielleicht auch am Gewicht - die Gabel läßt sich wunderbar abstimmen, die Stoßdämpfer hinten lassen ein wenig zu wünschen übrig, Luft aufzupumpen ist völlig illusorisch. Selbst mit einer kleinen Handluftpumpe ist es nahezu unmöglich, Luft in die Stoßdämpfer zu bekommen, bis man die Pumpe abgeschraubt hat, ist die (meiste) Luft wieder raus. Ich habe dieses Kapitel abgehakt und stelle nur die

Federspannung ein. Auch ich bin zu der Erkenntnis gelangt, daß der Sitz besser aussieht, als er ist. Ich habe nach einem Jahr beide Sitze kräftig (8 cm) aufpolstern lassen und fahre seither noch besser.

Nun noch ein paar Anmerkungen zum allgemeinen Fahrspaß.

Hier kommt etwas für alle Kurvenfetischisten - wie ich z. B. - was ich noch in keinem Bericht gelesen habe. Zur Information: Meine Maschine war vom Werk aus mit Metzeler-Reifen bestückt, die ich auch heute noch fahre. (Einige Bemerkungen hierzu weiter unten). So, nun aber wirklich zu den Kurven usw.

Generell gilt für mich, daß die Schräglagen-grenze eines Motorrades dann erreicht ist, wenn irgendetwas energisch schleift. Dann kann man nachsehen, ob dieses Teil nicht entbehrlich ist und es im Bedarfsfall abschrauben. Von meiner letzten Maschine war ich gewohnt, daß das Ende der Schräglage erst erreicht ist, wenn die Seite der Vollverkleidung auf der Straße aufsetzt. Mit Rücksicht auf die neue Maschine und das Nervenkostüm meiner Frau - die, wir erinnern uns, bis dahin nie Motorrad gefahren war - ließ ich das Kurvenfahren langsam angehen. Bereits hier merkte ich, daß die Cali wunderbar leicht - trotz des hohen Gewichtes - in die Kurven fiel. Es ist kein Kraftaufwand nötig, es genügt eine Gewichtsverlagerung und eine relativ kleine Lenkbewegung, um die Cali in die Kurve zu dirigieren. Im Lauf der Zeit wurden die Kurvengeschwindigkeiten natürlich höher und die damit verbundene Schräglage deutlich mehr. Von Anfang an hat mich die für diese Maschine unheimlich große Bodenfreiheit überrascht (angenehm). Der Leser dieser Zeilen möge sich bitte vor Augen halten, daß ich immer mit voller Zuladung fahre - auch in den Kurven. In Linkskurven setzt zuerst der Hauptständer auf - man erschreckt bei dem kratzenden Geräusch etwas - was aber nichts zu sagen hat, denn die Cali hat ja einen sehr guten Seitenständer - ha, ha. In Rechtskurven setzt das Trittbrett auf, was aber auch nichts zu sagen hat, da es sich ja hochklappt. Wem das noch nicht reicht, der



kann die Maschine ruhig noch ein wenig weiter drücken - vorausgesetzt, er stört sich nicht an Schleifgeräuschen - als nächstes setzen dann die hinteren Sturzbügel auf, womit dann so ziemlich das Ende der Schräglage erreicht ist, ohne Sturzbügel hinten ist noch etwas mehr drin. Die Neigung der Cali beträgt dann etwa 53-55 Grad, was für ein Nicht-Rennmotorrad doch ganz ordentlich ist. Die montierten Metzeler-Reifen garantieren auch bei größten Schräglagen (bis zum absoluten Ende der Reifenkante) gute Haftung. Auch bei Regen ist nichts Nachteiliges über die Reifen zu sagen, es versteht sich, daß ich bei Nässe nicht mit 45 oder mehr Grad

Schräglage in die Kurve fahre.

Soviel zu den Kurven und Schräglagen.

Meine relativ wenigen Alleinfahrten ließen mich erkennen, daß die Cali mit mehr Zuladung weicher und irgendwie „runder“ läuft. Sie ist einfach nicht so „bokkig“. Vielleicht hilft es manchen Solofahrern, die sich über schlechte Federung usw. aufregen, wenn sie sich mal ein paar kg hinten draufladen. Auch im VW-Käfer waren zwei Sandsäcke vorne drin oft die Wunderwaffe!

Nun weiter im allgemeinen Benzingespräch.

Reparaturen im 1. Jahr - keine

1. Hinterradreifen nach 9.600 km fertig. 1. Vorderradreifen und 2. Hinterradreifen bei 14.200 km fertig. Hinterradreifen wird reklamiert wegen zu wenig Laufleistung (Von Metzeler gibt es DM 95,— zurück.).

Reparaturen im 2. Jahr - keine

3. Hinterradreifen nach 23.000 km fertig

Reparaturen im jetzt gestarteten 3. Jahr - Simmerring am Kardantrieb erneuert. 2. Vorderradreifen und 4. Hinterradreifen bei 29.000 km fertig.

Ausfälle in 30.000 km - keine

Der Benzinverbrauch beträgt 6,5 - 7 Liter Super bleifrei, auch bei voller Beladung.

Ich kann also nur zu dem Gesamturteil - gut - kommen. Die Cali läuft und läuft. Ich wünsche mir und allen (Guzzi)-Fahrern eine unfallfreie und reparaturarme Saison 1996. Freundliche Grüße an das Motalia-Team

Euer Klaus Knop

(In der Biker-Szene als Odin bekannt)

Regelmäßige Italtreffs

Der Eintrag regelmäßiger Italtreffs in diese Auflistung ist kostenlos, Postkarte oder Anruf genügt. Bitte Bundesland, Postleitzahl und eine Telefonnummer für eventuelle Rückfragen angeben.

Brandenburg

15755 Italtreff Berlin jeden 2. und 4. Sonntag im Monat um 15.00 Uhr im "Cafe Waldkater" in 15755 Töpchin. Info: Heiner, Tel. 030/6621209.

Hamburg

21149 Jeden 2. und 4. Mittwoch im Monat Italo-Klöntreffen in Hamburgs Süden. Ab 20 Uhr im "Hornbachers" (ehem. "Roschinskys"), Hamburg-Hausbruch, Cuxhavener Str. 126 (B 73).

22087 Morini Stammtischtreffen jeden 1. Dienstag im Monat ab 20 Uhr in der Harkortstr., Gaststätte "Blaue Blume".

Schleswig-Holstein

21509 Einmal im Monat, jeweils am 2. Freitag, 20 Uhr, treffen sich die Freunde italienischer Motorräder im "Feuerstein" in 21509 Glinde. Info: Tel. 040/7124203 (ab 18 Uhr).

24107 Monatlicher Italo-Treff ab 18 h in Ottendorf bei Kiel. Jeden vierten Mittwoch im Monat! Info: Andy, Tel. 0431/300051.

Niedersachsen

21335 Italostammtisch in Lüneburg jeden 3. Dienstag eines Monats im Don Camillo, Altenbrückertor 1, Lüneburg Mitte. Info: Tel. 04131/403984 oder 04178/1238.

26725 Stammtisch, 14 tägig, 20 Uhr, für Freunde der Moto Guzzi und anderen Zwei-Zylindern

in Emden, Petkumer Hof (Petk.). Info: 04921/26628/55666.

27211 Der Italo-Club-Bremen hat jeden 1. Donnerstag im Monat seinen Stammtisch im "Zum Kreuzkrug" an der Hauptstraße zwischen Harpstedt und Bassum um 20 Uhr. Info: Silvia Aumann, Tel. 04432/1610 oder Rainer Oeding, Tel. 04207/801506.

29386 Der Stammtisch Italo Motociclette trifft sich jeden letzten Sonntag im Monat um 18 Uhr in der Gaststätte "Mühlenstübchen", Emmer Dorfstr. in 29386 Hankenbüttel.

Nordrhein-Westfalen

32425 Die Italo-IG Minden trifft sich alle 6 Wochen im "Hotel zur Post" in Stemmer. Termininfo bei Jörg (0571/63827) oder Jürgen (0571/43805).

33129 Jeden 1. Montag im Monat trifft sich der Moto Guzzi Club Paderborn im Haus Nolte in Dellbrück-Bentfeld. Info: 05250/930730 od. 7194.

33824 Jeden ersten Dienstag im Monat Ducati-Stammtisch in Werther bei Bielefeld in der Kneipe "3 Linden". Info Tel: 05241/36857 Brigitte oder Tel: 05241/6908 Ralf.

41838 Jeden 2. Dienstag im Monat trifft sich der Moto Guzzi Stammtisch in Hückelhoven Ratheim in der Gaststätte "Weidenhof", Ratheimer Markt 9. Info: Ralf Schweitzer, 02452/25555

44225 Laverda-Stammtisch trifft sich jeden Mittwoch in ungeraden Wochen im Cabaret Queue in Dortmund-Hörde. Auch andere Italo-Klassiker-Fahrer sind willkommen. Info: 0231/716733 (Uwe oder AB).

47259 Moto Guzzi Stammtisch Duisburg jeden 1. Sonntag im Monat um 11.00 Uhr im Cafe Steinbruch, Lothar Straße. Info: Peter Minke, 0203/787249.

47800 Der Laverda-Stammtisch Linker Niederrhein trifft sich jeden 1. Montag im Monat ab 19 Uhr in der Gaststätte "Zur Vreed", Leutefeld in Krefeld.

50189 Jeden Donnerstag einer geraden Kalenderwoche treffen in Elsdorf im "Satchmo" zum Stammtisch Italo und Gespanne. Info: 02271/63596 oder 02274/1884.

52388 Jeden Dienstag (September-April jeden 1. u. 3. Dienstag im Monat) trifft sich der Italo-Stammtisch der Motorradfreunde Eyfalia-Nord im Eggersheimer Hof an der B 447, 52388 Norvenich. Info: Tel. 02235/692360 Peter.

Rheinland-Pfalz

55270 Jeden Dienstag trifft sich der Stammtisch "Cavalli con Cuore" ab 20 Uhr in der Ober Olmer Waldgaststätte (Kreuzung Lerchenberg-Ober-Olm-Essenheim). Info: Werner, Tel.: 06136/89605.

Regelmäßige ItaloTREFFS

55593 Der Ducati-Stammtisch Rüdeshcim trifft sich jeden 2. Montag im Monat im eigenen Clubraum in Rüdeshcim, Schäferstr. 11. Rüdeshcim liegt 3 km westlich von Bad Kreuznach und nicht am Rhein.
Info: 0671/42771.

56294 Jeden 2. Freitag Italienerstammtisch in der Pizzeria Hayat in Münstermeinfeld. Info: Peter Daum, Tel. 02605/84124.

76846 Stammtisch der Freunde ital. Motorräder Hauenstein. Treff jeden 1. Donnerstag im Monat ab 19.30 in der Gaststätte "Waldesruh" am Bahnhof in Hauenstein.

Hessen

61384 Der Stammtisch der Ducati-Freunde-Hessen trifft sich jeden 2. Freitag im Monat um 20 Uhr in der Gaststätte "Alt Burgholzhausen" in Burgholzhausen (bei Friedrichsdorf).
Info: Hartmut 06474/8112, Ralf 06042/3433.

Saarland

66773 Der Stammtisch MF Al Dente trifft sich alle 2 Wochen Mittwochs um 20.00 Uhr in Schw.-Hülzweiler, Gaststätte "Zum Felsenberg". Info: 06838/81138.

Baden-Württemberg

68766 Jeden 4. Mittwoch im Monat Italo Stammtisch ab 20 Uhr. Pizzeria Pinocchio in 68766 Hockenheim, Schwetzingenstr. 1. Info: Ralph 06205/16093 Q oder Thomas 06205/7183.

71696 Jeden 1. Freitag im Monat Clubabend des Ducati Clubs Cavallo e.V. Stuttgart ab 20 Uhr in der Pizzeria "La Perla", Danziger Str. 31 in Ludwigsburg.
Info: 07141/51732.

72519 Der Ducati-Stammtisch Veringenstadt trifft sich jeden 1. Freitag im Monat im Gasthaus-Pizzeria Hirsch in Veringenstadt.
Info: 07577/1392 oder 7664.

79100 Am Fuße der Schauinsland-Strecke, beim Gasthaus "Zum Start" treffen sich jeden Freitagabend Freunde italienischer und klassischer Motorräder (ab 18 h). Ab 20.30 h oder bei Regen in Freiburg, "Kronenbräu-Eck", gegenüber JohannisKirche. Info: Tel. 0761/64611.

79215 Guzzi + Italienertreffen immer am vorletzten Donnerstag im Monat auf dem Gleisberg im "Schwarzwald-Stüble", Biederbach/Höhe 3. Info: Edgar, 07822/76454 oder Rainer, 07822/76454.

88069 Der Moto Guzzi Club Friedrichshafen e.V. trifft sich jeden Freitag beim "Höll-Wirt" in Tettngang bei Friedrichshafen.

Bayern

Italiener-Stammtisch in München jeden 1.+3. Donnerstag im Monat ab 19.30 Uhr. Ort: Bergmanhof, Ecke Bergmann-/Landsbergerstr. Info: Jürgen, Tel. 089/7912778.

81737 Der Moto Guzzi Club Bavarese e.V. trifft sich alle 14 Tage am Montag in Thal im Gasthaus Stahuber um 20 Uhr. Infos:

Wolfgang Lehmann, Tel. 089/6371242.

84453 Italo-Stammtisch Mühlendorf trifft sich jeden 2. Freitag im Monat um 20 Uhr beim Pauli-Wirt. Info: Josef Stark, Tel. 08631/2763.

85049 Der Ducati-Stammtisch Ingolstadt trifft sich jeden 1. Donnerstag. Info: 0841/38036.

86577 Der Italo- und Oldtimerstammtisch "Unter 8000" trifft sich am 1. Freitag im Monat in den "Vereinsstuben Töddenried". Nähe BAB A8, Ausfahrt Adelzhausen. Info: 08258/225.

91154 Italiener-Bike-Stammtisch in Roth bei Nürnberg. Immer am 2. Donnerstag im Monat in Willis Taverne direkt gegenüber vom Bahnhof-Roth. Info unter NGM-Motorradladen, Tel. 09171/62990. Sämtliche Biker willkommen.

91572 Jeden 2. und 4. Samstag im Monat Italostammtisch mit Zeltmöglichkeit bei In Team Motorradladen in Bechhofen. Info-tel.: 09822/323.

97828 Der Guzzi-Club "Squadra Guzzi di Bavaria" trifft sich jeden Mittwoch ab 20 h im Cafe Mainland in Zimmern. Info: Thomas, Tel. 09391/5922.

Schweiz

Der Italo-Club-Schweiz trifft sich jeden Dienstag ab 19.30 Uhr im Restaurant Bären in 3417 Rüegg-sau (CH). Info: 0041/31/3329820.

Hier gibt es Motalia

MOTALIA kann man im Abonnement per Post beziehen,
oder bei folgenden engagierten Händlern kaufen:

Eastside Cycles	An der Heide 33	01640	Coswig
J. & R. Motopoint	Bergstr. 12	08340	Schwarzenberg
Esso Station am Flughafen	Tempelhofer Damm 20	12101	Berlin
A.T.T. Autotechnik Tiedemann	Lichtenrader Damm 271	12305	Berlin
Fa. Frank Rode	Schwedenstr. 4	13357	Berlin
Fa. Polo	Spaldingstr. 160	20097	Hamburg
Reifen Salewski	Hamburger Landstr. 19 a	21357	Bardowick
Hein Gericke	Flämische Str. 18	24103	Kiel
WIMI	Alte Lübecker Chaussee 44	24113	Kiel
Motorradschmiede Lehmsiek	Harzhoferweg 47	24361	Lehmsiek
H.S. Motorrad-Technik	Gutenbergstr. 48	24536	Neumünster
Schräglage	Ammerländer Str. 63	26203	Wardenburg
Topspeed	Hering Str. 5	26506	Norden
H. Bergel	Weserstr. 193a	27572	Bremerhaven
AKM	Messwinkel 44	31606	Warmßen
Klaus Bernert Motorradzubehör	Gesselnerstr. 1	33106	Paderborn-Elsen
J. Hökenschnieder	Fr.-Wilh.-Bleiche 8a	33649	Bielefeld
Bohnhorst	Triftweg 72-74	38118	Braunschweig
Motorrad Bürger	Gerresheimer Str. 170	40233	Düsseldorf
Italo-Shop	Sachtlebenstr. 2	41541	Dormagen
Italy-Bikes	Kirchstr. 8	41366	Schwalmtal-Amern
Gosi's Guzzi	Frankenstr. 76-82	45134	Essen
Norbert Dalmühle	Nienkamp 74	48147	Münster
Wilfried Nauber	Eisenbahnstr. 6	49176	Hilter
Ralf Tholen	Köln-Aachener-Str. 215	50189	Elsdorf
RMR Motorrad GmbH	Brölbahnstr. 33	51545	Walldröhl
V2 Italo Parts	Mariaweilerstr. 83 a	52349	Düren
Motorrad-Technik Ralf Schweitzer	Otto-Hahn-Str. 14	52525	Heinsberg
Zweiradhaus Thelen GmbH	Zeithstr. 433	53721	Siegburg-Schreck
transmoto	Lahnstr. 23	56130	Bad Ems
RPR-Rennttechnik	Gartenstr. 29	58300	Wetter
Jann Kramer	Rheinstr. 3	65795	Hattersheim-Okriftel
Moto Mondiale	Dorfstr. 9	66839	Schmelz
Hein Gericke	Heilbronner Str. 91	70191	Stuttgart
PS-Motorradladen	Teichstr. 30	74182	Obersulm-Weiler
Dieter Hoffmann	Birkenstr. 19	74834	Elztal-Dallau
Martin Hagemann	Speyerer Str. 7	76646	Bruchsal
Pit's Moto Italia Import	Hans-Thoma-Str. 2	78467	Konstanz
LAVERDA Racingteam Konstanz	Schreibergasse 37	78462	Konstanz
Fa. Stork	Schönauer Straße 2	79115	Freiburg
Yogi Schlechte	Winterstr. 9	81543	München
Motorradzubehör Christine Kopp	Altstädter Str. 17	87527	Sonthofen
Roswitha Rösler	Rothenburger Str. 253	90439	Nürnberg
NGM-Motorradladen	Grimmstr. 11	91154	Roth-Eckersmühlen
In Team Motorradladen	Ansbacher Str. 77	91572	Bechhofen
Fa. Landtag	Oberfeldstr. 25	94051	Hauzenberg/Haag
Moto Guzzi Engineering	Am Glückgraben 19	97906	Faulbach
Harry's Biker Store	Siglgasse 26	A-2700	Wiener Neustadt
Hasler Velos Motos	Rohrstr. 29	CH-3507	Biglen

Wir bieten Händlern und Clubs die Möglichkeit, Jahresabonnements über je 5 Hefte im Monat für 150,-DM oder über je 10 Hefte im Monat für 250,-DM abzuschließen. Jeder Händler, der sich hierzu entschließt und die Hefte in seinem Geschäft verkauft, wird in diese Liste aufgenommen.

Der Moto Guzzi Stammtisch Bechhofen

Liebe Italienerfreunde, heute möchten wir uns vorstellen.

Wir, das ist der Moto Guzzi Stammtisch in Bechhofen bei Ansbach in Mittelfranken. Angefangen hat alles im Sommer '94 mit Ute, Susi, Franz und Reinhard. Reinhard hatte sich gerade selbstständig gemacht und eine Spezialwerkstatt für italienische Motorräder eröffnet. Nun wollten wir uns regelmäßig treffen.

Also Lokal erkundet und regelmäßig getroffen...
Aber wo waren die Italofahrer?

Na gut, vielleicht war unser Lokal zu weit weg vom Schuß. Also neues Lokal gesucht, mit Biergarten, das Pächterehepaar fuhr selbst Motorrad (FZR 1000, igitt).

Beim dritten Stammtisch war die Kneipe geschlossen, Geschäftsaufgabe. Wir waren natürlich frustriert. Was nun?

Irgendjemand hatte dann eine Idee: „Warum halten wir unseren Stammtisch nicht in Reinhard's Werkstatt?“

Der Vorschlag stieß nicht nur auf Begeisterung, aber versuchen wollten wir es doch.

Franz, der bei einer Brauerei arbeitet, sollte für die Getränke sorgen, mit Essen zubereiten wollten wir uns abwechseln, und eine Ecke in der Werkstatt war auch bald eingerichtet.

Dann kam der Tag X: Langer Rede kurzer Sinn: Es

war prima. Das Flair, einen Stammtisch in einer Werkstatt zwischen lauter Guzzis abzuhalten, hat schon was (jeden 2. und 4. Samstag im Monat ab 20.00 Uhr).

Die Leute waren auf einmal da, die Stimmung super. Eigeninitiative aus allen Ecken: Die Stammtischecke wurde mit Holz verkleidet, ein Teppich wurde verlegt, und zum Essenmachen bieten sich auch genug Italofreunde an.

Außerdem wollen wir vom 07.-09.06 unser zweites Italotreffen am Dennenloher See abhalten. Nachdem unser erstes Treffen wegen schlechtem Wetter und daher wenig Besuchern ein Verlust war, hoffen wir dieses Jahr auf regen Besuch (siehe Veranstaltungskalender).

Also Freunde, scheut euch nicht, einen Stammtisch o. ä. zu gründen, ihr müßt nur hartnäckig sein. Vielleicht sehen wir uns einmal beim Stammtisch oder beim Treffen, bis dann...



Zulassungen in Deutschland

Im letzten Jahr wurden in Deutschland 178.046 Motorräder (ohne Leichtkrafträder und Roller) neu zugelassen. Das bedeutet gegenüber 1994 eine Steigerung um 2,7 Prozent.

Marktführer sind natürlich die vier japanischen Motorradmarken, doch BMW schickt sich an, zu den großen vier aufzuschließen. Auf Platz sechs liegt Harley-Davidson, genauso wie BMW konnte der amerikanische Hersteller seinen Absatz um fast 10 % steigern. Hier wäre noch mehr möglich gewesen, wenn der Importeur mehr Maschinen geliefert bekommen hätte. Das gleiche Problem hatte auch Ducati, durch Lieferschwierigkeiten mußte ein Defizit von 20 % verzeichnet werden. Zuwächse von 25 % und mehr konnten KTM, Triumph, Aprilia und Husqvarna verbuchen. Während Moto Guzzi fast die gleiche Anzahl Motorräder wie im Vorjahr verkaufte, mußten MuZ, Cagiva, Ural und Bimota deutliche Verluste hinnehmen:

Marke	1995	1994
Suzuki	39333	36609
Yamaha	34030	34505
Honda	33635	35059
Kawasaki	25993	25067
BMW	21891	19781
Harley-Davidson	5776	5362
Ducati	3878	4916
KTM	2665	2085
Triumph	1958	1387
Aprilia	1684	928
Husqvarna	1123	900
MuZ	975	1277
Moto Guzzi	857	847
Cagiva	549	810
Ural	280	662
Bimota	201	301
Jawa	157	190
Enfield	57	70
Sonstige	3004	2440

Ducati Importeur verkauft

Die Euro Motorcycle Group, eine Holding zu der viele große, holländische Motorradgeschäfte und der holländische Ducati-Importeur gehören, ist jetzt zu 100 % Besitzer des deutschen Ducati-Importeurs DNL. Seit 1992 hatte die EMG schon 50 % Anteil an DNL gehabt, jetzt ist sie alleiniger Eigentümer.

Ducati Cup verschoben

Nachdem es schon 1995 Markencups mit der Aprilia RS 250 und der Triumph Speed Triple gegeben hatte, sollten diese zwei Cups gemeinsam mit einem neuen Ducati Monster Cup als Euro-Cup zusammengefaßt werden (Wir berichteten in den letzten beiden Ausgaben.). Doch aufgrund der kurzen Vorbereitungszeit gelang es nicht, genug Teilnehmer zu finden. Daher entschloß man sich, den Cup um ein Jahr zu verschieben, nach dem Motto: lieber ein Jahr später, dann aber richtig. Ab der IFMA im Herbst soll die Werbetrommel gerührt werden, damit dann im Frühjahr die Ducati Monster Battle 1997 mit zahlreichen Teilnehmern starten kann.

Benelli Comeback?

Schon seit ein paar Monaten wird gemunkelt, daß die traditionsreiche Marke Benelli neu belebt werden soll. Angeblich wird sogar an eine Rückkehr in die Straßenweltmeisterschaft gedacht. Fakt ist, daß der italienische Industrielle Andrea Merloni die Rechte an dem Namen Benelli gekauft hat. In der Sportwelt ist Merloni kein unbekannter, ist er doch der Besitzer des Gattalone-Rennteam, das mit Pierfrancesco Chili in der Superbike-Weltmeisterschaft auf Ducati antritt. Die Gerüchte besagen, daß ein Dreizylinder-Motor mit 900 ccm und Einspritzanlage entwickelt werden soll. Ein solcher Motor wäre für die Superbike-Weltmeisterschaft zugelassen.

Morbidelli V8 serienreif?

Seit geraumer Zeit brütet der Industrielle Morbidelli an seinem Projekt eines ersten Kleinserienmotorrades mit einem Achtzylinder-Motor. Nachdem nun eng mit Bimota zusammen gearbeitet wird, geht es schneller voran. Die Maschine, die voraussichtlich bei Bimota gebaut werden wird, soll über einen V8-Motor mit 847 ccm Hubraum verfügen. Die insgesamt 32 Ventile werden über vier Nockenwellen betätigt. Wie bei Moto Guzzi oder BMW sitzt das Getriebe in einem separaten Gehäuse und wird hinten an den Motor angeflanscht. Das in einer Einarmschwinge geführte Hinterrad wird via Kardantrieb beschleunigt. Nachdem sich Morbidelli zuerst auf 100 PS Motorleistung beschränken wollte, werden jetzt 120 PS bei 10.500 U/min angegeben. Das Motorrad wird, wenn es in Serie geht, vermutlich über 100.000 DM kosten.

Ducati-Deal geplatzt

Wie wir schon vor ein paar Monaten berichtet hatten, plante Ducati, an die amerikanische Börse zu gehen. Angeblich war schon alles perfekt und 50 Prozent der Firmenanteile sollten an den US-Investor Sam Zell für einen Dollarbetrag in dreistelliger Millionenhöhe verkauft worden sein. Angeblich wäre Zell verpflichtet gewesen, mit seinen 50 Prozent innerhalb von 18 Monaten an die Börse zu gehen. Das Geld aus diesem Deal wollte der verschuldete Cagiva-Konzern in die Produktion und Entwicklung von Ducati Motorrädern investieren. Nun war zu erfahren, daß das Geschäft geplatzt ist. Damit fehlen Ducati dringend benötigte Gelder. Zwar soll die Cariplo-Bank einen Überbrückungskredit von ca. 80 Millionen Mark bewilligt haben, aber das ist nur ein Bruchteil dessen, was sich Ducati aus dem Börsengeschäft erhofft hatte.

Italdag in Holland

Auch dieses Jahr findet wieder im Mai der Italdag in Holland statt, der genaue Termin ist der 19.05.1996.

Wir haben schon mehrmals über diese Veranstaltung berichtet, die eindeutig zu den besten Italo-Veranstaltungen in Europa gehört.

Das Konzept ist ebenso einfach wie genial. Die holländischen Italoclubs der Marken Aermacchi, Benelli, Bimota, Ducati, Gilera, Lambretta, Laverda, Moto Guzzi, Moto Morini, MV Agusta und Vespa tun sich für ein Wochenende zusammen und zeigen an dem Sonntag interessante Motorräder der Mitglieder. Gleichzeitig wird die Clubarbeit vorgestellt. Jeder Club hat einen kleinen Stand, und die Mitglieder geben bereitwillig auf alle Fragen Antwort. Gleichzeitig werden die üblichen Accessoires wie Clubzeitungen, T-Shirts etc. angeboten.

Bei der Suche nach einem würdigen Ort für diese Veranstaltung hat man sich auf das Militär Flugzeug Museum in Soesterberg geeinigt. In den Hallen dieses Museums werden die Motorräder zwischen den Flugzeugen ausgestellt, was eine besondere Atmosphäre ergibt. So werden jedes Jahr ca. 100 interessante und außergewöhnliche Maschinen aus Italien gezeigt. Dazu gibt es italienische Verköstigung, Händlerstände, und, obwohl man es kaum glauben kann, der Eintritt zu dieser Veranstaltung ist kostenlos.

So kommt es, daß jedes Jahr mehrere tausend Italo-Fans nach Soesterberg kommen. Es gibt also nicht nur in den Hallen viel zu sehen, sondern auch auf den Parkplätzen rund um das Museum sind unter den hunderten von Motorrädern etliche außergewöhnliche Umbauten und Raritäten zu bestaunen.

Also, am 19. Mai auf nach Soesterberg in Holland, direkt an der Autobahn zwischen Ammersfort und Utrecht. Das Museum ist ab der Ausfahrt ausgeschildert.

Monsterschule

Im Frühjahr 1994 packte mich als leidenschaftlicher, passiver Motorradfahrer wie jedes Jahr der Wunsch nach einem Motorrad. Nicht, daß dieses starke, innere Verlangen neu gewesen wäre, es ging ja schon über viele Jahre so, es war nur besonders stark.

Doch in diesem Jahr wurde alles anders, denn als ich zur Kompensation des Frischluftdrangs alle verfügbaren Zeitschriften am Kiosk abräumte, stach mir der Virus ins Auge: „Krümelmonster“!

Der Testbericht der Ducati M 600 brachte Puls und Blutdruck durcheinander, ein seltsames Kribbeln nahm Besitz von meiner Magengegend, kurz gesagt: Es war um mich geschehen. Die verständnisvollste Freundin von allen beobachtete das sehr mißtrauisch und als sich das Flackern in meinen Augen auch nach einer Woche noch nicht gelegt hatte, kam der eindeutige Befehl: „Kauf dir das Ding und geb' dann wieder Ruhe!“. Der Stein war im Rollen. Also Adressen von Händlern gesucht, aber hoppla?!? Es stellte sich heraus, daß es zwei konkurrierende Händlerorganisationen gab. Der erste Versuch war

relativ schnell beendet, denn obwohl mir eindeutig „Monster!“ auf der Stirn stand, versuchte mir der DNL Verkäufer beharrlich eine Kawa anzudrehen. Etwas verunsichert, aber unbeirrt, gings weiter zum März-Händler, der ausgesprochene Satz: „Ich will ein gelbes 600er Monster mit 34 PS“ führte zum sofortigen Erfolg, ich war erstmal zufrieden. Eine kleine Klippe mußte noch umschifft werden: der Führerschein! Tja, Branchenbuch geschnappt und Fahrschulen angerufen. „Auf Ihrem eigenen Motorrad? ...Ducati?? ...morgen wollen Sie anfangen???“ Die ersten Telefonate waren frustrierend, aber schließlich fand sich doch ein Fahrlehrer. Die ersten Stunden mußte ich auf einer (flüster) japanischen Enduro hinter mich bringen, doch dann kam der Tag, an dem ich mit Fahrschulnierengurt zum Mopedholen ge-



Eine Ducati M 600 sollte es sein.

Schwerpunktt Themen					
Ducati 860/900 GTS	47	Bowdenzüge	23	Reglereinbau	39
Ducati 900 SS	31	Dämpfer, hydraulische	36	Umwelt & Restaurieren	
Garelli 350 Split Single	43	Einspeichen	12	Entrostet	54
Gilera Saturno "Piuma"	51	Entlacken	35	Festgegangene Kolben	17
Gilera Strada 150	56	Gummirestauration	29	Gehörschutz	15
Laverda 750 SF	33	Haarriß-Prüfung	22	Hautschutz und Reinigung	19
Laverda 1200 C3	55	Hebebühne selbstgebaut	58	Helme	20 - 21
Morini 3 1/1	60	Ketten	24 - 29	Katalysator	24, 45
Moto Guzzi	9	Kurbelwelle wuchten	39	Kraftstoff	12
Moto Guzzi	25-26	Löten	37, 39	Lacke	18
Moto Guzzi V7 Spezial	54	Pannenhilfeschema	33	Ölbeseitigung	13
Moto Guzzi Nuovo Falcone	46	Pulverbeschichten	39	Reinigen mit Sprit	12
MV Agusta 750 Imola	57	Öl und Chemie	8 - 10	Säuren und Schutz	16
Parilla 175 Sport	34	Regler, elektronische-	37	Verchromen	23 - 28
Typenkunde		Interessiert? Ja!			
Ducati 350 Scrambler	14	Dann bestellen,		Mindestbestellmenge: 3 Hefte	
Ducati 750GT	23	per Telefon (0421/50 1617) , per		Jede Ausgabe kostet 6,50 DM	
Gilera 150	21	Fax (0421/50 44 48) oder per		(ab 12 Hefte gibt es Rabatt: 5,50	
Laverda 750SF	12	Postkarte die gewünschten Hef-		DM pro Heft) zzgl. Porto und Ver-	
Moto Guzzi Nuovo Falcone	10	te (einfach die Nummer ange-		packung. Wir bearbeiten die Be-	
MV Agusta 125	16	ben, die hinter dem Themasteht).		stellung fix und legen der Sen-	
MV Agusta 750 S	41			dung eine Rechnung bei.	
Technik		Gegen eine Gebühr		GUMMIKUH-Verlag	
Akkus	42, 43	von 3 DM in Briefmar-		Am Deich 57 •	
Alu polieren	10, 35, 36	ken gibts das Gesamt-		28199 Bremen	
Alu eloxieren	49	inhaltsverzeichnis			

bracht und vom Fahrlehrer sicher nach Hause geleitet wurde. Erste Probleme gab natürlich der nicht vorhandene Lenkeinschlag und die monsterrässige Eigenart, keine niedrigen Drehzahlen zu mögen, was gepaart mit einem langen ersten Gang einen Fahrschüler zu gesteigerter Transpiration zwingt. Glücklicherweise zuhause, schob ich mein Monster in den Garten, sofort verfolgt von einer Nachbarin, die das ungewohnte Geschehen mit „O Gott, ein Motorradfahrer, jetzt isses aus mit der Ruh“ kommentierte. Dummerweise war der Weg schmal und das Gartentürchen eng, ich entfernte umgehend ein Stück Zaun und dann war es geschafft: Mein Monster stand auf meiner Terrasse!

Nach einigen Fahrstunden zeigte die Ducerstmals Unmut: Die Batterie war leer, und ich mußte sie samt Fahrlehrer anschieben. So begann ich meine Fahrstunden meist schweißgebadet, denn die Ladung von meinen paar Kilometern hielt einfach nicht. Auf diese Weise wurde ich auch schnell bekannt, denn noch niemand hatte bisher einen schwitzen den Fahrschüler den Fahrlehrer über den Übungsplatz schieben sehen, und das Moped

wollten eh' alle anderen Fahrlehrer mal sehen. Dann holte der Händler das Monster, weil elektrisch bald gar nichts mehr ging. Neue Elektrik, neues Glück. Das Fahren an sich ging ganz gut, aber die Übungen brachten meinen Fahrlehrer (Danke Horst I) fast um den Verstand. Freund Brembo im Vorderrad brachte das Hinterrad in die Luft, der Kreis lies sich nicht im zweiten Gang fahren, der enge Slalom war zu eng, und ich hatte echt wenig Talent. Doch der Tag der Prüfung kam, Fahren und Übungen waren ok, das Mißtrauen des Prüfers, „zeigen Sie mir doch mal die Papiere dieses Fahrzeugs“, konnte zerstreut werden und nichts konnte mich mehr aufhalten.

Mittlerweile bin ich ca. 25.000 km gefahren und habe mehrere Motorräder, meine Werkstattmentalität ist hin zum Schrauber gekippt (Danke Horst II), meine Freundin hat einen kleinen Laden für Fahrerausstattung aufgemacht, die Umwelt hat sich an meine Allüren gewöhnt („Wo kann ich mich umziehen?“) und es ist kein Ende der schweren Moped-Infektion abzusehen.

Toni Gerhard

Leserbriefe

Hallo Felix,
vorab hätte ich mal eine dezente Frage und zwar hätte ich gerne gewußt, ob es möglich ist, daß manche Leute die MOTALIA immer noch einen kleinen Tick früher kriegen als die „normalen“ Abonnenten? Dies ist mir zum wiederholten Mal aufgefallen, da ich bereits seit über einem halben Jahr einen gebrauchten WBO-Tank suche. Aber, aber der ist jedes Mal ein oder zwei Tage vorher schon weg und zwar in den meisten Fällen von einem Händler!! Da kommt doch der Verdacht auf, daß....??

Na ja, sei's drum, vielleicht habe ich doch mal die Nase vorn.

Ich würde mich trotzdem über eine Stellungnahme zu dieser Sache freuen.

MfG Rüdiger Zischak

Selbstverständlich werden die Händler bei dem Versand der Motalia NICHT bevorzugt behandelt!

Alle Motalias werden gleichzeitig bei dem Briefzentrum in Kiel eingeliefert. Da die Motalia im second-day-service der Post versandt wird, sollten eigentlich alle Leser die Zeitung zwei Tage nach der Einlieferung erhalten. Da die Post aber unfähig ist, ihre Versprechungen zu halten, und es nicht schafft, flächendeckend am gleichen Tag auszuliefern, bekommen einige Leser die Motalia etwas früher als andere. In einzelnen Gebieten ist die Motalia schon am nächsten Tag da, in anderen erst nach drei Tagen.

In Extremfällen kann es hier sogar zu einem Unterschied von mehreren Tagen kommen. So einen Extremfall hatten wir zum Beispiel gerade mal wieder im letzten Monat. Die Zeitung wurde am Donnerstag den 14. März bei der Post eingeliefert und hätte folglich bei allen Lesern am Samstag den 16. März im Briefkasten sein müssen. Teilweise ist das auch passiert. Wir haben aber bis zum Montag, den 25. März Anrufe von Lesern erhalten, die auf ihre Motalia warteten. Das heißt,

die Post hat für die Auslieferung der Motalia anstatt der versprochenen zwei Tage teilweise elf oder noch mehr Tage gebraucht. Wer die Zeitung so spät bekommt, hat natürlich das Pech, daß schon alle interessanten Sachen verkauft sind.

Wer etwas sucht, sollte aber nicht darauf warten, das genau dieses Teil angeboten wird, sondern besser selbst eine Suchanzeige aufgeben. Die Red.

Betreff: California-Bericht in Heft Nr. 85:

Hallo Felix Hasselbrink,
bitte ein paar technische Daten richtigstellen.

Tankinhalt auf dem Hauptständer getankt 19 Ltr., Seitenständer 17 Ltr., Max. Drehmoment: 90 Nm bei 3.200, 93 Nm bei 5.200 (Vergaser/Einspritzer). Also die beste Tourenzahl 3.500-5.500! Weil nun das höchste Drehmoment anliegt und alles weich und rund läuft! BAB 140-160 km/h, die anderen Straßen werden durch die lange HR-Übersetzung 8:33 nur noch im 3. und 4. Gang gefahren (Päße 2. und 3. Gang, Stadt 2. Gang)! Will man die Antriebseinheit nicht mutwillig zerhacken, hält man sich daran! Wichtig: 3x Köpfe nachziehen, beim 1. Mal mit Ventilspiel 0,15/0,20 und dann 0,10/0,15 mm. Eingefahren bei 5000 km und dann vollsynthetisches Motoröl, - vorher nur mineralisches! Getriebe-/Kardanöl 85/140 Vollsynthetisch. (Wechselintervall bei Vielfahrern 20.000 - 30.000 km, sonst 10.000 km). Motorölwechsel ohne Filter ist Blödsinn (das Öl geht nicht kaputt, doch durch den alten Filter ist es gleich wieder dreckversaut)! Zündgebermagnet alle 5.000 km reinigen. Vergasermodell: nach Regenfahrten Schwimmerkammern säubern. Alle Modelle bis März '96: Rücklicht-Kabel im Hinterrad-Kotflügel durch hochbiegen der Haltetaschen höherhängen!

Für meine 8.000 km-Tour nach St. Peters-

Leserbriefe

burg hatte ich folgende, sehr bewährte Änderungen (Vergaser-Modell) vorgenommen: Leichte Gasbetätigung durch selbstgemachte Gaszüge (gehen auch nicht mehr kaputt), konisch geschliffene Griffgummis, umgepolsterter Sattel (flacher), Lenkansschlag vergrößert, Lenkungsdämpfer entfernt, HR-Dämpfer Stufe 4 und Feder 37 mm vorgespannt, Tele-Dämpfer auf Stufe 3 und Feder 0. 17 Ltr. TC-Tank mit Benzinhahn. Kleine Coppola von der V-Max montiert. Trotz schlechtesten Straßen (Regen hatte ich natürlich auch), Autobahnen möglichst gemieden, sind Tagesetappen von 1.500 km kein Problem: Der Arbeitsplatz ist saubequem, die Bedienung komfortabel und problemlos. Die enorme Zuladungsmöglichkeit bei trotzdem sicherem Fahrverhalten ist schon sehr beeindruckend! Werden bei der Auslieferungs-Inspektion alle Schrauben kontrolliert, Lenkkopfla-

ger, Schwingenlager eingestellt, Vergaser richtig bedüst (die Einspritzer korrekt synchronisiert), der HR-Mitnehmer gefettet, unter die Tele-Manschetten Teflon Fett gegeben usw., kann man ohne den geringsten Defekt 50.000 km voll machen! Ach ja, bei der Auslieferung müssen auch noch die vorderen Tankflaschen am Tank an der unteren Seite abgeflext werden!
Mit freundlichem Gruß
J. Jürgensen

Wie sind die Erfahrungen der Leser mit Metzeler /Pirellibereifung auf der Cali 1100 - 1100 i? Wie hoch ist die km-Leistung, wie ist das Fahrverhalten bei Nässe bzw. auf trockener Straße?
Klaus-Dieter Knop, Nibelungenallee 17, 60318 Frankfurt

DUCATI · MOTO GUZZI · LAVERDA · APRILIA · MOTO MORINI

Jetzt Katalog anfordern!
10,- DM Schein

GFK-Teile für italienische Motorräder

SEBY · POLY

Am 04.05.96 von 11⁰⁰ bis 15⁰⁰ Uhr

Seby-Primavera

Italo-Frühstück in Aachen

SEBY POLY - FVT GmbH · Jülicher Straße 336 · 52070 Aachen
Telefon: (02 41) 18 22 188 · Telefax: (02 41) 18 22 142

DUCATI · MOTO GUZZI · LAVERDA · APRILIA · MOTO MORINI

Lesertip

Moto Guzzi Spezialwerkzeug selbstgemacht

Das original Werkstatt-Handbuch von Moto Guzzi (COD. 17920162) zeigt auf den Seiten 34 und 35 das Spezialwerkzeug für unsere ganz unvergleichlich zielgenauen, zuverlässigen Italienerinnen. Der original T-Schlüssel für die Befestigung der Muttern des Unterbrechergehäuses gefiel mir nicht nur nicht, er war mir auch zu teuer. Seit Jahren schon schraube ich an meiner LM 3 mit Inbus-T-Schlüsseln der Marke Hazet. Diese zeichnen sich durch einen ergonomisch geformten Griff aus, an dem die Schrauberhand gut Halt



findet. Man nehme also einen T-Inbus-Schlüssel (Achter oder Zehner) und einen ungekröpften 13er/17er Ringschlüssel - beide aus dem guten Chrom-Vanadium Werkzeugstahl. Mit dem Schweißgerät brate man das Ende des Inbus-Schlüssels etwa 4 cm vom 13er Ring entfernt mit dem Ringschlüssel zusammen. Mit einer Eisensäge wird die länger überstehende Seite des Ringschlüssels abgesägt und mit einer Eisenfeile erfolgt dann die Feinbearbeitung. Das fertige Produkt ist nicht nur ergonomisch besser als das Original-Werks-Spezialwerkzeug. Auch der Preis kann sich sehen lassen. Mit etwas mehr als 20,- DM muß jeder rechnen, der nicht nur ein individuelles Motorrad fahren sondern auch mit individuellem Werkzeug daran schrauben möchte.

Friedrich Knacke

DYNOTEC mißt, prüft, stimmt ab, optimiert, berät.

Auch für moderne italienische Zweizylinder keine Selbstverständlichkeit:

100 Nm Drehmoment

Für jeden großen Moto Guzzi-Motor mit exakt kalkuliertem Preis-Leistungs-Verhältnis.

Original DYNOTEC-Ventiltrieb-Kits, die fachgerechte Überarbeitung von Brennraum und Kurbeltrieb in der bekannten DYNOTEC-Qualität und eine perfekte Motorabstimmung erfüllen Ihre Zweizylinder-Träume.

Jetzt lieferbar für Liebhaber zeitgemäßer Twin-Power: standfester, kultivierter Motorenbau mit Ventiltriebs-Kit 9508 auf über 74kW (100 PS).

Interessiert? – Vereinbaren Sie Ihren Beratungstermin.



Dynamisch optimierte Fahrzeugtechnik GmbH

67592 Flörsheim-Dalsheim
Alzeyer Straße 33-37
Tel. 0 62 43/58 82, Fax 0 62 43/70 29

Hökenschnieder GbR

Vertragshändler

DUCATI

MOTO GUZZI

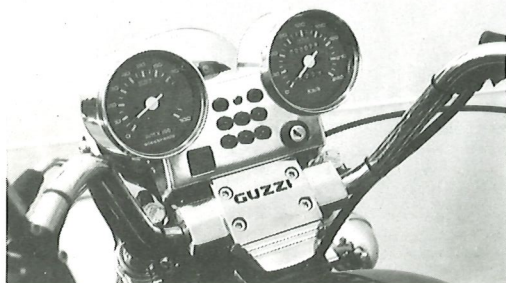

NEU

Alu-Cockpit

f. 1100 Cali u. Cali III

poliert m. Lampen

und Deckel

395,-- DM

Gepäckbrücke

für Monster

195,-- DM

NEU

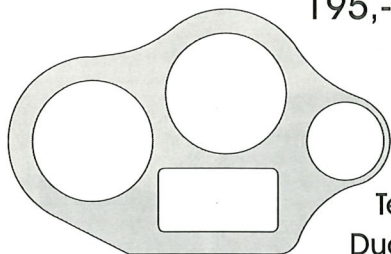

Alu-Blende f.

Temp.- Anzeige

Ducati SS Modelle

nur 55,-- DM

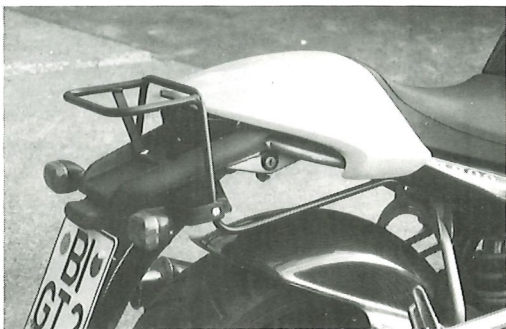

außerdem

Ersatzteilschnellversand, Bleifreiumrüstung, abschm. Kreuzgelenke,
natürlich Cockpits für die anderen Guzzi's, Superservice u.s.w.

Tel. 0521/452445 Fax 0521/453702

33649 Bielefeld Fri.Wilhelms-Bleiche 8a

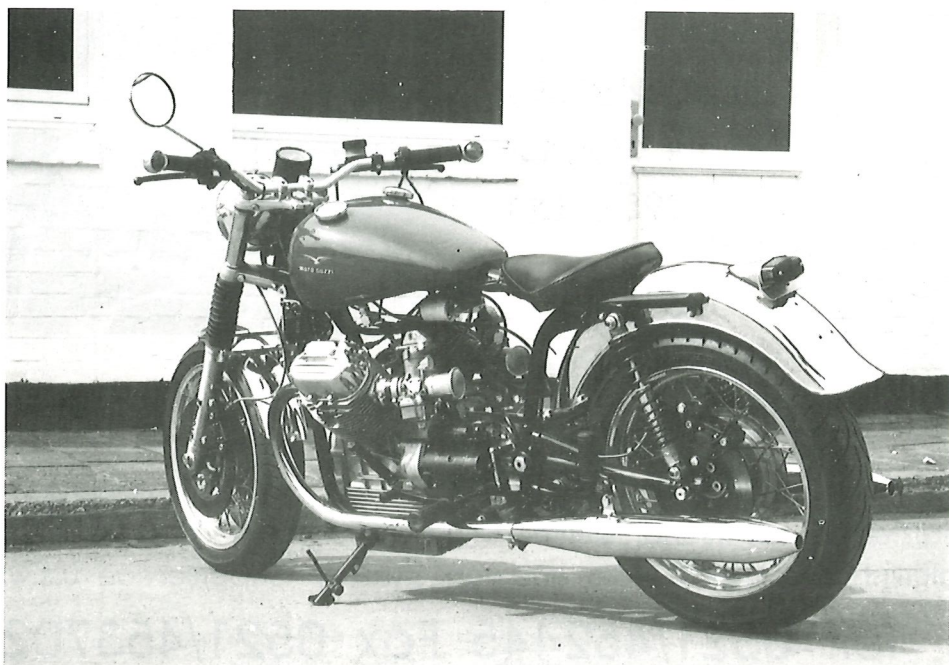
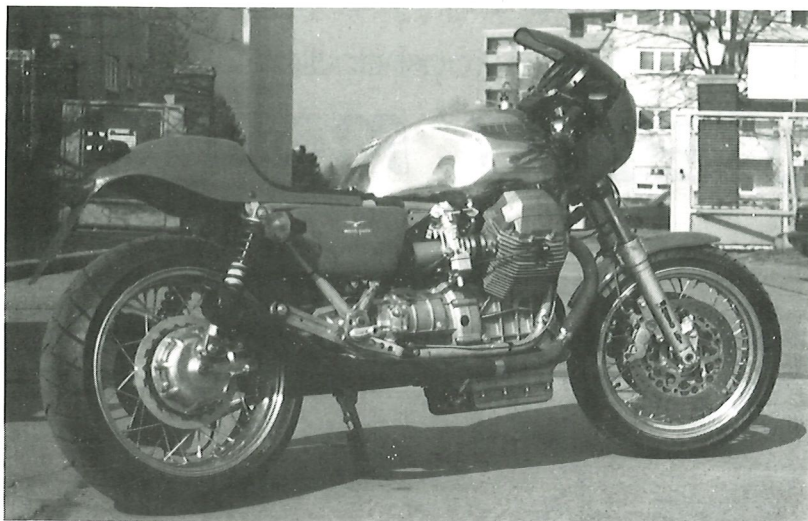



Motorräder

Teile u. Restauration

Rheinstraße 3

65795 Hattersheim-Okriftel

Telefon 06190-74317

Fax 06190-930469

**Service, Tuning, Restauration, Individuelle Umbauten, Ersatzteile,
Neu- und Gebrauchtmotoren von Guzzi und Ducati**

**Langjährige Erfahrung im Langstreckenrennsport: 3x 1. Platz im
8-Stundenrennen, 5x 1. im 4-Stundenrennen, 2. Platz im 24-
Stundenrennen Magny-Cours (BOT) auf Ducati Pantah!!!**

**Wir machen Motorräder nach Wunsch und Maß
Zum Beispiel:**

Umbau Nr. 1

Basis LM I, Motor 1100 cc, Doppelzündung, 41er Delo's, Ventile 51/43, Einscheibenkupplung, geradzahntes Getriebe, M1R-Gabel, Endurance-Bremszangen, Bereifung 180/55 X 17" + 120/70 X 17" auf Akront-Speichenrädern, WBO Alutank, Sonderfußrasten, Stucchi-Auspuffanlage 2-2, Alu-Schwinge, Sonderelektrik usw.

Alles eingetragen!!!

Umbau Nr. 2

Basis 850 GT, 998 cc, Kramer Drehmomentmotor, Doppelzündung, 40er Delo's, Bleifrei, Sondertank HD, Marzocchi-38 mm, Bereifung 120/70 x 17" + 150/70 X 18", 3 X Scheibenbremse, Eigenbau-Fußrasten (weiter vorn), Sonderelektrik, usw.

Alles eingetragen!!!

Wir sind spezialisiert auf Speichenradumbauten bis 5,5", Bleifreiumrüstungen, Doppelzündung, Fahrwerksoptimierung, Motor-Getriebeinstandsetzung und Sonderwünsche aller Art

Vermißt wird...

seit dem 28.08.89 die am 15.04.83 geborene V 35/2. Sie ist etwa 350 ccm groß und hat eine mintgrüne Hautfarbe. Zuletzt wurde sie Ende September im Raum Lüneburg gesehen und verschwand dann wahrscheinlich Richtung hoher Norden. Für Hinweise, die zur Wiederbeschaffung der vermißten „Person“ führen, wird eine Belohnung von 10 Liter Lambrusco ausgesetzt! So oder ähnlich sollte die Annonce aussehen, die ich in diverse „Mopped-Blätter“ setzen wollte. Was aber war geschehen?

Die eigentliche Geschichte zweier vom Guzzi-Bazillus infizierter Personen ist in der Motalia Nr. 81 nachzulesen (Von kleinen Guzzis und netten Händlern). Dabei vergaß ich jedoch zu erwähnen, wie das mit den Guzzis anfing: Mein mir angetrautes Ehe-weib besaß eben jene V 35/2, doch als wir uns für den Kauf der neuen Sessatas entschieden, entschieden wir nochmal, und zwar den Verkauf der V 35 - und das war ein großer Fehler. Mein Weib sagte nämlich: „Zwei Kinder können wir ja grad noch so ernähren, aber drei?“

Nun aber kam es, daß Geli, welche ja mein Weib ist, mit ihrer neuen Göre nicht so recht klar kam, da diese etwas größer geraten war als die Erstgeborene. Sitzbank abpolstern reichte nicht, also Stiefelsohlen erhöhen (jeder Astronaut wäre bei solchen Moon-Boots vor Neid erblaßt!). Immerhin, die Füße hatten schon einen leichten Bodenkontakt, und das ist ja auch schon was wert, oder? Stützräder kamen wegen der Optik nicht in Frage und tieferlegen (boh ey, Moto Manta?) auch nicht.

In den nun folgenden Jahren stellte sich



Unsere Kleine (V 35/2), meine kleine (Geli) und die Kleins (Pflege-Eltern).



immer öfter heraus, daß die Erstgeborene nicht so anfällig für Krankheiten war, und so vermißte mein mir angetrautes Eheweib ihre „Verstoßene“ immer mehr. Weiterer Nachwuchs in Form einer Cali 2 und eines Cali 2-Gespannes konnte über den schmerzvollen Verlust auch nicht hinwegtrösten.

Als das Schlafzimmer der Guzzis immer enger wurde, mußte ein größeres her. Beim Umzug merkten wir, daß noch Platz für einen weiteren Zuwachs vorhanden war, und als wir noch nicht einmal zu Ende gedacht hatten, geschah auch schon das Wunder: Die Motalia Nr. 84 lag frisch gedruckt im Briefkasten. „Und das soll ein Wunder sein?“, werdet Ihr Euch fragen!? Also, über die Pünktlichkeit der Post wundere ich mich immer öfter, aber das meine ich nicht, sondern das nun folgende:

Bei der üblichen Durchsicht nach günstigen Ersatzteilen veränderte sich das Verhalten meines Weibes in einer so erschreckenden Weise, daß ich mich beinahe dazu veranlaßt fühlte, den Notarzt zu rufen: Der Mund war dermaßen weit aufgerissen, daß die Motalia quer reingepaßt hätte, und erst die Augen: Leute, ich hatte echt das Gefühl, die Dinger wollten den Kopf verlassen! Als sich ihr Zustand einigermaßen normalisierte, zeigte

sie mir folgende Annonce: Verk. V 35/2, Erstzul. 15.04.83, 27 PS, 56t km, VB 2850,- DM. Welche Mutter vergißt schon den Geburtstag ihres Kindes? Hätten die Pflegeeltern nicht das genaue Geburtsdatum angegeben, wären wir wohl gar nicht darauf gekommen, daß das Gelis Kind sein könnte.

Ein Anruf bei den Pflegeeltern bestätigte unsere Hoffnung: Die Daten der „Geburtsurkunde“ stimmten mit denen von Gelis Unterlagen überein, und so wurde telefonisch die Rückführung unseres Kindes ins traute Heim abgesprochen. Bis dahin hatten wir jedoch noch zwei lange Wo-

chen Zeit, und diese nutzten wir mit dem Betrachten von Bildern aus vergangenen glücklichen Tagen mit der V 35/2. Könnt Ihr Euch vorstellen, was in unseren Köpfen vorgeht? Wie mag es ihr ergangen sein, ist sie gesund, hat sie noch die gleichen Macken wie früher und, am wichtigsten, wird sie ihre Mutter nach all den Jahren wiedererkennen??? Bestimmt wird jeder, der schon mal ein Mitglied der Familie vermißte, nachempfinden, was für Gedanken durch unsere Hirnmasse strömten. Das Schlimmste jedoch war die Zeit bis zum Wiedersehen, aber was sind schon 14 Tage im Gegensatz zu sechseinhalb Jahren?

Ja, und dann war es endlich soweit: Sonntag, 7 Uhr: Der Wecker klingelte, wenn auch völlig umsonst, denn geschlafen haben wir vor lauter Lampenfieber eh nicht. Also, rein ins Leder, und nach einem kurzen Frühstück im Clubhaus „Mc-Donald's“ ging es mit der seitenwagengestützten Cali in Richtung Heide. Trotz der eisigen Kälte gab ich immer mehr Gas, und je näher wir unserem Fahrziel kamen, um so diesiger und kälter wurde es. Ein böses Omen? Wohl kaum, denn bei der Ankunft wurden wir schon vorm Haus erwartet (Es gibt doch kaum was besseres als den Klang einer großvolumigen Guzzi, die man

trotz laufenden Fernsehers schon von weitem hört!) und sogleich zur „Kleinen“ gebracht. Wir konnten's kaum glauben, sechseinhalb Jahre, und sie hatte sich (optisch) nicht verändert! Auch bei der anschließenden Probefahrt war alles wie früher: Sie sprang nicht an! Ist doch schön, wenn jemand seinen Charakter nicht verliert, oder? Auch wenn's 'n schlechter ist, du Mistk...- Autsch, der Tritt meines mir angetrauten Eheweibes ließ meine Flüche verstummen, und mittels eines Fremdstartkabels wollte sie dann auch, wenn auch widerwillig, die Mistk..., ja ja, ist ja schon gut Weib! Als die Krücke dann endlich richtig lief, wollte sie vom Gas nicht mehr runter! Kein Thema, Gasgriffkaputt. Nun, die Formalitäten waren schnell erledigt, und genauso schnell waren wir auf der Bahn. Sauber,

wie die Karre lief, und der Sound: Mancher überholter Autofahrer wurde auf der sonst so öden Strecke erst richtig wach, als ich den Gashahn bis zum Anschlag drehte! Die „Kleine“ wurde zwar nicht viel schneller, aber bedeutend lauter!!! Alles lief glatt, bis zur Raststätte; nach kurzer Pause wollte sie nicht mehr: Drücken auf den Anlasser verursachte nur ein Klacken des Relais, mehr nicht. Was für ein Glück, daß die Temperatur um null Grad war, da macht Anschieben noch richtig Spaß!

Nun ja, jetzt ist sie wieder zu Hause, hat Geschwister und wartet drauf, daß wir ihr die Macken austreiben; und das werden wir, du Mistk..., ja ja, ich weiß schon, so'n Mopped ist auch nur ein Mensch und hat 'ne Seele. Wie dem auch sei, wir werden uns viel Zeit nehmen, um sie wieder in Schuß zu bringen, das versprechen wir ihr!



Nach 6½ Jahren wieder vereint.

Viele unserer Freunde haben gesagt: „Ihr seid doch nicht ganz frisch in der Birne, fünf Guzzis?!“ Na und, wir wissen, daß wir irgendwie verrückt sind, aber viele laufen (oder fahren) rum und sind noch bekloppter als wir, nur wissen sie nix davon! Jede Guzzi in unserem Stall hat mit uns (und wir mit ihnen) einiges erlebt, in guten wie in schlechten Zeiten, aber trennen? Nee, nie mehr (wieder)! Einige können uns vielleicht verstehen, geht es ihnen doch ähnlich. Wir kennen jedenfalls viele und sind froh, daß wir nicht die einzigen Bescheuerten sind.

So, daß war's. Bleibt uns nur noch, Euch alle zu grüßen, ganz besonders den Signore Döniges stellvertretend für alle, die uns prompt und zuverlässig mit ihren inserierten Ersatzteilen beliefert haben, ohne dabei das Blaue vom Himmel gelogen zu haben.

Ciao, Max & Geli Merkel vom MC-Donald

Presseschau

Aprilia Roller

Auf vier Seiten stellt "motorrad, reisen & sport" fünf Roller der Marke Aprilia vor. Der Artikel in der April-Ausgabe ist mit sechs- undsechzig Fotos bebildert.

Laverda Ghost 650

Einen Fahrbericht der unverkleideten Laverda kann man in der April-Ausgabe von "MO" nachlesen. Der Artikel erstreckt sich über drei Seiten, mit drei Fotos.

Auch in dem April-Heft von "motorrad, reisen & sport" kann ein Fahrbericht der unverkleideten Laverda nachgelesen werden. Auf zweieinhalb Seiten mit sieben Fotos kann man sich über die neue Laverda informieren.

Ducati Tuning

Auf zwei Seiten befaßt sich "MO" mit einem Umbau der Ducati 900 SS auf Ram Air. Der Bericht in Heft Nr. 4/96 ist mit drei Fotos und zwei Diagrammen bebildert.

Aprilia Shiver

In dem April-Heft stellt "MO" auf zwei Seiten die Aprilia Shiver vor, die dort von drei Fotos gezeigt wird.

Ducati Chiara

Auf einer halben Seite stellt die Zeitschrift "motorrad, reisen & sport" in Heft Nr. 4/96 die Ducati Chiara vor, die in einer Kleinserie von 50 Stück von einem DNL-Vertragshändler hergestellt wird.

Ducati M 900

In einem Vergleichstest läßt "MO" in der April-Ausgabe acht unverkleidete Motorräder gegeneinander antreten. Als einziges italienisches Motorrad ist hier eine Ducati M 900 vertreten. Der Artikel erstreckt sich über elf Seiten und ist mit dreiunddreißig Fotos reich bebildert.

Auf vier Seiten befaßt sich "motorrad, reisen & sport" mit dem Zubehörangebot für die unverkleidete Ducati Monster. Zwanzig Fotos zeigen zahlreiches Zubehör in dem April-Heft.

Moto Morini Story

Auf acht Seiten erzählt "Oldtimer-Markt" in dem April-Heft die Morini-Geschichte von der Firmengründung bis 1970. Der Artikel erstreckt sich über acht Seiten und ist mit vierundzwanzig Fotos bebildert.

Die nächste Ausgabe der Motalia wird am Montag, den 13. Mai bei der Post eingeliefert. Wer das Heft am Mittwoch, den 15. Mai noch nicht erhalten hat, sollte sich bitte bei dem Pressepostvertriebszentrum Hamburg beschweren. Siehe Artikel Seite 45.

Beschwerdeadresse: Deutsche Post AG, Pressepostvertriebszentrum Hamburg, Reklamationsangelegenheiten, Klaus Meyer, Zimmer 338, Altonaer Poststr. 13, 22767 Hamburg, Tel. 040/30634-130, Fax: 040/30634-222.

Sport - Sport - Sport

Sport-Termine im April/Mai

21.04.	Suzuka/J	GP
21.04.	Speyer	SB-DM
21.04.	Speyer	Ssp-DM
27.-28.04.	Assen/NL	Langst.-WM
28.04.	Donington/GB	SB-WM
28.04.	Nürburgring	Ssp-DM
28.04.	Nürburgring	SOS-CUP
12.05.	Jerez/E	GP
12.05.	Hockenheim	SB-WM
18.05.	Hockenheim	BOT-CUP
19.05.	Nürburgring	SB-DM
19.05.	Le Mans/F	SB-WM
26.05.	Mugello/I	GP
26.05.	Sachsenring	SB-DM
26.05.	Sachsenring	Ssp-DM
02.06.	Salzburgring/A	Ssp-DM
02.06.	Nürburgring	BOT-CUP

200 Meilen von Daytona

Bei dem Auftaktrennen der Amerikanischen Superbike-Meisterschaft treten immer viele internationale Superbike-Fahrer zu einem ersten Kräftemessen an. Auch in diesem Jahr zeigte die Starterliste, daß einige Werkteams aus der Superbike-WM den weiten Weg nach Daytona angetreten waren. Im Training holte sich der Ducati-Fahrer Troy Corser die Pole Position vor dem Grand Prix Piloten Scott Russel, der die neue Suzuki einsetzte. Auch die dritte Trainingszeit wurde von einer Suzuki mit Pascale Picotte erzielt. Corsers Teamgefährte Mike Hale erzielte mit der zweiten Ducati die fünfte Trainingszeit. Wegen starker Regenfälle wurde das Rennen um eine Woche verlegt, und einige der Fahrer reisten wieder ab. Im Rennen führte anfänglich Corser, doch er mußte mit überhitztem Motor aufgeben, sein Teamgefährte Hale war schon in der fünften Runde durch Sturz ausgeschieden. Das Rennen wurde dominiert vom Duell zwischen Russel und dem Honda-Fahrer Miguel DuHamel, der schließlich mit winzigem Vorsprung gewann. Die beste Ducati plazierte Larry Pegram auf Platz neun.

Motorradrennsport im TV

Am 31. März wurde mit dem Grand Prix von Malaysia die diesjährige Straßenweltmeisterschaft eröffnet, am 14. April begann die Superbike-Weltmeisterschaft in Misano/Italien und eine Woche später, am 21. April, findet der Saisonauftakt der Deutschen Meisterschaft in Speyer statt. Die Winterzeit ohne Motorradrennen ist damit vorbei.

Für die Motorsportfans wird es in diesem Jahr mehr Fernsehübertragungen als je zuvor geben. Nachdem schon seit Jahren Eurosport die meisten Grand Prix live zeigt, bietet jetzt auch DSF Live-Übertragungen vom Motorsport. Sowohl die Superbike-Weltmeisterschaft als auch die deutsche Superbike-Meisterschaft sollen live übertragen werden. An manchen Sonntagen wird man als Rennsportfan kaum von der Glotze wegkommen, weil manchmal Rennen in zwei Kategorien veranstaltet werden. Am 21. Juli und 4. August gehen gar alle drei Klassen an den Start, das ergibt ca. fünf Stunden Rennsport an einem Tag.

BEARS Saisonauftakt

Wie schon im Vorjahr fand das erste Rennen der BEARS-Klasse bei der Speedweek in Daytona statt. Bei dieser Rennserie dürfen alle Motorräder mit maximal drei Zylindern an den Start gehen, sofern sie nicht aus Japan kommen und keine Viertventil-Desmo-Motoren mit mehr als einem Zylinder haben. Im Vorjahr gewann diese Rennserie Andrew Stroud auf der Britten V 1000. Er tritt auch in diesem Jahr wieder mit der Britten an und konnte den Saisonauftakt gewinnen. Zweiter wurde Scott Zampach auf der Saxon-Triumph vor Pete Johnson auf einer Moto Guzzi. Den vierten Platz belegte Alan Cathcart mit einer Ducati Supermono.

Grand Prix in Malaysiaien

Zum ersten Rennen der neuen Saison trafen sich die Grand Prix-Fahrer in Shah Alam im tropischen Malaysiaien.

125er-Klasse

In der kleinen Klasse hat es bei den Top-Fahrern über den Winter kaum Veränderungen gegeben. Von den zehn Piloten, die im letzten Jahr in der Gesamtwertung die ersten zehn Plätze belegten, treten bis auf den Honda-Fahrer Hideyuki Nakajoh, der dieses Jahr nicht in der WM fährt, alle auf den gleichen Fabrikaten wie im Vorjahr an. Haruchika Aoki will natürlich auf seiner Honda den Titel verteidigen. Im letzten Jahr war der Aprilia-Fahrer Kazuto Sakata, Weltmeister von 1994, sein schärfster Gegner. Als starke Konkurrenten hatten sich der Newcomer Emilio Alzamora, Akira Saito und Dirk Raudies, alle auf Honda, erwiesen. Chancen auf den Titel erhoffen sich auch die Aprilia-Piloten Stefano Perugini, Masaki Tokudome und Peter Öttl, die im letzten Jahr die Ränge sechs, sieben und zehn belegt hatten. Dazu hat sich der erfahrene, mehrfache Weltmeister Jorge Martinez eine Werksaprilia gesichert und will es nochmal wissen.

Im Zeittraining zeigte sich wieder die Leistungsdichte in der kleinen Klasse, die fast schon spannende Rennen garantiert: Die ersten dreizehn des Trainings lagen innerhalb einer Sekunde. Die schnellste Zeit hatte Sakata vorgelegt, neben ihm standen Raudies, Alzamora und Perugini in der ersten Reihe. In Reihe zwei parkten Tomomi Manako (Honda), Martinez, Aoki und der Yamaha-Fahrer Yoshiaki Katoh ihre Maschinen. Auf den Startplätzen neun und zehn waren Tokudome und Öttl zu finden.

Im morgendlichen Warm Up hatte Sakata einen Sturz, und es war fraglich, ob er zum Rennen antreten würde, er erschien dann aber zum Start.

Alzamora hatte den besten Start, doch schnell mußte er Perugini vorbeilassen, und nach

einer Runde hatte sich auch Öttl vorbeigeschoben. Diese zwei Aprilia-Piloten fingen nach der dritten Runde an, sich von ihren Verfolgern abzusetzen. In einem Pulk dahinter waren Alzamora, Aoki, Manfred Geissler (Aprilia), Manako, Tokudome und Raudies zu finden. Während es an der Spitze keine Positionsverschiebung gab, wechselte in dieser Gruppe öfter die Reihenfolge. Zu diesem Zeitpunkt war Martinez durch Sturz ausgeschieden. Sakata bewegte sich auf dem elften Platz. Zu dem Verfolgerpulk konnten Katoh und der junge Italiener Valentino Rossi (Aprilia) aufschließen. Dafür fehlte bald der deutsche Geissler und Raudies mußte seine Honda mit Motorschaden abstellen. Perugini und Öttl hatten mittlerweile einen Vorsprung von über sechs Sekunden auf die Verfolger. Dort entstand eine Dreiergruppe aus Aoki, Alzamora und Tokudome, die sich anschickte, den Abstand zu dem führenden Aprilia-Duo zu verkleinern. Sechs Runden vor Schluß holte sich Öttl die Führung, doch Perugini konterte einen Umlauf später. Durch den Zweikampf an der Spitze konnte das dahinter liegende Trio aufschließen und drei Runden vor dem Ziel kämpften fünf Fahrer dicht an dicht um die Podestplätze. Öttl lag wieder in Führung, doch er spürte Peruginis Atem im Nacken, dahinter wechselten Aoki und Tokudome ständig die Plätze, während Alzamora das Schlußlicht der Gruppe bildete. In der letzten Runde nahm Perugini Öttl die Führung weg und setzte sich ein paar Meter ab. Öttl verlor dann auch noch den zweiten Platz an Aoki und konnte den dritten Rang gerade noch mit einem halben Meter Vorsprung vor Tokudome über die Ziellinie retten.

Ergebnis: 1. Stefano Perugini (Aprilia); 2. Haruchika Aoki (Honda); 3. Peter Öttl (Aprilia); 4. Masaki Tokudome (Aprilia); 5. Emilio Alzamora (Honda); 6. Valentino Rossi (Aprilia); 7. Tomomi Manako (Honda); 8. Akira Saito (Honda); 9. Noboru Ueda (Honda); 10. Kazuto Sakata (Aprilia).

Sport - Sport - Sport

250er-Klasse

Auch in der Viertelliter-Klasse hat keiner von den Top-Fahrern die Marke gewechselt. Die Nummer eins bei Aprilia bleibt der zweimalige Weltmeister Max Biaggi, der den Titel gerne ein drittes Mal hintereinander gewinnen will, bevor er nächstes Jahr in die Königsklasse wechselt. Yamaha hat wieder Tetsuya Harada ausgesandt, um Biaggi den Titel streitig zu machen. Und für Honda tritt eine ganze Armada an guten Fahrern auf Werksmaschinen an: Das sind Ralf Waldmann, Jean-Philippe Ruggia, Nobuatsu Aoki, Luis d'Antin, Tohru Ukawa, Jürgen Fuchs und Oliver Jacque.

Ralf Waldmann hatte sich bei Tests das Schlüsselbein gebrochen und ging nicht an den Start. Die Trainingsbestzeit hatte Biaggi erzielt vor Harada und den Honda-Fahrern Jacque, Ruggia, d'Antin, Aoki, Fuchs und Ukawa.

Das Rennen wurde zu einer Ohrfeige für alle Biaggi-Konkurrenten. Schon nach wenigen Kurven hatte der Italiener einen deutlichen Vorsprung und fuhr auf und davon. Nach nur zwei Runden hatte er einen Vorsprung von 2,1 Sekunden. Er erzielte einen klassischen Start-Ziel-Sieg und distanzierte die komplette Konkurrenz. Eine Fünfergruppe, die aus d'Antin, Ruggia, Jacque, Fuchs und Harada bestand, hatte keine Chance, mit der Werks-Aprilia mitzuhalten. Harada konnte sich aus diesem Pulk lösen und fuhr ein einsames Rennen auf der zweiten Position, genauso erging es d'Antin auf dem dritten Rang.

Es war ein relativ langweiliges Rennen, bei dem Biaggi die Zuschauer in den letzten Runden mit Wheelis auf der Zielgeraden unterhielt.

Ergebnis: 1. Max Biaggi (Aprilia); 2. Tetsuya Harada (Yamaha); 3. Luis d'Antin (Honda); 4. Oliver Jacque (Honda); 5. Jean-Philippe Ruggia (Honda); 6. Nobuatsu Aoki (Honda); 7. Jürgen Fuchs (Honda); 8. Jürgen van den Goorbergh (Honda); 9. Luca Boscoscuro (Aprilia); 10. Roberto Locatelli (Aprilia).

500er-Klasse

Wie im Vorjahr treten in dieser Kategorie zwei italienische Motorräder an. Zum einen die Aprilia 400 mit dem V2-Motor und die grüne Paton. Die Paton wird wie im Vorjahr von dem Franzosen Jean-Pierre Jeandat gefahren. Bei Aprilia hat es einen Fahrerwechsel gegeben, jetzt fährt Dorian Romboni die Maschine.

Okada überraschte auf der neuen Zweizylinder-Honda mit der Trainingsbestzeit und stand somit in der Startaufstellung vor den drei Honda-Vierzylinder-Fahrern Luca Cadalora, Michael Doohan und Alex Criville. Romboni konnte sich als achter für die zweite Startreihe qualifizieren. Neben ihm standen Noric Abe (Yamaha), Alex Barros (Honda) und Loris Capirossi (Yamaha). Jeandat wurde als 23ster drittletzter.

Der Suzuki-Pilot Daryl Beattie ging wegen einer Verletzung nicht an den Start und auch Romboni verzichtete nach einem Sturz im Warm Up auf den Start.

Im Rennen dominierten die drei Honda-Fahrer Okada, Doohan und Cadalora. Bei einsetzendem Regen kam Okada von der Strecke ab und fiel auf den siebenten Platz zurück. Das Rennen wurde abgebrochen und, nachdem die Strecke schnell wieder abgetrocknet war, neu gestartet. Schnell setzte sich Okada an die Spitze und wollte davonfahren, doch er übertrieb und stürzte. Nun setzte sich das Trio Doohan, Cadalora und Barros von den Verfolgern ab. Doohan fiel mit technischen Problemen zurück. Cadalora überquerte vor Barros und Abe die Ziellinie. Nach der Addition der beiden Rennen wurde Cadalora Sieger vor Barros und Checa.

Ergebnis: 1. Luca Cadalora (Honda); 2. Alex Barros (Honda); 3. Carlos Checa (Honda); 4. Scott Russel (Suzuki); 5. Michael Doohan (Honda); 6. Jean-Michel Bayle (Yamaha); 7. Alberto Puig (Honda); 8. Noric Abe (Yamaha); 9. Frederic Protat (Yamaha); 10. Juan Borja (Elf).

Sport - Sport - Sport

Superbike-Meisterschaft in Australien

In der Australischen Superbike Meisterschaft tritt das Ducati Dealer Team mit den zwei Fahrern Shawn Giles und Benn Archibald an.

Bei der ersten Veranstaltung in Sandown dominierte der Kawasaki-Fahrer Troy Bayliss beide Rennen. Im ersten Lauf konnte er einen ungefährdeten Start-Ziel-Sieg verbuchen. Giles wurde zweiter vor seinem Teamgefährten Archibald.

Im zweiten Lauf kamen die beiden Ducati-Fahrer knapp nicht auf das Podest: Giles wurde vierter vor Archibald. Wieder hieß der Sieger Bayliss, diesmal aber ständig unter Druck von dem Kawasaki-Fahrer Martin Craggill. Dritter wurde der Suzuki-Pilot Peter Goddard.

In der Punktwertung liegen Giles und Archibald auf den Plätzen zwei und drei.

Sounds of Thunder in Großbritannien

In England gibt es eine Rennserie, die Sounds of Thunder heißt. Hier starten gleichzeitig Ein- und Zweizylinder-Motorräder in einem Rennen, werden aber getrennt gewertet. Wenn man bedenkt, daß in den BEARS-Rennen die Einzylinder-Motorräder bisher teils gute Ergebnisse vorweisen konnten, kann man sich vorstellen, daß solche Rennen mit Sicherheit spannend sind. Für alle Englandurlauber und interessierte die Termine von der Insel:

21.04.	Cadwell Park
27.05.	Donington Park
15.06.	Castle Coombe
14.07.	Knockhill
28.07.	Snetterton
01.09.	Croft
08.09.	Oulton Park
22.09.	Silverston

Absender:

Bitte freimachen, falls Briefmarke zur Hand

Kostenlose private Kleinanzeige

Nur private Kleinanzeigen sind kostenlos.

Bitte Telefonnummer nicht vergessen!

Rubrik: _____

Text: _____

Antwort

**Verlag Felix Hasselbrink
Schönberger Str. 2
D-24321 Lütjenburg
Deutschland**

Diese Ausgabe der Motalia wurde am Samstag, den 13. April bei der Post eingeliefert. Wer die Zeitung nicht bis zum Dienstag, den 16. April zugestellt bekommen hat, sollte sich bei dem Pressepostvertriebszentrum Hamburg beschweren.

Beschwerdeadresse: Deutsche Post AG, Pressepostvertriebszentrum Hamburg, Reklamationsangelegenheiten, Klaus Meyer, Zimmer 338, Altonaer Poststr. 13, 22767 Hamburg, Tel. 040/30634-130, Fax: 040/30634-222.

Die nächste Ausgabe der Motalia wird am Montag, den 13. Mai bei der Post eingeliefert. Wer das Heft am Mittwoch, den 15. Mai noch nicht erhalten hat, sollte sich bitte bei dem Pressepostvertriebszentrum Hamburg beschweren.

Siehe Artikel auf Seite 45

Motalia - Abobestellkarte

- Ich möchte gerne ein Probeheft der MOTALIA haben. Vier DM in Briefmarken habe ich beigelegt.
- Ja, ich möchte MOTALIA ab sofort / ab Ausgabe _____ abonnieren.
- Das Abo soll nach einem Jahr auslaufen.
- Das Abo soll sich bis zur Kündigung automatisch um jeweils ein Jahr verlängern (geht nur bei Bankabbuchung).

Den Jahresbetrag von 40,- DM (Ausland 55,- DM) für ein Jahr (11 Ausgaben)

habe ich auf das Konto 758 764-204 (BLZ 200 100 20) beim Postgiroamt Hamburg überwiesen.

habe ich als Scheck beigelegt.

können Sie von meinem Konto abbuchen. Meine Bankverbindung ist:

BLZ: _____

Konto-Nr: _____

Bank: _____

Mir ist bekannt, daß ich das Abonnement innerhalb von 7 Tagen schriftlich widerrufen kann. Hierzu genügt die fristgerechte Absendung des Widerrufs.

Datum: _____ Unterschrift: _____

Absender auf der Rückseite nicht vergessen!!

Motalia zu spät bekommen??

Schuld war mal wieder die gelbe Schneckenpost

Im letzten Monat haben einige Leser bis zu zehn Tage und mehr auf die Zustellung ihrer Motalia warten müssen, weil die Post mal wieder unfähig war, die von ihr angegebenen Laufzeiten einzuhalten.

Die Motalia wird als Postvertriebsstück im Express-Logistik-Netz der Deutschen Post AG verschickt. Wir nutzen hier den second-day-service der Post. Für diesen second-day-service heißt es in den Allgemeinen Geschäftsbedingungen der Deutschen Post AG wörtlich: "Die Zustellung erfolgt am zweiten Tag nach Übernahme der Sendungen." Im letzten Monat haben wir die Motalia am Donnerstag, den 14. März vormittags beim Briefzentrum in Kiel eingeliefert. Wenn sich die Post an ihre eigenen Allgemeinen Geschäftsbedingungen halten würde, hätte die Motalia bundesweit am Samstag, den 16. März bei allen unsern Lesern im Briefkasten sein müssen. Dem war aber nicht so, vom 18. - 25. März klingelte bei uns in der Redaktion andauernd das Telefon, und es wurde nachgefragt, wo denn die Motalia bleibt. Die Post hat also in Einzelfällen bis zu zwölf Tage, vielleicht sogar mehr, gebraucht, um Postvertriebsstücke auszuliefern, für die sie selbst eine Laufzeit von zwei Tagen angibt (das sind 600 % der eigentlichen Laufzeit!!). Und die betroffenen Motalia-Leser sind natürlich zu recht sauer, wenn sie ihr Heft teilweise zehn Tage später bekommen als andere und schon alle interessanten Motorräder und Teile aus dem Kleinanzeigenmarkt verkauft sind.

Wenn solche Verspätungen nur alle Jubeljahre vorkommen würden, könnte man ja vielleicht damit leben, aber leider ist es keine Seltenheit, daß die Post ihre eigenen Versprechungen komplett ignoriert. Wenn man die Verspätungen reklamiert, bekommt man teilweise Antwortschreiben, die an Unverschämtheit und Arroganz kaum zu überbieten sind (teilweise anscheinend Normschrei-

ben). Die Post fühlt sich dem Kunden gegenüber anscheinend in keinster Weise verpflichtet und macht was sie will. Um sicherzustellen, daß die Post für keine Verfehlungen oder Verzögerungen zur Rechenschaft gezogen werden kann, heißt es: "Nach § 17 des Gesetzes über das Postwesen haftet die Deutsche Post AG im Geschäftsfeld Pressepost nicht für Schäden, die durch die nicht ordnungsgemäße Erfüllung ihrer Verpflichtungen entstehen." Diesen Satz muß man sich mal genauer betrachten, er ist der absolute Freibrief. So etwas kann sich nur eine Firma erlauben, die genau weiß, daß sie auf diesem Gebiet ein Monopol hat, da es bisher leider keine andere Möglichkeit gibt, auf irgendeine Art und Weise Zeitungen zu einem ähnlichen Preis bundesweit zu versenden. Solange die Post dieses Monopol hat, wird sie sich wohl kaum um die Belange ihrer Kunden scheren. Dafür werden aber jedes Jahr die Gebühren für Postvertriebsstücke deutlich angehoben, diese Anhebungen betragen immer ein mehrfaches der Inflationsrate.

Leider haben wir keine Möglichkeit, die Motalia anders zu verschicken, außer wir würden den Abopreis mehr als verdoppeln. Wer seine Motalia in Zukunft nicht pünktlich bekommt, sollte sich bei dem Pressepostvertriebszentrum Hamburg (Deutsche Post AG, Pressepostvertriebszentrum Hamburg, Reklamationsangelegenheiten, Klaus Meyer, Zimmer 338, Altonaer Poststr. 13, 22767 Hamburg, Tel. 040/30634-130, Fax: 040/30634-222) beschweren. Vielleicht hilft es ja, wenn sich möglichst viele unzufriedene Motalia-Leser dort beschweren, damit die Post mal etwas schneller arbeitet und sich an ihre eigene Zusagen hält.

Renngespanne mit Guzzi-Daytona-Motor

Die Moto Guzzi Daytona kann eigentlich schon fast als Rarität gelten, das hinderte aber zwei schweizer Motorradfahrer nicht daran, auf der Basis dieser seltenen Daytonas zwei flache Gespanne für die Rennstrecke zu bauen.

Um einen ordentlichen Eigenbau zu schaffen, gilt die Grundregel, erst einmal soviel wie möglich abzubauen. Bei konsequenter Vorgehensweise bleiben oft nur Rahmen und Motor übrig. Und dann fängt man an, etwas eigenes zu schaffen. Bei einem Renngespann ist eine Telegabel untauglich, also wurde eine Schwingengabel angefertigt. Hier entschied man sich für eine Einarmkonstruktion, um Autofelgen für möglichst breite Rei-

Rechts: Auf der rechten Seite des Vorderrads sitzen die einzelne Bremsscheibe mit zwei Vierkolbenbremssätteln und das Mono-Federbein.

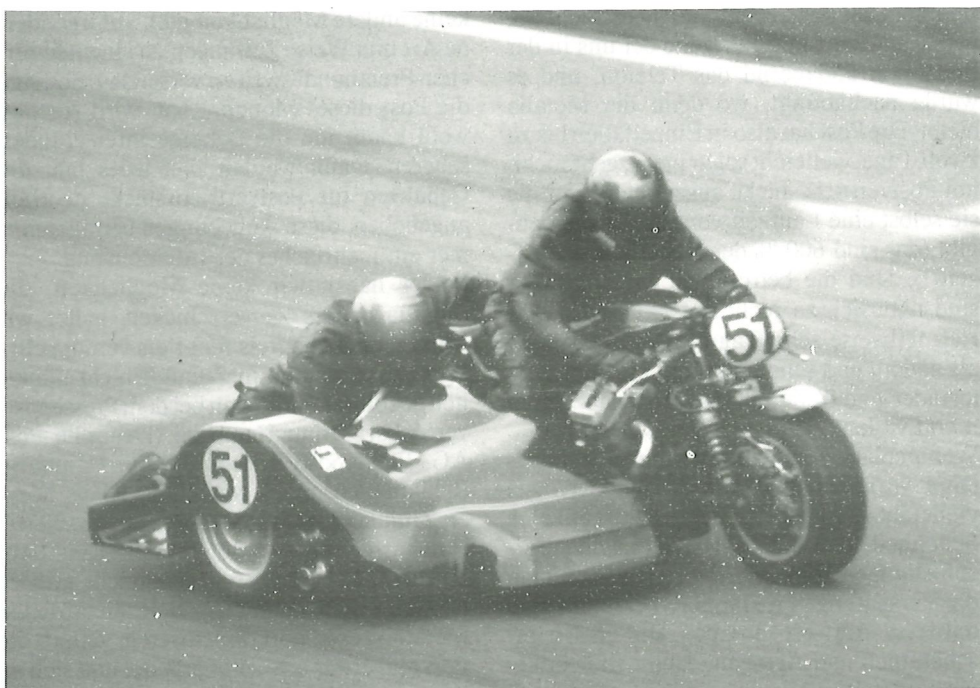
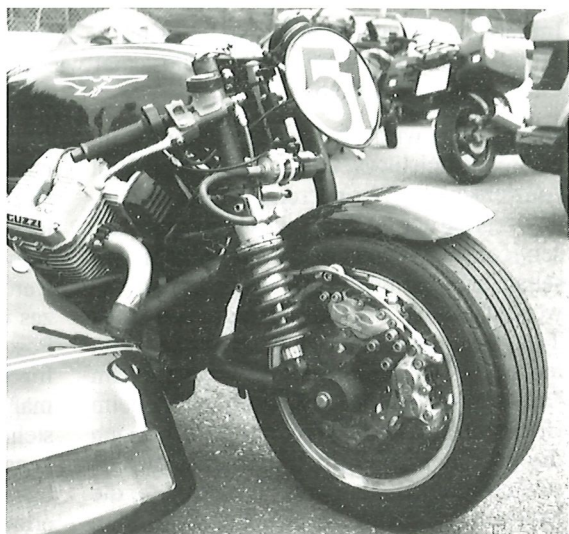

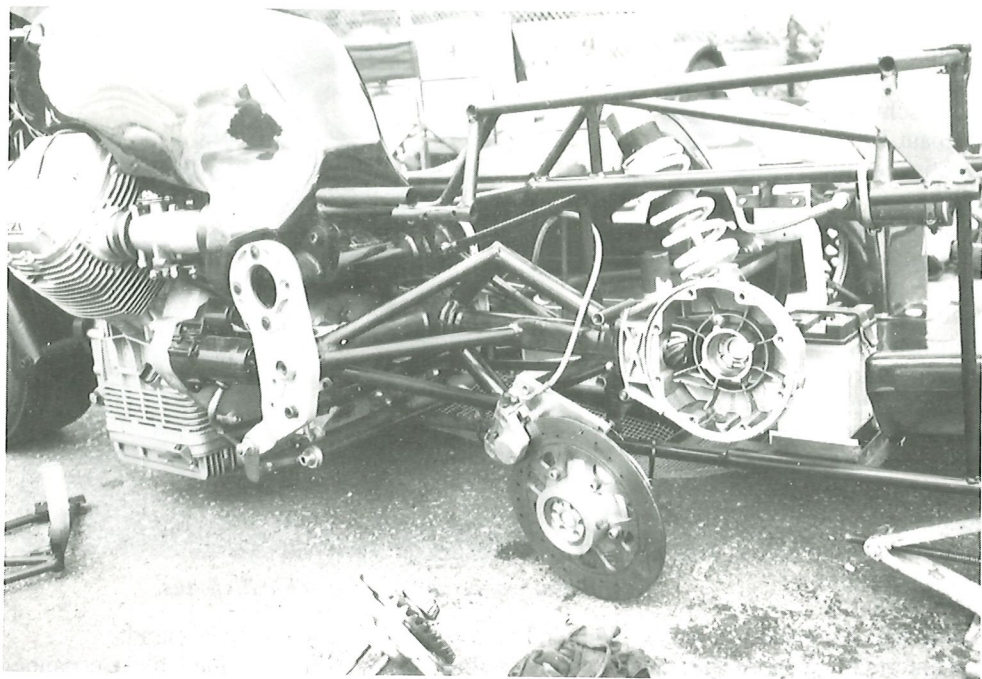

Um die Schwinge zu versteifen und auch für das flache Rahmenheck wurden viele Rohre verschweißt.

fen fahren zu können. Daher gibt es im Vorderrad nur eine Bremscheibe, die von zwei Vierkolbensätteln in die Zange genom-

men wird. Das ehemalige Zentralfederbein vom Gebrauchthandel ist wie die Bremse auf der rechten Seite montiert. Die Vorderrad-

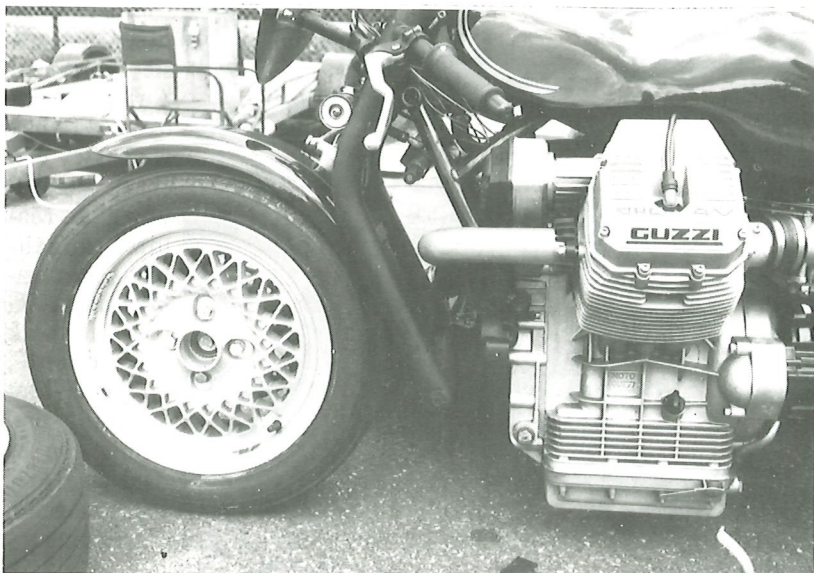

aufnahme sitzt in einem Exzenter, so läßt sich der Nachlauf um 20 Millimeter verstellen. Für das Hinterrad, das auch von einem Auto stammt, wurde

Rundherum wurden Autofelgen verbaut. Die Ölwanne sitzt dicht über dem Boden.

eine California-Schwinge (wegen der Länge) zur Einarmschwinge umgebaut. Um für die nötige Stabilität zu sorgen, wurden sieben Stahlrohre als Dreiecksverbände eingeschweißt. Für die einseitige Radführung wurden die Bremsscheibe nach rechts versetzt und das Kardangehäuse umgebaut. Hier gab es aber bei den ersten Rennen mehrmals Probleme mit defekten Winkelgetrieben. Während das Hinterrad 15 Zoll im Durchmesser mißt, handelt es sich beim Vorder- und Seitenwagenrad um 14-Zöller. Das Seitenwagenrad ist nicht gefedert. Die Auspuffanlage führt nach rechts durch den Seitenwagen, und die Austrittsöffnungen der Schalldämpfer befinden

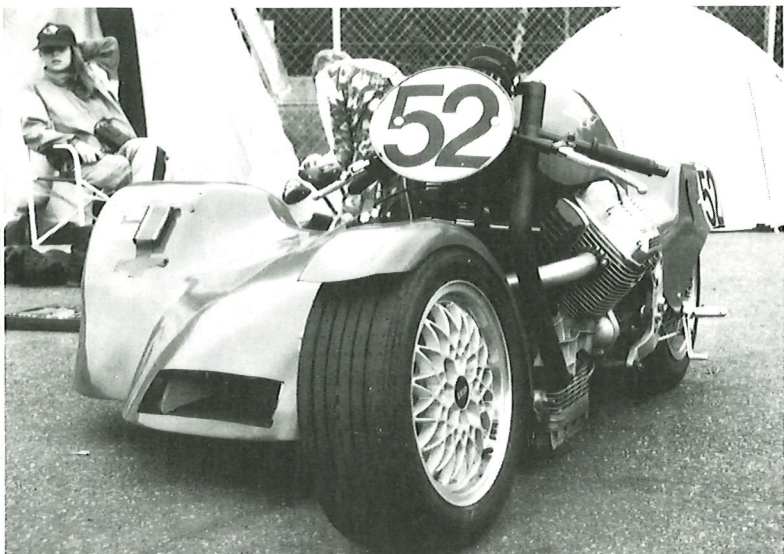

Die Seitenwagen sehen unterschiedlich aus.

den sich vor dem Seitenwagenrad. Ihre ersten Auftritte hatten die Gespanne 1995 bei den Rennen von Moto Aktiv, wo sie deutlich zur Belebung der Gespannklasse beitrugen. Hier stellte sich heraus, daß es zusätzlich zu den Problemen mit dem Achsantrieb auch Schwierigkeiten mit der geringen Bodenfreiheit gab.

Die Ölwanne sitzt so tief, daß sie bei einem Ausritt meist beschädigt wird. Bei den ersten Rennen waren die Motoren annähernd serienmäßig, nachdem das Fahrwerk funktionierte, ging es ans Motortuning und damit gab es dann auch gute Plazierungen in den Rennen.

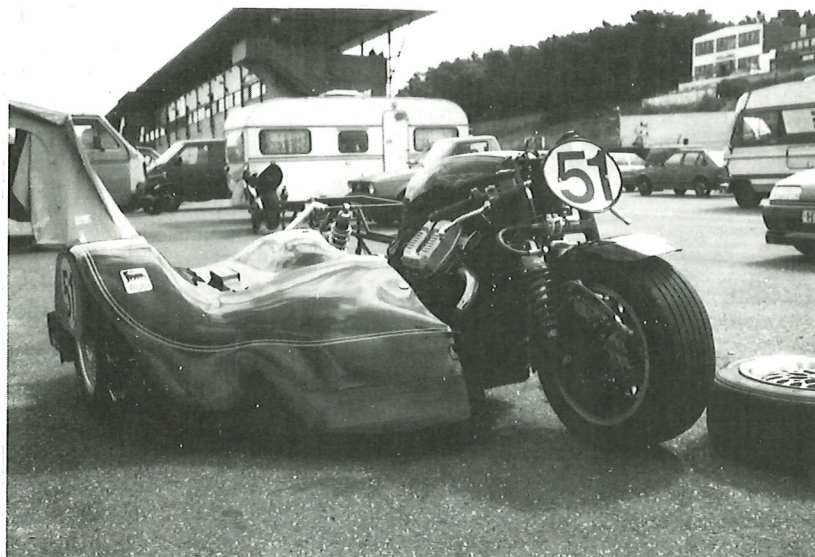

Bei beiden Gespannen wurde auf eine Verkleidung verzichtet.

Motalia Anzeigenmarkt

Anzeigen, die nach dem Redaktionsschluß eingehen, werden - soweit möglich - unter der Rubrik 'In letzter Minute' berücksichtigt und in der nächsten Ausgabe nochmal unter der gewünschten Rubrik veröffentlicht. Gewerbliche Kleinanzeigen sind durch Fettdruck gekennzeichnet.

Aermacchi

Aermacchi HD Sprint 350, Bj. 72, 14 kw, TÜV neu, 17 TKM, sehr guter Originalzustand, versch. Neuteile, VHB 4300,-, Tel. 07031/675657

Aermacchi SS 350, Bj. '73, E-Start, org-Zustand, kompl. bis auf Kettenschutz, mit Zollbescheinigung u. Briefkopie, 17 PS als Teileträger, etc. DM 1500,00, Tel. 0711/466340 nach 20 Uhr

Aprilia

Verk. Aprilia RS 250, EZ 5/95, 3500 km, VB 10.500,-, 0471/77529

Pegaso 650, EZ 22.12.94, neuwertig da erst 500 km gefahren, danach Schwangerschaft, dann Baby und jetzt keine Zeit mehr, TÜV auf Wunsch neu, VHB 9500,00, Tel: 06136/89605, Gaby

Moto 6.5, orange, EZ 07/95, 3000 km, VB 9.500,- DM, Tel: 09953/1884 nach 18.00

Benelli

Benelli 250 C2, TÜV 7/96, Bj. '76, neu bereift, guter Zustand, 17000 km, Motor 5500 km, DM 900,-, Tel. 0711/466340 n. 20 Uhr

Benelli 900 Sei, Bj. 79, 3500 km, s. guter orig. Zust., rot, 6in6 Vergaserkit, DM 6500,-, 1 Original 900 Auspuff kpl. neu, original, kein Nachbauteil, DM 1200, Tel. 06158/73545, Fax 73756

250 C2, Bj. 82, erst 6500 km, Reifen, Lack neu (wie orig.), O-Augen, Trommelbremse, viele Teile + komplettes 2. Fahrzeug als Teileträger, VB 2800, Tel. 05551/54866

Bimota

DB 2: Verk. Endschalldämpfer aus Edelstahl, hochglanzpoliert mit optimiertem Durchgang, 950 DM, 04133/6579

Verk. günstig für db 1 Verkleidung + Lichter, Tel. 02331/80343 oder 5971

Die nächste Ausgabe der Motalia wird am Montag, den 13. Mai bei der Post eingeliefert. Wer das Heft am Mittwoch, den 15. Mai noch nicht erhalten hat, sollte sich bitte bei dem Pressepostvertriebszentrum Hamburg beschweren. Siehe Artikel Seite 44/45.

DB 2, Vollverkl., silber-blau, Verg., 0 km, neu, noch nicht zugelassen, keine graue, volle Garantie, FP 23.900,-, Tel.: 02461/7253 (abends)

KB 2 Laser TT, Rennmaschine ohne Zulassung, nie gefahren, braucht Pflege, daher DM 7.500 oder Tausch DUC 1 Zyl. oder Gilera Saturno. Tel: 02202/36214

Cagiva

Suche für Elefant 650 große Originalverkleidung mit Windschild sowie einen Hauptständer, Tel. und Fax 02605/4149

Elefant 750 Lucky Explorer, Bj. 1987, 21000 km, TÜV neu, guter Zustand, 5.900,-, Tel. 07566/1747

Verk. für Cagiva Allazzurra 650 Tank, Sitzbank, komplettes Heck, Verkleidung, Blinker, Auspuff usw., Preise VB, Tel. 0681/852283

Elefant 750, EZ 6/94, blaumet., 12000 km, 60 PS, HZG, hohe Scheibe, Givi, Bestzustand, VB 9800,- oder tausche geg. MG California mit WAG. Tel. 02271/92570

Enduro W 12, 350 ccm, 32 PS, 6500 km, 8/94, blau für DM 4.500,-, Inzahlungnahme (V65 2V, NTX, Stornello o.ä.) möglich, Tel. 09131/717804

Ducati

Ducati 500 GTV u. GTL 500 zusammen VHB 4900 DM, 07383/2210 abends oder auf Anrufbeantworter

Suche Carbon Auspuff für Monster 600, Tel. 08662/7171 ab 1700 Uhr

Su. V + H Rad von Tecnomagnesio, Marvico PVM sowie Auspuffrohre von Termignoni, Micron, BOS usw., 02051/63597

Suche für 750 KW 1 Paar Contis, Halter f. Halbschale, Verkleidung, 1 Dell'Orto 27 Ø SSI, Motorenteile f. 175 S, Tel: 07903/3669 Bruno

Div. Trommelbr. vorn u. hinten 160 - 130 mm ø; neue V2 Königswellendeckel Stk. 30,-; V2 Königswellen Ritzelmüttern selbstsichernd Stk. 20,- neu; Stummellenker für 35er Rohre, verchromt, alte Form, Paar 60,-, H. Günther, 06071/37115 ab 18 Uhr

Primär-Pantah Alu Zahnradkit neu, sehr seltenes Teil!!!, Tel. abends 08622/1289, Fax: 08622/1497

900 SD Motor neu, schwarz, 1a Zust., VB 10000,-, Tel. 04191/1715

860 GT Motorleergehäuse mit Anlaserseitendeckel VB 1400,-; 860 GT Rahmen mit Schwinge, Hauptständer und Seitendeckeln FP 500,- (ohne Brief). Imolakrümmen zum Hochlegen der Contis mit Interferenzrohr, alles neu FP 450,-, Tausche 2-Kabel-Lima (KW) gegen 3-Kabel-Lima (KW), Tel.: 02151/392837, Fax: 02151/317298

Motalia Anzeigenmarkt

DUCATI



**DANIELE
MOTO**



Paso 906/750. Suche für M1R-Gabelrechtes Tauchrohr oder kpl. Gabel von Unfall oder defekt. Tel. 07641/47752. Bitte Telefonnummer hinterlassen.

Suche Paso 906/750/907 Verkleidungsseitenteile, auch aus Unfall mit Beschädigung. Tel. 07641/47752. Bitte Telefonnummer hinterlassen.

Umbausatz 750 SS, 600 SS/ Monster auf 2te Brems Scheibe original brebmo incl. TÜV-Gutachten nur 799,-, Fa. LUBBIke Fax & Tel. 0881-61059

Verkaufe Pantah 500, 49 PS, EZ 03/81, Zustand gut, Preis: VBDM 4.700,-, Tel.: 02261/24815, abends

Suche TT2-Rahmen mit Brief oder F1/F3-Rahmen mit Brief (auch Unfall/Schrott), Tel. 07534/1438 ab 18.00 h (Ab)

**Ersatzteilprobleme?
Nicht bei uns!**

Ducati baut Motorräder, die Geschichte machen, wir haben sie.

**Großes Ersatzteillager
Täglicher Versand**

Ihr autorisierter Vertragshändler

Sil Motor
Schalldämpferanlagen

DANIELE MOTO

Gundbachstr. 16 * 65428 Rüsselsheim
Tel. 06142-33306 * FAX 06142-34199

Sitzbank f. 860 GTS, guter Zustand, VB 250,-, Tel: 02151/593884

Orig. Vollverkleidung Ducati 916 (neu) 1.200,-, Tel.: 06324/5797

Peter **lieb**

*Ducati
carbonparts*



**Kohlefaserteile in perfekter
Qualität**

NEU I

Für 916/748 - Spritzschutz fürs Federbein
(Spritzschutz wird mit Kohlefaserschelle am Ausgleichs-
Behälter vom Federbein befestigt)

199,00 DM

Windkanäle - Lufführungen zur Airbox
(Serlenlufffilter wird welferverwendet,
Blinkerbefestigung wie original)

999,00 DM

**Peter Lieb
Kunststoff-Technik
Deutstetter Str.22
72519 Veringenstadt
Tel: 07577/7664**

*Preisliste
kostenlos*

Motalia Anzeigenmarkt



Julius Ilmberger

Kohlefaserteile
Hahilingastr. 5 · 82041 Oberhaching
Tel. 089/6133893
Fax 089/6134094

Kohlefaserteile in Erstausrüsterqualität

z. B. 916/748 Kotflügel hinten
inkl. Kettenschutz

DM 319,-

916/748 Lampenhalter vorne DM 575,-
M900/600 Lampengehäuse DM 250,-
Neue Preisliste anfordern lohnt sich!

Pantah 500, Bj. 80, seit 6 Jahren abgem., 30000 km, 1a orig. Zust., TÜV neu, für 4800,-, Tel. 07044/8214

Verkaufe für 900 SS/SL Termignonis Carbon offen, hochgezogen DM 650,-
DSM Krümmer mit offenem Sammler u. flachen Abgängen DM 450,-; MR-Technik Exzenter Rastenanlage mit TÜV DM 600,-; Alu-Kettenblatt 39 Z. DM 50,-; Carbon-Kettenschutz DM 40,-; Tel. 09282/8885 od. 01713172680

750 SS Nuda, DNL, EZ 94, 14 tkm, große Inspektion, neue Bereifung, Hökerabdeckung, Termignoni-SL-Anlage, Stahlflex, VB, Tel. 02408/8711 Judith ab 18.00 Uhr

Ducati 750 Rennmotor für Verlicchi-Bimota-Pantah. NCR Nocke, 38-42 Ventile, 40er Vergaser, Trockenkupplung, generalüberholt. DM 6000,-, Tel. 04181/31676

Ducati-Einzylinder 350 ccm MK 3, Bj. 74, s. gt. original Zust., Motor vor 7000 km kplt. überholt, Borrani-Felgen, Doppel Simplex Grimeca, VB 6300,-, Tel. 0751/59315

Motor 750 SS, '94, NEU, 4500,-, Tel. 06190/74317

Ducati 750 Sport, Bj. 89, 22000 km, rot/silber, White Power vorne + hinten sowie viele Neuteile, VB 8900,-, Tel. 030/8176365

900 SS Umbau, Bj. 83, 43000 km, Imola Tank, SS Halbschale, Einzelhöckersitzbank, Stahlflex + Ersatzteile + WHB, Preis 13500,-, Tel./Fax: 0431/722762

Suche rechte Conti-Tüte für HR 900 oder gegf. auch als Paar. Verkaufe original Verkleidung und Auspuffanlage für Pantah 500/600, 05857/261

Verkaufe 750 F1 Motor, Bj. 88, ca 20 TKM, mit Ölkühler, Kanäle bearbeitet, VB 2800,- DM, Tel. 04171/50424

Ducati 750 SS, Bj. 92, 19000 km, Preis VB 1000,-. Suche für K&W 900 Veglia Drehzahlmesser-Übersetzung, 0841/25662

transmoto - einfach V-stark

Spezialist für Kraft und Leistung

Tuning, Optimierung, Race-Parts für Ducati
Spezialisiert auf Kurbelwelleninstandsetzung (Rollen- und Gleitlager),
Zylinderkopfbearbeitungen, Nockenwellenbearbeitungen
zB Ölfilter nur DM 16.-- Ersatzteil-Schnelldienst

*Unsere Rennerfolge im Moto-Aktiv BoT Race, als Sieger BoT 95 Moto-Aktiv,
belegen die Qualität unserer Arbeit.*

Kostenlose Tuning-Preisliste anfordern

Gebr. und neue Duc's? Anfragen!

transmoto U. Pfaff Lahnstraße 23 56130 Bad Ems

Tel.: 02603 - 5180 Fax: 02603 - 4389

Motalia Anzeigenmarkt

DUCATI KÄMNA



Spezialnockenwellen
für jeden Einsatzzweck
Drehmoment, Street Race, Race
Top Qualität
für 2- oder 4-Ventiler
Fragen Sie uns danach

Kennen Sie
unsere
Spezialteile
Katalog?



Wenn nicht, fordern Sie Ihn gegen 15 DM bei uns an.

**Brügger Str. 27, 28870 Otterstedt,
Tel. 04205/8707, Fax 04205/2360**

750 GT Teile: Stahltank, Rahmen o. Brief, H.Rad komplett, Orig. Lenker, Fußrasten, Fußbremshebel, Br. Scheibe, Sitzbank, alles VB, 0981/61845 Dimitri

Hallo Ducati Fan's! Verkaufe NCR-Fuchsaufkleber St. Preis 7,50 DM + Vers. In: Barod. Euro. Bei: Glas Georg, Jakob-Eder-Str. 26, 83313 Siegsdorf. Bei Fragen: Tel. 08662/7171. Forza Ducati!

888 SP 5, EZ 1/95, 3500 km, Preis VS, Tel.: 09446/497

Verkaufe Ducati 750 Sport, Baujahr 1990, rot-silber, ca. 24 TKM, ca. 75 PS, Zustand wie neu, DNL, NGK, Reifen, Kette, Ritzel fast neu! Werkstatt-handbuch, 851-Cockpit mit Ölthermo, Racing Auspuff, kleines Ritzel hinten, Miniblinker, Stahlflex hinten und vorne, Montageständer, zusätzlich 1 Originalheckteil und Einmannhocker, Preis VB, Telefon 09253/1414 spät abends

Sammelkauf Ducati. Leider ist der Kauf von inzwischen 21 Duc's nicht mit deutschen bzw. italienischen Händlern abzuwickeln, da die Preisangebote der deutschen Händler total indiskutabel und der Italiener mangels Lieferfähigkeit uninteressant sind. Falls ich nicht alle telefonisch erreichen kann, tut mir leid. Bei eventuellen Rückfragen Tel. 04407/20637 oder 0441/5090025

748 Biposto, EZ 7/95, 5200 km, 1A Zustand ggf. mit C&K-Teilen, VB 21.800,-, Tel. 06324/5797

Tausch MuZ Scorpion Sport, 7/94, 48 PS, ME Z1 Racing neu, bei 2400 km neuer Motor (Werkstattfehler), läuft sehr gut, Preis 7500 DM gegen Paso, Sport, SS, HR auch KW, 034424/21768, habt erbar-men, bin infiziert

916 Serienrahmen noch zu lackieren 1700 DM; radiale Bremspumpe 19 ø; radiale Kupplungspumpe 16 ø; 888 Einspritzung gebraucht 1100 DM; 888 SP Köpfe wie Racing 4.500 DM Paar; 1 Paar Magnesiumdeckel für 900 SS, 500 DM, Tel. 0471/663652 Martin

900 SS, EZ 3/93, 18.000 km, grün, hochgezogener Carbonauspuff, kurze Diopa-Verkl., Höcker Superlight m. Kohlefasereinlage, Kohlefaserschutzblech, vollschwimmende Bremsscheiben, Stahlflex, u.s.w., evtl. viel Zubehör, VB 14.900,-, Tel.: 02461/7523 (abends)

Div. Teile für Motoren Pantah + 750er + 851: Für 750er, Bj. 88, 1x Motorgehäuse, 1x Getriebe, 1x Kurbelwelle, diverses; für Pantah 600: 1x Getriebe, 1x Ölpumpe, 1 Satz Zyl. + Kolben, Diverses; für Pantah 500, 1x Getriebe 5 Gang defekt, 1x Kupplung, Diverses; für 851, 1 Satz Zyl. + Kolben, 12000 km, Bj. 88, Tacho + Drehzahlmesser für Pantah (Nippon Denso), Preise VB, Tel. 07725/2718

900 SS, Bj. 92, TÜV neu, 25t km, hochgez. Conti, K+N, 180/120 ME Z1, schwimmende Bremsscheiben vorn, Stahlflex, schwarze Scheibe, Carbon-teile, VB 11200,-, 04133/6329, tags-über 04131/953185

**DUCATI bimota
LAVERDA**



**Gesselner Str. 1
33106 PB-Eisen**

Tel.: 0 52 54/6 68 37

Fax: 0 52 54/6 79 48

Motalia Anzeigenmarkt

DUCATI

bimota

RPR Ducati

Deutscher B.O.T. Meister '91

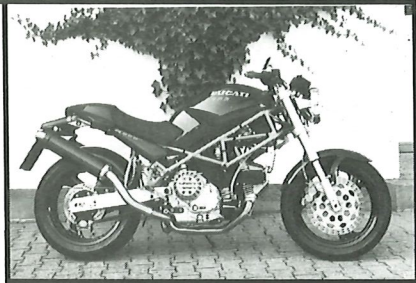

Freier Ducati Händler

Exclusive Zweiräder * Top Service
Motor Tuning u. Optimierung * Fahrwerke
Sonderanfertigungen * Alle '96er Ducati Modelle zu **super Preisen**
Achtung!!! Achtung!!! Achtung!!! Achtung!!! Achtung!!!
RPR Monster pur Ltd. nur bei uns
2 Jahre Garantie auf alle Neufahrzeuge - ohne Begrenzung
Ersatzteilversand per Express

**Neu: Monster Alu-Cockpit mit DZM, CNC gefräst,
vormontiert, einfache Selbstmontage**

Exclusive CNC-gefräste RPR Spezial Teile für Ducati Modelle

Fußrastenanlagen mit Exzenter und Zubehör f. 750/900/888/900 M.	849,-
Bremsankersystem mit Zugstrebe incl. Stahlflex f. alle Modelle	549,-
Motorentlüftungsstutzen mit Kühlrippen und Ölabscheider dto.	129,-
Alu Stummellenker in verschiedenen Ausführungen f. 750/900/888	ab 198,-
Alu Kupplungskorb CNC-gefräst f. 900/851/888/888 CORSA	549,-
Original Kupplung Corsa 888 m. Magnesiumdeckel, kompl.	2500,-
Original Kupplungsdeckel CNC-gefräst f. 900/851/888	139,-
Kupplungsdeckel Kevlar Ducati Corsa f. 900/888/ 900 M	349,-
Alu Öleinfüllstutzen CNC-gefräst f. alle Modelle	25,-
Ducati Modell 888/851 1:9 im Show Kasten fertig montiert	125,-
Ducati Modell 888/851 1:9 Bausatz Metall	79,-

Carbon/Kevlar Teile für DUCATI u. alle sportlichen Japaner !!!

Alu-Deltaboxfahrwerk mit TÜV für alle Zahnriemen-Ducatis

.... und so weiter... jede Menge RPR Spezial Teile für Ducati

Katalog ist in Arbeit!!!

Gartenstraße 29 * 58300 Wetter
Fax 02335/17674 * Tel.: 02335/2957

Motalia Anzeigenmarkt

Die nächste Ausgabe der Motalia wird am Montag, den 13. Mai bei der Post eingeliefert. Wer das Heft am Mittwoch, den 15. Mai noch nicht erhalten hat, sollte sich bitte bei dem Pressepostvertriebszentrum Hamburg beschweren. Siehe Artikel Seite 44/45.

Umbausatz f. 900 S2 kpl. von E. auf Kickstarter, orig. verpackt. NP 1200,- für 950,-, Tel. 07272/6642 ab 19.00 Uhr

Suche 1 Zyl. Ducatis ab 48 cc zum Restaurieren (keine KÖWe), Tel: 02841/502545, ab 18.00 Uhr

Verkaufe für Pantah Hinterradschwinge sowie Originalfelgen, Preis VB 02605/84124 ab 17 Uhr

Die Schöne: Ducati 888 Strada, top gepflegt, Bj. 3/94, ca. 12.000 km, zweite Inspektion, TÜV neu, für DM 17.500 VHB zu verkaufen, Telefon: 030-6213952 ab 18:00

Metzeler 120/70 ZR 17, Z1 90 %, 150 DM, Tel. 05605/7233

Kostenlose private Kleinanzeigen können auch telefonisch oder per Fax aufgegeben werden! Die Verwendung des Vordruckes ist nicht erforderlich!

Sitzbankabdeckung für SS 80,- und Vorderradschutzblech MHR 30,-, Tel. 04321/72862 oder 04347/5343

Verkaufe Ducati 900 SS, Bauj. 93, 10.000 DM, noch zu lackieren; Motor 907 ie, neu, komplett, 4500 DM; Motor 750 F1 Carillo gebraucht, 3.000 km, 3800 DM; Kehin CR ø 41 für 900 SS 1300 DM; Brembo Serie Oro aus dem Vollen 4-Kolbenzange 1.200 DM, abends, Tel. 0471/663652 Martin

Ducati 900 Darmah, Bj. 79, 1. Hand, nicht verbastelter Originalzustand, schwarz-gold, VHB 8700,-, Tel. 0781/22940/24180, nach Rolf fragen

F1 Felge 18" hinten, Armaturen, Schwinge, Federbein 750 Sport Felge 16" vorn, Fahrgestell, Verkleidungsteile, Tank, Sitzbank, Tel. A-06462/4511 abends

Karosserieteile 900/750SS/907ie geb., Tel. 06190/74317

Für Pantah: original Stummellenker DM 30,-; Stummellenker Telefix Profi DM 50,-; Beide Krümmer DM 50,-, Tel. 02226/4639

Federbein (Öhlins) für 900 SS ab Bj. 91 zu verkaufen, Tel. 030/8176365

Biete für 750/900 SS ab Bj. 91 Carbon Frontkotflügel, neu, 150,- DM, sowie orig. Hi.-Radabdeckung, 60,- DM. Kotflügel vorn, ähnlich wie Superlight. Tel.: 04171/64772, Olli

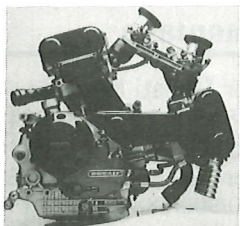

SCHNYDER CORSE

Produkte aus dem BOT-Shop von Edgar Schnyder - M 600 / 900, 900 SS, 748 / 888 / 916, spez. und original CORSA Teile

POGGIOLINI Schrauben & Motor, Rahmen und Verkleidungs-Kits

FUEL INJECTED MOTORCYCLES

Diagnose & Tuning Handterminal, Chiptuning, LCD/LED Lambdamessgeräte, Datenaufzeichnung

ACHTUNG Händler - wir suchen Fachhändler für unsere Produkte!!

Original DUCATI Corsa Rastenanlage mit Schalt- & Bremshebel, ohne TÜV DM 660,-
748 / 916

SCHNYDER CORSE Kettenadapter-Umbaukit auf 520 Kette - komplett- DM 1650,-
600M/900M

SCHNYDER CORSE Fahrwerks- & Motor-
teile, Kohlefaserteile, Drehzahlmesser etc.
Bitte spezielle Liste anfordern.



Thomas Ratsch
Aiblinger Straße 28a
D-83104 Hohenthann
TEL. 08065 - 1097
FAX 08065 - 1796



Motalia Anzeigenmarkt

Motorinstandsetzung Totalrestauration
Neu- und Gebrauchtmotorräder

desmo

DUCATI ERSATZTEILE SERVICE MOTORRÄDER

Andreas Nienhagen, Stuttgarter Str. 68, 70736 Fellbach
Tel.: 0711/588096 Fax.: 0711/588095

98 TL, Bj. ca. 1955, 4-Takter, 1 x Originalzustand kpl., 900 DM, 1 x top-restauriert, ca. 2.800 DM, Tel: 02841/502545, ab 18.00 Uhr

Zu Ducati 900 Königswellenmotor Titanpleuelsatz mit spez. Hubzapfen, Lagern und Anlaufscheiben, 1a Qualität, Preis pro Satz Fr. 1500,-, Tel. 034224927, Schweiz

Biete: 750 SS Nuda, Bj. 92, 23800 km, Vergaser, Ventile eingestellt, Zahnriemen erneuert, Bremsbeläge neu, Surflekupplung, Stahlflex, K+N-Filter, offenes Krümmerdreieck, guter Zustand, unfallfrei, zu verkaufen, VB 9000,- DM, Tel. 02607/1075

900 SS KöWe, Bj. 80, Motor überholt (Rechnung vorhanden!), veränd. Ölkreislauf, Speicherräder, neue Lima + Regler, VB: 13.500,- DM, 030/4652725, öfter versuchen, da Schicht!

ø 39 mm Keihins DM 1550,- ø 41 mm Keihins DM 1670,- leichtes Schwungrad, 690 gr, für 750/900 SS / Monster, DM 160,- Big Bore Kits: ø 94 mm = 943 cc, DM 1760,- oder ø 96 mm = 984 cc, DM 1990,- Ölkühlerhochlegungskits ab DM 220,- ø 19 mm Handbremspumpe, DM 380,- kurzes Kohlefaserheck für DUCATI Monster wie in Motalia 9/95, Seite 29 abgebildet, DM 420,- kleine, formschöne Gepäckbrücke für Ducati Monster, DM 140,- Montageständer für vorn oder hinten, DM 150,- Edelstahlcontis für Königswelle in Originaloptik und hochglanzpoliertem Superfinish, Paar DM 680,- Interferenzrohr für dito, DM 160,- Seitenständerumbau für Monster und SS, DM 45,- für KöWe DM 180,- original DUCATI-Ersatzteile günstig! Infoliste gegen DM 3,- Rückporto, Tel.: 0231/833516 FAX 834632 Fa. 3D Missunde-str. 77, 44145 Dortmund

Ducati 900 SS, EZ 84, 1te Hand, Borrani Speiche, 40 ø Dell'Orto, Conti, 102 Phon, 1a Zustand, VHB 14500,-, Tel. 09344/695

M 600, Seitenständerumbau, Drehzahlmesser, 07424/3186 od 7328

Verkaufe Ducati Pantah 500 SL, Bj. 84, 46 tkm, TÜV neu, NCR Tank, Conti Auspuff, Ketzensatz und Batterie neu, alle Originalteile Auspuff, Krümmer, Verkleidung, Sitzbank und Tank, VHB 6200,- DM. Suche Ducati 750 Sport, Tel. 06651/1293

Ducati-Kalender von Rolf im Brahm von 1986 (Erstausgabe) bis 1993, DM 20,-/Stück, Tel: 02331/589551

Suche, suche, suche!!! 1 Paar Malossi-Ansaugtrichter ohne Sieb für 36er Dell.-Vergaser, Länge ca. 65 mm (die langen), 0511/2106429 (Andreas)

DUCATI

**RICAMBI
WEIB**

Am Bahnhof 8
76829 Landau-Godramstein

Tel. 06341/61071
Fax 06341/63987

**DUCATI E-Teile, Zubehör, Race Kits
etc.**

**Katalog
anfordern!!**
mit DM 15,- in
Briefmarken!!



Wenn's eilig
ist!!!
Liefern wir auch
über Nacht!!!



Ihr DNL-Vertragshändler

Motalia Anzeigenmarkt

Zu kaufen gesucht von Ducati 900 Königswellenmotor Kurbelwellen zum Revidieren, Tel. 034224927, Schweiz

Höcker orig. Ducati für SS, mit Startnummer zu verkaufen, Preis VB oder Tausch gegen offene Auspuffanlage für 600 SS, Tel.: 08238/5829, Fax: 08238/5950

Suche für 900 SS Höckersitzbank und Imola Tank, 07021/862747

Verkaufe für Ducati 888 hochgezogene offene Alu-Auspuffanlage von Termignoni. FP 700,-, 04931/15684

Suche für Ducati Pantah 2in2 Krümmer incl. Halbschalen, Zahnriemenabdeckung und Mittelständer, Tel.: 089/1404640 abends

900 SS, rot, EZ 9/90, TÜV 6/96 (auf Wunsch neu), 3800 km, 78 PS, 2. Hd. (wegen Tageszulassung), Stahlflex, offene Kupplung, 86 dB, Neuzustand, diverse Reifenfreigaben, Montageständer, VB, Tel. 02203/16863

Verkaufe Ducati 900SS, Bj. 90, 26000 km, White Power Federbein, White Power Lenkungsämpfer, Stahlflex, Ventilführungen + Kettensatz neu, 11000,-, Tel. 0431/61935

Drehzahlmesserantrieb mit eckigem Deckel f. Nippon Instr. 150,-; Gabelbrücke unten für 38 mm Marz.-Gabel (900 SS) 190,-; Tauchrohre für 38 mm Marz.-Gabel (900 SS) je 100,-; Gabelinnerein für 38 mm Marz.-Gabel (900 SS) 50,-; Gabeltragfedern für 38 mm Marz.-Gabel (900 SS) 50,-; Instrumentenhalter für GT (nicht Abdeckung) 2 St. 40,-; Kolben 86,0 mm für SS 2 St. 200,-; Lichtschalter für GT 25,-; Fußbremszylinder mit Deckel, komplett Alu 100,-; Schwingenendeinsatz/Verstellmechanismus je 30,-; Schraubkappe für Handbremszylinder, voll-Alu 40,-; Gummikappe für Tauchrohr 5,-; Krümmer, stehender Zylinder 900 SS, original 50,-; Kunststoffbenzinahn 900SS KW je 15,-; Beifahrerfußrasten für KW-SS, klappbar, Gummi, 7/16, Paar 50,-; Veglia-Drehzahlmesser, KW-S, elektr. 150,-; Rückholfedern für Schließer je 8,-; Conti links für KW-Rundmotor, Zustand: naja 80,-; Gasgriff Verlicchi, 900SS KW, Bj. 80, Tel. 0711/4570569

Ducati 900 SS Vollverkleidung, 4.94, nur 6.500 km, Schmuckstück, jede Menge Extras für schlappe 15.450,- DM und ab dafür, 040/5504478

38er Marzocchi Gabel, ohne Brücken, Gleitrohre poliert, Simmeringe Saison 95 neu, Tel.: 04161/88291

Verkaufe Paso 906 ie, EZ 92, 25000 km, sehr gepflegter Zustand, Sonderlack, TÜV neu, VB 10000,-, Tel. 09644/1795

DUCATIZUBEHÖR

350/600/750/900 SS u. andere
DPM-Auspuffanlage hochverlegt Paar 690,-
(kpl. in Alu, Topf schwarz, 92 bis 102 dB(A))
für 350/600-Modelle, hochverl. 390,-
Einstellbare Brems- und Kupplungshebel,
wie 748/916 SP, für Brembo PS (eckig) je 59,-
Sport-Production Kplgs.hebel, kpl. für Zug 65,-
Schnellöffn. Duo-Gasgriff (36mm/74°) 69,-
Tecnomagnesio-Felg. in versch. Ausf. sowie
weitere Teile auf Anfrage, Katalog anfordern

Motorrad- und Freizeitshop, 78479 Reichenau
Tel./Anrufb./Fax 07534/7175

Frühlingsgefühle !



Abb.: Nadelgelagerte Fußrastenanlage, Typ Monster

hey-tec

Grolmanstraße 55 10623 Berlin
Tel. 030/313 35 68 Fax 030/214 29 68

Motalia Anzeigenmarkt

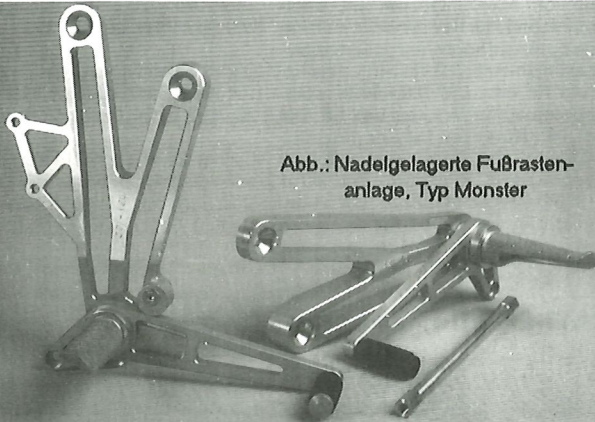
Im Vertrieb

Bellit

**Metall-Polier-Set
für die
Handbohrmaschine
DM 65,- + Versand**

**METALLSCHLEIFEREI SCHRÖDER
Tel. & Fax 02841 / 50 77 75**

GLANZPUNKTE SETZEN



Ducati 900 SS, Bj. 90,
14.500 km, VB 11.000,-
DM, Tel. 06424/3858 ab
19.00

Verkaufe für Ducati 900
SD Darmah Sitzbank mit
Staufach im Heckbürzel
und Seitendeckel
(schwarz-gold), 250,-/
50,- DM, Tel. u. Fax:
0241/175274

**Marcocchi-Gabel 900
SS/MHR, NEU, rot,
letzte Ausführung,
980,-, Tel. 0619074317**

Suche Carbonteile für
Ducati 888, 07261/
13722

Ich verkaufe für Königswelle: Ein Paar
echte Mondial hochverdichtende Ducati
Rennkolben, 80 mm, 20 mm Bolzen,
neu, komplett mit neu gemachten
Nicasilzylindern. Perfekt für ein Rund-
motorprojekt, einbaufertig. Sehr leichte
Kolben mit konischen Bolzen und
Pantah-Ringen für Nicasilanpassung,
lange Lebensdauer. Preis inklusive
Versand: ca. 1400 DM. Kann auch
interessante Teile im Tausch nehmen.
Tagsüber: Schweden,
004631597031, Kent Jörnevall oder
abends 004631381717, Fax
004631591945

Ducati 350 SCR, such günstig div.
Teile, auch Desmo-Kopfwäre interes-
sant. 0421/73415

916 Biposto aus Italien-Import, 400
km, mit TÜV u. Brief, Pr. VB, Tel: 06056/
6991

Verkaufe Kurbelwelle Hub 58 mm kom-
plett mit Pleueln von Pantah 500, zwei
neue 40er Vergaser Dell'Orto von Kö-
nigswelle (Tupfer, Klemmanschluß),
zwei neuwertige 40er Vergaser
Dell'Orto von 900 SS Zahnriemen, mit
Gaszügen und Gummistutzen. Tel.
07152/56373, 19.00 bis 22.30

Vergaser für M900 mit Dynojet Verga-
seroptimierungskit VB 980 DM, Kupp-
lungsdeckel gelocht schwarz 130 DM,
Tel. 0511392533

Ducati 900 SSC, rot, 3/94, 11000 km,
sehr gepflegt, VB 13.500 DM, Tel:
05931/14309 oder 02327/89283

Unterzüge mit Trittbrettern, großer
Ständer, Schalt- und Bremshebel. Gabel
komplett mit Gabelbrücken für 1000
Convert o.ä. Lima für V7 Spezial o.ä.
Tel. 07031/675657

Ducati Scrambler 350, 17 PS, Bj. 75,
3000,- VB, Tel. 07531/95264 ab 18
Uhr

Verk. für 900 SS/SL neue Wahl-Kol-
ben, höhere Verdichtung, kompl. mit
Ring und Bolzen und neu beschich-
tete Zylinder. 1500,- DM, Tel. 07476/
2845 ab 17.00

Verk. Ducati 900 SL, gelb, EZ 6/94,
4000 km, 180er Reifenfreigabe, 15900
DM VHB, Tel. 0721/562364

Verkaufe Prospekte 2 Zylinder SS sil-
ber 78 KW, SD schw. 900 78 KW, GT
860 900 78 KW, SS schwarz 900
schwarz, Telefon 04405/5447

Biete 916 Biposto, Italien-Import, TÜV
u. Brief vorhanden, 98 PS eingetra-
gen, 400 km, Pr. VB, Tel: 06056/6991

DIOPA Kunststofftechnik
Ihr Partner für Ducati-Zubehör

Der neue DIOPA-KATALOG ist da!!!

Viele Neuteile von der "SS" übers "Monster" bis zur "916"
Den neuen Katalog erhalten Sie gegen Einsendung von 10,- DM
(Schein oder Briefmarken)

Richard Diopa • Römerstr. 19 • 70180 Stuttgart
Telefon: 07 11 / 60 45 04 • Telefax: 07 11 / 60 84 69

Motalia Anzeigenmarkt

Hans Joachim Barth
& Oliver Oettel GBR
Lucasstraße 10, 53844 Troisdorf
Telefon 0228/45 56 23
oder 02241/40 43 35
FAX 0228/45 56 22

Vergaserdeckel 36
Al Cu Mg Pb

Barth & Oettel
Lucasstr. 10
53844 Troisdorf

VOLLENDETE IDEEN.

Verk. von 851 S3 Marzocchi Federbein, Schutzblech v. u. h., Fußrastenanlage, Bremspumpe vorne, Spiegel, Blinker, Motorgehäuse und Auspuffhalter. Preise VB, Tele: 02302/71999 oder 02302/14509

Ducati Pantah 500 SL, 600er Motor eingetragen, EZ 6/80, TÜV 12/97, sehr guter Originalzustand, VB 4700,-, Tel. 08861/20455 ab 19 Uhr

750 + 900 SS ab 91 i. T. auch Zubehör wie Grauguß, offene Töpfe usw., Fr. v. 18.30 - 21.30, 06782/7679

Suche für 750 SS, Bj. 94 original rechten Auspuff oder nur Alu-Manschette, 09394/8369

Ducati 750 SS Nuda, EZ 8/91, 28 tkm, kleine Diopa-Schale, 2. Brems Scheibe vollschwimmend eingetragen, TÜV/Reifen neu, Rahmen/Felgen weiß, Trockenkupplung, Werkstatthandbuch, Montageständer, Superlighthöcker unlakiert, techn./opt. top, DM 10.400,-, 040/5709857

Für Köwe Campagnolo Hinterrad 4-Loch, 2,5 x 18 Zoll 250,-. Orig. GFK

Tank 350,-, Tel. 06188/3324 oder 069/498581

Suche folgende Teile: Bremsanker hinten von Monster oder Superlight plus Befestigung am Motorgehäuse (nur SL), Schwingennachse 907 ie plus Verkleidungsoberteil, Hebelehe und Federbein für 907 ie, einteilige Klemmbakken für 900 Köwe Schwingennachse, breite CroMo Schwinge für Köwe, Bremssattel hinten von Paso 750/906 plus Bremsanker, Seitenständer von 600 / 750 / 900 SS oder M, Tel./Fax: 0231/834632

Rahmen + Schwinge für schmalen Einzylinder (100-200er) 550,-, sowie Gabelteile, Tommaselli Gasgriff (Daytona 2C) Ausführung wie bei GT, S, SS 70,-, Gaszugverteiler 1>2 von 500 Twin 25,-, Brems + Kupplungsgriffe für Brembo, länger, Finger angepaßt, klassische Optik, Stk. 40,-, 06071/37115

Verkaufe 748 SP, 850 km, März Garantie, Preis 26500 DM, Tel/Fax 07944/8002, 0171/6314353

Suche Unfall Ducati Totalschaden, Motorschaden, defekt. Tel/Fax 07944/8002, 0171/6314353

Basis: GT 860 Köwe zum Fertigbauen, läuft gut, sieht schon gut aus, näheres am Tel. FP 5500,-, Tel. 02334/45603 evtl. AB

Die nächste Ausgabe der Motalia wird am Montag, den 13. Mai bei der Post eingeliefert. Wer das Heft am Mittwoch, den 15. Mai noch nicht erhalten hat, sollte sich bitte bei dem Pressepostvertriebszentrum Hamburg beschweren. Siehe Artikel Seite 44/45.

Motalia Anzeigenmarkt

DUCA TI

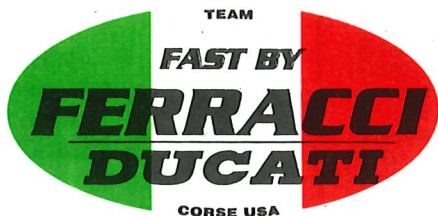

FAST BY FERRACCI

DUCATI-Tuning für Racing und Straße

Katalog jetzt anfordern.
(3,- DM Rückporto nicht vergessen)

Ihr DNL-Vertragshändler

BOHNHORST

MOTORRÄDER

Triftweg 72-74 • ☎ 0531-52029

38118 BRAUNSCHWEIG



Suche für Ducati 851 (letztes Bj. 92),
Kopien von Bedienungsanleitung und
WHB. Tel. 0911/758656

Ersatz- und Verschleißteile günstig!
Fa. LUBBIke Fax & Tel. 0881-61059

Verkaufe 916 in Teilen, Verkleidung,
2-Mannhöcker, Tank und viele andere
Teile. Tel/Fax 07944/8002, 0171/
6314353

Verk. Campagnolo Ducati Felgen v.
2.15x18, h.2.5x18 für 900SS/HR, VB
700 DM oder Tausch gegen 1 Zyl.
Teile. Tel/Fax: 09383/6223

Verkaufe Verkleidungsteile gelb
von 748 SP und Höcker, Tel/
Fax 07944/8002, 0171/
6314353

Ducati 750 SS, Bj. 89, 13000
km, guter orig. Zustand, TÜV
neu, 8500,- DM, Tel. 07681/
8832

Ducati 900 SD, Bj. 78, Imola
Umbau, schw./gold, 40er Ver-
gaser, Conti, alle Originalteile
vorhanden, guter Zustand, DM
7900,- oder Tausche gegen 700
SS ab Bj. 90, Tel. 0841/41937

Ducati Königswelle 860 GTS, sehr
guter Zustand, Neuaufbau 1991, Kick-
starter, Motordeckel Kupplungsseite
runde Form, Alu-Hochschulterfelgen,
Silentium, Koni, geänderter Ölkreis-
lauf, Seitenstütze, FP 8500,-, ab 20
Uhr: 02202/21567

Verk. 900 SS, Bj. 07.90, 9000 km, 1a
Zustand, viele Extras, alles eingetra-
gen, Tel. 02555/2289

Verkaufe HR I, EZ 84, 18.000 km, 2.
Hand, original, sehr guter Zustand,
kein Regen, 13.900,- DM. Verkaufe
für 600-900 SS: Tankschutzhaube u.
Tankrucksack, rot, nach Maß (teilbar)
180,- DM; Superlighthöcker rot, mit
Renn- und Orig. Sitzkissen 650,- DM;
Bremsmomentabstützung (orig. DNL)
u. Stahlflex 250,- DM, Tel.: Anrufbe-
antw. 05121/262611 oder Büro 0511/
333-9093

Ducati 888 Strada, DNL, EZ 04/93, Bj.
93, TÜV 05/97, 7.800 km, Kotflügel
vo. und hi., Auspuffanl. hochgelegt, 1-
Mann-Sitzbank, alles Kohlefaser, wie
SP 5 + WiWo-Scheibenräder, absol.
Neuzustand, DM 19.990,-, Tel: 09704/
313 od. 1306

Für Ducati 900/750 SS, ab Bj. '91:
Showa-Federbein mit Eibach-Feder,
300,- DM; Carbon-Frontkotflügel,
Form wie Superlight, 150,- DM; orig.
Hi-Radabdeckung, 60,- DM, einzeln
od. komplett per NN. Tel. 04171/
64772. Olli

Suche defekten Tank von 916, auch
beschädigt oder verbeult, bitte alles
anbieten, Tel/Fax 07944/8002, 0171/
6314353

MOTOR
RAD Raphael
HANDEL Ulrich

23847 Siebenbrünnen
Telefon: 04501/775 · Fax: 04501/1052

Motoreninstandsetzung Leistungsprüfstand

Ducati · Husqvarna
Cagiva · Laverda

Motalia Anzeigenmarkt

Verkaufe von 748 SP Rahmen mit Brief, Preis Verhandlungssache, Tel/Fax 07944/8002, 0171/6314353

900 SD, Motor neu, schwarz, 1a Zustand, VB 10000,-, Tel. 04191/1715

Verk. günstig für 750 F1: Motor, Tank, Höcker, 16" + 18" Räder + Reifen, Motorenteile, Tel. 08331/80343 oder 5971

Gilera

Gilera 125, 1 Zyl. 4 Takt, Bj. 62, Zust. 3, Motor läuft, VB 971,50 DM, 02151/743105

Saturno, ital. Auspuff, hi. Reifen neu, VB 8000,-, Tel.: 07022/35645

Gilera Saturno, rot, 1A Zustand, White Power Federbein hinten (plus Orig. Federbein), Kundendienst und Batterie neu, 12000 km, VB 9100,- DM, Tel. 08041/4036

Halle 7
An und Verkauf
von Gilera-Teilen
Tel. 02441 - 6136 ab 18.00
Fax 02441 - 1792

Gilera Nordcape, EZ3/94, 9000 km, 1. Hand, 46 PS, DM 6800,-, Tel. 04207/801506

Gilera Saturno, Bj. 91, 14.400 km, 2. Hand, 500 ccm, 28 kw, TÜV 6/97, Vo. Reifen neu, VB 7.990,- DM, Tel.: 02541/72514 nach 18.30 Uhr

Saturno, Bj. 1989, 25 TKM, Kettensatz und Reifen neu, VS, Tel. 0571/43805

Guzzi

Suche Zündverteiler für Le Mans, Tel. 06501/3475

Lario V 65-Teile geb. zu verk: Verkleidung mit Blinkern, H4-Einsatz, Sitzbank, Heckteil komplett u. Seitendeckel, 50 PS-Reduzierbüchsen, VV-Valpolini, Axel Hesse, Cecilia Gallarzagaita 5, 3b, E-48340 Amorebieta/Bizkaia, Spanien

Moto Guzzi Gebräuchteilgelager: 2x Motoren V7/GT

850, G5, 1000 ccm Motor + Getriebe, G5 1000 ccm Motor überholt, bleifrei, neue Kolben + Zyl., 2x Getriebe - überholt. Lacksätze: Mille GT rot, Le Mans IV rot, SP 1000 silber/schwarz, Unterzüge California I + r kpl. mit Wippen, Lenkverkl. dgen T3/T4, N. Falcone, Falcone Koffersatz geb., div Tanks, Kotflügel, Sitzbänke, Gabeln, Instrumente, Tel. 02596/600

850-T3, TÜV neu, Lack + Chrom gut, Festpreis: 5200,-, Tel + Fax: 09131/450252

LM 4/1000 Teile: Rahmen + Brief, Verkleidung DMB 6, Felge vorn, Bremspumpe hinten, Cockpit komplett, Ventildeckel, Tank, Sitzbank, Heckbürzel, Schutzblech, Elektrik und sonstige Kleinteile. Alles VB, evtl. Tausch gegen Rundmotorteile. Tel + Fax: 09131/450252

Verkaufe 2 Koffer + Halterungen + Zwischenstück komplett für Cali, Convert o. G5, s. guter Zustand, VHB, abends, 030/3444308

Hanno's-Motorradladen



H. van Bruinessen
Hamburger Str. 27 a
24306 Plön
Tel./Fax: 04522/1869

20 Jahre Guzzi-Erfahrung
Italienimporte (auch Japaner)

V 65, EZ 83, TÜV 7/96, zum Herrichten, komplett bis auf Luftfilter, VB 2200 DM, Tel. 05858/214

V 65 in frühlinghaftem Zustand zu verkaufen, EZ 84, TÜV 8/97, ca. 52000 km, 50 PS, Ochsenaugen eingetragen, Verschleißteile (H.-Reifen, Bowdenzüge, Bremsbeläge etc.) neuwertig, Zylinderköpfe überholt, neue Ventile (ca. 1000 km), zum noch Winterpreis für 2.500 DM VB abzugeben, Tel: 04342/4218, ab ca. 18:00, sonst AB (Raum Preetz/Kiel)

Koni Stoßdämpfer, nagelneu, mit lebenslanger Garantie, für LM 3-5, Cali 2-3, T5, SP 2-3, 1000 S, Mille GT 300 DM, LM 3 Schwinge, rot, pulverbeschichtet 250 DM, Tel. 0221/131655

Umbausatz LM IV auf 300er schwimmende Gußscheiben, Adaptersatz, Stahlflex-Bremsleitungen, Bremsbeläge, Befestigungsteilen und TÜV Gutachten nur DM 1.190,- dto. zusätzlich mit 4-Kolbenbremszange Gold nur 1690,-, FA. LUBBIke Tel. & Fax 0881 61059

LM 5, Bj. 90, 60 tkm, sehr guter Zustand, VA-Auspuff + originale Anlage, 2 Sitzbänke, viel VA Zubehör, Bremsmomentabstützung, LSL-Lenkungsdämpfer, Moto Italia Fußrastenanlage, Piranha-Zündung, Verkleidungsteile uvm., 9850,-, Tel. 04321/38482

Metzeler 120/70 ZR 17, Z1, 90 %, 150 DM. Tel. 05605/7233

Moto Guzzi Cali 3/1100 Schutzblech vorn, sw., Lackschäden sonst ok, 100 DM, Tel.: 04192/2890 (AB)

Motalia Anzeigenmarkt

LM III Nockenwelle, 5 tkm alt, 200 DM, LM III Gabel 500 DM, Zündspulen je 35,-; Guß-H.Rad 18 Zoll 280,- (1000 S); 16 Zoll V.Rad (T5/SP II) 200,-, Tel. 05605/7233

Cali II, weiß, Bj. 84, 45 tkm, neu bereift, gr. Kundendienst, Top Case, div. Neuteile, TÜV neu, VHB 10500 DM, 07383/2210 abends oder auf Anrufbeantworter

Idea Uno Tourenverkleidung für Cali II, weiß, mit Radiocass. VHB 780 DM, 07383/2210 abends oder Anrufbeantworter

V 2 A Schalldämpferanlagen für Moto Guzzi in Originaloptik hochglanzpoliert, ab DM 680,- Infoliste gegen DM3,- Rückporto, Tel. 0231 / 833516 FAX 834632 Fa 3D Mis-sundestr. 77, 44145 Dortmund Tel. 0231/833516 FAX 834632 Fa. 3D

Verkaufe Moto Guzzi Cali 3, Bj. 88, 49 kw/67 PS, 8600 km, TÜV neu, schwarz, Koffer + Windschild, sehr guter Zustand, FP 7700,-, Tel. 06757/541

Verkaufe N. Falcone, Motor Üb., pel. gestr., orig. Lack, 2 Koffer, Gep. Träger, s. viele neue und Ers. Teile, Literatur, EZ 92, O-Augen, mehr Infos am Tel. Nur in gute Hände! Abends 030/3444308 VHB

Cali II, 25.000 km, Bj. 87, 50/67 PS, viel Chrom, Speichenräder, bessere Elektrik, Alu-Trichter, jede Menge Ersatzteile, silber/schwarz metallic, Alu-Armaturen, VB 13.200,-, Tel: 0211/ 552208 ab 17.00

Martin Hagemann

Guzzi e più

Ersatzteile, Zubehör & Accessoires zu fairen Preisen

Speyerer Str. 7 76646 Bruchsal
Tel/FAX 07251/82217 Mobil 0177/2434457

Ständig günstige Setpreise und Restposten

z.B.: VA Schrauben Stuck ab -35 DM

Alu Lichtmaschinendeckel ab 80,- DM

Ralf Tholen

Ersatzteile und Zubehör für **MOTO GUZZI**

Batterien

DETA, 30 Ah

129,00 DM

Long, 28 Ah

95,90 DM

Diese Angebote und viele mehr in meinem

MOTO GUZZI ABC

(bitte kostenlos anfordern)

täglich Versand (außer So)

50189 Elsdorf, Köln-Aachener-Str. 215

Fax und Telefon: (02274) 1884

Meine Öffnungszeiten: Dienstags 17:30 - 18:30

Freitags 16:00 - 18:30

Samstags 09:00 - 12:00

oder nach Vereinbarung

LM II Motor, neu aufgebaut, glasgestrahlt, allerdings ohne Köpfe, mit Kupplung u. Zündverteiler VHB 3000 DM; zwei Sätze Gußfelgen LM II, 1 x rot kunststoffbesch. 280,-, 1 x grau lack. 150,-; 2 x Wechselhöcker (1 x Moto Italia, 1 x unbekannt) für Bastler a 70 DM; DMC Kennfeldzündung (Zündvert. fällt weg) mit Spulen 380 DM, Piranha Zündung 80 DM, Satz

Gabelbrücken LM II, T3 etc. 120 DM; Satz Tauchrohre kleine Guzzis ø 32 neuwertig 180 DM, 40er Doppelkrümmer gesteckt mit Flanschen, schwarz, ungebraucht 200 DM, 07383/2210 abends oder auf AB

Suche: für Guzzi Mille GT Sitzbank oder Bezug original, nur Top-Zustand, 05308/4529 ab 17.00 h

Moto Guzzi Le Mans 3, Jg. 5/82, 32 T. km!, rot-schwarz, Ago-Vollschale, Transkontikuppl., 1000 ccm, viel Zub. Top-Zustand!! VP sFr. 7500,-/DM 9400,-, Schweiz/Zürich 01/8445821 nach 19.00 Uhr

LM III suche Sitzbank mit Büzel und Endrohre, Tel. Q 0221/878615

Moto Guzzi LM II, Bj. 79, 2. Hand, Halbschale, Silentium, alles TÜV, Piranhazündung, Getriebe überholt, Bereifung neu, VHB 6200,-, Tel. 0446172711

Suche unfallfreien LM-Rahmen mit Brief bis EZ 88 und Motor (auch defekt) für LM IV/1000, Tel. 07321/361794 bis 16 Uhr oder 07324/981700 ab 17 Uhr, Fax: 07324/41289, Thomas verlangen

Motalia Anzeigenmarkt

InTeam Motorradladen

Kfz Meisterbetrieb
Wir bieten DEN Service rund um Eure Guzzi
Importnefahrzeuge Guzzi und Ducati mit Garantie
Gebrauchte italienische Klassiker in Topzustand
Reparaturen, Tuning, Umbauten und Veredelung
Ersatzteilversand
TÜV Eintrag im Haus, z.B. Lafranconi, offene Trichter
Reifenservice
CORBIN Sitzbankimpfort

**InTeam
InGuzzi**

Achtung!!!

Wir sind jetzt Transmoto Partnerbetrieb und haben deren Dienstleistungen und Teile in unser bekannt gutes Programm aufgenommen. Somit können wir Euch noch mehr Auswahl und Service bieten.

In Team + Transmoto = lange Freude an der Guzzi
Wir fahren selbst jahrelang Guzzi und kennen die "Problemchen"

Sonderpreise für Edelstahlbremscheiben
Interferenzrohr Lafr. LM 1 + 2 V2A 3 cm länger als original DM 88.00
LM 1 in Teilen
1000 SP / NT, 50000 km DM 5600.00
LM 1 bis 3 VS

InTeam Motorradladen R & H Bergmann GmbH
Ansbacherstr. 77 91572 Bechhofen
Tel 09822 / 323 Fax 6920

Moto Guzzi LM II, Bj. '80, TÜV 4/97, Reifen neu, Motor vor ca. 15 tkm überholt, bleifrei, offene Trichter, div. Aluteile, Stahlflex, Ochsenaugen mit Spiegel, P&W-Doppelscheinwerferverkleidung, freies Rahmendreieck, Ölwannezwischenring, Lafranconis, Konis, zurückverl. Rasten, Startzündschloß, Rahmen kunststoffbeschichtet, Originalteile komplett vorhanden, VHB 7950,- DM, Tel. 04841/81977

Verkaufe: Dynotec-Motor, 1050 ccm, 90 PS, 100 Nm, Ölkühler, erst 1.500 km nach Umbau, Basis LM 4, 2x 40er Dell'Orto, Tel: 069/458380, Fax: 069/4691464

Verkaufe folgende Teile für MG Le Mans III; original Auspuff-Endrohre S 28, Paar 150,-; Bremsattel P2 F08N, Paar 150,-; Sitzbank komplett mit Unterteil, Bürzel und Rücklicht für 200,-; Drehzahlmesser ø 100 mm 80,-; Bremscheiben 300mm gelocht, Paar 250,-; Flugzeug-Tankverschluss nagelneu 100,-; original-Tankkomplett 250,- Tel. ab 20.00 h, 089/7251862 (Zisch verlangen)

Moto Guzzi LM 1000, EZ '89, 28 tkm, Umbau auf Doppelbremse mit Stahlflex. u. VA-Anschlüssen, Doppelzündung, Batterie unterm Getriebe m. abgeändertem Hauptständer, Zyl. köpfe überholt (Super bleifrei), Gabel überholt (prog. Federn), Motor m. Drehmomentnocke u. ø 92 mm Mahle Sportkolben, polierte Teile, Bosch-Alarm, H&B Gepäckträger, Werkzeug u.v.m., VHB 10500,-, Tel. 07804/1011

Verkaufe neuwertige Kennfeldzündanlage von Moto Witt für alle MG ab 850 cc. VB 430,- DM. Umrüstkit für Vergasersynchronsteuerung von Moto Spezial, neu, VB 140,- DM, Tel. 04421/501913 ab 18.00 Uhr

transmoto bietet an: Bremscheibensätze Brembo, schwimmend, 300 mm, je Satz DM 1060,-; Bremscheibensätze SBT, schwimmend, 300 mm, je Satz DM 950,-; Bremscheibensätze Brembo, schwimmend, 320 mm, je Satz DM 1060,-; 4-Kolben-Bremszangen Brembo, Oro, P4 30/34, je Satz (re./li.) DM 880,-; Bremsbelagsatz RR für LM 1 u. 3 vo. nur DM 25,-; Ansaugtrichter, 115 mm lang, Alu pol. für 36er/40er Verg. je Satz DM 159,-; Kurbelwellen, neu geschl., gehärtet u. pol. Stück für DM 499,-; LM 1 u. 2 Teile, originales in Massen. Verkleidungen, Sitzbänke gebr. Diverse Getriebeteile, Preis? Getriebegehäusedeckel 5-Gang DM 110,-; und vieles weitere mehr!!! Tel. 02603-5180, Fax 02603-4389

V 35 Motorgehäuse mit Kurbelwelle und Pleueln zu verkaufen, Tel. 0451/65758

Verkaufe neue Zündbox für 1100 Sport, 500,- DM; Armaturenbrett mit digitalem Tacho und Drehzahlmesser ø 100 mm, komplett mit Geber 200,- DM; alle Preise sind auf VB, Tel: 07542/1519

Moto Falcone



Die 1-Zylinder-Spezialisten!
Ersatzteile und mehr!

Falcone • Airone • Super Alce
Nuovo Falcone etc.

Moto Falcone · Unterdorfstr. 2
D-82441 Ohlstadt
Tel. 0 88 41/7 93 79 · Fax 7 9473

Biete Sitzbank f. LM 1000, abgepolstert u. Echtleiderbezug DM 170,-; Suche Sitzbank oder Unterteil von S3, V7 Sport oder 1000 S, 05051/1528, Jörg verl.

Verkaufe für G5: 30er Vergaser, Sitzbank, Lampe (H4), Lafranconi u. orig. Tüten, Gußfelgen, Zündspulen, Cockpit mit Instrum., Griffarmat., Elektrikteile. Alles gut erh. u. VHB. Tel. 05138/9828 o. 0172/4508425

Die nächste Ausgabe der Motalia wird am Montag, den 13. Mai bei der Post eingeliefert. Wer das Heft am Mittwoch, den 15. Mai noch nicht erhalten hat, sollte sich bitte bei dem Pressepostvertriebszentrum Hamburg beschweren. Siehe Artikel Seite 44/45.

Motalia Anzeigenmarkt

MOTO GUZZI

ITALY-BIKES

Roland Reiners

MOTORRÄDER • ERSATZTEILE

DIREKT - IMPORT

41366 Schwalmtal-Amern Kirchstr. 8

**Ständig ca. 20 werkstattgeprüfte
Guzzis im Angebot!**

Zum Beispiel:

**Moto Guzzi Le Mans I
7200 DM**

**Moto Guzzi Le Mans III
6900 DM**

**Leistungsreduzierung
25 KW für alle Guzzis 399,-**

**Hubraumvergrößerung
z.B. 88 mm ø = 950 ccm 640,-
92 mm ø = 1040 ccm mit
geschm. Alu-Kolben 1099,-
Einbau incl. Material 299,-**

Ersatzteile
VA-Edelstahlauspuff bis zu 978,-
6 kw Mehrleistung
2 in 1 Sil-Quat, linksseitig 999,-
Lafra Comp. LM 3, Cali 2 518,-
Stahlflex mit TÜV 249,-
Kreuzgelenk gr. Mod. 225,-
Bremsbeläge gr. Mod. 25,-
Tomaselli Gasgriff 59,-
Tomaselli Lampenhalter 45,-

Kostenlose Liste anfordern !

Tel.: 02163 / 10099 Fax: 02153 / 5259

Mo.-Fr. 14⁰⁰ - 18³⁰ Do. - 20³⁰ Sa. 10⁰⁰ - 14⁰⁰

Suche Briefkopie von "VG"-Guzzi (SP, G5) mit PHF 36 Vergasern und offenen Trichtern (möglichst ohne Lafra). Tel + Fax: 09131/450252

Suche Kabelbaum für 1100 Sport auch defekt, oder wer kann mir helfen bei der Suche nach den Steckern für die Zündspulen von Magneti-Marelli und dem Geber für die Zündung, der auf der Schwungscheibe sitzt (Serie 1100 Sport), Tel: 07542/1519

Suche für V 65 Florida eine Moto-Plat Zündung, Black Box und Zündspulen. Pessnegger Walter, Schmalzgasse 35, A-6060 Tulfes/Tirol, Tel. 0043/5223/8536

Suche Unfall oder beschädigte V 65 Florida oder Teile davon. Pessnegger Walter, Schmalzgasse 35, A-6060 Tulfes/Tirol, Tel. 0043/5223/8536

ITALO - SCHMIEDE

Motorräder · Zubehör · Ersatzteile
Spezialanfertigungen

OLLI Oltmanns



Oldenburger Landstraße 35
26215 Mollberg · Tel. 0 44 58 / 16 52

Für LM 1/2 Hauptbremszylinder integral, Hauptbremszylinder vorne, Schwungscheibe, Gabelbrücken, Schutzblech vorne, Blinker, Rücklicht, Lenkerarmaturen usw., Preis VB, Tel. 07123/35047

transmoto bietet an: Bremskörbe für Originalbremssscheiben LM 1-3, Satz für 60,-; 2 x Handbremspumpe PS 16 mit Behälter für 190,-; 2 x Handbremspumpe PS 15 mit Behälter für nur 172,-; 2 x Handbremspumpe PS 15 ORO, oh. Behälter für nur 189,-; 2 x Bremszangensatz P 08, neu für je DM 399,-; 2 x Fußbremspumpe PS 12 (druck o. zug) ohne Behälter für 95,-; Behälter für Fußbremspumpe klein, je DM 11,50; Auspuffkrümmer, V2A poliert, neu, passen auf alle Guzzis, Satzpreis DM 340,-; 2 Sätze tmg-Ansaugstutzen Alu, poliert, gerade für 40er Verg. 129,-; Schalthebel und Wippe 850 GT, neu, zusammen für DM 199,-; Gasgriffe Tommaselli für alle LM's für nur 69,-; Tel. ab 19 Uhr 02603/5180, Fax: 02603/4389

Verkaufe original Tank und Seitendeckel 1000 S neuwertig, schwarz/grün, VB 500,-, Tel: 04202/882209

T3-Importmodell, Bj. 80, 850 ccm, 59 PS, TÜV neu, 6.500,- DM, ab 1.5.'96, 05321/22709

Motalia Anzeigenmarkt

transmoto-TUNING

Spezialist für Kraft und Leistung

Bleifreiumbauten, Kurbelwelleninstandsetzung, Getriebereparaturen, Motor instandsetzen und optimieren für Guzzi und Ducati in aller kürzester Zeit zu absolut fairen Preisen und ohne leere Versprechungen!
Bitte sofort Gratis-Dienstleistungspreislisten anfordern!!!

Wir haben im Moment Top-Preise zur Eröffnung unseres Ladens für Euch da!!!!

Endlich wieder! GILARDONI-ZYLINDER-SÄTZE

83 u. 88 mm LM bis Tourer, SOFORT LIEFERBAR für DM 325,- je Satz

Wir bieten nur das Originale! Und es ist sofort lieferbar!

Silent Hektik Zündanlagen und Komponenten. Sonst nichts!

z.B. Silent Hektik Zündanlage für Marelliverteiler komplett für nur DM 685,-
oder für Doppelzündung nur DM 989,-

Nockenwellen-Frühjahrskur

Nockenwelle, tmg rot, mit sportlichem oder Drehmoment-Profil geschliffen und plasmagasgehärtet und vier neuen Stösseltassen für zusammen nur DM 279,-*

*im Tausch mit gebr. Nocke

Öldruck-Manometer, genauer als der serienmäßige elektr. Öldruckschalter!

35 mm klein, weißes Zifferblatt bis 12 bar, wird anstelle des elektr. Schalters eingebaut und ist rein mechanisch über Kappillarrohr verbunden!

Damit Sie wissen, was im Motor los ist. BoT-getestet, anschlussfertig.

Kompletter Kit nur DM 129,-

Uhr mit weißem Zifferblatt, analoge Anzeige im runden Chromgehäuse

Elektrisch, 12V, sehr schön für nur DM 199,-

NEVER DULL Alu-Polierwatte in 142 gr Dose für nur DM 12,50

Interferenz-Rohr klein (H) aus V2A für nur DM 119,-

Kerzenstecker NGK orig. 90° je Stück nur DM 3,99

Zündkerze für Doppelz. 8 mm mit Silberelektrode je St. nur DM 10,50

Chromscheinwerfer, 154 mm mit E1 Prüfzeichen und H4 für nur DM 149,-

Hupe mini 12V, schön für nackte Guzzis je St. nur DM 14,99

Pennzoil, das "Superleise-Öl" für alle Luft/Ölgekühlten Motore

Bei uns jetzt als 5W40 Vollsynth. je Liter DM 19,95

Dazu Guzzi Ölfilter, je St. nur DM 8,50

usw. usw.

Bleifreiumbau - Doppelzündung - Kipphebelbearbeitung mit plasmagasgeh. Wellen
Nockenwelleninst., Kurbelwelleninst. zu bekannt guten Qualitäten in kürzester Zeit!

Neue und gebrauchte Guzzis zu guten Preisen da. Zum Basteln oder fahrfertig!

Unsere Dienstleistungen sind in der bekannt guten Qualität innerhalb kurzer Zeit machbar und alle ab sofort mit 9 Monaten Garantie versehen.

Wenn das kein Vertrauensbeweis ist! Dabei alles zu Preisen, die einem glatt das Urlaubs- und Benzingeld übriglassen.

Die neue, aktuelle Tuning-Teilleiste tmg 96 ist auch fertig.

"tmg" ist ein Warenzeichen von transmoto - Tuning und bürgt für Qualität und Preiswürdigkeit
Sondertelefondienst von 19 Uhr bis 20.30 Uhr unter 02603 - 5180 (Dienstags nachmittags geschlossen)

transmoto-Tuning 56130 Bad Ems, Lahnstraße 23

Tel: 02603 - 5180 Fax: 02603 - 4389 Inh. U. Pfaff

Motalia Anzeigenmarkt

Aus Umrüstung: Metzeler ME 33 Laser, 110/90-18.61 H, ca. 300 km gelaufen, DM 100,-; Tel.: 02603/14173 (nach 17.00 Uhr)

SP2 Schlachtfest: Alle Teile außer Motor und getriebe zum Dumpingpreis, gedrückte Schwinge von LM3 250,-; Verteilerdeckel mit Sichtglas, Alu poliert für nur DM 119,-, transmoto 02603/5180, Fax: 02603/4389

Le Mans 2, Stucchi-Verkleidung, sonst Originalzustand, Lafras Comp., ohne TÜV, 5200,-, 02065/57355

Moto Guzzi Dreirad Ercole, funktionsfähig, Blech Fahrerhaus mit 2 Türen, Hydraulik-Kipper, abzugeben, 07152/6255, Kurt verlangen, abends

Thomas

FUNK

Guzzi Ersatzteile / Tuningteile / Sonderanfertigungen

Kardanentlüftung Daytona (1100 Sport)	69,-
Kupplungserleichterungen	345,-
(Abgedreht, gefräst und gewuchtet)	
Verteilerdeckel mit Glaseinsatz	99,-
Montageständer Daytona (1100 Sport)	345,-
(Hinterrad wird 20 cm mittels Mechanik gehoben)	

Schmitten 10, 35325 Mücke, Tel/Fax 06400/7420



Bleifrei pro Kopf	200,-
Doppelzündung pro Kopf	rund 125,- eckig 150,-
Schwungmassenerleichterung incl. wuchten	290,-
BOT erprobtes Tuning	
TÜV Abnahmen	
Top GEBRAUCHTE	

Reinhard Bäcker Am Bült 4 48366 Laer
Tel. 02554/6475 Mo, Di, Do, Fr 13.00-17.00
Fax. 02554/6476

Verk. 750 Spezial, 2. Hd., Bj. 3.70, km 59000, in Teilen, Motor überholt, Rahmen und viele Teile spritzverzinkt und pulverbeschichtet, div. Teile verchromt, div. Teile alupoliert, div. Teile doppelt, 4400 DM, Tel: 02171/32640

Nuovo Falcone Gespann, EZ 07.78, 570ccm, Bleifreikopf, Velorex-SW, Seitenkoffer, Behördenverkleidung, TÜV 06.96, Preis VHS oder Tausch gegen Guzzi V7, 0541/357035 nach 18:00 h

1000 S, schwarz/orange, Bj. 90, 81 PS, 28.000 km, Originalzustand, sehr gepflegt, neu bereift, incl. Hepco & Bekker Kofferträger zu verkaufen, VHB 10.900,- DM, Tel.: 07153/72545

Von Moto Guzzi California III folgende Teile in sehr gutem, z. T. ungebrauchten Zustand zum halben Neupreis abzugeben: 2 Endschalldämpfer Lafranconi Competizione NP 530,-; 2 Sturzbügel hinten NP 168,-; 2 orig. Spiegel (Klemmbefestigung) NP je 57,- elektrischer Benzinhahn Moto Spezial (nagelneu) NP 185,-; Wartungsteile: (natürlich neu) diverse VA-Speichen Hinterrad

NP je 5,90; 1 Kupplungszug NP 12,50; 3 Ölfilter NP je 9,98; 2 Luftfilter NP je 8,99, 2 Power-Luftfilter (ähnlich K&N) NP je 29,90 sowie aus Umbau diverse Plastikteile: Unterzugabdeckung links + rechts, Lenkkopfabdeckung, Ölpeilstab, Kofferhalterabdeckungen, z. T. mit Gebrauchsspuren, daher zusammen für 50,- DM, Tel.: 02461/345820 (Jülich) und keine Panik vorm Anrufbeantworter!

Verk. 1 Sitzbank für Cali 2, nagelneu, mit Chromreling wegen Fehlkauf für DM 400,-, Schloß ist vorn. Tel. 07761/6879

Cali 2 Gespann mit Walter TR 500 N4, schwarz metallic, Bj. 83, 92600 km, orig. Zustand, außenliegender Ölfilter, Koni, VA Bügel, Wetterverdeck, wahlweise auch solo, 15800,-, Tel. 02623/7247



Schöngart GmbH
Huntloser Str. 105 • 26203 Wardenburg
(direkt an der A 29)
Tel. 0 44 07 / 2 07 18 u. 2 07 19
Fax 0 44 07 / 2 07 17

Rund um MOTO GUZZI

- Ständig Werkstattgeprüfte, gebrauchte Guzzi's, incl. TÜV und vielen Sondereintragungen
- Ausführung sämtlicher Arbeiten an Motoren, Getrieben, Kardanübersetzungen
- Spezialanfertigungen, Doppelzündungen, TÜV-Abnahmen
- Großes Moto Guzzi Ersatzteil- und Zubehörlager, direkt aus Italien
- Täglicher Versand in alle Ecken der Welt

Fordern Sie unsere kostenlose Preisliste an!

Motalia Anzeigenmarkt

Moto Guzzi Teile: Kurbelwelle V 65 neu geschliffen mit Lagerschalen (1tes Übermaß) 400,-; Motor V 65 2 Ventiler überholt, 0 km, Gehäuse gesandstrahlt, neue Kurbelwelle, VB 2300,- im Tausch, Zylinderkopf V 65 2 Ventiler rechts überholt, neue Ventile VB 500,-; Brembo Bremsattel 2 x vorne, 1 x hinten zus. 280,-, HBZ - Lenker Brembo 70,-, gewinkelter Seitenständer gr. Mod. 50,- o. tausche gegen geraden, Tel./Fax: 02462/5157

Suche TÜV-Gutachten für Moto Italia Rastenanlage für LM I, 09221/7819 Anrufbeantworter. Ich rufe zurück. Suche auch 40er Dell'Orto für LM 1

Neuteile 1100 Sport aus Umbauten: 2x Sitzbank Farbe rot und Silber, 2x Polster Fahrer/Sozius, 1x Rahmenheck, 1x Innenschutzblech, 2x Rädersatz 3,5 x17/4, 5x18, 2x Bremsanlage hinten, 2x Bremsscheibensatz vorne, 4x Vergaser Dell'Orto PHM40, 2x Rücklicht, 2x Werkzeugkasten, 2x Auspuffanlage Va ohne Schalldämpfer. Fa. DAS Mototec Tel. 07176/3729

Verkaufe für große Guzzis Sapriza Regler+ Lichtmaschine; für Mille: Lenker, Schutzblech vorne + hinten, Lenker Cal. 2, Kabelbaum orig., Tel.: 05461/1766 Oliver

Mille GT, schwarz, Speiche, 1. Hd., 3/90, 28.000 km, gepflegtes Garagenfahrzeug, alle Inspektionen, inkl. Zubehör, VB 8500,-, Tel. 0221/515780

Motorentechnik
Traut GmbH

Motorüberholung und Reparaturen Ducati, Morini, Moto Guzzi -zu Superpreisen, ein Jahr Garantie-Bleifrei z.B. Guzzi 140,-/Kopf Kurbelwelle schleifen Guzzi 170,- KW plasmanitrieren, feinwuchten -Mechanische Bearbeitung/Tuning-

Roonstr. 11, 52070 Aachen
Tel. 0241/501988, FAX /509233

André Pierre Vaut
Zweiradmechanikermeister
Steinkamp 5, 27446 Selsingen
Tel: 04284/8300 + Fax 8306

Ersatzteil-Service

& TÜV ab Bj. 65 für
Lafranconi + off. Tr.

ANGEBOT !

1000 Cal II, b.-rot	8.500,-
1000 SP, 25.000 km	5.500,-
650 TT, rot, orig.	4.300,-
500 III, top orig.	3.900,-
350 TT, rot, orig.	2.900,-



Verkaufe: Vollverkleidung Finkentey & Klaumann Typ LM V 540 komplett mit Zubehör, war an LM IV dran, VB 220,- oder tausche gegen Tankrucksack + ru. Lampe, Tel.: 06501/17836

Wer kann mir Firmen nennen bzw. Tips geben zur Oberflächenbehandlung von Krümmern in schwarz, z. B. Schwarzverchromen, lackieren usw., Tel. 07576/7164

Verkaufe f. LM III 2 x Krümmer 48er Schajor, Rechteckscheinwerfer H4, Scheibe für Agostiniverklgd., Cockpit, Drehzahlmesser, Voltanzeige, Blinkerrelais, 2 Spiegel LM IV, Tel.: 09444/625

Suche für Cali 2 linken Original-Koffer, Zustand alt bis neu, Tel: 00352/444836

Moto Guzzi Cali 2, Bauj. 83, 70000 km, TÜV 1 Jahr (auf Wunsch neu), Packtaschen, Steuerkettenspanner, Schmier-nippel am Kreuzgelenk, Köpfe überholt, neue Reifen, neues Windschild, Sitzbank neu bezogen, VHB DM 9250,-, Tel.: 02223/4261

Suche Lafranconi Competizione für LM 3. Tel.: 05473/2635

Tausch MuZ Scorpion Sport, 7/94, 48 PS, ME Z1 Racing neu, bei 2400 km neuer Motor (Werkstattefehler), läuft sehr gut, Preis 7500 DM gegen MG LM III-V, 1000 S, habt Erbarmen, bin infiziert, Tel. 034424/21768

Flachschulter Speichenfelgen, 2,15 x 18, 2,5 x 18 mit neuer Bereifung, Tel. 0711/3630387

Brembo Oro, 300 mm, schwimmend, 450,-, Tel.: 06190/74317

LM 4 Lenker original 40 ø neu, 50,- DM, 040/6452001

LM II, 950 ccm, Moto Italia Verkleidung + Rasten, Koni, Renngetriebe Stahlflex, Gabelstabi, Ölfilter außen, s. guter Zustand, VHB 8000 DM, Tel. 0521/893550

LM 1000, Handbremspumpe PS 13 (Bj. 89) 50 DM, Flugzeugtankverschluss abschl.bar (Stein-Dinse) für 60 DM, Kofferträger LM 4/5 H. u. B. mit Krauser Koffern (neu) 150 DM, Tel. 0341/480132 ab 20 Uhr

Suche für V 65 Lario Lafranconi Competizione-Dämpfer u. Rücklicht (LM 4, LM 1000, Lario), Tel. 0208/661269

Verkaufe Suzuki-Telegabel von GSXR 1100 (41 mm) mit Adaptern für Akront Speicherad, sowie die komplette Bremsanlage und Cuppini Stummel-lenker. Alles passend für LM I-III. Zusammen 1800,-, Tel. abends, sonst AB 07033/36188

Motalia Anzeigenmarkt

Verkaufe Cali II, Bj. '86, 1a Zustand, VB 7800,- DM, Tel. 0561/517848

Neuteile gr. Modelle: Zyl.satz 88 mm incl. aller Dichtungen für T3, SP, G5. Satz für DM 680,-, für LM 1/2 Satz für DM 660,-, VA Speiche Flachscheuler 2,15 u. 2,50x18 kompl. einbaufertig 1400,-, 17 Zoll Speichenradsätze wieder lieferbar 3,25 vorne u. 4.25 hinten f. 120 u. 160er Reifen kompl. einbaufertig für 3200,-, Schwinge LM 4 je 490,-, Krümmer 2teilig 40 mm schw. 220,-, Kreuzgelenk m. Lager 239,-, Ölwannezwischenringe 115,-, Valeo 460,-, dazu Abdeckung VA 59,-, VA Krümmersatz 40 mm 330,-, Speichenradadapter breit a 40,-, Bremsscheiben vorne für LM 1-3 Stück für 215,-, für T3-Cal. 2 Stück für 139,-, Zündspulen je 39,-, Öl-druckmanometer weiß ø = 41 mm, ölgelagert je 125,-, Rücklicht T3, Cal. 2 chromm. Halter je 80,-, Rücklicht V7 chrom m. Halter DM 95,-, Alu Limadeckel 84,-, Verteilerdeckel Alu (40 gr) 99,-, Verteilerdeckel Alu m. Sichtfenster je 119,-, Ölfließventil f. Endantrieb 139,-, Alu Trichter m. Sieb kurz o. lang je 35,-, Bremsbeläge Brembo Racing 08 je 25,-, Kontakte Marelli Satz für 22,-, Stahlflexbremsleitungs kit ohne Integral LM 1-3 Satz für 115,-, Klappchoke für PHF u. PHM je 14,-, Tommaselli Gasgriff 2zugig 68,-, VA Anlasserkappe m. Adler 60,-, Silent Hektik Zündanlage DM 680,-, für DZ 970,-, Mastercoil 189,-, DMC kennlinien Zündanlage, neue version DM 580,-, Marzocchi gabel ø = 38 mm DM 630,-, Lenkkopflager 2x DM 46,-, Stummellenker Stahl ø = 38 mm DM 75,-, Tommaselli Lampenhalter ø = 38 mm DM 48,-, Kupplungsset neue/alte Ausführung je DM 199,-, VA Stoßdämpferaufnahmebolzen Schwinge DM 21,-, Gebrauchtteile: LM 3: Tank schw./weiß sehr gut 250,-, Lufikasten 50,-, 2x Zylindersatz LM 2 83 mm 250,-, Seitenständer T3 Cal., Cal. 2 für 40,-, V7/750 Tank u. getriebe usw. V35 Getriebe 350,-, Vorder- u. Hinterrad 250,-, Fa. Norbert Secker, Tel/Fax 06732/3510

Renn-Drehzahlmesser 80 mm ø weißes Ziffernblatt, Veglia, unbeleuchtet, 60,- DM, Tel. 0511/316069

escher

Italienische Motorräder



Faszination MOTO-GUZZI

Barbara Escher
Südkirchen
Unterstraße 70
D-59394 Nordkirchen

Le Mans I schwarz, 76.000 km, Bj. '76, Lafr. LM III
Le Mans I rot/schwarz, 48.150 km, Bj. '76, VVKldg. Höcker
Le Mans I blau, 38.000 km, Bj. '76, orig. Zustand
750 S schwarz/weiß, 38.000 km, Bj. '74, orig. Zustand, TÜV
750 S rot, 27.000 km, Bj. '73, guter Zustand, TÜV
V7 Sport grün, 29.800 km, Bj. '72, 2. Serie, orig. - TOP - TÜV
Le Mans II rot/schwarz, 60.500 km, Bj. '80, orig. Zustand, TÜV
Le Mans III schwarz/weiß, 36.900 km, Bj. '83, orig. Zustand, TÜV
Le Mans III schwarz/weiß, 57.500 km, Bj. '84, Bitubo (V), Koni, TÜV
Le Mans III schwarz/rot, 48.000 km, Bj. '82, Bitubo (V), Koni, TÜV
Le Mans III schwarz/rot, 62.000 km, Bj. '84, Bitubos, Stahlf., TÜV
Le Mans IV rot, 21.800 km, Bj. '85, top Zustand, orig. Lafr., TÜV
Le Mans IV weiß, 5.000 km, Bj. '85, -neuwertig- TÜV
850 T blau, 58.000 km, Bj. '74, Speiche, Ausp.Anl. + Lack neu, TÜV
T3 hellrot, 28.600 km, Bj. '80, gepflegt, orig. Zustand, TÜV
T3 weiß, 55.000 km, Bj. '81, fahrbereit, z. Herrichten
T4 dunkelrot, 40.000 km, Bj. '82, Koffer, Batterie neu, TÜV
California II weiß, 40.000 km, Bj. '86, orig. Zustand, -top- TÜV
California II weiß, 68.000 km, Bj. '86, orig. Zustand, TÜV
California III schwarz, 54.000 km, Bj. '87, orig. Zustand, TÜV
California 1100 rot/rot, Vergaser - Neufahrzeug - Speiche - TÜV
V 1000 G5 silber, 67.000 km, Bj. '78, - top gepflegt - 1. Hand, TÜV
SP 1000 silber, 43.900 km, Bj. '82, orig. Zustand, TÜV
SP 1000 II dunkelrot, 50.200 km, Bj. '84, sehr gepfl., TÜV
V 1000 Convert dunkelrot, 20300 km, '83, orig. Zust., TÜV
V7 Spezial weiß, 68.600 km, Bj. '69, guter orig. Zustand
V7 Spezial weiß, 50.000 km, Bj. '71, m. Scheibe u. Koffern, TÜV
V7 Spezial weiß, 42.000 km, Bj. '71, nicht fahrh., Rest.Obj.
V7700 weiß, - zum Herrichten -
V 65 Florida schwarz, 39.000 km, Bj. '86, orig., - top Zustand -, TÜV
V 65 Florida perimutt-weiß, 26.000 km, Bj. '86, orig. Zustand, TÜV
V 65 Florida schwarz, 30.000 km, Bj. '86, orig., - top Zustand -, TÜV
V 65 SP silber, 25.000 km, Bj. '84, alles orig., TÜV
V 75 antrazit metallic, 24.000 km, Bj. '86, orig. Zustand, TÜV
V 35 II silber, 29.000 km, orig. Zustand, TÜV
V 35 C schwarz, 58.000 km, orig. Zustand, Koffer, TÜV
V 50 II blau, 36.000 km, Bj. '80, orig. Zust., LenkerVKldg., TÜV
Nuovo Falcone rot/weiß, 40.000 km, Bj. '72, civil, orig. Lack, top Zust., TÜV
Nuovo Falcone grün, 6600 km, m. Blinkanlage, 2 Jahre TÜV
Airono Turismo 250 ccm, Bj. '48, alles orig., fahrbereit
Airono Sport 250 ccm, 23.000 km, Bj. 50, Smith Tachom.
4x Nuovo Falcone zum Herrichten

Tel. 02596/600 • Fax 02596/3800

Mo, Di, Do, Fr: 16.00-18.30 h • Mi, Do: 8.30-12.00 h • Sa: 8.00-11.30 h

Motalia Anzeigenmarkt

Elektron. Zündung Motoplat, komplett incl. Geber (Verteiler) für Mille GT u. Cali III, 400 DM, Tel. 030/4557542

1100 Sport, rot, 5 Monate alt, 4500 km gelaufen, leichter Unfallschaden, 9800,- DM, Mille GT Frontschaden 3900,- DM, Team Vahrenkamp, Tel. 05732/71711

Verkaufe für Cali II Sitzbank mit Reling (Farbe von Bezug schlecht, sonst gut) 180,-; Schutzblech hinten (eingerissen, genietet, antrazith) 50,-; 2 Koffer a 100,-, ziemlich eingerissen; Auspuff (mit Loch), Krümmer, Zwischenteil gib't geschenkt dazu, 06120/3130

Moto Guzzi Ersatzteillager zu verkaufen - fast nur gängige Verschleißteile. Hdl. EK.Wert ca. 6000,- netto, Preis auf Anfrage. Tel: 04351/739330

Verk. LM III-Orig.-Teile: Tank mit verchromter Klappe und Benzinhähnen, Neulack rot, kein Rost, 1 A Zust., 395,- DM; dazu passende Orig.-Seitendeckel incl. LM III-Embleme, 100,- DM; Satz Alu-Seitendeckel Prismaform (wie V7Sp.), 75,- DM; kompl. neuwert. Auspuffanlage incl. Sammler u. Alu-Krümmerflanschen 450,- DM; LuFi-Kasten (ohne Vorderteil) 50,- DM; Alu-Ansaugkrümmer gebogen für 40'er Vergaser, incl. Gummis, Satz 80,- DM; 1 Satz Alu-Knickspeichen-Räder incl. vordere LM-Bremscheiben 330,- DM; 4 Blinker mit Blinkerstangen 80,- DM; alle Teile sind in einem sehr guten Zustand. Info unter Tel.: 04722/1271

Stahlummantelte Bremsleitungssätze z.B.: LM II-III/ 1000 SP/ Mille GT mit Integral komplett nur 149,-, 1 Fa. LUBBike, Tel. & Fax 0881 61059

Suchefür 850 T3 Gabel, Sitzbank und Lampenring Chrom, Tel. 0343/6889336

LM II, 7/79, 25 TKM, guter Originalzustand, Verschleißteile neu, FP 6800,-, Tel. 02831/7234

V 2 ITALO PARTS MOTO GUZZI und DUCATI ERSATZTEILE



BLEIFREIUMBAU ab 170 DM
VELOREXSEITENWAGEN für V7
MOTORENÜBERHOLUNGEN

ERSATZTEILE für SÄMTLICHE V 7 MODELLE DER BAUJAHRE 69-75
ALLES ORIGINAL TEILE

TÄGLICH VERSAND

52349 DÜREN / MARIAWEILERSTR.83a

TEL:02421/62900 FAX:02421/63115



Heyerstraße 10
55288 Schornsheim
Tel. u. Fax 0 67 32 / 35 10

BoT-, Bleifrei- und Motorumbauten in Sonderqualität auch für BMW und Ducati.

Doppelzündung, Mini Kabelbaum, elektr. Regler (5 Jahre Garantie), Alu Edelteile, 6 Gang Renngetriebe, Rückwärtsgang für Gespanne u.s.w.

Glasperlen strahlen, Kunststoffbeschichten, Restauration. VA Teile Sonderanfertigung (z.B. Radachsen, auch hohlgebohrt, Umlenkungen u.s.w.)

Als tmg Stützpunkthändler führen wir jede Arbeit rund um den Guzzi Motor in bewährter Qualität aus.

Neu- u. Gebrauchtmotorräder

NEU im programm: PENZIOL speziell für Öl- u. Luftgekühlte Motoren. Das kompromisslose Öl, bewährt in BoT Rennen.

Vollsynt.	1l = DM 21,-	4l = 80,-.
Teilsynt.	1l = DM 17,-	4l = 62,-.
Mineral.	1l = DM 10,50	4l = 39,-.

Moto Guzzi Daytona, 14900 km, wie neu, 1. Hd, Sommerfahrz., Reifen neu, Gelenkwelle neu + Reserve, Carbon Hi-Rad Abd., Ölthermo, 2 Aufbockhilfen, MAX-Eprom, Literatur, usw. kompl. VB 18500,-, Tel. 040/875502 od. 0171/3405717, Fax 040/876265

Verkaufe: Endantrieb für große Modelle, auf Wunsch poliert, Gleichrichter und Regler von Bosch, original Bremsankerplatte hinten und weitere Bremsenteile, Seitendeckel für SP 1, Agostini 1-Mann Sitzbank-Kombination Bezug ok, Optik ähnlich Valpolini 1 aber ohne Abdeckung des Rahmendreiecks, Tel.: 06241/28028 ab 17.00 Uhr

V 50 Monza, Bj. 82, TÜV 6/97, mehrere Jahre abgemeldet, Motor überholt (Kolben, Zyl., Ventile, Lager neu), Getriebe neu gelagert, Rahmen neu lackiert, insgesamt sehr gepflegter Zustand, VB 3900,00, Tel.: 02244/3686

Motalia Anzeigenmarkt

!!! Das exklusive Zubehör für Cali 2, 3 und 1100 !!!

Motorradhandel, Zubehör &
Guzzi Spezialteile
SCHMITZ

Instrumentenumbausatz Cali 2

Genau aufeinander abgestimmte Teile:

- Instrumentengrundplatte, * Abdeckung Mutter
Gabelbrücke oben, DM 32,00 (auch einzeln erhältlich)

- 3 Instrumentenbecher

- 2 Abstandshülsen

- 2 Inbusschrauben M8 x 30

- 2 Hutmuttern incl. U-Scheiben

- 4 Kontrollleuchten

Gesamt DM 288,00

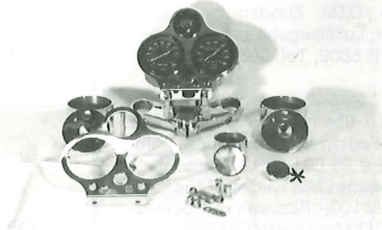

Instrumentenkonsole Cali 3 (Bild re.)

- Grundplatte (ohne Kontrollleuchtenbohrungen)

- Becher mit Deckel

Gesamt DM 141,00

Für Leute, die Wert auf's Wesentlichste legen (Bild li.)

- Aufnahme auf der Lenkerbefestigung

- Grundplatte für Instrument (80 o. 100 mm)

mit 4 Kontrollleuchten- + Zündschloßbohrungen

- 4 Kontrollleuchten

- Instrumentenbecher mit Deckel

Gesamt DM 148,00

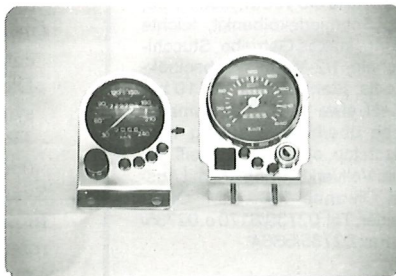

Einzelteilanfertigung von Drehteilen nach Zeichnung
o. Muster möglich

und vieles mehr (Ölmeßstäbe, Schutzbleche, usw.)

Kostenlosen Katalog anfordern

KIRCHSTRASSE 25

41849 WASSENBURG

TELEFON: 02432 / 20179 (NACH 20.00 UHR)

EVTL. TAGSÜBER UNTER DER RUF-NR 02432 / 5924

Fax: 02432 / 3794

LM II Teile: Hauptständer kunststoff-
besch., Fußrastenanlage, Blinker,
Bremszylinder hinten, Regler, Gleich-
richter, Ansaugkrümmer, Ansauggummi
hart + weich, Kleinteile, Tel. 04453/
2292

1000 S, 2. Serie, EZ 3/92, 71 PS,
30000 km, TÜV 4/98, schwarz-grün,
SH-Zündung, Stahlflex, 1a Zustand,
90% original, VB 13200,-, Tel.: 0231/
656506

Moto Guzzi California 3, 1000 ccm, Bj.
93, 13.000 km, super-optik, div. Ex-
tras, VB 13.100,- DM, Tel. 089/
7551202

Verkaufe Sitzbank mit Rücklicht und
Blinker für LM3. VB 120,-, Telefon 0711/
426843 abends ab 18.00 Uhr

In Teilen: Le Mans 2, California 2,
von V7: Gabel, Doppelduplexbremse,
Bremsarmaturen, Schwingen; all-
gemein: SP-Verkleidungsteile, Ma-
gura Schaltereinheiten, Räder, Sitz-
bänke, Ralf Tholen, 02274/1884

Cali III Teile letzte Serie, Satz Ventilfel-
dern 30,-, Lenker 50,-, 2 Givi-Koffer m.
Halt. 350,-, Limadeckel Kunstst. 12,-,
Nockenw. 5000 km, 200,-, Lederjacke
u. Hose gr. 60, 1x getragen, schw. u.
bunte Schultern 600,-, 02365/402932

Moto Guzzi 850 T3 Polizia Stradale,
EZ 07.81, TÜV neu, komplett überholt
und neu lackiert in Polizia RAL Farb-
ton mit Beschriftung, Elektrik komplett
neu mit Polizeisirenen, Motor, Getriebe
und Endantrieb gestrahlt, neue Sitz-
bank, Motor läuft sehr gut, Tel. nach
20.00 Uhr, 05024/8301

V 50 II, 21000 km, TÜV neu, 2800,-,
Tel. 06190/74317

Moto Guzzi V7 700, sehr guter Zu-
stand, alles poliert und VA, 18000 km,
Motorrad aus Motorrad Classic Test.
Tel. 040/4227730 tagsüber, M. Witt-
kamm

Motalia Anzeigenmarkt

SP 1000 I in Teilen, 1 Convert Motor, gepflegte SP 1000 I in blau, original, Suzuki GS 1000 sehr guter Zustand. Tel. 05608/1453

Verkaufe Cali, schwarz, Bj. 80, 27 PS, 66000 km, TÜV 10/97, vor 1 Jahr restauriert, Neulack Rahmen+ Blech, neu: Sitzbank, Lampe, Halter, Gabelfedern, DZM, Zündspulen Bosch, Blinker, Luftfiltergehäuse u.v.m., wie neu, VB 8800, Tel. 02841/24531

Gabel komplett o. einzeln LM 2/T3, poliert u. überholt + FAC Dämpfer + Wirth-Federn VB; Verlicchi Klemmstücke ø 35 DM 100,-; Flanschsatz vo. Speiche LM2/T3/Cal 2/Mille komplett DM 100,-; Sitzbank + VA Schutzblech V7 Monoposto DM 250,-; VA-Schutzblech Florida DM 100,- (passend für LM); 2 Seitendeckel Cali II 80,-, Tel: 089/305329 ab 18.00

Moto Guzzi V 35 Imola (Umbaubebericht s. Motalia 8/9 1990), Motor V 50, 550 cc Schmiedekolbenkit, leichte Kupplung, kurzes Getriebe, Stucchi-Halbschale, 1/2-Mann-Wechselhöcker, Konis, Stahlflex, 100 + 110 bereift, K+N, etwa 12 TKM seit Umbau, Getriebe überholt, Kupplung neu, technisch top, optisch gut, Preis VS, Agostini Vollverkleidung LM mit Ausschnitt Ölwanne 100,- DM, Oliver Schneider, Tel. 02739/6170 o. 02735/5352, Fax 02735/5364

Suche 80er DZM LM, Oliver Schneider, Tel. 02739/6170 o. 02735/5364

Ersatz- und Verschleißteile günstig! Fa. LUBBIke Fax & Tel. 0881-61059

Hinterradlager V7 bis 750 S (alle Trommelbremsmodelle) 48 x 22 x 15,5 mm Kegelrolle. Kein Normteil! In Deutschland nicht lieferbar! Das Paar zu 160,- DM. Tel: 0551/59437

Verkaufe 750 S, Bj. 7/74, ca. 60.000 km, Motor vor 8.000 km überholt, kein bleifrei, Stahlflex, neues Kreuzgelenk, neue Batterie, TÜV 9/96, auf Wunsch neu, VHB 6.500 DM, Telefon 02821/98678 ab 20 Uhr

Suche für V7 Spezial: Kopf links, Schalthebel oder Wippe links, Lampenring, Lichtschalter, Spiegel, Tel.: 02223/4261



MOTO GUZZI

- The Spirit of Mandello -

Bei uns sind die kleinen Guzzis auch ganz groß!

Frühjahr-Fit-Preise

Ölwechsel Kit V 35 - 75

enthält: 1 Ölfilter, 1 O-Ring für den Ölfilterdeckel, 4 Alu-Dichtringe, 2 Liter CASTROL Formula RS Voll-synthetisches SAE 10W-60 (Motoröl), 1-2 Liter CASTROL SAF-M Voll-synthetisches SAE 75W-140 (Getriebe- und Kardanöl) **DM 99,-**

Ölwechsel Kit, große Modelle

enthält: 1 Ölfilter, 2 Ölwanndichtungen, 7 Alu-Dichtungen, 3 Liter CASTROL Formula RS Voll-synthetisches SAE 10W-60 (Motoröl), 1 Liter CASTROL SAF-M Voll-synthetisches SAE 75W-140 (Getriebe- und Kardanöl) **DM 109,-**

Synchronester - Quecksilbersäule für 4 Vergaser Import und Vertrieb

robuste Ausführung, nahezu unzerbrechlich mit Vergasereinstellanleitung für 2-Zylinder **DM 179,- Neu!**

für 2-4 Zylinder **DM 189,- Preissenkung!**

Anlasser für Moto Guzzi ab V7 Sport

Marke Valeo (ab Cali III serienmäßig) **DM 479,-**

Solange Vorrat reicht!

Täglicher Schnellversand



Reichlich Neufahrzeuge am Lager

"Pit's Moto Italia Import"

Hans-Thoma-Str. 2

78467 Konstanz

Tel.: 07531 - 54271

Motalia Anzeigenmarkt

Moto Guzzi Moto Guzzi Moto Guzzi Moto Guzzi
Moto Guzzi California 1100 Moto Guzzi
Moto Guzzi Moto Guzzi Moto Guzzi Moto Guzzi
Moto Guzzi Moto Guzzi 1100 Sport
Moto Guzzi Moto Guzzi Moto Guzzi Moto Guzzi
Moto Guzzi 1100i Classic-Gespann
Moto Guzzi - Bei STORK meist alles am Lager!

aprilia



STORK FREIBURG
 Schönaauerstr.2
 Vertragshändler 0 761 / 462 63

Motorrad, Roller und Autoreparaturen. Gebrauchte, Zubehör und Bekleidung.

Wer hat Moto Witt Kennfeldzündanlage in Verbindung mit Doppelzündung in 850 T3 eingetragen? 07931/52558 abends

Moto Guzzi Gebraucht-Teile: V 35 Auspuff komplett 35 mm DM 150,-; Bremshebel mit Zug und Pumpe für V 35 I DM 50,-; Gabel V 35/V 50 mit Brücken und Lenker DM 200,-; Imola Sitzbank DM 125,-; Imola Zyl. Kopf DM 100,-; V 35/V 50 Schwinge DM 100,-; Konsole V 35 leer DM 25,-; Tel: 09131/717804

Le Mans I, Bj. ca. 77, ca. 55000 km, Speiche, Lafranconi, offene Trichter, Stahlflex, Koni, 950 ccm, VB 8500,-, Tel. 0441/5090025 oder 04407/20637.

California 2, schwarz, Speiche, Rahmen kunststoffbeschichtet, Konis, Lafranconi, elektronische Zündung, Vergaser Synchronsteuerung, Stahlflex, weiße Veglias in Alukonsole, viel poliertes Alu, Ledertaschen, alle Originalteile vorhanden, Topzustand, VB 12800, Tel. 02631/55776

850 T3 Kolben und Zylinder, 83er Bohrung, 34000 km Laufleistung, guter Zustand, 180,-; Cali 2 Lenker 30,-; V7 Sturzbügel hinten, schräge Version mit integrierten Fußrasten 50,-, Tel. 06133/3791

Mille GT Teile: Anlasser 200,- DM; Getriebe 1000,- DM; Kreuzgelenk 100,- DM; Kardanwelle 50,- DM; Hinterachsgetriebe 600,- DM; Schwinge 150,- DM; Gabel mit Gabelbrücken und neuen Standrohren (o. Dämpfer) 700,- DM; Hinterrad 150,- DM; Schutzblech vorn 80,- DM; Bremsanlage vorn komplett (ohne Bremsscheibe) 200,- DM. Andere Teile, auch Cali II auf Anfrage, Tel: 07022/471132, Büro: 07025/9101711

Oster-Guzzi-LM3, Bj. 83, T. 97, Insp. incl. St.-Kette u. Bremsen neu, 2 Sitzbk., off. Trichter, 98 Phon im Brief, 38 tkm, guter Zust., VHB 7300 DM, T. 05204/4775, mit P.

Suche Schwinge Cali 3, Tel. 07371/8482, Martin

V7 Sport, Bj. 73, 2. Hand, 25000 km, O-Lack, Doppel-Duplex, VB 8500,- DM, Tel. 0441/5090025 oder 04407/20637

MOTO GUZZI Carbonara

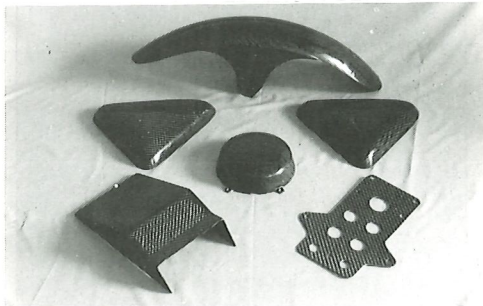

Exklusive Kohlefaserenteile in Top-Qualität.
 Superleicht, Superoptisch.
 Passend für fast alle großen GUZZI's!

Batteriegrundplatte	99,00 DM
Lima-Deckel (auch 1100 Sport)	185,00 DM
Vorderradschutz	199,00 DM
Innenschutz (hinten)	149,00 DM
Seitendeckel (Paar) mit Halter	280,00 DM

Info und Bestellung

Accessoires für Kfz und Hobby, E. Pallasch
 Prof.-Knipping-Str.13, 45661 Recklinghausen,
 Tel: 02361/371628 - Fax: 02361/654725

oder bei unserem Exklusivpartner:

Stein-Dinse GmbH, Im alten Dorfe 3
 38112 Braunschweig, Tel: 0531/210210, Fax 2102122

Motalia Anzeigenmarkt

Roadster IE



Moto Guzzi 2-Ventiler mit Weber Einspritzung



Hartmut Taborsky • Oberforstbacher Str. 101 • 52076 Aachen
Telefon 02408-1761 • Telefax 02408-2750

Katalog DM 3,- in Briefmarken

2x Nuovo Falcone, Bj. '71, 13500 km
und Bj. '72, 23200 km je VB 4000,-
DM, Tel.: 02774/4672

VK: Kurbelwellen LM, Nockenwellen, Mot.Geh. rd. u. eckig, Konis neuwert. LM I, II o. T3, SP, Alu Felg. LM I-III, Knick u. gerade, Bitubos, LM I, II Auspuff, Alu Deckel Teile, gutes Getriebe u. Teile, Dell'Ortos, Kipphebel, Lima, Motor SP I, Rahmen T3, EZ 84 m. Unterz.SWe u. Rasten, Borrani Felgenringe 18", Pleuel, Kupplung Serie, LM III Köpfe m. Dozü., 92 er T 10 f. 1040 ccm neu, S3 Kurbelwelle neuw., B10, ab 19 Uhr 07544 71106 Fax 5644

V 65 Florida, Bj. 87, TÜV auf Wunsch neu, 40 tkm, Koffer, Scheibe, diverse optische Verbesserungen, DM 4800,- VB, Tel. 04451/5406 AB, rufe zurück

Nocke Serie VT 100,-; Sitzbank Leder Mille GT 100,-; Krümmerbrücke 40 mm 100,-; Spada Verkleidung 100,-; Tel. 0911/6887570

1000 G5 Teile zu verkaufen. Tank, Seitendeckel, Sitzbank, Sturzbügel, Blinker, Rücklicht, Seitenständer, Handbremseinheit, und weitere Kleinteile, Tel. 0511/835504

LM III Classic, Bj. 83, TÜV neu, rot, unfallfrei, neue Kupplung, Koni, Stahlflex, Ochsenaugen, Moto Spezial Gaszug, Ledersitzbank, Kundendienst neu, Hi-Reifen neu, VB 9800,-, 8.00 - 18.00 Uhr 09941/1253

Achtung T5-Fahrer! Ich möchte an meiner T5 vorne eine 18"-Gußfelge montieren, ohne Bremsscheiben, Steckachse usw. ändern zu müssen. Wer kann Tips geben, welche Felge (evtl. 1000 S, LM V?) hierfür geeignet ist? 0951/49192 (abends)

LM 4 komplett ohne Motor, Vergaser und Auspuff, orig. 29000 km, mit Getriebe, Antrieb, Elektrik, TÜV 97, 3200,- Tel. 06732/61951 abends

Daytona/LM IV MIX, siehe März-
ausgabe Seite 24, 19800,-, Tel.
06190/74317

LM II, Silent Hek., Corbin 1 Mann
Bank, Lafr., Konis, neue Reifen, TÜV
1½, VB 7000,-, V 75 S, Bj. 88, 2 Jahre
TÜV, VB 4400,-, 02292/8890 ab 19.00

CONVERTEX, Aachen

Motalia Anzeigenmarkt



Malaguti
Vertragshändler

**Achim Kindermann • Meßwinkel 44 • 31606 Warmen
Telefon: 05767/1915 • Fax: 05767/7267**

Meisterbetrieb • Motor- & Getriebeinstandsetzung • TÜV Hauptuntersuchung +
Vollabnahme • Bleifreiumrüstung • Strahlarbeiten • Komplettaufbauten • Gespanne

LMIV-Teile: orig. Auspuff, Lafranconi, Krümmer, Sammler, Anlasser Bosch, Fußrastenanlage, Blinker, Voltmeter, Instrumentenhalter, Tank, diverse Teile, VS, 02207/1780, tags. 0221/6702-263

Moto Guzzi 1000 S Teile zu verkaufen: Wechselhöcker-Sitzbank (ähnlich MHR) 250,- DM, Gabelbrücke oben (poliert) 60,- DM, Stummellenker ø 40 mm 40,- DM, Auspuffsammler 30,- DM,

Le Mans Motor, Kennung VE (LM 1-2), komplett überholt, näheres auf Anfrage, VB 3200,-; Satz runde 90er Mahle Zylinder mit Kolben, fast neu, 650,-, Tel. 02644/5161 ab 18 Uhr

Verk. Moto Guzzi LM 4, Bj. 9/86, 61.000 km, Reichert-Verkleidung, Imola Höcker, Alu-Stirnräder, Stahlflex, Alu Cockpit, Batteriekasten unten, DM 7200,-, Tel. 04165/1246

Gußfelgen 2,5 u. 3,0 x 18 mit neuer Bereifung 110/80 (ME 33) u. 140/70 (ME 1) 800,- DM, Tel. 04468/460

Suche wegen Neuaufbau einen Rahmen mit Brief oder nur Brief für LM 3 (eventuell ist auch der Rahmen/Brief von der LM 1/2 oder der Mille GT möglich). Wer kann mit gebrauchter oder defekter Trans-Kontinental-Kuppelung für Nachbau aushelfen? Tel. 08456/91140

LM 1, Bj. 75, 1000 ccm, Borrani, Koni, Lafranconi, Tarozzi, Stirnräder, Ölwannezwischenring, Ochsenaugen, offene Trichter, 109 Phon eingetragen, offenes Rahmendreieck, Batterie unten, poliertes Alu + Chrom, Farbe schwarz + Ersatzteile, TÜV auf Wunsch neu, VB 8700,-, Tel. 05021/5778 bitte auf AB sprechen, rufe zurück

Mistral-Zündanlagen, voll elektronisch, inkl. Zündspulen DM 349,- f. Moto Guzzi u. Ducati; Busso-Sport-schalldämpfer f. 850 T3, G5 Paar 239,- DM; Busso-Universalsport-schalldämpfer ø 38 o. ø 40 99,- DM/ Stück; Luftfilter f. Guzzi ab 8,- DM. MKS-Motorradspezialteile, Tel./Fax: 02235/6417

Hallo LM 3 Fahrer. Suche TÜV-Gutachten oder Briefkopie für Eintrag Agostini-Rastenanlage. Viele Ersatzteile LM 3, Rapp Hans, Listweg 4, 72581 Dettingen, Tel. 07123/87615

Verk.: Auspuffanl. LM III, gestrahlt und neu lackiert, VB 300,-, LM II: Lenkungs-d. original (Lipsa) VB 35,-, Ölmeßst. o. Zwischenring Alu-frästeil VB 25,-, Verkl. orig. beschädigt VB 60,-, Tel. 08362/37488 AB

Suche Sitzbank V7 Sport komplett mit Halter, Schutzblech und Rücklicht (Classik), Speichenfelgen für 850 T5, Bereifung vo. 110 hi. 130, 05130/39497

1 Schutzblech vorne LM 3 25,-; 1 Sitzbankunterteil, rot, rundes Rücklicht 80,-; 1 Satz Knickspeichenräder 150,-; 1 Rücklicht LM 3 20,-; 1 Sitzbank LM 3, vorne leicht abgepolstert 50,-; 1 Gepäckträger LM 3 chrom 60,-; 1 Vollverkleidung Moto Italia 150,-; 1 Rastenanlage Moto Italia, nicht ganz komplett 80,-; 1 Gabelbrücke oben LM 3 60,-; 1 Satz Gilardoni, 950 ccm, 4000 km, 400,-; Valpolini Höcker-Sitzbank 60,-; Tel. 05341/338841

LM 3, 4.84, TÜV neu, zurückverlegte, 2 Höcker, Verlicchi mit Ochsenaugen, Stahlflex v. u. h., freies Rahmendreieck, Veglia, Konis neu, Borrani Speiche, offene Trichter, Lafra u. Stucchi u. Original, Lack neu dunkelgrün met., sehr viel Chrom, mehr am Telefon, top Zustand, VHB 9.500 DM, Tel. 09401/51383

Guzzi LM III, rot-schwarz, Bj. 85, Motor so gut wie neu, 1000 ccm, bleifrei, el. Zündung, Valeo Anl., Vollverkleidung, 40er Krümmer, Lafranconi, 40er Verg., Wechselhöcker, neue Lichtm., viele Ersatzteile, alles eingetragen, Reparaturen alles mit Rechnung, guter Zustand, 8900,- DM, Tel. 08402/7441

Suche: Alutrichter für 36'er Dello's, Motorgehäuse (rund) oder günstigen Rundmotor ab 850 ccm, Scheibe f. Te-Cali, Tel. + Fax: 09131/450252



aprilia

Motorrad-Technik

Ralf **SCHWEITZER** GMBH

Otto-Hahn-Str. 14 52525 Heinsberg
 ☎ 02452/25555 Fax 02452/25544

Motalia Anzeigenmarkt

2x MG Ercole Lastendreirad, Bj. 50 u. 70 mit u. ohne hydra. Kipper, fahrbereit, Briefkopie, VB 4600,-DM, 02689/3071 od. 2432 NR

Agostini Vollverk. o. Halter PE V 35 o. V 50 (mit Scheibe) 200,- DM, 2 Zylinder mit Kolben von V 35 III, orig. 6500 km (o. Köpfe) 350,- DM, (Vollverkleidung müßte neu lackiert werden), Tel. 02161/591243

bremsbo Ersatz- und Umbauteile:
z.B.: Bremsbelagsatz standard f. F08 nur DM 24,- Fa. LUBBIke Tel. & Fax 0881 61059

Wegen Umbau: 1 Akront-Flachschulter-speichenfelge 2.50 x 18, verstärkte VA-Speichen, zentr., komplett mit Nabe und Flanschsatz (hintere Bremsscheibe mögl.) DM 600,-; 1 Bremsscheibe, Guß, hinten, 242 mm, kein Verschlag, Verzug, DM 90,-; 3 Bremszangen P 08 N Brembo, neue Beläge, St. DM 140,-; 1 Hinterradschwinge, neu gelagert, Mille GT 1. Serie DM 380,-; 1 Kardangehäuse, komplett mit allen Lagern + Dichtungen, ohne Mitnehmerverzahnung DM 690,-; 1 Kardanwelle mit Schiebemuffe DM 75,-; 1 Satz Koni-Stoßdämpfer für große Tourer, überprüft, DM 320,-; 1 Ölwannezwischenring, große Modelle DM 160,-; 1 Luftfilterkasten Mille GT DM 40,-; 1 Satz Auspuffrohre, Lafranconi Typ S 28/29, gerade, chrom DM 285,-; 1 Satz Auspuffrohre Lafranconi Competizione, LM 4, schwarz DM 260,-; 1 Satz Fußrasten mit Gummis, LM 3 DM 70,-; 1 Anlasser Bosch, DM 300,-; 1 Schaltereinheit links, Magura, Alu-Körper (Mille GT 1. Serie) DM 55,-; 1 Schaltereinheit rechts, Magura Alu-Körper (Mille GT 1. Serie) mit Bremsflüssigkeitsbehälter und Bremspumpe DM 120,-; 1 Kupplungshebel Magura DM 50,-; 1 Gasgriff Magura DM 50,-; 1 Limadeckel, Alu-polirt, normale Höhe DM 65,-; 1 Sitzbank LM 3 mit Unterbau DM 350,-; 1 Blinkersatz vorne, Mille GT, chrom St. 15,-; 1 Blinkersatz hinten, Mille GT, chrom, St. DM 15,-; 1 Heckteil Mille GT, Kunststoff schwarz, mit Rückleuchten, DM 100,-; 1 Sozia-Haltegriff, Alu poliert, Mille GT, DM 75,-; 1 Satz Zylindersturzbügel Mille GT chrom, DM 70,-, telefonisch unter 0711/5301346, tagsüber AB, abends direkt

DÄS

MOTOTEC

Neu: 1100 Sport Umbauteile

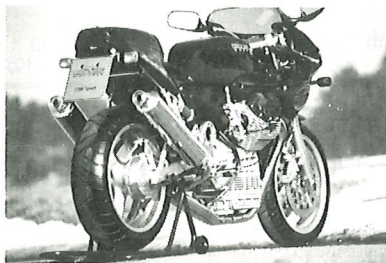

- PVM-Räder mit Ruckdämpfer (5,5x17)
- DÄS-Heckumbau mit Variositzbank 1/2-Mann
- DÄS-Krümmernanlage VA poliert
- DÄS - optimierte Luftzuführung Airbox
- Keihin-Vergaserkit FCR 41
- Ölkühler mit Anbaukit
- Dynotec-Motoroptimierung

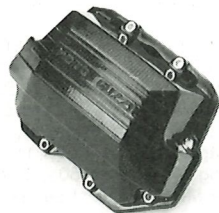

**Kohlefaser-
Ventildeckel für
2-Ventiler in Ori-
ginalform !**

DÄS Mototec, Gschwender Str. 34. 73577 Birkenlohe
Tel. 07176/3729 Fax 07176/1388

Info 1100 Sport gegen DM 5,-
Gesamtkatalog gegen DM 10,-

Motalia Anzeigenmarkt

MOTO GUZZI

Vertragshändler

Aprilia

im Raum Osnabrück
W. Nauber

Eisenbahnstr. 6 (Gewerbegebiet)

49176 Hilter

Tel./Fax 0 54 24 / 3 87 07

Gebrauchtteile/An- und Verkauf

von Unfallmot. u. Teilen

BAB A 33 Abf. Hilter

California 1100 lieferbar

Einspriter, schwarz/weiß

Vergaser, schwarz

Gebrauchte: SP 2, Bj. 84, 6800,-
SP 3, Bj. 91, 10000,-

Le Mans II, Bj. '79, 71 PS, 60.000,
Motor vor 10.000 überholt, original,
6.500,- VB, Tel. 02774/51640

V7, Bj. 67, 40 PS, 49.000 km, bis auf
Gabel original, VB 5.400 DM; V 50 C,
Bj. '82, 43 PS, 17.000 km, guter Zu-
stand, VB 4000,-, Tel. 02774/51640

Suche Lenkerverkleidung original LM 1
1, suche Sitzbankpolster original LM 1
oder LM 2, Tel.: 0711/558050 (ab 18
Uhr)

Suche Zylinderköpfe LM 1/2 original
oder mit vergrößerten Kanälen/
Ventilen, auch mit Doppelzündung,
0711/558050 (ab 18 Uhr)

V 65 Florida, EZ 6/94, 8000 km,
48 PS, Windschild, Sturzbügel,
VB 8.600,-, 0951/66831

Suche Teile für V7 Sport/750S:
Vorderrad, Gabel, Tacho, DZM,
Getriebe, Endantrieb usw. Al-
les anbieten! Tel: 06826/81555
oder Sa 06339/622

Verk. V7 Sport, Bj. 72, VHB
6900,-, Tel. 07524/5793

SportNockenwelle ab 750 ccm,
Scola spezial, neu, Tel. abends
08622/1289, Fax: 08622/1497

750 S3, ohne TÜV, kleine
Mängel, DM 5.000,00, Tel.
abends 08622/1289, Fax:
08622/1497

Verk. 2 Flansche f. Speichen-
räder LM 1, LM 3 mit Lagern,
hochglanzpoliert, VB 110,-
DM, Tel. 09233/2424 o. 8204

Verk. LM 3-Gabel m. Brük-
ken, sowie Riser 5 cm + Drag-
bar 80 cm, VB 390,- DM. Auch
einzel mgl., Tel. 09233/2424
o. 8204, alles hochglanzpoli-
ert!

Verkaufe GFK Höckersitz-
bank, Typ Monza für LM I/II
(siehe Moto Spezial) mit TÜV-
Gutachten, 1a Zustand, NP
730,- DM für 490,- DM. Original-
verkleidung LM II, leicht
beschädigt, komplett mit
Scheinwerfer und Halterun-
gen für 290,- DM. Tel. tags-
über 06106/3431, tel. 06106/
75995 (Telefonnummern waren
schlecht lesbar. Die Red.)

Verkaufe V 7 California, Bauj. 2/71,
750 ccm, 50 PS, US-Ausführung mit
Koffern und Sirene. Als Zubehör
1000er Motor, Getriebe, Achsantrieb
und noch viele Teile. Maschine war 16
Jahre abgemeldet. 1989 nach Über-
holung 20.000 km gelaufen. Mit oder
ohne Zubehör zu verkaufen VB, Tel:
0209/495196

Suche Rahmen mit Brief oder nur Brief
für LM 3. Tel. 08456/91140

Suche f. Le Mans II Agostini od. KVT
Fußrastenanlage. Verk. Le Mans Tei-
le: orig. Bremsleitungen, Rücklichtglas,
Limaregler, Gleichrichter, verchromte
Dämpferfedern (Paioi), Deckel f. Fuß-
bremszylinder m. Niveauanzeige, Ga-
beldämpfer + Federn, Spiegel f. Len-
kerende (Zubehör). Tel./Fax: 08374/
7904

Stirnradsatz gesucht. Verkäufe Tou-
rer Kupplung, Schwungscheibe, erl.
Anlasser für 250,-, Tel. 0234583784

Ventildeckel LM 440,- DM, Paoli Stoß-
dämpfer luftunterstützt, 7000 km ge-
fahren, 120,-, Tel. 05551/54866

Transmoto bietet: Moto Guzzi 1100
Sport, rot, Extras, optimiert, 8000
km, 1. Hand, 14500,-; 14 weitere
Guzzis auf Anfrage, Ansehen lohnt
sich. Tel: 02604/6166

Höckerpolster LM III, siehe Moto Spe-
zial mit Unterbau LM III incl. Heckbür-
zel und Rücklichthalter, FP 500,-,
02273/954456

850-T3, TÜV neu, Festpreis 5200,-,
Tel: 09183/7863

LM4/1000 Teile: Vorderrad 16",
Bremscheibevorn, Verkleidung DMB
6, Tank, Sitzbank, Heckbürzel, Schutz-
blech, Ventildeckel (silber), Stahlflex-
satz, Alutrichter mit Sieb, Cockpit mit
Instrumenten, div. Kleinteile, Tel + Fax:
09131/450252

850 LM3, Bj. 81, TÜV 4/98, 92000 km,
vor 30000 km durch IMT überholt und
veredelt, näheres bei Anruf, VB 10000,-
Tel. 089/664864

ALDI MOTORRÄDER

Rheinauer Str. 44 · 68782 Brühl/Rohrhof
Tel: 06202-78260 · Fax: 06202-74211

**Großes Moto Guzzi Neu-
und Gebrauchtteilager**

- für alle Zweizylinder-Modelle
(auch V35-V75)
- täglicher Versand
- bleifrei, Doppelzündung
- Restaurationen
- ständig über 20 Guzzis im Haus

Laverda

Laverda Motor 750 ohne Kolben und
Zylinder, sonst sehr guter Zustand,
VB. Laverda Gabel 38 mm mit Brems-
sätteln und Scheiben VB. Dell'Orto
Flachschieber Vergaser 30 mm, VB.
Tel. 02264/8893

Laverda 750, EZ '76, Originalzustand,
alle Chromteile, Reifen und TÜV neu,
VB 5.800,- DM sowie SF3 Hinterrad
mit Bremssattel, VB 150,-, Tel. 04154/
81156

Motalia Anzeigenmarkt

2 neue original-verpackte Laverda 600 TT2 Schmiedekolben (Asso-Racing), 76,2 mm mit Ringen, Bolzen und spezialverstärkten Ventilfedern, Teilenummer 4354098 für 700,- abzugeben, 06704/2427

Laverda SF 750, Bj. 73, ca. 85 PS, SFC Umbau, siehe Bericht in Motalia Febr. '96, 17.000 DM invest., 13.800 DM, Tel: 05401/44620 od. 05409/1388

RGS Corsa, EZ '83, § 9/97, 53tkm, Motor teilüberholt, Neulack schwarz, 3-1 mit §, viele Neuteile, DM 8.400,-Fa. LUBBIke Tel. & Fax 0881-61059

Halbschalenverkleidung komplett mit Halterung und Gutachten, für Laverda 1000, neu lackiert in orange mit Lampe und Blinkern, DM 500,00. Tank und Seitendeckel für 1000er, neu lackiert in Orange, VHB, Tel: 06136/89605

Laverda 750 SF2, Bj. 74, neue Trommelbremsen, Borrani, 36 ø Dell'Orto, 98 Phon, gut Motor, Einzel- u. Doppelbank, VHB 6000,-, Tel. 09344/695

1000, EZ '73, sehr selten, Trommelbremse vorne (!) & hinten, im Kundenauftrag DM 8.400,- Fa. LUBBIke Tel. & Fax 0881 61059

Verkaufe Laverda 1000/3C, Bj. 75, 88 PS, Top-Zustand, Lack (schwarz) neu, Motor + Elektrik + Fahrwerk komplett neu aufgebaut, Kennfeldzündung, elektron. Laderegler, Sitzbank in Leder neu bezogen, neue Koni-Federbeine, C4-Nockenwellen, geschmiedete Kolben, größere Ventile, Reifen hinten: 140/70V18 auf 3,5" Akront-Felge, Reifen vorne: 100/90V18 auf 2,5" Akront-Felge, Reifen + Felgen + Speichen neu, Tel: 05952/2327

Laverda 750 GT, Bj. 71, Optik 750 S, sehr schön, rot, viele Neuteile, VB 9400, Tel. 030/8176363

Laverda 750 und 1000 AT-Zylinder für 2 Zyl. 780,- DM, für 3 Zyl. 1140,- DM, Laufbuchsen a 195,- DM, Wahl/Mahle Kolben für 2 u. 3 Zyl. Preis auf Anfrage. Tel. u. Fax: 07251/42733

750 SF1, Bj. 73, 60 PS, Originalzustand, technisch und optisch einwandfrei, DM 5.900,-; außerdem Gußfelgen u. gebrauchte Auspuffanlage für Laverda 1000 3 CL, Preis VHS, Joachim Bürger, Wiesenweg 7b, 21376 Salzhausen

RGS, 3-1, TÜV, original, DM 7250,00, Tel. abends 08622/1289, Fax: 08622/1497

Bosch Zündbox (neu) Nr. 1 217 280 026 passend für Laverda 1000 mit HKZ Zündung 390,- DM, Tel. 09149/457

Laverda 750 SF 2, Bj. 74, wg. Familienzuwachs zu verkaufen, Sportlenkr, viele Neuteile wie Auspuffanlage Coni und Doppelscheibenbremsanlage vorn komplett neu, Lack Reifen und Sitzbank neu. Dazu diverse Ersatzteile vorhanden. Telefon: 04191/60358

Ersatz- und Verschleißteile günstig! Fa. LUBBIke Tel. & Fax 0881-61059

Harris-Laverda 1000, Bj. '84, ca. 100 PS, der Rahmen wackelt nicht! Siehe Bericht Motalia Dez '95, 29.900 DM, Tel: 05401/44620 od. 05409/1388

1000 Jota 180 Grad in gutem Zustand m. Zb., sofort einsatzbereit, DM 8.000,-, T. 04321/39986 o. 03391/358948

907 i.e., schwarz, 11700 km, gepflegter Zustand, Felgen gelb, sonst original, im Auftrag z. vk., VHB DM 11990, Tel: 06136/89605

L A V E R D A

ERSATZTEILE

NEU und GEBRAUCHT

Auspuffanlagen - Sitzbänke - Verschleißteile

Edelstahlauspuffschellen

Akrontfelgen

Räder einspeichen und zentrieren

Kabelbäume aller Modelle

Zylinder schleifen

Zylinderköpfe überholen

BREMBO - BREMSENPROGRAMM

Stahlflexbremsleitungen

Bremsbacken neu belegen

DELLORTO - VERGASER - ZUBEHÖR

Werkstatthandbücher - alle Modelle

VETERAMA 1996 - 20.+21. April

Stand 659, Reihe 6

MOTO-BRELAMO

Jnh. D. Schauer

Bergstraße 3

75210 KELTSERN



Tel.: 07236 / 7569

FAX: 07236 / 1591

Motalia Anzeigenmarkt

Laverda 1000 Jota 120°, Bj. 82, 17800 km, sehr guter Zustand, rotschwarz-metallic mit goldenen Streifen, Reifen u. Verschleißteile neu, VHB 9.999,-, Tel. 04263/3571

Neue Preiskataloge mit Bildern für
• 750iger mit über 500 aufgeführten Positionen
• 1000/1200 mit über 400 aufgeführten Positionen
• 350/500 mit ca. 300 aufgeführten Positionen
Fast 2000 Positionen **LAVERDA**-Ersatzteile sofort ab Lager lieferbar. Versand per Post.
Unser **LAVERDA Video**: Über 2 Stunden Spielfdauer auf VHS Kassetten! Rennsaison 95 und jede Menge technische Informationen, SFC Teile im Detail usw.
Andy Wagner, Telefon 075 31 / 6 11 98 0
Fax 075 31 / 5 37 37.

Laverda 1000 Jota 120°, Bj. 82, TÜV 8.97, 35 tkm, off. Trichter, Jota-Auspuff, SFC-Höcker, Superbike-Lenker, Magn.-Felgen, Klang-Optik-Zustand sehr gut, VB 7.900,- DM, Tel. 04767/531 bzw. 04767/93930 (Büro)

1000er Fahrer: beim Bremsen sabbert's aus dem Tankdeckel? Spezialdichtung gegen DM 20,-bar oder Scheck bei LUBBIKE L. & R. Eißer GbR, Postfach 1331, 82353 Weilheim/OB

Laverda 750 SF Bausatz, 1:9 Protar DM 58,-, Laverda 750 S, Bausatz, 1:9 Protar DM 58,-, Tel. 06136/89605

Die nächste Ausgabe der Motalia wird am Montag, den 13. Mai bei der Post eingeliefert. Wer das Heft am Mittwoch, den 15. Mai noch nicht erhalten hat, sollte sich bitte bei dem Pressepostvertriebszentrum Hamburg beschweren. Siehe Artikel Seite 44/45.

Suche für Laverda 2- und 3-Zylinder ab 650 ccm, gerne Sportumbau, auch defekt, Unfall oder in Teilen, alles annten, Tel.: 0541/571138

Suche für Laverda 750 S: Bosch-Scheinwerfer, Lampenhalter, orig. 1-Mann-Sitzbank, Rücklicht. Für Laverda 750 SF1: Halbschale, Tank, Sitzbank, Auspuffanlage, alles Typ SFC. Für Laverda 1000 3CL: Krümmer. 0541/571138

Laverda 3 CL 180°, 1A restauriert, mit div. Teilen, für Liebhaber umständehalber abzugeben, VB 11900,-, Tel: 06196/23996

Laverda 1000 "Roadster" schwarz, Alu poliert, Rahmen und Räder silber met. kunststoffbeschichtet, LM I Verkleidung, Höcker, total neu aufgebaut, alle Schrauben VA, schwimmende Bremsscheiben, Seitenständer, Koni, neue Reifen, Ketten, Lager, Batterie etc. sehr schön! Fa. LUBBIKE Tel. & Fax 0881 61059

Laverda 1000 Jota, Bj. 81, 35000 km, komplett überholt, SFC Halbschale, Einmannhöcker, rot, DMC Zündung, Edelstahluspuffe, RGS Schwinge (bis 130er Reifen), läuft sehr schön, leider aus gesundheitlichen Gründen für 10.500,- abzugeben, Tel. 02241/68370

Laverda 1000 RGS, Bj. 83, rot, 2900 km, super Zust., Teile neu, 7900 DM, 0405693587 tagsüber

Für 1000er als Neuteile lieferbar: Steuerkettenspannerschiene vorne, Primärriittel Sicherungsblech, Choke-Hebel komplett, Primärdekel 120°, Halteplattensatz Jota-Fußrasten, Sturzbügel 1000/1200, nur solange Vorrat reicht. Fa. LUBBIKE Tel & Fax 0881-61059

2 x 750 SF, Bj. 73, eine 90 % restaur., Motor gen. überholt, die zweite in orig. unrestaur. Zust., aber komplett. Beide ohne Brief. Motoren sind mit SFC Köpfen und PHF 36 ø Verg. bestückt. Nur zus. VB 6500 DM, 0981/61845 Dimitri

Verk. 1000 SFC, Bj. 88, rot, Speiche, 1. Hand, top Zustand, 13500,-, Tel. 04144/6579

Laverda 750 SF 2, Bj. 74, wg. Familienzuwachs zu verkaufen, Sportlenker, viele Neuteile wie Auspuffanlage Conti und Doppelscheibenbremsanlage vorn komplett neu, Lack, Reifen und Sitzbank neu. Dazu diverse Ersatzteile vorhanden. Telefon: 04191/60358

1000 Jota 120°, sehr guter Zustand, Bj. 82, TÜV 3/97, 23.000 km, VB: 8.300,-, Tel: 02202/36214

2-1, TÜV-fähig, für 750, 1a Zust., Tel. abends 08622/1289, Fax: 08622/1497

Laverda RGS 1000, Bj. 83, 31.000 km, rot, guter Zustand, VB 8.000,-, Tel. abends. 040/276659

Federbeine orig. Ceriani für 750er zu verkaufen, neu, 250,-, Tel. 06136/89605

Malanca

Suche Werkstatthandbuch für Malanca 125 OB ONE oder wer kann eine Kopie anfertigen? Tel. 06357/7369 ab 19.30 Mike verlangen

Morini

Moto Morini 3½ Sport, EZ 18.3.83, 19500 km, sehr guter Zustand, VB 4200,-, Tel. 02207/5143

Suche Schaltplan für Morini Kanguru 350 X2, Tel. 06136/89605

250 V, deutsches Modell mit Linkschaltung, 10.000 km, 17 PS, rot, alles original, sehr guter Zustand, 2900,-, Telefon 02374/850515

500 Sei V, Bauj. 83, rot, für 3333,- zu verkaufen, Tel./Fax: 08441/5224

Rahmen 125 T DM 75,-, Rahmen Corsaro DM 25,-, Tel. 09131/717804

ALDI MOTORRÄDER

Rheinauer Str. 44 · 68782 Brühl/Rohrhof
Tel: 06202-78260 · Fax: 06202-74211

- Großes Moto Morini Neu- und Gebrauchtteilelager
- täglicher Versand
- gebrauchte Morinis mit TÜV
- Restaurationen
- Katalog in Arbeit

Motalia Anzeigenmarkt

Zweirad
Technik



Heim

35649 Bischoffen-Niederweidbach
Roßbacher Straße 3
Tel./Fax 06444/1852

Gebrauchte mit Garantie - TÜV und Service neu

- Gilera XR1-125 Enduro 30 PS neu mit Tageszulassung
Stufenführerscheintauglich 4.900,-
- Gilera CX-125 Einarmschwinge vorne und hinten Tageszu-
lassung, Stufenführerscheintauglich 7.950,-
- Gilera RC 600 C 22.800 km 1. Hand, top Zustand, Reifen,
Service, TÜV neu 5.500,-
- Laverda 650 Sport, 4.400 km, rot, Kevlarserie, Motor neu,
2. Serie, volle Garantie 14.500,-
- Morini 350X3 Enduro 27 PS, 9.900 km, top Zustand, Bleifrei
umgerüstet 4.500,-
- Kawa KLE 500, 50 PS, Bj. 92, 12.700 km,
34 PS + 300,- 6.000,-
- KTM LC4 620 Comp., Bj. 94, 4.500 km, 27 PS, kein
Gelände, Reifen neu 9.000,-

Riesen E-Teile Lager für Moto Morini und Gilera
LAVERDA Vertragshändler - März-Ducati Partner
Kohlefaserteile aus eigener Herstellung für
Aprilia RS 250, Gilera Saturno, Laverda 650 Sport

Neu Tuning für Laverda 650 Sport, Ghost, 668
Auspuffanlagen, Eprom Chips, größeres Ram Air
Kompl. Liste von unserem Programm 5,- Briefmarke

Stein-Dinse Depot-Händler

Öffn. Zeit Di - Fr. 9-12 + 14-18, Sa. 10-13, Montag geschlossen

Motalia Anzeigenmarkt

Moto Morini 350 Sport, Bj. 76, TÜV 4/97, 29000 km, 27 PS, Borrani-Speichenräder, Alu-Armaturenblech, freies Rahmendreieck, Choke-Umbau, Kettensatz und Reifen fast neu, viele Nirosschrauben, Neuteile: Schwingelager (Nadellager), Lenkkopflager, alle Radlager, Stoßdämpfer, Brems scheiben, Batterie, Sitzbank. Die Elektrik ist neu verlegt. Tank, Rahmen, Schwinge usw. sind neu lackiert. Preis: 3850,- DM VHB, Tel.: 04631/3681 Anrufbeantworter

Morini Kanguro X3, TÜV 10/95, Elektrik-Fehler, 2200 VB, Tel. 02363/561099

3 1/2 Sport, Bj. '83, 16.600 gelaufen, VB 2.400, Morini 350 AZZ, Bj. '83, 22.400 km, Speichenräder, als Teileträger verwendbar, VB 1600,-, Tel.: 02774/51640

MM 500, Bj. 80, 39000 km, VB 3950, MM 500 Motor läuft sehr gut VB, Sciamm Kolben Morini Erstausrüster mit Kolbenbolzen und Ringen für 3 1/2 62,4 mm und 63 mm für 500 69,4 mm VB, Tankaufkleber, Falke mit Schriftzug Moto Morini, in schwarz und weiß glänzend, das Paar 15 DM, T-Shirts rot, schwarz beflockt mit Emblem wie Tankaufkleber, sehr gute Qualität, 27 DM, Ersatzteilkatalog für 3 1/2 in deutsch 16 DM, Übersetzung von Arbeitshandbuch 125-500, 25 DM, GFK-Höcker 85 DM, Tel. 02264/8893 Jörg

DIE LEGENDE LEBTI

TRE MEZZO GERMANIA



- alle Modelle von A bis X
- Morinis mit TÜV ab 2.600 DM in voll funktionsfähigem Zustand
- "Bastel" motorräder - auf Anfrage alle Ital. Marken sowie "Japaner"
- komplette Motoren
- gebrauchte Motorenteile
- gebrauchte Fahrwerksteile
- Spezialwerkzeuge
- Kaffee und Kuchen

Thomas Schwiebert
Fasanenstraße 19
D-38102 Braunschweig
Tel/Fax (05 31) 33 68 30

*Laverda 750 SF Bj 74,
38er Marzocchi, Scarab-
Bremsanlage, GfK-Tank
(ähnl. NCR) Höcker 4000,-*

*Kanguro Bj 84, wie neu,
TüV, 16.000 km 3.000,-*

*Camel Bj 84 wie neu,
TüV, 12.000 km 3.500,-*

*V35 Bj 82, 30.000 km
ohne TüV 1.900,- mit 2.800,-*



Wolfgang Tritsch
DUCATI · MOTO MORINI · CAGIVA

Gewerbestraße 16 · 79219 Staufen
Telefon 07633/82312 Fax: /500 167

"DAS MORINI ERSATZTEIL-PARADIES"
mit 20-jähriger Morini-Erfahrung

- Direktimport
- bestsortiertes Lager
- tägl. Versand europaweit
- Motorrevisionen
- Gebraucht - Morinis

Verkaufe Morini 3 1/2 Sport, EZ 80, 32000 km, TÜV neu, 6 Gang, Stahlflexbremsleitung, Schwinge nadelgelagert, 1/2 Mann Sitzbank, viele Teile poliert, guter Zustand, VB 3900, Tel. 07123/35047

Verkaufe 35er Gabel mit Brücken für 3 1/2 und 500 VB, Tank 3 1/2 und 500, keine Beueln VB, 3 1/2 Motor VB, 3 1/2 Bastelmotor VB, Gußräder VB. Und viele Teile, einfach nachfragen, 02353/5481

MV Agusta

Prospektblatt von MV 150 GT, original, A5 in Farbe, engl./franz./ital., DM 25,-, Tel. 02331/589551

Zu kaufen gesucht zu MV Agusta America ein Armaturengriff oder einzelne Jäkkler, Tel. 034224927, Schweiz

Gespanne

BMW-Nachbau, neu aufgebaut, 34 PS, 650 ccm, R.-Gang, Einzelsitze, TÜV 2 Jahre, Zubehör, Preis: 8.500,-, Tel.: 04261/4679 oder 04261/2686

Private Kleinanzeigen in der Motalia sind kostenlos

V 750 Spezial Squire Beiwagen, Bj.: 70, PS:50, neue Lackierung weiß, Polizei-Koffer, Rechtsschaltung, Zustand: II, VB 12.000,-, Tel: 0211/411269

Motalia Anzeigenmarkt

Sonstiges

Verkaufe Honda XL 350 R, Bj. 1986, ca. 49.500 km, neuer Steuerkettenspanner, neue Reifen, TÜV 7/96, auf Wunsch neu, VHB 2.800 DM, Telefon 02821/98678 ab 20.00 Uhr

Heinkel Roller 103 A2 Tourist, Bj. 63, 11.000 km, voll restaur., rubinrot, VA Gep. Träger, Sturzbügel v. u. h., Scheibe, Batterie, Züge usw. alles neu, Anti-Dröhn-Lack, TÜV neu, bildschön, FP 9.300,-, 02365/402932

Wer fährt im Sept. mit s. Cal. mit nach Mandello? Cal. Fahrer aus dem Raum Osnabrück. Tel. 0541/682630 ab 1.5. 0541/588988

GPZ 500 S Teile: Motor 35.000 km, Bj. 91, EX 500 A 1000,-, Anlasser 100,-, Kabelbaum 50,-, Tel./Fax: 02462/5157

2-teilige Herrenlederkombi, schwarz, Größe 52, von Polo, VHB 400 DM. Herrenlederweste, schwarz, Größe 52, Druckknöpfe, VHB 90 DM. Telefon 02821/98678 ab 20.00 Uhr

Motorradsitzbezüge

Reparatur Polsterung

Wir fertigen Sitzbezüge für fast alle italienischen Motorräder im Original-Design mit Aufschriften.

Bertram Sattler Heinestr. 9

75236 Kämpfelbach 07231/82184

Harro Lederkombi Hockenheim, Zustand: sehr gut, Größe 50/52, d. h. etwa 180 cm groß (bei 75 kg), preisgünstig zu verkaufen. Tel. 07734/7572 (abends)

Motorradbekleidung: Leder-Nierengurt 40 DM, Lederhandschuhe, warm, (8) 45 DM, Goretex-Lederhandschuh (7,5) 70 DM, Textilfaser-Regenkombis (absolut dicht), (I,XL) je 60 DM, Lederjacke (56) 150 DM, Sommerhandschuh (8) 40 DM, Hose (54) 100 DM, 04192-2890 (AB)

Metzeler 120/70 ZR 17, Z1, 90 %, 150 DM. Tel. 05605/7233

Herrenlederkombi FLMEinteiler, schwarz-weißrot für Körpergröße ca. 175 cm u. 70 kg DM 250,-; Belstaff Jacke u. Latzhose, Gr. 52, DM 80,-; Held Satteltaschen DM 50,-, Tel. 02226/4639

Suche von Brembo 13er Radialpumpe. Tel. 05605/7233

HH aufgepaßt! Warengutschein von Fa. Torricelli Motoport über 498,- DM für 460,- zu verkaufen. Gültig bis 3/97. Kawa-, Triumph-, Bekleidungsuhl., Tel.: 04161/88291

Honda XL 500 R: Kleinteile: Blinker, Spezialschrauben, Achsen, Zündspule, Züge, Haltebleche, Gummiteile, Simmering für Getriebeausgang, das meiste neu oder bearbeitet nur zus. 200,-; Rahmen, neue rote Kunststoffbesch., mit neu lackierter Schwinge, Federbein und Gabel 800,-; Tank, neue rote Lackierung 250,-; Gepäckträger, neue schwarze Kunststoffbesch. 50,-; Krümmer, offen, Alu-flammgespritzt, schwarz 180,-, Tel. 0711/4570569

Suche 3" Borrani Alu-Hochschulterfelge, 18", 40 Loch, alles anbieten, Tel. 0711/4570569

Kawasaki 550 B, 65 Tkm, überholt, Termignoni 4-1, Moto Italia Fußrasten, Z 1000 R Halbschale, SB-Lenker, VA, poliert, Stahlflex, Tel.: 02524/5733

Moto Stefano



Ständig über 100 Italien Klassiker am Lager.

Aermacchi 250, 5 Gang, nicht fahrbereit	2.300,-
Ducati 450 Scrambler, Motor überholt, Lack neu	5.000,-
Cagiva Elefant 650, 33.000 km, TÜV neu	4.000,-
Gilera 300 B, original, fahrbereit	1.800,-
Moto Guzzi Le Mans I, 33.000 km	5.800,-
Moto Guzzi Convert, 37.000 km, TÜV neu	4.900,-
Moto Guzzi V7, 1. Serie, Zust. 4	3.900,-
Moto Guzzi V 35 Imola, 13.000 km, perfekt, TÜV	3.400,-
Moto Guzzi 125 Twin, 4 Takt, 14.000 km, TÜV, 14 PS	2.200,-
Moto Guzzi Stornello 160, fahrbereit, original	900,-
MV Agusta 125, Bj. 58	800,-
Motobi Tornado 19.000 km, Motor sehr gut	2.800,-
20 x Moto Morini	ab 750,-

Vordergabel 38 ø mit Borrani rad u. Doppelscheibenbremse komplett für Laverda SF 2 900,-

Liste kostenlos!

Stefan Leibfritz, Oberer Brühl 40
72336 Balingen - Roßwangen
Tel. 07433/381486, Fax: 37035

Motalia Anzeigenmarkt

Alu-Hinterrad 1,85 x 18, Grimeca gelb-ocker, mit Ruckdämpfer und Trommel, DM 180,-, Tel: 09137/71804

Ford Grand Prix Motoren 10,-, Le Mans 10,-, Jack Brabham 10,-, Nürburgring 10,-, VW-Käfer Tuning 10,-, Tragatsch Berühmte Konstruktionen je 10,-; Renn+Sportmotorräder 10,-, Tel: 030/3825076 oder 0172/3937912

Fast-Ducati = nur preiswerter, besserer Durchzug, Yamaha TR1 -V2- 950 ccm, Mopped, 45tkm, Bj. 81, original, T 97, Insp., Reifen, Öl usw. neu, V2A-Schrauben, Stahlflex, White-Power, polierte Teile, VHB 6300 DM, T. 05204/4775 mit Q

2 neuwertige Pleuel für großen Motor wegen Umbau VHB 550,- und originale Zündelektronik nur komplett für 400,- sowie schwarze Lederhose Gr. 92 VHB 180,- und 2-teilige gewachste Regenkombi VHB 250,-, Tel. 05202/2096

Yamaha XJ 900, Bauj. 84, rot, TÜV 2.97, neuer Hi.Reifen, Gepäckträger, 122000 km, läuft astrein, kein Ölverbrauch, neue Batterie, 2990,- DM, 07152/6255 abends, Kurt verlangen

Achtung Klassik-Bike-Fahrer verkaufe classisches Zugfahrzeug, Bertone Alfa Romeo GTV 2000, Alu, 132 PS, Bj. 76, AHK, guter Zustand, TÜV 5/97, 11500,-, Tel.: 07566/2110

Für Wintergespannfahrer: Eine Flieger-Kombi aus dem II Weltkrieg, voll lammfell gefüttert, reparaturbedürftig, etwa Größe 52/180 cm. 100 DM. 1 Damenkombi, rot-schwarz, gr. 44, 50,- DM, Telefon ab 18.00: 040/2791207

Moto Guzzi von 1950 bis 1988

Rainer Bollgrün
88260 Argenbühl bei
Wangen im Allgäu
Ratzenried Klinglerweg 9
Tel. 07522/4411

Ducati 500 Speichenräder	900 DM
Ducati 350 mit TÜV	2900 DM
Gilera 600 R Enduro	4400 DM
Laverda 750 SF2	4200 DM
Moto Morini 350 Enduro	
und Sport, 27 PS, TÜV neu	3000 DM

Polichrom Chromdesign

Sie wollen etwas besonderes? Wir haben es! Glanzvernickelter Motorradrahmen mit TÜV!!!

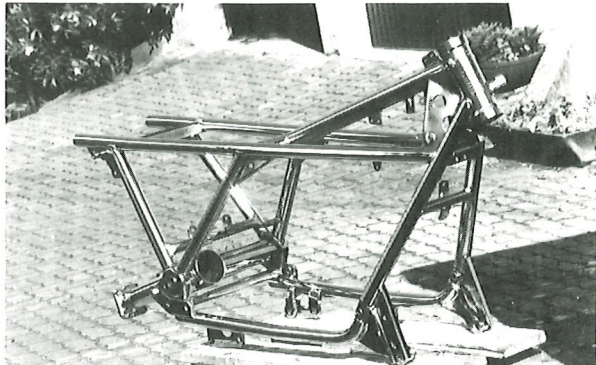

Für alle Motorradrahmen aus Stahl. Auf Wunsch auch mit einer langlebigen Klarpulverbeschichtung. Weiterhin im Programm: Hochglanzpolieren aller Motorteile und LM Felgen. Metallauflagen aller Art (Chrom, Nickel, Gold uws.)

**Piesbacherstr. 39, 66701 Beckingen/Düppenweiler,
Tel. + Fax: 06832/7396**

Suche Zeitschriften: Motalia Nr. 1 bis 5 + 7, MO Nr. 12/78 und Nr. 8/86, Motorrad Classic Nr. 3/88, Tel: 02331/589551

Verkaufe Blätter von Classic-Moments-Kalendern, Motorradrennsport der 60er Jahre, packende Aufnahmen in s/w, Größe ca. 30 x 40 cm auf weißem Karton 50 x 50 cm, ideal zum Rahmen als Bild, DM 18,- pro Stück incl. Versand in stabiler Rolle, Liste gegen Freiumschlag möglich, Tel: 02331/589551

Verkaufe Motalia Nr. 1-93 (- Dez. 96) nur komplett, 200,- DM; 1 Jet-Helm Uvex, Gr. S (= 55), neuwertig, 100,- DM, Tel.: 04521/5037

Suche elektronischen Drehzahlmesser Kröber oder anderes Fabrikat f. 1 Zyl.-4 Takt. J. Stark, 08631/2763, Fax 161494, Oberhofener Str. 36, 84453 Mühldorf

Suche Bücher: Luigi Taveri/Rolf Vilim: "Mein Leben auf 2 Rädern" und Mike Hailwood/Ted Macanly: "Mike Hailwood", beide sind in deutscher Sprache im Motorbuch Verlag Stuttgart Anfang der 70er Jahre erschienen, Tel: 02331/589551

Verkaufe Motorradzeitschriften, nur Einzelhefte: Motorrad von 1970 bis heute, Markt 1988 und 1989, Mo 1980, 1993 und 1994, alle DM 2,50 pro Stück, Sammelordner Motorrad, m,r,s, MO (alt) alle 5,- pro Stück, Tel. 02331/589551

Bultaco 250er Sherpa mit dt. Brief, teilrestauriert, viele Neuteile mit dt. Rep.-Anltg. für VB 1800,- DM abzugeben, Tel. 02334/45603 evtl. AB

Suche/biete Mitfahrgelegenheit nach Poznan, Desmo Corse geg. Spritbeihiligung, J. Stark, 08631/2763

Motalia Anzeigenmarkt



Speichenrad-Instandsetzung

**NORBERT
SCHENK**

Einspeichen und Zentrieren
für Motorräder, PKW und Kreuzräder
Speichen nach Wunsch, auch VA
Folgen von Akront und stahlverchromt
21244 Buchholz i.d.N.

Tel. 0 41 81 / 3 01 26 - Fax 0 41 81 / 9 96 57

Ventilsitzfräser, Arbeitsbereich 23-40 mm + 26-48 mm bei 45°, Sitzwinkel kann stufenlos 0-100° eingestellt werden, VB 700 DM oder Tausch gegen: Dell'Orto Verg. ø 38-40, SSI Verg. ab ø 29, Doppelduplex Bremse ø 180 + 210, 1 Zyl. Duc. Teile. Tel/Fax: 09383/ 6223

Es muß wieder ne Duc aufn Hofl Suche 750 F1 Montjuich/ 900 SS-NI-MI-C/DB 1/ biete im Tausch: BMW R 75/5, Sport Klassiker (kein pseudo classic Scheiß), schwarz, EZ 4/74, TÜV 11/97, 2 VB, 35000 km, 50 PS, Neuauf- u. Umbau 1993-96, Belege insg. ca. 9500 DM, Specials: Magura Stummel, Ducati SS-Höcker (schmal), mod. kurzes Heck mit klass. Ducatischutzblech u. -chromrücklicht, Rahmendreieck mit org. Chromseitenteilen, Kurzschwinge (kurvenfreundlich), zurückverlegte ABM-Sportrastenanlage, Koni-Stoßdämpfer, Scheinwerfer mit Chromhalter, org. Alublinker poliert, org. Vergaser poliert, viele Aluteile poliert. In den letzten 10.000 km neue Kupplung, Getriebe + Antrieb + Motor (bleifrei) neu aufgebaut, Belege, viel Zubehör, Tel. 0471/23679 (AB) oder eMail: Dienst@t-online.de

In letzter Minute

Ducati: 748 SP, neu, Euroimport, VB, Suche 750 F1, 0821/716761

Guzzi: Verk. Bosch Lima für große Guzzi, neu, 470,-inkl. Porto, Tel. 0043/ 557448343

Guzzi: Le Mans I, Bj. 1977, neu aufgebaut, Doppelzündung, 1000 ccm und andere Extras, VB 11500,-, 09736/ 1810

Ducati: Aus Sammlung, Topzustand Ducati 250 MK3 D mit 350er Federmotor zu verkaufen. FP 4700 DM, 030/ 6624670

Guzzi: Quota, blau, 92/98, 15.000 km, Inspektion, Reifen, TÜV neu, Mistral-Sammler, in gute Hände abzugeben. Preis VB 12.500,- DM, Tel./Fax: 02238/ 51919 ab 18.00 Uhr

Inserentenverzeichnis

Die in diesem Heft inserierenden Händler unterstützen durch ihre gewerblichen Anzeigen die Motalia. Dieses Inserentenverzeichnis gibt an, auf welchen Seiten die Anzeigen der Händler zu finden sind.

Aldi	75/77	Ilmberger	51	Quality products	54
Bäcker	65	In Team	62	RPR Ducati	53
Bartholli	58	Italy-Bikes	63	Salewski	83
Bohnhorst	59	Kämma	52	Sattler	80
Bollgrün	81	KBM	52	Schenk	82
Carstens	84	Kindermann	73	Schmitz	69
Daniele Moto	50	Kramer	34/35	Schröder	57
Däs	74	Laverda Racing Team	77	Schweitzer	73
Desmo	55	Lieb	50	Seby Poly	31
Diopa Kunststofftechnik	57	Lohrig	2	Secker	68
Dynotec	32	Moto Brelamo	76	Stork	71
Escher	67	Moto Falcone	62	Tholen	61
Funk	65	Motorradhandel Ulrich	59	Transmoto	51/64
Gummikuh	29	Motorrad- und Freizeitshop	56	Traut	66
Hagemann	61	Moto Stefano	80	Tremezzo	79
Hanno's Motorradladen	60	MTS	65	Tritsch	79
Halle 7	60	Nauber	75	V2 Italoparts	68
Heim	78	Oltmanns	63	Vaut	66
hey-tec	56	Pallasch	71	Weiß	55
Hökenschnieder	33	Pit's Moto Italia Import	70	1. Ducati-Treffen	14
HTM	72	Polichrom	81		

Motalia Anzeigenmarkt



Sonderpreise

zum Saisonstart

Schuberth

Profil ab DM 199,-
Supervisor ab DM 249,-

Daytona

Racer ab DM 159,-
Arrow Sport ab DM 229,-
Roadrunner ab DM 245,-

Sommerhandschuhe
ab DM 48,-

**1. Italofrühstück
am 16.6.96**

Hamburger Landstr. 19a
21357 Bardowick (an d. B4)

0 41 31 / 12 91 11

Ducati: Verkaufte Motor F3 Racing, 6-Gang, höhere Verdichtung, neu (0 km), Schwinge, Kleinteile, Elektrik, Tel./ Fax: 0043/7215/2010

Guzzi: Raum Köln: Langstrecken-Mille, 89, rot, Speiche, 6/97, Koffer, Scheibe, Tuning, bleifrei, 84 tkm, bei 50 tkm Mot. u. Getr. überholt, sinnvolle Extras, viele Neuteile. (Spiegler, Telefix, LSL, Wirth, Bitubo, Schajor, Martinek, DMC, Andrews, u.v.m.) Wg. endgültigem Verzicht auf Reisen zu zweit u. LM-2-Umstieg zu verkaufen. VB 7500,-, Info. 0221/439905, Heinz

Ducati: Pantah-Teile, Gabel kpl. DM 300,-, Dekor-Satz-silber DM 150,-, Höcker-silber, MHR-Teile, Halbschale NCR, Tank, 02041/57814

Guzzi: Verkaufte Moto Guzzi Imola II, EZ 07/84, TÜV 01/97, 25 kw, 34 PS, ca. 36Tkm, rot mit seltener Halbrahmverkleidung (wahrscheinlich Stucchi), Tank/Seitendeckel/ Heckteil neu lackiert, elektronische Zündung (seitdem sehr zuverlässig), viele Kleinteile wie Bremsbeläge/Schläuche etc. neu, gt. und schöner Zustand, anschauen lohnt sich, VHB 3.400,- DM, Tel. 02841/504132 ab 18.00 Uhr

Guzzi: LM III, Bj. 82, sehr gepflegt, Classic Halbschale, Motor, Getriebe, Zylinderköpfe neu überholt, neue Zylinder und Kolben (950 ccm, Steuerkette und Spanner, FAC Stoßdämpfer hinten, Tarozzi Fußrastenanlage, Kreuzgelenk und Lager, VB 8900,-, Tel. 0209/594823

Laverda: Verkaufte Teile v. 3 CL. Suche verchromte Auspuffanlage 3in2 f. 3C. Suche RGS bzw. wer hat Erfahrung u. kann mich beraten

beim Kauf einer RGS? 09367/3397
Bleimann Norbert

Ducati: 900 Mike Hailwood Replica, Bj. 81, 20 tkm, Motor verblumt, guter Orig.-Zustand, VB DM 11000, 02041/57814

Ducati: 600 Pantah, Bj. 81, 25 tkm, silber, guter Orig.-Zustand, VB DM 6000,-, 02041/57814

Die nächste Ausgabe der Motalia wird am Montag, den 13. Mai bei der Post eingeliefert. Wer das Heft am Mittwoch, den 15. Mai noch nicht erhalten hat, sollte sich bitte bei dem Pressepostvertriebszentrum Hamburg beschweren. Siehe Artikel Seite 44/45.

Guzzi: Teile T3: Gabelbrücken, Achsen, Tacho 100 mm ø (schwarz), Stoßdämpfer, Schwungscheibe, Zahnkranz, Koffer mit Halter, Bremsscheiben, Zylinder/Kolben (850 ccm), Umlerzug mit großem Ständer, Schutzblech V7 vorn, 0230787103

Guzzi: Verkaufte neuwertige Gabel mit Gabelbrücken DM 250,-, 07127/51887 ab 19.00

Guzzi: Koni Stoßdämpfer, nagelneu, mit lebenslanger Garantie, für LM 3-5, Cali 2-3, T5, SP 2-3, 1000 S, Mille GT, 290 DM; LM 3 Schwinge, rot, pulverbeschichtet 250 DM; 2 Doppelzündspulen, wie neu, 180 DM, Tel. 0221/131655, Fax: 0221/131655

Spielregeln für Kleinanzeigen

Private Kleinanzeigen sind in der Motalia kostenlos. Um eine kostenlose private Kleinanzeige aufzugeben, muß man nicht Abonnent der Motalia sein. Eine Person kann auch mehrere Kleinanzeigen aufgeben.

Hierfür ist es nicht notwendig, die Karte aus dem Heft zu verwenden. Kleinanzeigen können auch mit einer normalen Postkarte, per Brief, Fax oder telefonisch aufgegeben werden.

Nur private Kleinanzeigen sind kostenlos, Kleinanzeigen, die einen gewerblichen Charakter haben, werden nicht kostenlos abgedruckt. So sind z.B. alle Kleinanzeigen, in denen die Ausführung von Arbeiten (Drehen, Fräsen, Lackieren, Reparieren...) gegen Bezahlung angeboten werden, als gewerblich zu betrachten.

Wer Gegenstände ankauft oder herstellt bzw. herstellen läßt, mit dem Vorhaben, diese Gegenstände wieder zu verkaufen, ohne sie selbst nutzen zu wollen, handelt gewerblich.

Gewerbliche Anzeigen sind kostenpflichtig.

Claus Carstens

Ihr Italiener-Händler im Norden!

Fedderinger Str. 10 • 25779 Hennstedt • Tel. 0 48 36 / 15 50 • 15 07

Unsere Gebrauchtmotoren:

Ducati 916 S.P., viel Extras (DM 15.000,--) i.A.	DM 45.000,--
Ducati 916 Biposto, ca. 4.000 km i.A.	DM 26.900,--
Ducati 748 S.P., 855 ccm, viel Extras	DM 31.000,-
Ducati 748 S.P., ca. 3500 km, i.A.	DM 27.500,--
Ducati 888 S.P. 5, ca. 10.000 km, i.A.	DM 25.900,--
851 Strada, 18.000 km, Unfallteile	DM 9.500,--
Ducati 900 SS, 15.000 km, div. Extras i.A.	DM 15.720,--
Ducati 900 SS, 20.000 km, Bj. '93	DM 13.500,--
Laverda, Jota 1000, 19.700 km, top Zustand	DM 7.900,--
Ducati M 900, 10.000 km, viel Extras	DM 15.900,--
Ducati 750 SS, 30.000 km, Zustand sehr gut	DM 10.000,--
Ducati M 600, 10.000 km, div. Extras	DM 9.900,--
Ducati 750 SS, 3/95	DM 13.900,--
Ducati Paso-Gespann, Armec-Tremola-Seitenwagen	DM 47.000,--

aprilia

bimota

Cagiva

DUCATI

Moto Guzzi

ARMEC-Gespanne



**VEE-TWO Nockenwellen für 2- und 4-Ventiler
Keihin-Vergasersätze 39 - 41 mm
Cosworth Zylinder-Kits 940 + 960 Kubik
für 2- und 4-Ventilmotoren
sowie Auspuffanlagen und Zubehör aus Carbon**