

*Für Freunde italienischer Motorräder*

# MOTALLIA

Berichte ■ Tips ■ Technik ■ Adressen ■ Veranstaltungen ■ Szene ■ Termine

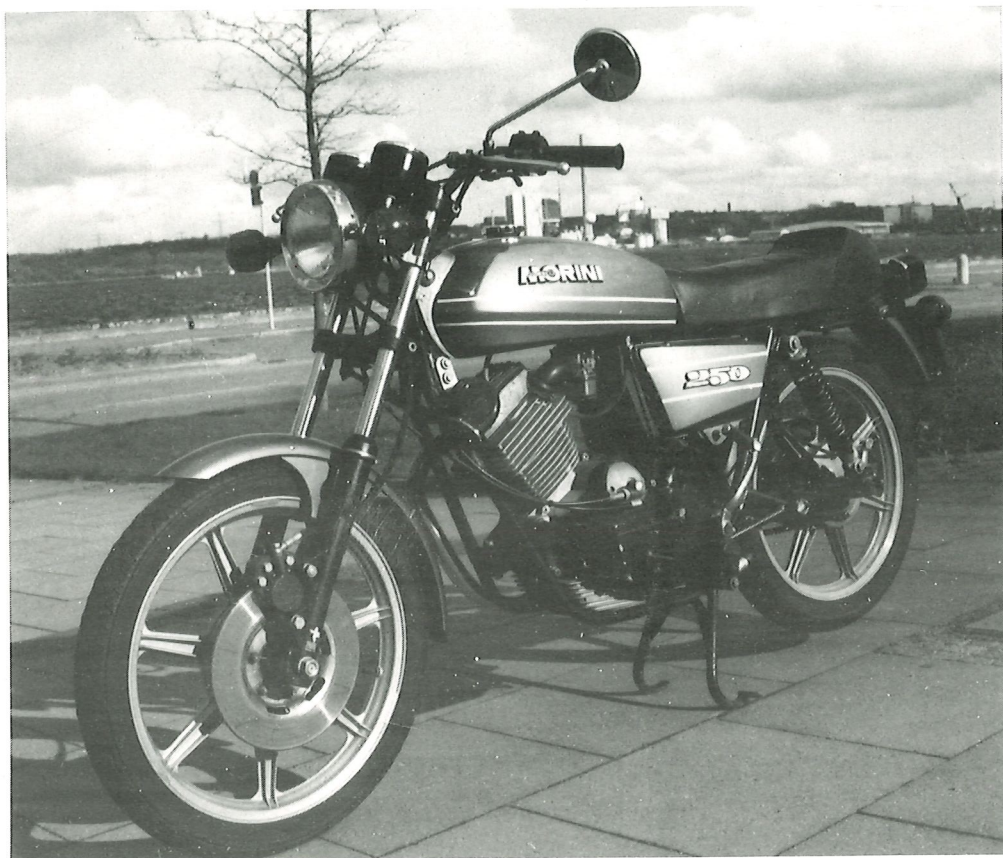

**Die Moto Morini-Story - Teil 2**

**Erfahrungsbericht: Ducati 750 SS**

**Händlerparties: Weinfest und V7-Treffen**

**Zubehör Katalog jetzt bei uns anfordern:**

***DUCATI***

Spezial-Zubehörekatalog

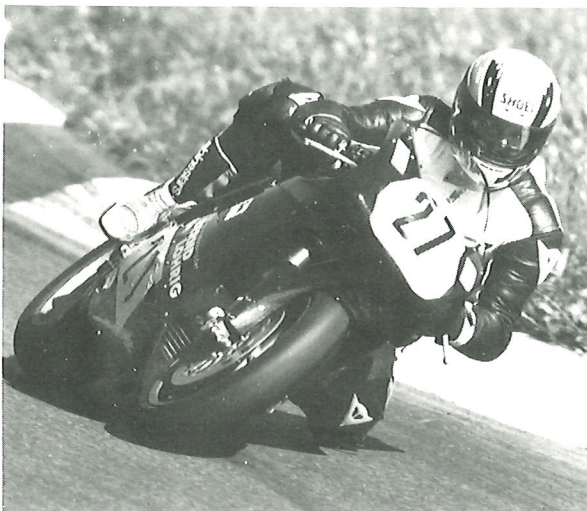

Ausgabe 96-03

sinnvolles Zubehör für alle Ducati mit Zahnriemen  
ab 1988

***BERND LOHRIG***

Ducati Ersatzteildienst  
Bestelltelefon 04242/2196, Bestellfax 04242/4579  
Schnecker Str. 15, 28857 Syke

***Bernd Lohrig*** exclusive Motorräder

Schnecker Str. 15, 28857 Syke  
Telefon 04242/2196, Fax 4579

# Impressum

## MOTALIA

Verlag Felix Hasselbrink  
Schönberger Str. 2  
24321 Lütjenburg  
Tel.: 04381/7701, Fax: 9623

### Herausgeber:

Felix Hasselbrink (v.i.S.d.P.)

### Mitarbeiter dieser Ausgabe:

Felix Hasselbrink, Susanne Schwarz,  
Michaela Poost, Rainer Hannemann,  
Robert Esser, Dörte Hansen, Viktor  
Krohnen, Michael Pallacz

### Gültige Anzeigenpreisliste:

Nr. 1/96, bitte anfordern

### Erscheinungsweise:

MOTALIA erscheint jeden Monat (außer  
Juni) immer zur Monatsmitte.

### Redaktionsschluß:

jeweils der 1. des Monats

### Druck:

Rudolf Stade, Kiel

### Bankverbindung:

Postgiroamt Hamburg  
(BLZ 200 100 20)  
Konto Nr. 758764204

### Bezugspreise:

Inland:		
Einzelheft:		3,50 DM
Jahresabo,	je 1 Heft:	40,00 DM
Jahresabo,	je 5 Hefte:	150,00 DM
Jahresabo,	je 10 Hefte:	250,00 DM
Auslandsabo,	je 1 Heft:	55,00 DM

Namentlich gekennzeichnete Artikel und  
Leserbriefe geben nicht unbedingt die Mei-  
nung der Redaktion wieder.

Veranstaltungshinweise, technische Tips etc.  
ohne Gewähr.

Für unverlangt eingesandte Texte, Bilder und  
Vorlagen übernehmen wir keine Haftung,  
sie sind aber herzlich willkommen.

Höhere Gewalt entbindet den Verlag von der  
Lieferungspflicht. Ersatzansprüche können in  
solchem Fall nicht anerkannt werden.

Nachdruck einzelner Artikel oder Auszüge sind  
nur mit schriftlicher Genehmigung gestattet.

## Hallo Italienerfreunde!

In den Jahren 1988/89 haben drei neue, deutsche Motor-  
radzeitungen das Licht der Welt erblickt, die sich von den  
etablierten Motorradmagazinen abgehoben haben. Das  
waren die Past Perfekt, Gummikuh und Motalia. Die Past  
Perfekt zielte auf die Motorräder der Siebziger Jahre ab  
und wurde zunächst kostenlos verteilt. Die Gummikuh  
war für die Fahrer klassischer Oldies aus den Fünfziger  
und Sechziger Jahren geplant und diese Zeitschrift gab es  
nur im Abo. Das gleiche Vertriebssystem hatten wir uns  
für die Motalia gedacht, die sich nur mit italienischen  
Motorrädern und dem dazugehörigen Umfeld befassen  
sollte.

Aus wirtschaftlichen Gründen konnte die Past Perfekt  
nach 10 Ausgaben nicht mehr kostenlos abgegeben wer-  
den und als auch mit einem Heftpreis von 2,80 DM das  
Geschäft nicht richtig lief, fusionierten die PP und die  
Gummikuh und wurden zu einer gemeinsamen Zeitung,  
die genauso wie die Motalia hauptsächlich im Abonne-  
ment vertrieben wurde. Wir sind mit unseren Kollegen von  
der Gummikuh/Past Perfekt immer gut zurecht gekom-  
men, hatten keine Konkurrenzprobleme und halfen uns  
auch mal durch Artikelaustausch und gegenseitige Wer-  
bung.

Wußten wir doch beide um die Probleme, die so "auflagen-  
schwache" Magazine auf dem hart umkämpften Zeitungs-  
markt haben. Für eine Zeitung, die dicht am Limit dahin-  
fährt, kann es schon reichen, ein oder zwei große Inseren-  
ten zu verlieren, und die Zukunft sieht recht ungewiß aus.  
Wie sehr dieses Realität ist, zeigt die Tatsache, daß die  
April-Ausgabe der Gummikuh wohl die letzte gewesen  
ist. Nach sieben Jahren hat man sich in Bremen entschlos-  
sen, die Zeitung aus wirtschaftlichen Gründen aufzuge-  
ben. Das führt uns vor Augen, wie schnell es doch gehen  
kann....

Im Moment gibt es aber bei uns keinen Grund zur Klage,  
wir haben zwar in den letzten Monaten zwei größere  
Inserenten (Der eine war der Meinung, wir würden eine  
andere Firma bevorzugen, und der andere hat sein Ge-  
schäft aufgegeben) verloren, gleichzeitig haben wir vier  
Inserenten, die schon seit längerem ihre Rechnungen nicht  
bezahlt haben "rausgeschmissen", aber trotzdem können  
wir behaupten, daß die Zukunft der Motalia anscheinend  
gesichert ist.

Also, auch wenn wir jetzt, wie schon vor Monaten ange-  
kündigt, für einen Monat pausieren, ist das kein Grund für  
unnötige Gerüchte: Ihr könnt sicher sein, daß die nächste  
Motalia am 15. Juli erscheint.

Bis dahin wünschen wir Euch einen schönen Sommer!

# Die Morini-Story

## Teil 2

Nachdem wir in der letzten Ausgabe die Entstehung und Geschichte der Morini 3½ und ihrer direkten Nachfolger erzählt haben, wollen wir uns in diesem Heft mit den Morinis befassen, die als Weiterentwicklungen auf dem V-Motor der Morini 350 basieren.

### Die Einzylinder

Im Herbst 1971 wurde die Morini 350 erstmals vorgestellt, 1973 lief die Serienproduktion an und 1975 wurde die Morini 125 als Nachfolgemodell für die Corsaro-Baureihe präsentiert. Der Motor glich in der Bauweise dem 3½-Triebwerk, aber es fehlte der hintere Zylinder. Der Kolbendurchmesser betrug 59 mm und der Hub 45 mm (350er = 62 x 57 mm). Daraus resultierte ein Zylindervolumen von 123 ccm. Die Leistungsangaben variierten zwischen 9 und 14 PS (9 war wohl realistischer) bei 9.000 U/min. Ventilsteuerung und Zündung waren baugleich mit der größeren Morini, nur unverständlicherweise hatte die Elektrik bloß 6 Volt. Das Gemisch wurde durch einen Dell'Orto Vergaser mit

einem Durchlaß von 24 mm erzeugt und im Gegensatz zur Trockenkupplung des V-Motors lief die Kupplung bei dem Einzylindermodell im Ölbad. Das Sechsganggetriebe war in den Übersetzungen mit der Schaltbox der 350er identisch, nur die Primärübersetzung war mit 2,84 zu 2,275 anders gewählt worden.

Das Leergewicht wurde mit 107 kg (später 120 kg) angegeben, und die in den Prospekten genannte Höchstgeschwindigkeit von ca. 125 km/h war wohl sehr optimistisch. Bei einem Test ermittelte "mo" 1979 exakt 100 km/h.

Zuerst rollte die 125er auf Drahtspeichenrädern mit Stahlfelgen, ab 1979 wurden dann Gußräder verbaut. Im Vorderrad sorgte eine

Bremsscheibe für die Geschwindigkeitsverminderung und im Hinterrad arbeitete eine Trommelbremse. Bis 1982 wurde die Maschine mit nur geringen Veränderungen gebaut, dann wurde das Styling komplett modernisiert.

1975 zeigte Morini auf dem Mailänder Salon zwei neue Motorräder, die 250 T und die 500 V. Kommen wir zuerst zur 250, deren Fahrwerk weitgehend mit der 125er identisch war. Der Messe-

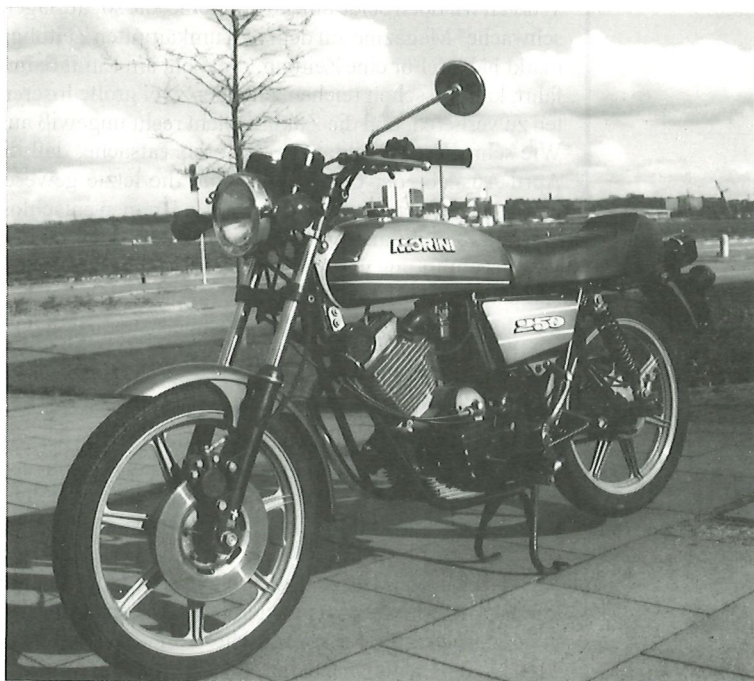

*Die Morini 250 T war eine zuverlässige Alltagsmaschine.*

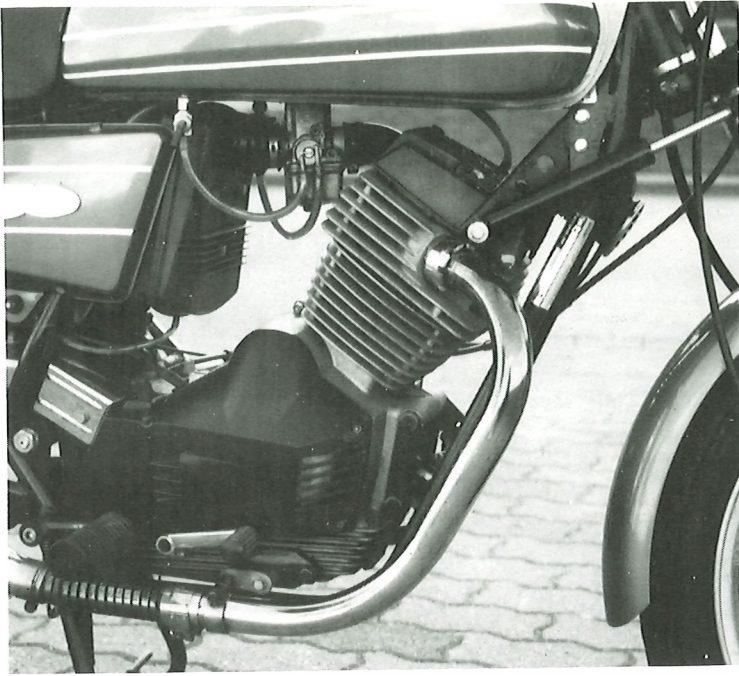

*Durch das Weglassen des hinteren Zylinders entstand der Einzylinder-Motor. Um das entstandene Loch zu kaschieren, wurden die Seitendeckel weit vorgezogen.*

prototyp hatte zwar Speichenräder, doch das Serienmodell rollte von Anfang an auf Gußfelgen. Zu kaufen gab es die Maschine ab 1978. Der Motor basierte auf der neuen 500er und war durch das einfache Weglassen des hinteren Zylinders entstanden. Böse Zungen behaupteten, daß man vergessen hatte, die Kurbelwelle anders zu wuchten, wie es für einen Einzylinder notwendig ist. Ob das stimmt, sei dahingestellt, auf alle Fälle entwickelte der Motor ordentliche Vibrationen, obwohl er komplett in Gummi aufgehängt wurde. Die Zylinderbohrung maß 69 mm  $\varnothing$  und die Kurbelwelle hatte einen Hub von 64 mm. Von der 500er stammte auch das 5-Gang-Getriebe, aber die Kupplung lief wie bei der 125er in Öl. Mit dem 26er Vergaser sollte die Maschine 18,5 PS leisten. In Deutschland wurden 17 PS angegeben, damals gab es ja noch die 17 PS-Versicherungsklasse. Morini bezifferte die Höchstgeschwindigkeit mit ca. 135 km/h, in einem Test

wurden 115 km/h ermittelt. Das Fahrzeuggewicht betrug 121 kg. Aus langjähriger Erfahrung kann ich sagen, daß die 250 Tein zuverlässiges Alltagsmotorrad ist. 1978 kostete dieses Modell in Deutschland 3.755 DM, die 125er war für 510 Mark weniger zu haben. Die Einzylinder-Motoren hatten keinen E-Starter und haben in Deutschland keine große Verbreitung gefunden. Auch die 500er hatte es immer schwer gegen die 350er, die sich am besten verkaufte.

### **Die 500er**

Von der Präsentation 1975 bis zur Auslieferung 1978 gingen drei Jahre ins Land, in denen die  $3\frac{1}{2}$  sich einen Kundenstamm geschaffen hatte. Die in Mailand gezeigte 500 V hatte Knickspeichenräder wie die Guzzi Le Mans und ähnelte im Styling der 250 T. Doch das Serienmodell hatte nachher die gleichen Räder wie die anderen Morinis und verfügte über ein glatteres Styling mit Heckbüzel. Auch die Brembo-Bremsanlage des Prototypen wurde nicht in die Serienproduktion übernommen. Dieses Modell hieß nun 500 M. Durch das Mehr an Hubraum sahen die Ingenieure keinen Grund für ein Sechsganggetriebe und entschieden, daß fünf Schaltstufen reichen sollten. 42 PS sollte der Motor aus 479 ccm leisten und das Drehmoment lag bei 42 Nm. Damit war die Leistung auf dem Papier 30 % höher als bei der 350er aus gleichem Hause. Doch im Fahrbetrieb kam das nicht so deutlich zur Geltung. In einem Vergleichstest war die 500er gerade mal

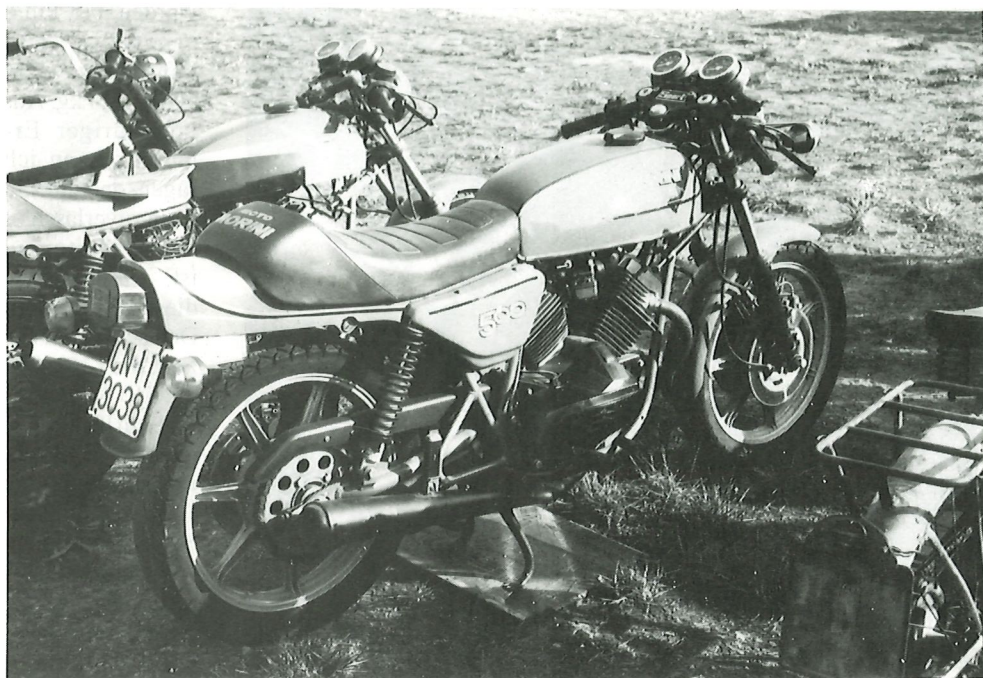

*Morini 500 Sport mit nicht originaler 2in1-Auspuffanlage.*

10 km/h schneller als ihre kleine Schwester und in Prospekten wurde zeitweise für beide Maschinen die gleiche Endgeschwindigkeit angegeben. Die 42 PS waren wohl mal wieder eine typisch italienische Angabe. Bei zwei Morinis, die "Motorrad" gemessen hatten, blieben gerade mal 28/32 PS von den versprochenen 42 übrig.

Dennoch verbaute Morini erstmals eine Doppelscheiben-Bremsanlage im Vorderrad, um das 185 kg schwere Motorrad zum Stehen zu bekommen. Im Hinterrad fand nun auch eine Bremsscheibe Verwendung. Die Bremsanlage stammte wie die Gußräder von Grimeca und auch bei den Feder-elementen blieb man den bisherigen Lieferanten treu. Das Motorrad hatte einen Kickstarter und für einen Aufpreis von 450 DM gab es zusätzlich einen elektrischen Anlasser.

Der 500 M wurde nach einem Jahr die 500 S zur Seite gestellt, die als Sportmodell Stummellenker und eine andere Sitzbank hatte. Wie bei der kleinen Sport wurde auch hier auf eine andere Fußrastenanlage verzichtet. Die

allererste S verfügte noch über Niro-Schutzbleche, polierte Tauchrohre und eine verchromte Auspuffanlage. 1980 waren die Auspuffanlage und die Tauchrohre schwarz und die Schutzbleche wurden wie der Rahmen und die Lackteile rot gespritzt. Auch an der 500 M wurden die blanken Teile lackiert und der Name in 500 T geändert.

1982 kam die 500 Sei-V auf den Markt. Das Sei in der Typenbezeichnung sollte gleich auf die größte Änderung hinweisen, denn nun war ein Sechsganggetriebe für die Kraftweiterleitung zuständig. Die Auspuffanlage glänzte wieder verchromt.

Später gab es zwei verkleidete Versionen, eine mit Cockpitverkleidung und Beinschildern und eine, bei der das Styling der 350 K 2 übernommen worden war. Mitte der Achtziger Jahre wurde die Produktion der Halbliter-Straßenmodelle eingestellt.

Leider war es auch nie zur Serienfertigung der 500 Turbo gekommen. Der Motor sollte ca. 75 PS leisten, womit die 210 kg schwere Maschine auf über 200 km/h beschleunigen

sollte. Das Styling war bewußt etwas futuristisch gewählt worden, und die Auspuffanlage verlief unter der Sitzbank und entließ die Abgase neben dem Rücklicht ins Freie, so wie es jetzt bei Bimota und Ducati zu finden ist. Bei der Turbo saßen die Bremssättel hinter den Gabelholmen und die Hinterradschwinge war aus Aluminium.

1979 gab es die beiden Einzylinder 125 und 250 und die Zweizylinder mit 350 und 500 Kubik, als auf dem Mailänder Salon im Herbst die 250 V vorgestellt wurde. Die Zylinder samt Köpfe wurden aus dem Ersatzteilregal der 125er Einzylinder genommen, dadurch entstand ein Hubraum von 239 Kubik. Während die 125er einen Vergaserdurchmesser von 24 mm hatte, waren es bei der 250 V 22 mm. Der Hub war mit 43,5 mm etwas kürzer als bei der 125er. Sechs Gänge und eine Ölbadkupplung leiteten die Kraft an das Hinterrad weiter. Einen E-Starter gab es nicht, dafür war die Maschine mit 128 kg schön leicht. Also gerade mal 7 kg schwerer als die

gleich große Einzylinder. Doch die war nur mit 18,5 PS angegeben, während für die 250 V 23/25 PS genannt wurden. "Motorrad" hat die Testmaschine damals mit stattlichen 141 km/h gemessen, liegend wohlgemerkt, sitzend waren es noch 121 km/h. Räder, Gabel und Bremsen entsprachen der 250 T, während der Rahmen und das Design von Tank, Sitzbank und Seitendeckeln neu war. Mit 5.472 DM war die 250 V nicht gerade billig und fand keine sehr große Verbreitung. Angeblich sollen nicht einmal 500 Stück gebaut worden sein.

### Die Enduros

Anfang der Achtziger Jahre beschloß man bei Morini, neben den Straßenmodellen auch Enduros zu bauen, nachdem man einen Prototypen bei der Rallye Paris-Dakar eingesetzt hatte. Den Anfang machte die Camel 500. Der Motor wurde von der Halbliter-Straßenmaschine übernommen, hatte aber schon vor der Sei das Sechsganggetriebe, und in ein neu entwickeltes Doppelschleifen-Fahrwerk ge-

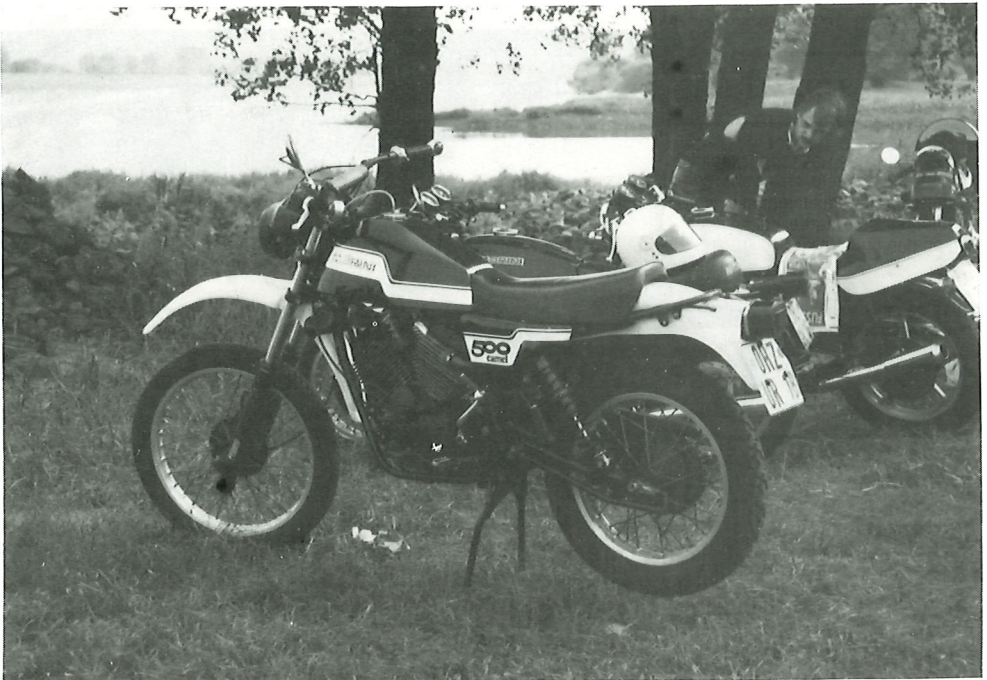

*Camel 500 der ersten Serie im Originalzustand.*

steckt. Für den Geländeeinsatz geeignete Federungselemente lieferte Marzocchi, und die Speichenräder verfügten über Naben von Grimca und Felgen von Akront. Das Hinterrad hatte einen Durchmesser von 18 Zoll und vorne wurde ein endurotypisches 21-Zoll-Rad montiert. Auch Trommelbremsen waren für eine Enduro standard. Für das Gelände reichten sie allemal, doch auf der Straße waren sie etwas überfordert, aber die erste Camel war noch eine echte Enduro, die mehr für unbefestigtes Terrain als für glatten Asphalt gedacht war. Bei höheren Geschwindigkeiten zeigten sich auf der Straße Fahrwerksschwächen, dafür glänzte die Maschine im Gelände. Zu diesem Charakter paßte die spartanische Ausstattung, unverständlich aber, daß die Maschine nur eine 6 Volt Elektrik hatte. Das Lenkkopflager, bei den Straßenmaschinen ein einfaches Kugellager, bestand hier aus zwei Kegelrollenlagern, und die Schwinge lief erstmals in Nadellagern anstatt einfachen Buchsen.

Auch diese Morini konnte im Vergleich mit

der Konkurrenz nicht gerade als billig bezeichnet werden, kostete sie doch 9.000 DM. Für die deutsche Version mußte extra ein Metalltank gefertigt werden, weil der TÜV den Kunststofftank nicht zulassen wollte. Mit 92 cm Sitzhöhe hatten einige Fahrer Probleme, mit den Füßen auf den Boden zu kommen. Die Camel war eine klassische Enduro ohne viel Plastik und Schnickschnack, halt so wie ein Geländemotorrad sein soll. Da aber die Zeit der Reiseenduros angebrochen war, wurde die Camel für 1984 überarbeitet. Das hieß auf den ersten Blick viel Plastik, kleine Cockpitverkleidung, Gepäckträger und Faltenbälge über den Standrohren. Auch Tank, Seitendeckel, Schutzbleche und Sitzbank wurden neu gezeichnet. Doch das reichte nicht, um den Ansprüchen der Kunden gerecht zu werden, also kam schon ein Jahr später die 501 Camel auf den Markt. Als erstes wurde ein komplett neuer Rahmen aus Vierkantröhr genommen (Aber die nicht sichtbaren Rohre unter dem Tank waren rund), anstelle von zwei Stoßdämpfern wur-

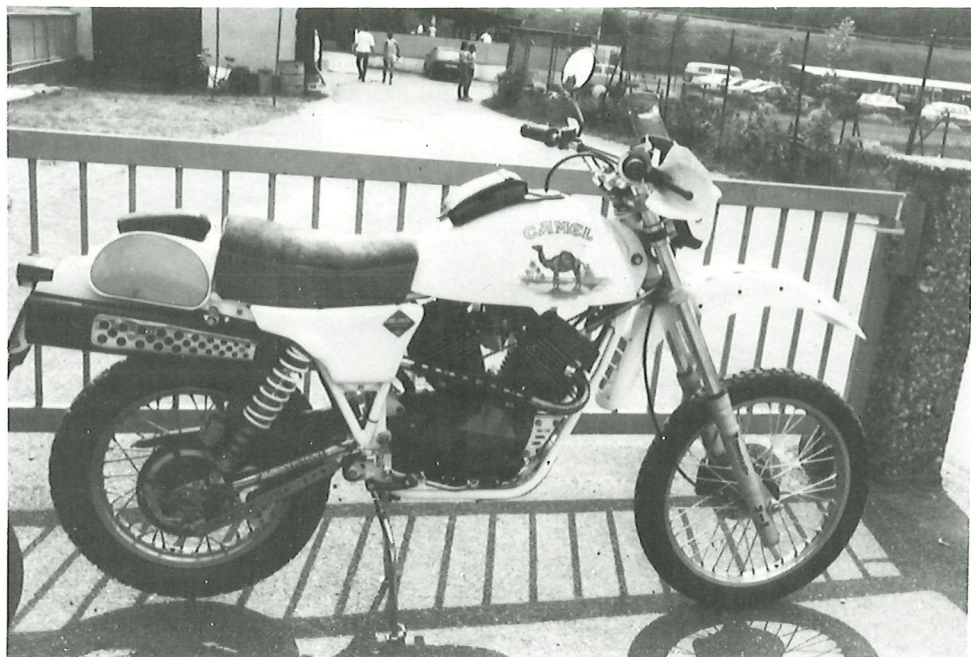

*Stark modifizierte Camel mit naheliegender Tankgemälde.*



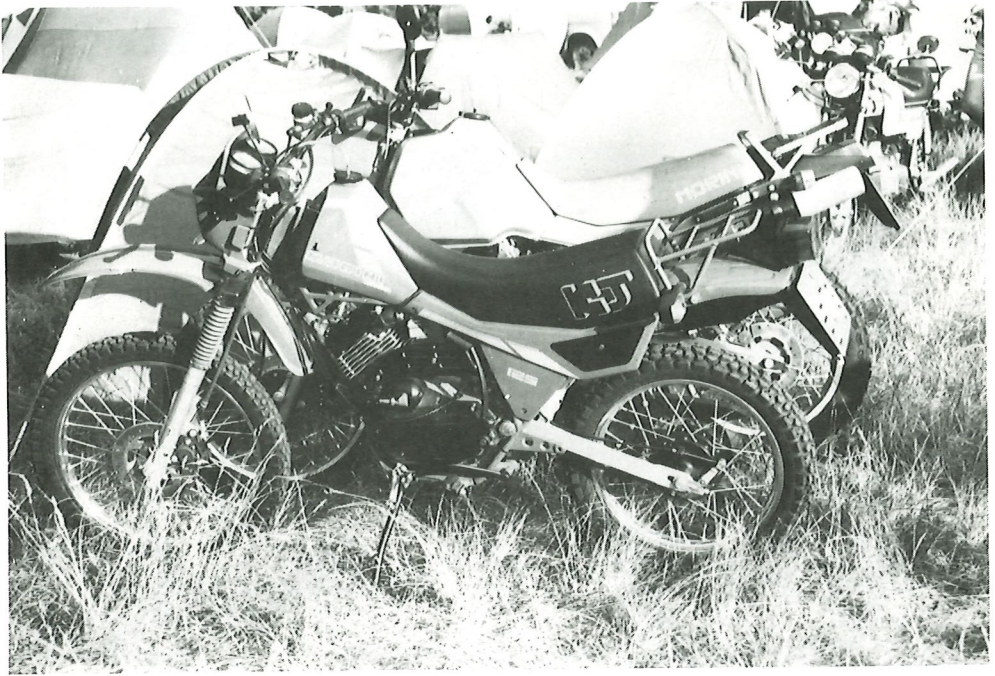

### *In Deutschland eine absolute Rarität: Morini 125 KJ.*

de nun hinten ein Zentalfederbein verwendet und vorne eine komplett neue Gabel. In beiden Rädern sorgten nun Scheibenbremsen für die Verzögerung. Der Geradeauslauf bei hohen Geschwindigkeiten war deutlich besser als bei dem Vorgängermodell. Auch der Motor wurde gründlich überarbeitet, unter anderem wurde der Hubraum von 479 ccm auf 507 Kubik angehoben. Dafür wurde die Bohrung von 69 auf 71 mm vergrößert. Die Zylinder wurden um 3 Millimeter gekürzt, wodurch neue Kolben notwendig waren. Auch wurden größere Ventile verwendet und der Vergaserdurchmesser wuchs gleichzeitig auf 28 mm. 43 PS sollte nun die Leistungsausbeute ergeben. Gepäckträger und Cockpitverkleidung waren wieder serienmäßig und das ehemals spartanische Cockpit verfügte jetzt über einen Drehzahlmesser und eine Benzin-Kontrollampe, und der Besitzer konnte sich nun auch über einen Hauptständer freuen. Der Preis blieb bei 9.000 DM. Nicht verbessert wurde die Leistung der Elektrik mit nur 6 Volt.

Das kam erst bei der Camel 501/2. Dazu gab es dann gleich einen E-Starter und H4-Licht. Hier wurden Tank, Sitzbank und Seitendekkel schon wieder geändert, neu waren auch ein kleines Windschild und Handprotektoren. 8.700 DM kostete dieses Modell 1987. Doch schon 1988 kam die Ablösung in Form der 501 Coguaro. Und wieder war das Design verändert worden. Anstelle der lenkerfesten Cockpitverkleidung war jetzt eine größere, rahmenfeste Verkleidung montiert, die mit dem Tank verschraubt war. Die Verkleidung hatte zwei Rundscheinwerfer und keine Scheibe. Die Maschine war samt Rahmen, Faltenbälgen und Bremsscheibenabdeckung vorne rot lackiert. Ein größerer Unterschutz umgab den vorderen Teil des Motors. Doch dieser neue Motorschutz war eigentlich unnötig, denn nun hatte es Morini endlich geschafft, aus der geländetauglichen Camel 500 eine Straßenenduro zu machen. Gleichzeitig ist mit den Modifikationen das Fahrzeuggewicht immer weiter gestiegen. Die Coguaro war etliche Kilo schwerer als die Ur-Camel.

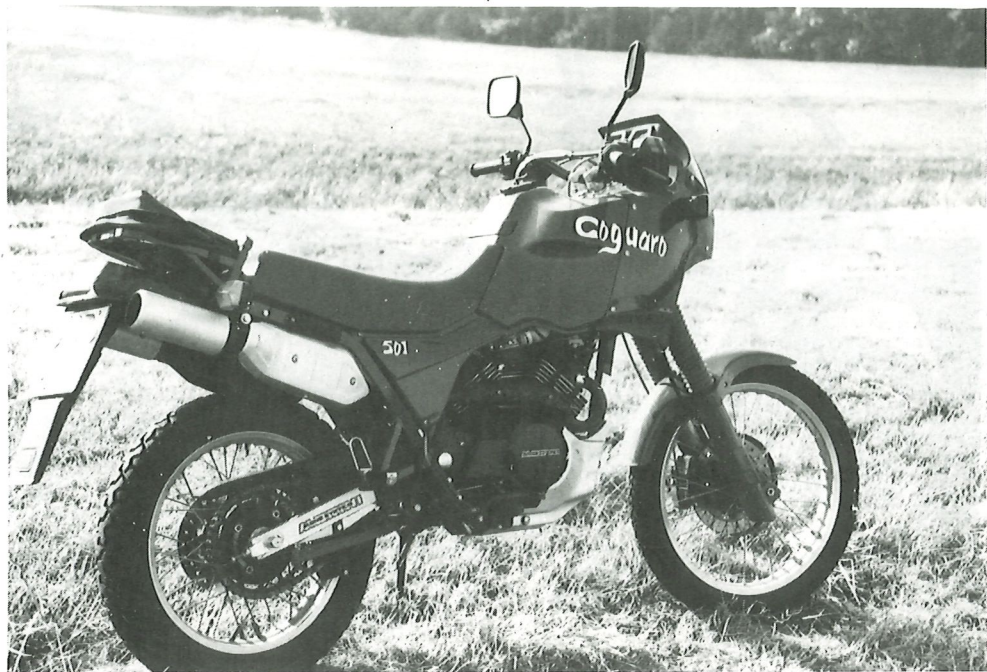

*Die Coguardo war die letzte Enduro von Morini, sie hatte schon die neuen Motordeckel.*

Parallel zu den Halbliter-Enduros gab es natürlich auch Geländeopser mit dem Motor der 3½. Den Auftakt machte 1983 die 350 Kanguro. Im Gegensatz zur gleichzeitig angebotenen Camel der ersten Serie hatte sie einen anderen Rahmen mit Zentralfederbein hinten und der Durchmesser der Gabel betrug 35 mm anstatt 40 mm. Die Federelemente waren weich und komfortabel abgestimmt. Die Trommelbremsen waren gerade ausreichend und zur Serienausstattung gehörte ein Drehzahlmesser. In Deutschland wurde die Leistung der Motors mit 27 PS angegeben. Verengte Ansaugstutzen sorgten für die entsprechende Drosselung, im Ausland hatte die Kanguro 32 PS. Der Preis betrug 1983 6.955 DM. 1985 erhielt die Kanguro zeitgleich mit der Camel den neuen Vierkantrahmen und bekam die Zusatzbezeichnung X2. Vorne sorgte jetzt eine Bremsscheibe für bessere Verzögerungswerte. Hatten die Morini-Enduros der ersten Serie nur einen Schalldämpfer auf der rechten Seite, so sorgten jetzt zwei Schalldämpfer, einer auf jeder Seite, für die

Geräuschreduzierung. Zusammen mit einem größeren Luftfilter stieg dadurch der Drehmomentverlauf. Die X2 kostete knapp 8.000 DM.

Als 1987 aus der Camel 501 die 501/2 wurde, erhielt die Kanguro die gleichen Modifikationen (12 Volt-Bordnetz, E-Starter, Scheibenbremse, neues Outfit) und wurde nun als X3 in den Katalogen geführt.

Nachdem sich die Enduros mit den V-Motoren in Italien gut verkauften, war es nur naheliegend, eine Enduro mit einem der vorhandenen Einzylinder-Motoren zu schaffen. Morini entschied sich hier für das Triebwerk der 125er und schuf die 125 KJ (Kanguro Junior). Das Design der 1983 vorgestellten Maschine ähnelte dem der 350 Kanguro X2. Der Motor wurde unverändert von der bekannten 125er übernommen.

Mit einer Scheibenbremse vorne, Drehzahlmesser, Gepäckträger, gutem Kettenschutz, 12 Volt-Anlage und einigen pfiffigen Details war die KJ gut ausgerüstet.

Aber mit 5.000 DM war die Maschine fast

doppelt so teuer wie die vergleichbare Suzuki DR 125 S. Heute würde diese Maschine gut in die neue 125er-Klasse passen.

### **Die Chopper**

Als die Chopper-Welle über Europa schwappete, wollte man bei Morini natürlich auch an diesem neuen Markt sein Geld verdienen. Also griff man ins Regal, nahm den größten Motor, den man hatte, nämlich das Triebwerk der 501 Camel, und machte sich daran, um den V2 einen Chopper zu konstruieren. Das Ergebnis hieß dann Excalibur 501.

Die Maschine war schwarz und auch der Motor wurde komplett in dieser Farbe lackiert. Dazu gab es viele verchromte Teile (größtenteils Plastik) als Kontrast. Eine lange Gabel, die aber recht steil stand, sollte Chopperfeeling aufkommen lassen.

Mit dem längs eingebauten V2 kam Morini dem Kultmopped der Chopperszene ja recht nahe, aber die Excalibur war für einen echten Chopper viel zu kurz, irgendwie sah sie aus, als wenn sie einen Auffahrunfall gehabt hätte. Hinten sorgte ein kleines 16-Zoll Hinter-

rad mit breitem 130er-Reifen dafür, daß die Leistung auf die Straße kam, und vorne war ein 18-Zoll Rad für den Bodenkontakt zuständig. Bei den Felgen handelte es sich um Verbundräder mit Blechpressdoppelspeichen. Als Stopper arbeiteten vorne und hinten je eine Brems Scheibe. Vorne war es ein Doppelkolben-Schwimmsattel, der die gelochte Scheibe in die Zange nahm und hinten arbeitete ein Zweikolben-Festsattel.

Der Vierkantrahmen hatte gewisse Ähnlichkeiten mit dem Fahrwerk der Enduros, aber hinten sorgten zwei konventionelle Stoßdämpfer für den Federungskomfort.

Endlich verbaute Morini vernünftige Schalter am Lenker und ein Gepäckträger gehörte zur Serienausstattung.

Für die Excalibur mußten 1986 fast 11.000 DM auf den Händlertresen gelegt werden.

Neben der 500 gab es auch eine Variante mit dem 350er-Motor, die 9.000 DM kostete.

### **Nach der Cagiva-Übernahme**

1987 wurde Morini an den Cagiva-Konzern

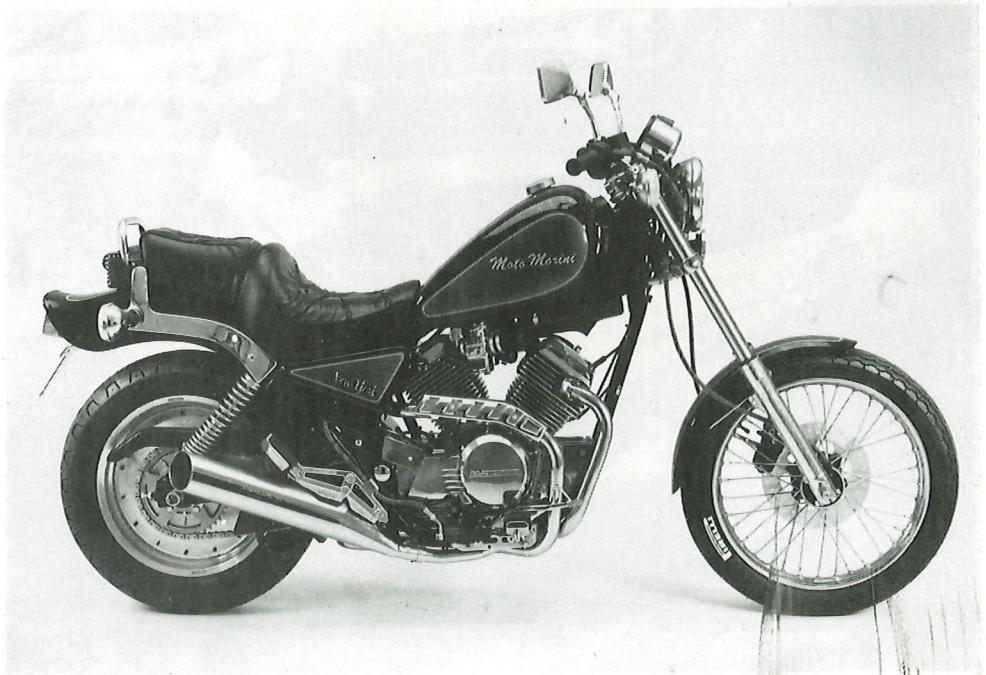

*Die New York wurde nur in geringen Stückzahlen gebaut.*

verkauft. Der Motor wurde überarbeitet, erhielt neue Seitendeckel, einen E-Starter, der nun links vor dem Motor saß und nicht mehr im rechten Seitendeckel. Die Zündanlage kam jetzt aus Japan.

1988 stellte Morini den Soft Chopper New York vor, der mit der Excalibur nur noch wenig gemeinsam hatte. Der Rahmen war komplett neu, das gleiche galt für Gabel, Räder, Tank und Sitzbank. Vorne rollte nun ein Speichenrad (19 Zoll) und hinten ein Scheibenrad (16 Zoll). Der eckige Scheinwerfer war durch einen runden ersetzt worden und viele Teile, die an der Excalibur aus Plastik waren, waren nun aus Blech. Trotzdem wurde an Chrom nicht gespart, und auch der Motor durfte nun wieder silber glänzen. Gleichzeitig bekam das Triebwerk neue Seitendeckel und einen Anlasser, der nun nicht mehr im rechten Seitendeckel sondern links vor dem Motor saß. Der bisherige Anlasser hatte ja oft Probleme bereitet. Cockpit, Fußrasten, Schutzbleche..., so gut wie alles war

neu. Mit 9.990 DM war die New York auch noch billiger als die Excalibur.

Nach der New York gab es wieder eine Excalibur, jetzt mit dem Zusatz rlx, die nun vorne ein Gußrad und hinten ein Scheibenrad hatte.

Die Übernahme durch Cagiva bescherte den Morinifans die Dart. Einfach ausgedrückt war das eine Cagiva Freccia C 9 mit Morini-Motor. Das Motorrad mit riesigem Vorderadkotflügel war genauso verschalt wie eine Ducati Paso.

Aus thermischen Gründen wurde ein Ölkühler montiert. Die Abgase wurden über eine 2in1-Auspuffanlage auf die rechte Seite geleitet. Bei den Dreispeichen-Rädern entschied man sich für zwei unterschiedliche Größen: vorne 16-Zoll, hinten 17-Zoll. Mit beiden Rädern war je eine Bremsscheibe verschraubt. Das Fahrwerk bestand aus einem Semi-Deltabox-Rahmen aus Stahl mit Telegabel und Zentralfederbein. 10.000DM kostete die Dart Ende der Achtziger in Deutschland. Die Dart

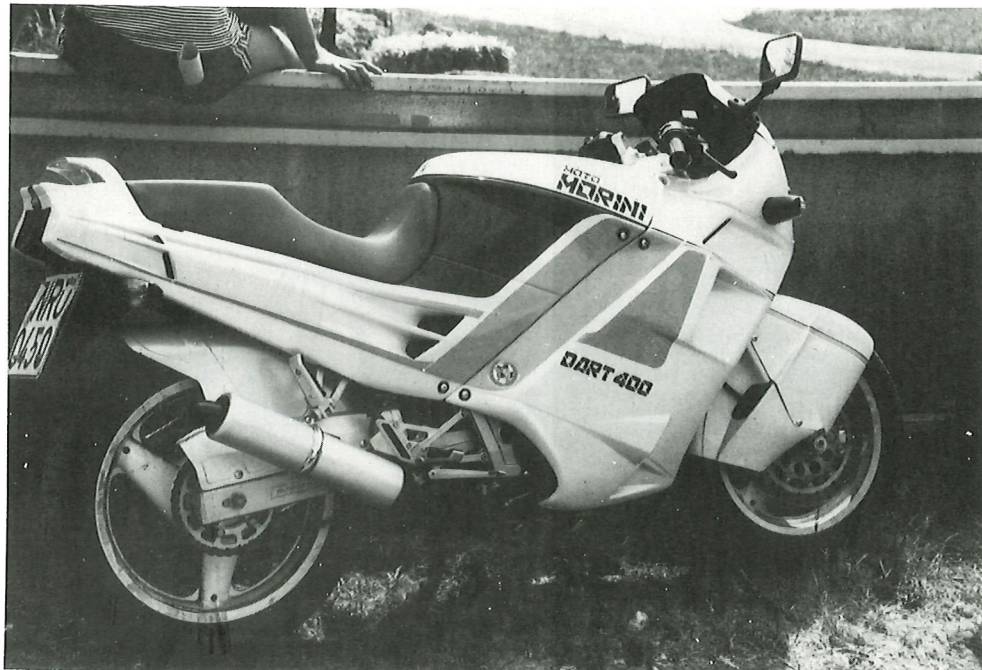

*Die Dart war eine Mischung aus Morini und Cagiva.*



*Mit der Excaltibur, hier die letzte Version, wurde die Morini-Produktion eingestellt.*

gab es auch mit 400 Kubik (vermutlich für den japanischen Markt gedacht), hierfür wurde die Zylinderbohrung um 4 mm auf 66 mm erhöht. 1992 wurden Restbestände der Dart 400 für 9.000 DM in Deutschland angeboten. Ende der Achtziger wurde bei Morini ein neuer Motor entwickelt. Wieder handelte es sich um einen V-Motor, aber der Zylinderwinkel betrug nur noch 60 Grad. Die Zylinder waren wassergekühlt und in jedem Kopf saßen vier Ventile. Eine obenliegende Nok-

kenwelle pro Zylinder öffnete die Ventile und wurde in Morini-Tradition mittels Zahnriemen angetrieben. Die Kurbelwelle sollte zwei um 46 Grad versetzte Hubzapfen haben, um dem Motor die Laufruhe eines 90°-Triebwerks zu geben. Doch dieser Motor sollte nie in Serie gehen.

Cagiva ließ Morini langsam sterben. Ein paar Jahre lang wurde noch die Excaltibur hergestellt, doch jetzt gibt es keine Morinis mehr.

	125	250 T	250 V	350 V	400	500	501
Zylinder	1	1	2	2	2	2	2
Bohrung	59	69	59	62	66	69	71
Hub	45	64	43,8	57	57	64	64
Hubraum	123	239	239	344	390	479	507
PS *	9-14	18,5	23-25	27-39	31	38-42	41-42
Nm	9,4-12	20	21	34	28	42-45	44-45
Vergaser	24	26	22	25	25	26	28
Kupplung	Ölbad	Ölbad	Ölbad	trocken	trocken	trocken	trocken
Gänge	6	5	6	6	6	5/6	6

\* Die Leistungsdaten wurden immer sehr optimistisch angegeben.

# Veranstaltungskalender

Die Aufnahme von Terminen in diesen Veranstaltungs-Kalender ist kostenlos. Es werden aber nur Italiener-Veranstaltungen oder für Italiener-Fahrer/innen interessante Veranstaltungen aufgenommen. Eine kurze Mitteilung an den Verlag genügt. Alle Angaben sind ohne Gewähr! Bitte informiert Euch vorher beim Veranstalter und vergißt nicht, bei Anfragen Rückporto beizulegen!

## Mai

16.05.1996

2. Großes Italo-Frühstück ab 11.00 Uhr mit Live-Band auf dem Marktplatz in Sögel/Emsland.

Info: Klaus, Tel. 05952/2327.

16.05.-19.05.96

Laverda 750 Rally in den französischen Alpen.

17.05.-19.05.96

Laverda-Treffen der Laverda-Freunde Berlin in Berlin-Heiligensee.

Info: Tel: 030/3614891.

17.05.-19.05.96

5. Internationales Moto Guzzi-Treffen des Moto Guzzi Club Paderborn.

Info: Tel. 05250/930730 o. 7194.

18.05.-19.05.96

4. Veteranenteilemarkt in Vicenza/Italien.

Info: AVAS, Via Leonardo da Vinci, 52, I-36100 Vicenza, Tel./Fax: 04444/239279, Italien.

18.05.-19.05.96

2. Internationales Treffen der Moto Guzzi Gruppo Firenze in Antella (FI)/Italien.

Info: Moto Gruppo Guzzi Firenze, Via Pulicciano 53, I-50011 Antella (FI), Tel./Fax: 055/621207, Italien.

19.05.1996

Italdag in Soesterberg in Holland.

24.05.-26.05.96

Guzzi-Treffen der Gruppo Moto Guzzi Finlandia in Rautalampi, Konnekoski bei Suonenkoki.

Info: Tapio Sarin, Itämäenkatu 18, SF-33400 Tampere, Tel. 358/31/3465659, Fax: 358/31/3456841, Finnland.

24.05.-26.05.96

International Moto Guzzi Rally des Moto Guzzi Club England in Colwyn Bay/England.

Info: Dee Meredith, 14 Linden Road, Bearwood, Warley, West Midlands, B66 4DY, Tel. 0121/4203742, England.

24.05.-26.05.96

Ducati-Treffen des Ducati-Club Dänemark in Hammel/Dänemark.

25.05.-26.05.96

3. Veteranenteilemarkt in Udine/Italien.

Info: Puntopiu, Tel. 0429/800646, Italien.

25.05.-26.05.96

2. Internationales Moto Guzzi Treffen in Todi (PG)/Italien.

Info: Lorenzo Bucchi, Via Toscana 1, I-00187 Roma, Tel. 06/4870172, Fax: 06/42883488, Italien.

25.05.-26.05.96

Training für klassische Motorräder und Gespanne der Ducati Freunde Hessen in Croix en Terrois/Frankreich.

Info: 06039/7298.

25.05.-26.05.96

5. Veteranenteilemarkt in Casale Monferrato/Italien.

Info: Tel. 0142/85850, Italien.

24.05.-27.05.96

5. Lariotreffen in der Nähe von Baden-Baden. Teilnahme nur nach Voranmeldung bis 01.04.96. Begrenzte Teilnehmerzahl.

Info + Voranmeldung: Martin Hagemann, Speyerer Str. 7, 76646 Bruchsal, Tel./Fax: 07251/82217; Tel. Mo-Do. 07071/610306 App 293.

25.05.-27.05.96

16. Laverda Pfingst-Treffen des Laverda-Club Holland in Berg-haren bei Nijmegen/Holland. Nur für Laverdas.

Info: Thomas Krelage, Tel. 0031/33/2365789.

26.05.1996

Motoincontro Ducati des Moto-club Isontino in Gradisca d'Isonzo/Italien.

Info: Motoclub Isontino, Tel. 0481/960769, Fax: 0481/960572, Italien.

31.05.-01.06.96

Desmo Corse Numero Tre, Renntraining für italienische Motorräder auf der Rennstrecke Tor Poznan in Polen.

Info: TCH-Moto, Thomas u. Christian Hanke, Dannenwalder Weg 64/66, 13439 Berlin, Tel.: 030/4167083, Fax: 030/4168526.

# Veranstaltungskalender

**Tombola**  
Hauptpreis:  
1 Ducati 750SS

**Open Air**  
u.a. Blues Brothers (Berlin)

**1. Ducati-Treffen in Mitteldeutschland**

**31. Mai bis 2. Juni 1996**  
in Merseburg

**Kartenvorverkauf**

**Rahmenprogramm**

- Geschichtlichkeitfahren & Quiz
- Musik mit Live-Bands
- Bungee Jumping
- Kletterwand
- Talk mit Promis
- Ausfahrt
- Preise und Pokale
- Disco und vieles mehr

**WALTER DUCATI**

**Wochenendkarte: 35 DM**  
**Tageskarte: 20 DM**  
incl. Tombola u. Campingplatz

**CAPRA AGENTUR**  
Burgstraße 2  
06217 Merseburg  
Hotline 03461/200826  
Fax 03461/200827

31.05.-02.06.96  
Italiener-Treffen des  
Moto Guzzi Club Nor-  
wegen bei Moss/Norwe-  
gen.  
Info: Arilo Femtegjelo,  
Kamboveien 10, N-1508  
Moss, Tel. 69258786,  
Norwegen.

## Juni

01.06.-02.06.96  
Veteranenteilemarkt in  
Livorno/Italien.  
Info: Moto Club Livor-  
no, Via Pierino 27, Tel.  
0586/889379, Italien.

01.06.-02.06.96  
Veteranenteilemarkt in  
Ferrara/Italien.  
Info: Pellegrini Classic  
Solutions, Via Fua Fu-  
sinato, 23/B, I-45100  
Rovigo, Tel. 0039/425/  
21266, Italien.

01.06.-02.06.96  
Königsassentreffen  
des Ducati Club Ant-  
werpen für alle Ducati  
in Sint-Jozef-Rijkvor-  
sel/Holland.  
Info: Patrick Fret, Tel.  
03/2360239, Holland.

31.05.-02.06.96  
Morini Days des Morini Club  
Italia in Morano Sul Po/Italien.  
Info: Moto Morini Club Italia,  
Tel. 0142/85236, Italien.

31.05.-02.06.96  
Guzzi-Treffen in Spinea /Italien.  
Info: Bassi e Marchiori Snc, Via  
Miranese 211, I-30030 Chirigna-  
go, Tel. 041/5441316, Italien.

02.06.1996  
Moniego di Noale '96, Ducati-  
Treffen des Ducati Pompone  
Noale in Italien.  
Info: Bossi Stefano, Tel. 041/  
929915, Italien.

31.05.-02.06.96  
6. Internationales Treffen für ita-  
lienische Motorräder in 31675  
Bükeburg.  
Info: Michael, Tel. 05722/25521  
oder 0171/4216668.

31.05.-02.06.96  
1. Ducati-Treffen in Mittel-  
deutschland in Merseburg.  
Info: Capra Agentur, Burgstr. 8,  
06217 Merseburg, Tel. 03461/  
200826, Fax 03461/200827.

02.06.1996  
Parilla Jubilee Day - Int. Rally  
zum 50ten der Firma Moto Paril-  
la in Modigliana/Italien.  
Info: Bruno Baccari, Tel. 0039/  
546/90257, Italien.

# Veranstaltungskalender

- 06.06.-09.06.96  
4-Tages-Ausfahrt des Ducati Club Schweiz.  
Info: Paul Schmid, Kirchstrasse 36, CH-8957 Spreitenbach, Tel. 056/4020715, Schweiz.
- 07.06.-09.06.96  
2. Italtreffen des Moto Guzzi Stammtisch Bechhofen am Denlenloher See.  
Info: 09834/1493 oder 09827/1868.
- 07.06.-09.06.96  
2. Int. Benelli Treffen in Lieren bei Apeldoorn/Holland.  
Info: Jon Eekhuis, Gruttostraat 45, NL-6971 WT Brummen, Tel. 0031/5755/61971, Holland.
- 07.06.-09.06.96  
9. Schwedisches Italo Motortreffen in Eskilstuna/Schweden.  
Info: BOM MC, Majuägen 2, S-63222 Eskilstuna, Tel. (+46)16140232, Schweden.
- 08.06.-09.06.96  
16. Int. Moto Guzzi Treffen in San Benedetto (AP)/Italien.  
Info: Simonelli Chiara, Via S. Pellico 198, I-63039 San Benedetto del Tronto (AP), Tel. 0735/86967, Italien.
- 08.06.-09.06.96  
9. Ducati-Treffen des Ducati-Stammtisches Rüdeshelm im Kellenbachtal/Soonwald an gewohnter Stelle.  
Info: Harald Pleines, Tel. 0671/42771.
- 08.06.-09.06.96  
Ducati Motortreffen des Ducati MC Österreich am Josefsberg (B 20, NÖ)/Österreich.  
Info: Andi Loidl, Tel. A-0043/2742/75579 abends.
- 09.06.1996  
Italienisches Motortreffren ab 11 Uhr in Burscheid, Rheinl.  
Info: Jens Klippert, Tel: 02174/2675.
- 09.06.1996  
Klassikertag organisiert vom Moto Guzzi Club Nederland und dem Aermacchi Club Nederland beim Cafe-Restaurant Flora, Oude Rijkssstraatweg 14 in Doorn/Holland.  
Info: Mark van Lieshout, Mozartstraat 11, NL-5481 LA Schijndel, Tel: 073/5478928, Holland.
- 14.06.-16.06.96  
8. Ducati-Treffen der Ducati-Freunde Hessen in Grebenhain.  
Info: Hartmut, 06474/8112; Ralf 06042/3433.
- 14.06.-16.06.96  
2. Pan-Hellenic Moto Guzzi Treffen des Moto Guzzi Club Griechenland in Volos/Griechenland.  
Info: Asimakopoulos Dimitri, 17 Diminiou str, Volos GR, Tel. 421/68625, Fax: 421/35440, Griechenland.
- 14.06.-16.06.96  
Laverda-Register-Treffen in Bentfeld/Paderborn.  
Info: 040/7124203 (Stoni) bzw. 05250/930730 (Kalle).
- 14.06.-16.06.96  
7. Italiener-Treffen des Italiaanse Motor Concentratie in Lange-mark/Belgien.  
Info: Vercaigne Geert, Tel. 051/700991, Belgien.
- 15.06.-16.06.96  
10. Veteranenteilemarkt in Carpi (Mo)/Italien.  
Info: Saltini Saverio, Tel. 059/686590, Italien.
- 15.06.-16.06.96  
2. Guzzi Treffen in Cuneo (CN)/Italien.  
Info: F. LLI Varrone di Sorzana Alessio, C. so Giovanni XXIII, 10, I-12100 Cuneo, Tel. 0171/692764, Italien.
- 15.06.-16.06.96  
2. Italo-Treffen für Freunde der 1-6 Zylinder Maschinen am Fuße des Schwarzwaldes.  
Info: Andreas Feger, Hintertal 50, 77749 Hohberg/Diersburg, Tel: 07808/2362/2362 (0161/3714369 tagsüber), Fax: 07808/1479.
- 15.06.-16.06.96  
Clubrennen des Ducati-Club-Schweden in Anderstorp.  
Info: Per Skogman, Tornedalsvägen 490, S-95393 Karungi, Tel. 0922/30002, Schweden.
- 16.06.1996  
1. ItaloFrühstück in 21357 Bardowick ab 10.00 bei der Fa. Reifen Salewski.  
Info: Fa. Reifen Salewski, Hamburger Landstr. 19a, 21357 Bardowick, Tel. 04131/129111, Fax: 128725.
- 21.06.-23.06.96  
Laverda- und Italiener-Treffen des dänischen Laverda-Club auf der Insel Fyn.  
Info: Tel. 0045/64/791790, Dänemark.
- 21.06.-23.06.96  
5. Treffen des Stammtisch Italo Motociclette in 29386 Emmen-Hankensbüttel. Fahrer und Liebhaber italienischer Motorräder sind herzlich eingeladen.  
Info: 05366/302 oder 05834/6381.



# Veranstaltungskalender

21.06.-23.06.96

Internationales Treffen des Moto Guzzi Club Niederlande in Boxmeer/Holland.

Info: Boxmeer Commissie T. A. V. Chris Janssen, Oostkanaaldijk 368, NL-6541 CD Nijmegen, Tel. 024/3783806, Fax: 024/3732968, Holland.

21.06.-23.06.96

Internationales Treffen für italienische Zweizylinder-Motorräder in Valle San Liberale/Italien.  
Info: Bikers Restaurant, Valle San Liberale 5, I-31010 Paderno del Grappa (TV), Tel. 0423/53250, Fax: 0423/949886, Italien.

21.06.-23.06.96

Treffen des 2-Zylinder-Club Emden (Nordsee) für Moto Guzzi + andere.  
Info: Tel. 04921/26628 od. 55905.

21.06.-23.06.96

1. Treffen der Italienerfreunde Deister in 30974 Wenningen/Degessen.  
Info: Erika und Michael, Tel. 05103/8807.

21.06.-23.06.96

16. Internationale Moto Morini Treffen in Halver.  
Info: Georg Peppinghaus, Am Gersnacken 3, 51709 Marienheide, Tel. 02264/8893.

22.06.-23.06.96

Italia in Zandvoort.  
Info: MARC, Postbus 37, NL-2220 AA Bennebroek, Holland.

22.06.-23.06.96

7. Internationales Moto Guzzi Treffen in Vicenza (VI)/Italien.  
Info: Vicenza Moto S.A.S., Contra S. Barbara 1, I-36100 Vicenza, Tel. 0444/567755, Italien.

22.06.-23.06.96

Ducati Treffen des Ducati Pompane Sorrento in Italien.

Info: Andrea Caso, Tel. 081/5321948, Italien.

22.06.-23.06.96

5. Veteranenteilemarkt in Ivrea/Italien.

Info: Tel. 0125/710000, Italien.

23.06.1996

Primo Motoincontro Ducati in Torre Beretti/Italien.

Info: Franceschetti Mario, Tel. 0381/325511, Italien.

23.06.1996

Cuore Rosso Ducati des Pompane Sorrento in Italien.

Info: Caso Andrea, Tel. 081/5321948, Fax: 081/5322217, Italien.

28.06.-30.06.96

5. Italienertreffen der Freunde ital. Motorräder auf dem Zeltplatz "Im Stopper" in Hauenstein.  
Info: Norbert Gerst, Bahnhofstr. 105, 76846 Hauenstein.

29.06.1996

5. Ducati-Königswellentreffen (+ alle Italiener) beim Pauli-Wirt zwischen Mühldorf und Neumark.

Info: Josef Stark, Tel. 08631/2763, Fax 161494.

29.06.-30.06.96

Solda '96, 4. Int. Ducati-Treffen in Solda(BZ)/Italien.

Info: Tony, Tel. 0473/613055, Fax: 0473/613129, Italien.

29.06.-30.06.96

Treffen der Interessengemeinschaft Laverda 750 Schweiz in Gebenstorf/Schweiz.

Info: 0041/56/2222133, Schweiz.

29.06.-30.06.96

2. Moto Guzzi Treffen in Vermiglio (TN)/Italien.

Info: F. LLI Gabrielli, Via Ghiaie 184, I-38014 Gardolo (TN), Tel. 0461/247003, Italien.

30.06.1996

2. Italofrühstück im Saarland, Parkplatz an der B 406 bei Sinzig, Richtung Luxemburg.

Info: Alfred Beinig, 06866/1394 oder MF Al Dente 06838/81138.

## Juli

05.07.-07.07.96

4. Guzzi-Treffen in Osterrode/Harz.

Info: Alfred Appel, Tel. 05522/2915, Fax: 05522/76350.

05.07.-07.07.96

9. Internationales Italiener-Treffen des Laverda Club Berlin e.V. in Groß Schulzendorf.

Info: Wolfgang, Tel. 030/7958764 oder Rolf, Tel. 030/7874668.

### Italo-Termine werden kostenlos veröffentlicht!

05.07.-07.07.96

3. Italiener- und Oldtimermotorradtreffen in 86577 Tödtendorf bei Aichach/Bayern.

Info: 08258/1283 o. 225.

05.07.-07.07.96

Italo-Treffen-Einbeck, 7. Party in Immensen.

Info: 05561/727238, 05561/982089.

05.07.-07.07.96

14. Internationales Azzurri-Treffen in Karlsruhe.

Info: Gerhard und Kirsten Knapp, Frühlingstr. 39, 76751 Jockgrim, Tel. 0721/9359220.

# Veranstaltungskalender

06.07.-07.07.96

19. Internationales Moto Guzzi Treffen in Massa (MS)/Italien.  
Info: Casa del Motociclo di Aldovardi G., Via Palestro 9, I-54100 Massa, Tel. 0585/41191-488544, Italien.

07.07.1996

Schwarzwald-Ausfahrt des Ducati Club Schweiz.  
Info: Paul Schmid, Kirchstrasse 36, CH-8957 Spreitenbach, Tel. 056/4020715, Schweiz.

12.07.-14.07.96

3. Ducati-Treffen des Ducati Pompono Alessandria in Alessandria/Italien.  
Info: Beppe & Gabriella, Tel. 0131/344260, Italien.

12.07.-14.07.96

1. Guzzi + Italiener Sommerfest des Stammtisches "Schwarzwald-Stüble" auf dem Geisberg zwischen Elzach und Schweighausen. Voranmeldung erbeten.  
Info: Edgar, 07821/22915 oder Rainer, 07822/76454.

12.07.-14.07.96

7. Norddeutsches Klassiker-Treffen in Loxstedt-Hahnenknoop.  
Info: Tel. 04744/5060 oder 04744/1026.

12.07.-14.07.96

Moto Guzzi Treffen in Kirchberg/Österreich.  
Info: Christian Fraiss, A-2880 Kirchberg/Wechsel, Österreich.

12.07.-14.07.96

Treffen des International Laverda Owners Club Großbritannien in Wirral M'Chester/England.  
Info: Tel. 0044/13/22613019, Großbritannien.

13.07.-14.07.96

3. Moto Guzzi Tag in Bertinoro (FO)/Italien.  
Info: Ricci Elide, Via Gorizia 26, I-47100 Forlì, Italien, oder Paolo Zaniboni, Tel. 0543/27262, Fax: 0543/727702, Italien.

13.07.-14.07.96

8. Britisch-Italienisches Klassikerfestival in Bad König für Autos und Motorräder bis Bj. 1975.  
Info: A. Hahn, Lindenstr. 2, 64720 Michelstadt, Tel.: 06061/12467 o. 06071/48509.

19.07.1996

Rennveranstaltung des Morini Riders Club auf der Rennstrecke Cadwell Park/England.

19.07.-21.07.96

8. Internationales Italo-Treffen italienischer Motorräder in 34637 Schrecksbach. Ab BAB A5 Ausfahrt Alsfeld-Ost ausgeschildert.  
Info: Tel. 06698/310 (Volker).

19.07.-21.07.96

6. Guzzi-Einzylinder-Treffen in 83670 Bad Heilbrunn.  
Info: P. Mayer, 08841/79412 oder M. Wollpert, 08042/98056.

19.07.-21.07.96

Internationales Moto Guzzi Treffen in Buera (NO)/Italien.  
Info: Simonetta Vincenzo, Tel. 0324/36296, Italien.

20.07.1996

6. Bella Italia für italienische Fahrzeuge in Mustiala, Finnland.  
Info: Bella Italia Verein, Lahdepolku 9C7, SF-00660 Helsinki, Fax: 00358/754/4115, Finnland.

20.07.-21.07.96

6. Veteranteilemarkt in Citta di Dueville (Vicenza)/Italien.

26.07.-28.07.96

5. Treffen des Bremer Italo Club bei der Gaststätte "Backsberg" zw. Oyten und Fischerhude.  
Info: Rainer Oeding, Tel. 04207/801506.

27.07.1996

2. Ducati-Treffen des Ducati Club Saarlouis in Saarlouis-Beaumarais mit Rahmenprogramm.  
Info: Roman, Tel. 0172/6824430 od. 06836/3867.

## August

02.08.-04.08.96

4. Internationales Ducati-Treffen des Ducati Club Cavallo e.V. in Rielingshausen am Sportplatz.  
Info: Tel. 07141/51732.

02.08.-04.08.96

Treffen der Laverda Freunde Silberstedt in Silberstedt.  
Info: Tel. 04626/1458.

02.08.-04.08.96

15 Jahre Jubiläumstreffen des Moto Guzzi Club Dänemark bei Humlebæk nördl. von Kopenhagen/Dänemark.  
Info: Tom Albertsen, Louisevej 5, DK-3050 Humlebæk, Tel. + Fax: 4916/2275, Dänemark.

03.08.-04.08.96

Grillfest und Rally der Firma Carstens in Hennstedt.  
Info: Fa. Carstens, Fedderinger Str. 10, 25779 Hennstedt, Tel. 04836/1550, Fax: 1507.

09.08.-11.08.96

Moto Guzzi-Treffen des Moto Guzzi Club Schweden in Faro/Schweden.  
Info: Olle Olofsson, Tel. 0498/218803, Schweden.

# Veranstaltungskalender

09.08.-11.08.96

Forza Italia, Italo-Festival mit Rennen auf der Rennstrecke von Donington in England.

Info: Jilly Penegar, 8 New Horwich Road, Whaley Bridge, Stockport, Cheshire SK 12 7LG, Großbritannien.

09.08.-11.08.96

Laverda-Treffen des Laverda Stammtisch Heftrich in Heftrich.  
Info: 05102/2147.

16.08.-18.08.96

Guzzi-Treffen der Gruppo Moto Guzzi Finlandia im Rasua Camping, Jämsänkoski zwischen Tampere und Jyväskylä in Finnland.

Info: Tapio Sarin, Itämaenkatu 18, SF-33400 Tampere, Tel. 358/31/3465659, Fax: 358/31/3456841, Finnland.

16.08.-18.08.96

2. Ducati Pomponne Treffen im Hotel Kreuz in Gammertingen/Schwäbische Alb mit Live Musik und Programm.

Info und Anmeldung bei Frank, Tel. 07574/2204 o. 2230.

17.08.-18.08.96

Treffen des Laverda Club Schweiz in Tiefencastel/Schweiz.  
Info: Tel. 0041/56/2881880.

23.08.1996

Cadwell Park Track Day des International Laverda Owners Club Großbritannien auf der Rennstrecke Cadwell Park.

24.08.-25.08.96

Ducati-Treffen des Ducati-Club-Wallis in Gampel/Schweiz.  
Info: Ducati-Club-Wallis, E. Steiner, Feldegg, CH-3945 Gampel, Tel. 0041/28/423600, Schweiz.

24.08.-25.08.96

Walliser-Weekend des Ducati Club Schweiz.

Info: Paul Schmid, Kirchstrasse 36, CH-8957 Spreitenbach, Tel. 056/4020715, Schweiz.

30.08.-31.08.96

Ducati-Festival in Lignieres/Schweiz.

Info: Susi's Töff-Eggä, Hauptstr. 24, CH-8546 Islikon, Tel, 054/552180, Schweiz

30.08.-01.09.96

Laverda-Eifel-Treffen in Daun-Pützborn.

30.08.-01.09.96

Italo-Treff in gemütlicher Atmosphäre mit begrenzter Teilnehmerzahl Nähe Mönchengladbach.  
Info: Ralf, 02452/25555.

## September

01.09.1996

Motoincontro Ducati Colle Del Lys, Ducati Treffen des Pomponne Turin in Italien.

Info: Lady Ducati, Tel. 0473/613055, Fax. 0473/613129, Italien.

06.09.-08.09.96

Hosttreffet des Norsk Moto Guzzi Club in Vikebygd (bei Hauge-sund) in Norwegen.

Info: Norsk Moto Guzzi Club, Elin Vandevjen, Tverrasen 35, N-1315 Nesoya, Norwegen.

06.09.-08.09.96

7. Treffen der MF Al Dente an der Jahn-Hütte in 66773 Schwalbach-ELM.

Info: Dieter Weiler, Niedstr. 19, 66809 Nalbach, Tel. 06838/81138.

06.09.-08.09.96

10. Zweizylindertreffen für Ducati u. andere am Loser/Österreich.

Info: Dygruber Blasius, Tel: A-06242/317.

06.09.-08.09.96

Laverda-Treffen des Moto-Club Pomponne in Valle San Liberale/Italien.

Info: Maurizio Tel.: 0039/423/53250 (engl./ital.) oder Robert Tel./Fax: 0881/61059.

10.09.-18.09.96

Klassikerrit des Moto Guzzi Club Nederland zum Guzzi Treffen in Mandello.

13.09.-15.09.96

Jubiläumstreffen anlässlich des 75-jährigen Bestehens der Firma Moto Guzzi in Mandello del Lario/Italien.

20.09.-21.09.96

15. Internationales Treffen des Moto Guzzi Club Belgien in Lommel Kerkhoven/Belgien.

21.09.1996

Motoincontro Desmodromico, Ducati-Treffen des Pomponne Bologna in Italien.

21.09.-22.09.96

Ducati Clubrennen in Assen/Holland.

Info: CRC Ducati Club Nederland, Korenbloem 6, NL-5684 JB Best, Tel. 0031/499/399367, Fax: 0031/499/390602, Niederlande.

21.09.-22.09.96

16. Veteranteilemarkt in San Giovanni in Persiceto (BO)/Italien.

# Lesererfahrungen - Ducati 750 SS

Hier eine Geschichte über die Sache, wenn man eine Gummiband-Ducati fährt, z. B. eine 750 SS, Bj. 93, dann kann viel passieren.

Wenn z. B. plötzlich die Kupplung rutscht (bei mir zum erstenmal bei 17.000 km) und nach Reparaturhandbuch gemessen trotzdem alles ok ist, dann geht man in den „Polo-Shop“ und kauft Kupplungsfedern von Suzuki (Polo Nr. 70303006). Die sind genauso lang wie die original Federn, die sind genauso breit wie die Originalen nur viel strammer. Jetzt passieren zwei Dinge: Die Kupplung ist jetzt so schwergängig wie damals bei den Königswellen-Ducs, aber rutschen tut sie nimmer mehr. Die Sache hält bei mir jetzt seit ca. 15.000 km.

Stop! Da fällt mir gerade was wichtiges ein. Der Tip mit den stärkeren Federn für die Kupplung bezieht sich ja auf die Ducati 750

SS, Bj. 93 mit Ölbadkupplung. Es kann sein, daß es auch bei denen mit Trockenkupplung funktioniert, aber das habe ich nicht ausprobiert. Ein Kumpel hat die Federn, aber nur 3!!, in seine 750 S mit Trockenkupplung eingebaut, er sagt, es funktioniert.

Wenn plötzlich der Simmerring von der guten Showa Upsidedown leckt, und man dann in der Fachliteratur liest, daß da eigentlich Spezialwerkzeuge für ca. 500,- DM benötigt werden, keine Panik, die Reparatur geht auch so. Da gibt es dieses Bild mit Bauteil 2, ich habe es mir immer wieder angeschaut und überlegt: „Was wollen die von dir?“ Jetzt habe ich es kapiert, also, schön wäre gewesen Gabel zerlegen, d. h. Tauchrohr aus Stand-

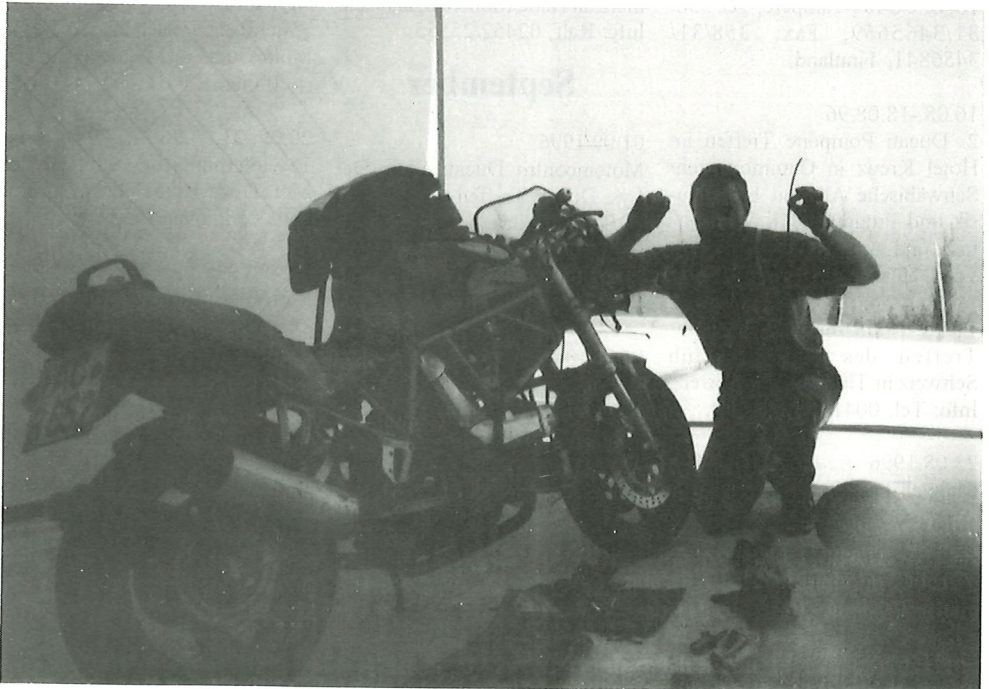

*Wenn der Gaszug an der Ducati reißt, muß man erst mal warten, bis der Motor abgekühlt ist, das waren noch Zeiten mit der alten Guzzi....*

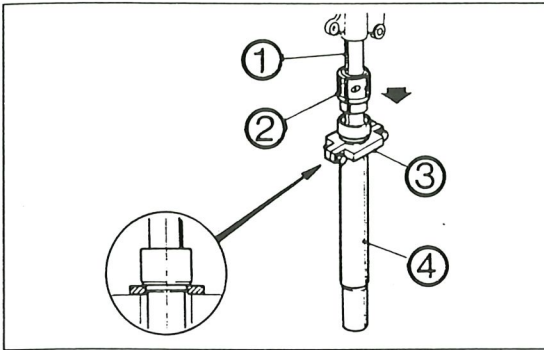

1. Tauchrohr      3. Werkzeug  
2. Werkzeug      4. Standrohr

rohr ziehen, neuen Simmerring in Standrohr pressen, Gabel zusammenbauen, fertig. Geht nicht, das Tauchrohr hat unten eine Verdickung, und diese würde man so nicht in den neuen Simmerring stecken können, ohne den selbigen zu zerstören. Also muß man es machen wie es das Bild zeigt, aber..., Gabel zerlegen, d. h. Tauchrohr aus Standrohr ziehen (geht ganz gut), alter Simmerring raus, neuen Simmerring (vorsichtig, denkt an die Verdickung) übers Tauchrohr stülpen und jetzt schaut euch das Bild an, da ist dieses

Ding (Nr. 2, Ducati Spezialwerkzeug 88713.0957). Es ist eine Büchse, bestehend aus zwei Hälften, die ans Tauchrohr geklemmt ist. Dieses „Ding“ braucht man in diesem Zustand, um den neuen Simmerring jetzt ins Standrohr zu treiben. Vergesst „das Ding“ und benutzt einfach den alten Simmerring als Treibbüchse für den neuen. Dabei muß jetzt nur das Tauchrohr in den Schraubstock gespannt werden und mit dem Standrohr wird die Treibbewegung gemacht (also Pfeil im Bild nach oben). Ich hab's probiert, es geht. Und wie bekommt man jetzt den alten Simmerring weg, ganz einfach, Seitenschneider vorwärts marsch, pitsch, pitsch. Übrigens, bloß nicht den Simmerring über den Fachhandel beziehen, viel zu teuer, geht in den Polo-Shop (PoloNr. 70201085/14,90).

Und wenn ihr mal den Vergaser zerlegen wollt (müßt), d. h. wenn ihr den Schwimmerkammerdeckel abbauen wollt, dann werdet ihr euch sicher auch über die superfesten japanischen Deckelbefestigungskreuzschrauben ärgern, die sehen nach dem Lösevorgang teilweise recht ramponiert aus. Holt euch schon vorher acht neue Inbusschrauben 5x10 und der Ärger bleibt aus.

Und wenn ihr ca. 160 km/h schnell fahrt und in den Fußrasten plötzlich ein Kribbeln verspürt und ihr dann in eine Ortschaft reinrollt und danach

bei langsamer Fahrt ein tierisches Schlagen hört, daß man meint, die Kurbelwelle ist jetzt soooo platt, ja dann hat sich bei euch hoffentlich auch nur die dicke Lima-Rotormutter gelöst, ist mir so ungefähr bei Kilometerstand 48.000 passiert. Also, linker Motordeckel runter (neue Dichtung), Loctite (für die Mutter), Mutter wieder festziehen (176-186 Nm), fertig. Ehrlich gesagt, ich werde den Festigkeitszustand dieser Mutter in meinen Inspektionsplan aufnehmen, so jedes dritte mal vielleicht.

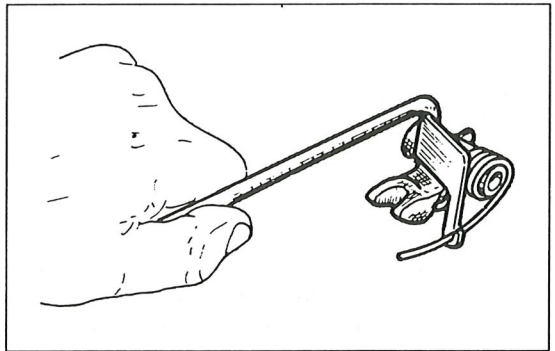

*Im Bild das Ducati-Spezialwerkzeug, mit dem der Federschenkel parallel zum Kipphebel gehalten werden soll. Stattdessen kann man den Kipphebel in einen Schraubstock spannen, den Federschenkel in die gewünschte Position drücken und dann eine Nuß über Kipphebel und Federschenkel stülpen, so daß der Federschenkel in dieser Stellung festgehalten wird.*

Und wenn plötzlich auf der Autobahn beim Beschleunigen das Moped anfängt zu ruckeln, daß du dich auf den Seitenstreifen flüchten mußt, und die Fuhre nach ca. einer Minute wieder läuft als ob nix wär, dann hängt wahrscheinlich auch bei dir nur das Entlüftungsventil vom Tank. Folglich bei jeder Inspektion 1x Carambakur bitte für das gute Teil. Übrigens, wo wir gerade beim Tank sind, im Tank ist ein Filter (Mann Nr. WK 31/2, Fiaam Nr. FT 4648), der ist auch von 1977-82 im BMW 320/6 eingebaut worden. Übrigens, wo wir gerade bei Filter sind, der Ölfilter ist baugleich mit 2 CV, genannt Ente (Mann Nr. W 712/9). Jungs (Mädels), das stimmt, ich fahr schon ewig so.

Und wenn euch, was machen wir als nächstes? Ah jetzt ja, der Ölkühler. Wenn euch auch der Ölkühler vorm Vorderrad nervt und ihr die Horrorpreise fürs Ölkühlerhochlegen seht, keine Panik.

Man nehme zwei Schellen aus dem Sanitärbedarf und zwar die mit nur einer Schraubklemme und Anschluß für M 8 Gewinde. Diese fummelt man zwischen dem Regler ans Rahmenrohr. Dann nehme man zwei Gewindestücke M 8 ca. 50 mm lang und biege diese rechtwinklig, denn jetzt kann der Ölkühler aufgehängt werden. Wir wollen natürlich einen Hochlegungsatz mit Thermostat bauen. Deshalb besuchen wir jetzt D & W, zur Erinnerung, das ist der Autozube-

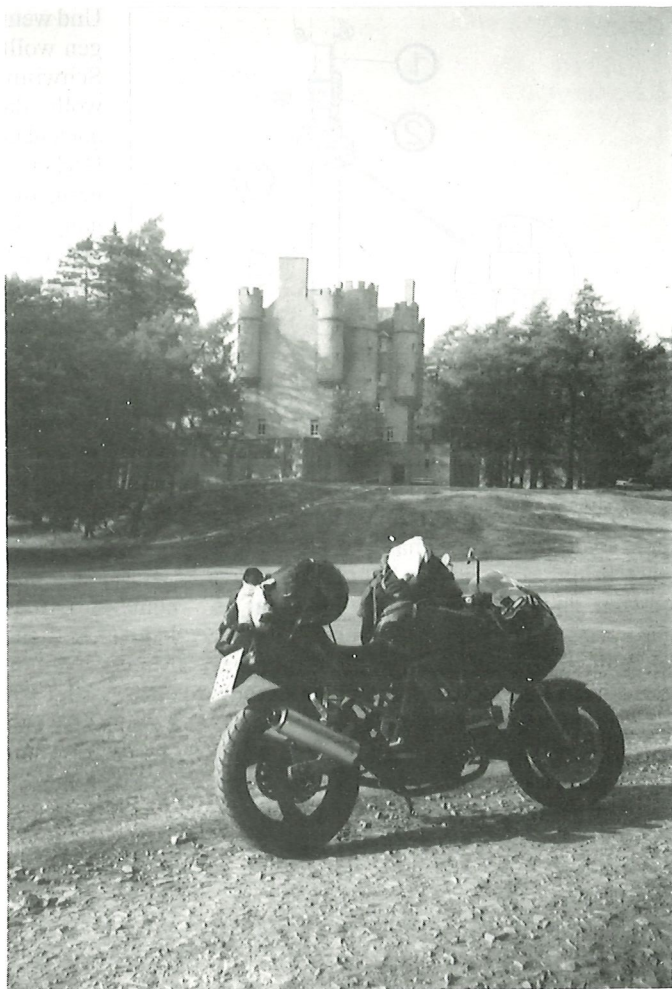

*Und wenn man alles richtig macht, kann man mit einer Ducati z.B. nach Schottland fahren.*

hörladen mit den halbnackten Frauen im Katalog, denn da bekommen wir den Thermostat (ca. 70,- oder 90,- DM, ich weiß nicht mehr so genau) zum Schlauchdraufstecken oder -schrauben. Danach Besuch im Hydraulikladen zwecks Kauf von temperaturfestem Ölschlauch und Anschlüssen. Jetzt baut man alles zusammen, fertig. Hört sich einfach an, Schlauch hier, Anschluß da, probieren, Länge, mal hier schauen, mal da, ihr kennt es ja. Aber billiger als bei ... für 379,-. Und wenn ich mir das Bild im Katalog von

denen anschau, das müßte mein Thermostat von D & W sein. Nur meins liegt nicht wie Faust aufs Auge neben dem liegenden Zylinder, sondern schön versteckt in Höhe des Vergasers hinter dem linken Verkleidungsteil meiner Nuda, und ward nie mehr gesehen. Das Ding öffnet übrigens bei 80°.

Und wenn plötzlich die Ventilführungen ausgeschlagen sind, und das kommt ja bei Ducati immer noch gerne vor, dann müssen dafür die Köpfe zerlegt werden und wieder zusammengebaut werden, voll normal.

Jetzt gibt es für den Zusammenbau u. a. das Hilfswerkzeug zum Einbau des Schließerkipphebels und der Hilfsfeder (Ducati Nr. 887130262). Diese verfluchte Hilfsfeder macht es schwierig, die Kipphebelwelle und den Kipphebel ohne dieses Spezialwerkzeug zu montieren, d. h. die Federkraft muß während des Zusammenbauens ausgeschaltet sein. Jetzt kann man folgendes machen. Man spanne den Schließerkipphebel inkl. der Feder in

den Schraubstock. Jetzt greife man zur Zange und biege den Federschenkel gegen die Federkraft hoch und stülpe eine 19er Nuß über beide Bauteile, also Kipphebel und Federschenkel. Dieses kompakte Dreiergebilde so in den Kopf führen, Welle einbauen, fertig. Nicht ganz, die Nuß muß noch abgezogen werden, der Federschenkel schlägt nach unten. Dabei könnte er auf den Ventilschaft schlagen und den selbigen beschädigen, tut er aber nicht, denn da ist Platz genug für beide.

Grün-weiß-rote Grüße von Viktor von den Moto Guzzi Freunden Grönland

P.S. Diese orangen Reparaturanleitungen, die man in Buchhandlungen kaufen kann, gibt es ja auch über Ducati 750/900 SS ab Bj. 91 (Verlag Bucheli, Band 5182). Ich persönlich finde dieses Buch besser als den original Reparaturleitfaden, der schlecht übersetzt worden ist.

Viktor Kohnen

DUCATI · MOTO GUZZI · LAVERDA · APRILIA · MOTO MORINI

Jetzt Katalog anfordern!  
10,- DM Schein

GFK-Teile für italienische Motorräder

**SEBY · POLY**

Auspuff zu laut - Dämpfungsmaterial kaputt  
NOISE EATER 470 hilft

Dämpfungsmaterial auf Glasfaserbasis

Aktionspreis: 250 g-Beutel 25,- DM zzgl. Versand

SEBY POLY - FVT GmbH · Jülicher Straße 336 · 52070 Aachen  
Telefon: (02 41) 18 22 188 · Telefax: (02 41) 18 22 142

DUCATI · MOTO GUZZI · LAVERDA · APRILIA · MOTO MORINI

# Sport - Sport - Sport

## Sport-Termine Mai-Juli

18.05.	Hockenheim	BOT-CUP
19.05.	Le Mans/F	SB-WM
19.05.	Nürburgring	SB-DM
26.05.	Mugello/I	GP
26.05.	Sachsenring	SB-DM
26.05.	Sachsenring	Ssp-DM
02.06.	Salzburgring/A	Ssp-DM
02.06.	Nürburgring	BOT-CUP
09.06.	Le Castellet/F	GP
09.06.	Faßberg	BOT-CUP
16.06.	Monza/I	SB-WM
22.06.	Hockenheim	SOS-CUP
22.06.	Hockenheim	BOT-CUP
23.06.	Most/CZ	SB-DM
23.06.	Most/CZ	Ssp-DM
29.06.	Assen/NL	GP
30.06.	Brünn/CZ	SB-WM
30.06.	Colmar Berg/LUX	BOT-CUP
30.06.	Colmar Berg/LUX	SOS-CUP
07.07.	Nürburgring	GP
13.-14.07.	Spa/B	Langst.-WM
21.07.	Donington/GB	GP
21.07.	Laguna Seca/USA	SB-WM
21.07.	Brünn/CZ	SB-DM
21.07.	Brünn/CZ	Ssp-DM
28.07.	Suzuka/J	Langst.-WM
28.07.	Lechfeld	SOS-CUP
04.08.	Zeltweg/A	GP

## Grand Prix in Indonesien

Das zweite Rennen der Saison fand im fernen Indonesien statt. Würde Aprilia wieder zwei Siege erzielen können? Während der Saisonauftakt auf der langsamsten Strecke dieser Saison stattfand, ist der Kurs von Sentul die drittschnellste Strecke nach Assen und Mugello.

### 125er-Klasse

In der kleinen Klasse sicherte sich der amtierende Weltmeister Haruchika Aoki auf Honda die Pole Position. Neben ihm standen in der ersten Reihe die zwei Aprilia-Fahrer Peter Öttl und Masaki Tokudome. Auf dem vierten Startplatz parkte Dirk Raudies seine Honda. Der Sieger des Saisonauftakts, Stefano Perugini, erzielte mit

seiner Aprilia die sechste Trainingszeit und ging aus der zweiten Reihe ins Rennen.

Der Aprilia-Fahrer Kazuto Sakata, der sich beim Training zum Saisonauftakt den Mittelfußknochen gebrochen hatte, stand auf dem 21sten Startplatz. Im Fahrerlager fuhr der Japaner im Rollstuhl oder wurde getragen!

Nach dem Start setzte sich Tokudome vor Öttl, Aoki und dem Honda-Fahrer Emilio Alzamora an die Spitze. Nach drei Runden hatten sich diese vier etwas Vorsprung verschafft. Dahinter entwickelte sich ein Zweikampf zwischen den beiden Aprilia Piloten Manfred Geissler und Perugini. Dahinter folgte der mehrfache Weltmeister Jorge Martinez (Aprilia).

Als Alzamora stürzte, verlor Öttl etwas den Anschluß, konnte aber wieder aufschließen, und auch Perugini kam zeitweise an das Führungstrio heran, setzte sich vor Öttl, fiel dann aber wieder hinter Geissler zurück. Als der Deutsche in der vorletzten Runde direkt vor Perugini stürzte, mußte dieser beim Ausweichen von der Strecke und fiel auf den achten Platz zurück. Vorne hatte Öttl den Anschluß verloren. In der letzten Runde wechselte die Führung dreimal zwischen Tokudome und Aoki und schließlich war es Tokudome, der als erster den Zielstrich überquerte. Öttl wurde dritter vor Raudies und Martinez.

Sakata wurde als vierzehnter abgewunken und sicherte sich damit zwei Punkte.

**Ergebnis:** 1. Masaki Tokudome (Aprilia); 2. Haruchika Aoki (Honda); 3. Peter Öttl (Aprilia); 4. Dirk Raudies (Honda); 5. Jorge Martinez (Aprilia); 6. Noboru Ueda (Honda); 7. Tomomi Manako (Honda); 8. Stefano Perugini (Aprilia); 9. Akira Saito (Honda); 10. Andrea Ballerini (Aprilia).

### 250er-Klasse

In der Viertelliterklasse hatte Biaggi den Saisonauftakt deutlich dominiert. Daß er es hier nicht so einfach haben würde, zeigte die Tatsache, daß sich der Yamaha-Fahrer Tetsuya Harada die Pole Position vor Biaggi sicherte. Die erste Startreihe wurde komplettiert von den beiden Honda-Fahrern Ralf Waldmann und Nobuatsu Aoki.

Beherrscht wurde das Rennen von dem Duell Harada gegen Biaggi. Der Japaner hatte vom



# Sport - Sport - Sport

Start weg die Führung übernommen, konnte den Italiener aber nicht aus dem Windschatten schütteln. In Runde sechs ging Biaggi erstmals in Führung, aber Harada konterte sofort. Und so ging es weiter, immer wenn Biaggi an Harada vorbeigekommen war, holte sich der Yamaha-Fahrer die Führung sofort wieder zurück. Auf der dritten Position drehte Waldmann einsam seine Runden und dahinter wurde in einem Fünferpulk hart um die weiteren Positionen gekämpft. Drei Runden vor Schluß schien es, als ob Harada etwas Abstand zu Biaggi schaffen könnte, und als Biaggi im letzten Umlauf beim Überwinden nicht sofort vorbeikam, stand Harada als Sieger fest.

**Ergebnis:** 1. Tetsuya Harada (Yamaha); 2. Max Biaggi (Aprilia); 3. Ralf Waldmann (Honda); 4. Luis d'Antin (Honda); 5. Nobuatsu Aoki (Honda); 6. Jürgen Fuchs (Honda); 7. Tohru Ukawa (Honda); 8. Oliver Jacque (Honda); 9. Sebastian Porco (Aprilia); 10. Jean-Philippe Ruggeria (Honda).

## 500er-Klasse

In der Halbliter-Klasse ging nur ein italienisches Motorrad an den Start, nachdem bei der Paton im Warm Up der Motor geplatzt war. Dorian Romboni hatte mit der Aprilia die zehnte Trainingszeit gefahren.

Von der Pole Position aus erzielte der Honda-Fahrer Michael Doohan einen Start-Ziel-Sieg. Nur sein Markengefährte Alex Barros konnte sich im Windschatten halten. Zur Rennmitte schloß der Yamaha-Fahrer Loris Capirossi auf, fiel dann aber wieder etwas zurück. Romboni fuhr zu Beginn des Rennens an vierzehnter Stelle und beendete das Rennen auf Rang elf.

**Ergebnis:** 1. Michael Doohan (Honda); 2. Alex Barros (Honda); 3. Loris Capirossi (Yamaha); 4. Alex Criville (Honda); 5. Carlos Checa (Honda); 6. Luca Cadalora (Honda); 7. Scott Russel (Suzuki); 8. Jean-Michel Bayle (Yamaha); 9. Noric Abe (Yamaha); 10. Alberto Puig (Honda).

## Grand Prix in Japan

Der Große Preis von Suzuka hat seit jeher eigene Gesetze. Als Wild Card-Fahrer starten japani-

sche Top-Piloten, die für diesen Anlaß von den japanischen Herstellern bestes Werksmaterial erhalten. Diese machen dann den alteingessenen Fahrern gehörig Konkurrenz, wobei sie durch eine gute Streckenkenntnis im Vorteil sind.

Das erste Zeittraining war total verregnet, so daß die Startaufstellung im zweiten Training am Samstag festgelegt wurde. Wer da irgendwelche Probleme hatte, mußte sich mit einem schlechten Startplatz abgeben.

## 125er-Klasse

In der kleinen Klasse hatten sich vier Japaner für die erste Startreihe qualifiziert. Das waren die beiden Honda-Piloten Noboru Ueda und Haruchika Aoki vor den zwei Aprilia-Fahrern Masaki Tokudome und Kazuto Sakata.

Vom Start kam zuerst Aoki am besten weg, doch dann übernahm Peter Öttl (Aprilia) die Führung. Aoki konterte zwar sofort kurz, aber Öttl konnte sich vorne behaupten. In den nächsten fünf Runden wechselte die Führung mehrmals zwischen Öttl und Tokudome. Den beiden Aprilia-Fahrern gelang es aber nicht, die Gegner aus dem Windschatten zu schütteln. Hier wechselte in einem Pulk permanent die Reihenfolge und von den acht Fahrern kam eigentlich jeder für den Sieg in Frage. Außer Öttl und Tokudome führen in dieser Gruppe die Honda-Piloten Emilio Alzamora, Aoki, Akira Saito, Tomomi Manako und der Aprilia-Fahrer Jorge Martinez. In den Runden sieben und acht gab es einige Veränderungen: Alzamora schied durch Sturz aus, Öttl mußte mit technischem Defekt aufgeben. Sakata drehte ein paar schnellste Rennrunden und war plötzlich von hinten bis auf den zweiten Platz vorgefahren und auch sein Markenkollege Stefano Perugini konnte zu dem Pulk aufschließen. Jetzt kämpften neun Fahrer um die Positionen und boten den Zuschauern ein absolut spannendes Rennen mit unzähligen Positionswechseln. Besonders an der Schikane kurz vor der Zielgeraden wechselte die Reihenfolge ständig.

Fünf Runden vor Schluß wurde das Tempo nochmal gesteigert und jetzt fielen einige Fahrer aus dem Pulk zurück. Gleichzeitig hatten zwei Aprilia-Fahrer technische Probleme: Martinez fiel mit Leistungsmangel immer weiter zurück und Sakata mußte die Maschine ausrollen lassen.

# Sport - Sport - Sport

Nun waren es noch fünf Fahrer, die auf das Podest wollten: Ueda, Saito, Aoki, Perugini und Tokudome. Doch auf dem Treppchen ist ja bekanntlich nur Platz für drei. Hart wurde um die Plätze gekämpft und Saito verabschiedete sich mit einem Sturz. Als die Fahrer das letzte Mal zu der Schikane kamen, führte Aoki vor Ueda, Tokudome und Perugini. Aoki verbremste sich, mußte aufrichten und behinderte Ueda, Tokudome schlüpfte vorbei und Perugini reagierte beim Ausweichen falsch und wurde vom Motorrad abgeworfen. So konnte Tokudome vor Aoki und Ueda gewinnen. Perugini sammelte das Motorrad wieder auf und konnte für den zwölften Platz noch vier Punkte kassieren. Es war ein wirklich spannendes Rennen.

**Ergebnis:** 1. Masaki Tokudome (Aprilia); 2. Haruchika Aoki (Honda); 3. Noboru Ueda (Honda); 4. Tomomi Manako (Honda); 5. Manfred Geissler (Aprilia); 6. Masao Azuma (Honda); 7. Lucio Cecchinello (Honda); 8. Jorge Martinez (Aprilia); 9. Darron Barton (Aprilia); 10. Shigeru Ibaraki (Yamaha).

**WM-Stand (nach 3 von 15 Läufen):** 1. Masaki Tokudome (Aprilia) 63 Punkte; 2. Haruchika Aoki (Honda) 60 P.; 3. Stefano Perugini (Aprilia) 37 P.; 4. Noboru Ueda (Honda) 33 P.; 5. Peter Öttl (Aprilia) 32 P.; 6. Tomomi Manako (Honda) 31 P.; 7. Valentino Rossi (Aprilia) 20 P.; 8. Jorge Martinez (Aprilia) 19 P.; 9. Akira Saito (Honda) 15 P.; 10. Dirk Raudies (Honda) 13 P.

## 250er-Klasse

In der Viertelliter-Klasse sicherte sich der Japaner Tetsuya Harada die Pole Position auf einer Yamaha vor dem Aprilia-Piloten Max Biaggi. Auf der dritten Startposition stand der Wild Card-Fahrer Noriyasu Numata mit einer Suzuki und der Honda-Fahrer Oliver Jacque vervollständigte die erste Reihe. Dort standen also vier unterschiedliche Fabrikate.

Vom Start weg setzten sich Numata, Biaggi und Jacque ab, doch Jacque konnte das Tempo schon bald nicht mehr mitgehen. Biaggi war offensichtlich schneller, setzte den führenden Japaner unter Druck und übernahm in der dritten Runde endgültig die Führung. Von hinten wollte Harada zu dem Duo aufschließen, doch er mußte seine Hoffnungen im Kiesbett begraben. Vorne gab Biaggi der Aprilia die Sporen und düste unhalt-

bar davon. Numata fuhr einsam auf dem zweiten Platz und in einem Viererpulk ging es zwischen Daijiro Kato, Jacque, Tohru Ugawa und Nobuatsu Aoki (alle Honda) um Platz drei. Fast die ganze Zeit war Kato das Schlußlicht dieser Gruppe, doch am Ende überquerte er als dritter die Ziellinie.

Biaggi gewann mit einem Vorsprung von 13 Sekunden, und es scheint, daß ihm in diesem Jahr außer Harada niemand gefährlich werden kann. Biaggi stand jetzt dreizehn mal in Folge auf dem Podest.

**Ergebnis:** 1. Max Biaggi (Aprilia); 2. Noriyasu Numata (Suzuki); 3. Daijiro Kato (Honda); 4. Oliver Jacque (Honda); 5. Tohru Ukawa (Honda); 6. Nobuatsu Aoki (Honda); 7. Kensuke Haga (Yamaha); 8. Ralf Waldmann (Honda); 9. Luis d'Antin (Honda); 10. Jean-Philippe Ruggia (Honda).

**WM-Stand (nach 3 von 15 Läufen):** 1. Max Biaggi (Aprilia) 70 Punkte; 2. Tetsuya Harada (Yamaha) 45 P.; 3. Luis d'Antin (Honda) 36 P.; 4. Oliver Jacque (Honda) 34 P.; 5. Nobuatsu Aoki (Honda) 31 P.; 6. Ralf Waldmann (Honda) 24 P.; 7. Jean-Philippe Ruggia (Honda) 23 P.; 8. Jürgen Fuchs (Honda) 23 P.; 9. Noriyasu Numata (Suzuki) 20 P.; 10. Tohru Ukawa (Honda) 20 P.

## 500er-Klasse

In der Halbliter-Klasse sorgte die Startaufstellung für Erstaunen. Auf dem ersten Platz stand der Honda-Fahrer Alex Criville, was nicht ganz so außergewöhnlich war, aber die anderen drei Piloten fahren dieses Jahr das erste Mal in der Königsklasse. Auf dem zweiten Startplatz war Dorian Romboni zu finden, der beste Startplatz, den die Zweizylinder-Aprilia je erzielt hatte. Neben ihm parkte Jean-Michel Bayle seine Yamaha und als vierter durfte der Wild Card-Fahrer Katsuaki Fujiwara seine Suzuki in der ersten Startreihe aufstellen. Würde nach den beiden Aprilia-Siegen in den kleinen Klassen auch in der größten Klasse ein Aprilia-Fahrer auf das Podest kommen oder gar siegen?

Die ersten Runden dominierte Fujiwara, Romboni hatte einen schlechten Start und war nicht unter den Top Ten zu finden. Nach drei Runden wurde die Aprilia auf Rang zehn notiert, vorne wurde die Suzuki wieder eingeholt und in einem Sechserpulk ging vorne die Post ab. Als der

# Sport - Sport - Sport

Honda-Fahrer Alex Barros und kurz nach ihm sein Markenkollege Aoki stürzten, fiel der Pulk auseinander. Norifume Abe führte deutlich auf Yamaha vor Criville und Scott Russel hatte mit seiner Suzuki die Honda-Piloten Tadayuki Okada und Michael Doohan hinter sich gelassen. Romboni war an achter Stelle, konnte aber in den letzten Runden noch Bayle überholen und sich den siebenten Platz sichern.

Jean Pierre Jeandat mit der Paton schied mit Motorschaden aus.

**Ergebnis:** 1. Norifume Abe (Yamaha); 2. Alex Criville (Honda); 3. Scott Russel (Suzuki); 4. Tadayuki Okada (Honda); 5. Daryl Beattie (Suzuki); 6. Michael Doohan (Honda); 7. Doriano Romboni (Aprilia); 8. Jean-Michel Bayle (Yamaha); 9. Alberto Puig (Honda); 10. Carlos Checa (Honda).

**WM-Stand (nach 3 von 15 Läufen):** 1. Michael Doohan (Honda) 46 P.; 2. Norifume Abe (Yamaha) 40 P.; 3. Alex Barros (Honda) 40 P.; 4. Scott Russel (Suzuki) 38 P.; 5. Luca Cadalora (Honda) 35 P.; 6. Alex Criville (Honda) 33 P.; 7. Carlos Checa (Honda) 33 P.; 8. Jean-Michel Bayle (Yamaha) 26 P.; 9. Alberto Puig (Honda) 22 P.; 10. Loris Capirossi (Yamaha) 16 P.

## Superbike-Weltmeisterschaft

### Auftakt in Misano

Der Saisonauftakt der diesjährigen Superbike-Weltmeisterschaft fand im italienischen Misano auf der Rennstrecke Santamonica statt. Also ein Heimspiel für Ducati, denn dieser Kurs wird von dem italienischen Werk als Teststrecke benutzt. In diesem Jahr stehen fünf Fahrern Werks-Ducatis zur Verfügung. Das sind im Ferrari-Team John Kocinski und Neil Hodgson, für das Promoter-Team fahren Troy Corser und Mike Hale. Dazu erhält Pierfrancesco Chili im Gatalone-Team Werksmaterial. Große Hoffnungen setzten die Italiener auf John Kocinski, der bei Ducati die Nachfolge von Carl Fogarty angetreten ist und im Winter auf dieser Strecke sehr gute Zeiten erzielt hatte. Das unterstrich der Amerikaner mit der schnellsten Trainingszeit.

Den Start des ersten Rennens verhaute Kocinski und ging nur als sechster in die erste Kurve. Vorne setzten sich die zwei Ducati-Fahrer Corser und Chili ab. Dahinter kamen die zwei Kawa-

sakis von Simon Crafar und Anthony Gobert, Colin Edwards auf einer Yamaha und dann Kocinski. Schnell überholte der Ducati-Werksfahrer die dicht vor ihm liegenden Konkurrenten und machte sich auf die Verfolgung des Führungsduos, das sich etwas Vorsprung verschafft hatte. Doch es dauerte nicht lange und Kocinski hatte den Anschluß hergestellt und ehe man sich versah, war er in Führung gegangen und fuhr auf und davon. Chili blieb immer an Corser dran, konnte ihm aber den zweiten Platz nicht streitig machen. In den letzten Runden gab Chili sich mit dem dritten Rang zufrieden. Kocinski siegte vor Corser und Chili, damit standen drei Ducati-Fahrer auf dem Podest.

Spannend war das Duell um die Plätze vier und fünf zwischen Gobert und Crafar. Zeitweise konnte sich der Honda-Pilot Aaron Slight zwischen die zwei Kawasakis schieben, aber im Ziel war Crafar vor Gobert und Slight. Carl Fogarty, der ja von Ducati zu Honda gewechselt ist, belegte den siebenten Rang.

Nachdem Kocinski den ersten Lauf so dominiert hatte, stellte sich die Frage, würde er auch das zweite Rennen beherrschen? Diesmal hatte er einen besseren Start, ging als zweiter hinter Corser in die erste Kurve und übernahm danach die Führung. Doch Corser holte sich den Platz an der Spitze zurück. Den beiden saßen Gobert und Chili im Nacken. Diese vier enteilt ihren Verfolgern und während Chili sich das Treiben vom vierten Platz aus in Ruhe ansah, wechselten die ersten drei mehrfach die Positionen. Die Führung hatten meist Kocinski oder Gobert. Gegen Rennende verlor Chili den Anschluß an das Trio, und es kristallisierte sich heraus, daß das Duell um den Sieg zwischen Gobert und Kocinski stattfinden würde. So war es dann auch, aber Gobert konnte in der letzten Runde seine Führung verteidigen und siegte vor Little John und Corser. Diesmal stand ein Kawasaki-Fahrer ganz oben auf dem Podest. Doch nach dem Rennen wurde Gobert wegen technischer Ungereimtheiten an den Vergasern disqualifiziert.

Hodgson, der die dritte Trainingszeit nach Kocinski und Corser vorgelegt hatte, wurde im ersten Durchgang zwölfter und kam im zweiten Lauf nicht ins Ziel. Hale konnte sich nur für den sechzehnten Startplatz qualifizieren, beendete

das erste Rennen als Dreizehnter und steigerte sich im zweiten Lauf auf Platz acht.

Bei diesem WM-Lauf gingen auch die beiden DM-Favoriten Christer Lindholm und Jochen Schmid an den Start. Für Lindholm war es das erste Rennen auf der Ducati. Er belegte die Plätze acht und neun. Schmid war jeweils deutlich langsamer und mußte sich mit den Plätzen sechzehn und vierzehn zufrieden geben.

**Ergebnisse: 1. Lauf: 1.** John Kocinski (Ducati); **2.** Troy Corser (Ducati); **3.** Pierfrancesco Chili (Ducati); **4.** Simon Crafar (Kawasaki); **5.** Anthony Gobert (Kawasaki); **6.** Aaron Slight (Honda); **7.** Carl Fogarty (Honda); **8.** Christer Lindholm (Ducati); **9.** Wataru Yoshikawa (Yamaha); **10.** Piergiorgio Bontempi (Kawasaki).

**2. Lauf: 1.** John Kocinski (Ducati); **2.** Troy Corser (Ducati); **3.** Pierfrancesco Chili (Ducati); **4.** Simon Crafar (Kawasaki); **5.** Aaron Slight (Honda); **6.** Carl Fogarty (Honda); **7.** Colin Edwards (Yamaha); **8.** Mike Hale (Ducati); **9.** Christer Lindholm (Ducati); **10.** Piergiorgio Bontempi (Kawasaki).

## Superbike-WM in England

Die zweite Runde der Weltmeisterschaft fand im englischen Donington statt.

Im Training stürzte der Ducati-Werksfahrer Neil Hodgson und brach sich das linke Handgelenk. Zu diesem Zeitpunkt war er der schnellste im Training gewesen. Troy Corser holte sich mit der Ducati die Pole Position vor Simon Crafar (Kawasaki), Aaron Slight (Honda) und Anthony Gobert (Kawasaki). Der Weltmeister Carl Fogarty konnte sich mit seiner Honda nur für den achten Startplatz qualifizieren und stand damit noch vor dem Ducati-Werksfahrer John Kocinski.

Im ersten Lauf fuhr Corser seinen Gegnern auf und davon. Um den dritten Platz kämpften Crafar und Slight, wobei Crafar anscheinend Reifenprobleme bekam und einige abenteuerliche Rutscher zeigte. Bei einem dieser Drifts rammte der einen Überundeten und rempelte ihn von der Maschine. Doch wieder Erwarten konnte Crafar einen sicheren zweiten Platz nach Hause fahren, denn Slight kam von der Strecke ab und verlor dadurch einige Plätze. Um Platz drei ging es in

den letzten Runden zwischen Chili und Gobert. In der vorletzten Runde zeigte Gobert ein haarsträubendes Überholmanöver und rutschte an Chili vorbei auf den letzten Podestplatz.

Kocinski, der anscheinend Probleme hatte, sein Fahrwerk richtig abzustimmen, kam in den ersten Runden nicht so gut zurecht und mußte sich von hinten langsam vorarbeiten. Er kam bis zum siebenten Platz, mehr war für ihn nicht drin.

Im zweiten Durchgang hatte Corser den besten Start, doch Chili biß sich in seinem Windschatten fest. Zuerst konnten die beiden den anderen davonfahren. Doch schnell fuhr Slight von der sechsten Position auf den dritten Platz vor und machte sich daran, das Duo an der Spitze einzuholen, was ihm auch gelang. Nachdem er Chili überholt hatte, lieferte er sich ein packendes Duell mit dem Leader, wobei die Führung mehrfach wechselte. Chili unternahm in der Zwischenseite einen Abstecher ins Kiesbett, was ihn auf den elften Platz hinter Lindholm und Kocinski zurückwarf. Aber diese beiden konnte er wieder überholen. Vorne duellierten sich Slight und Corser und der Kampf um Platz drei zwischen den beiden Kawasaki-Fahrern Crafar und Gobert war nicht weniger spannend, nur wurde er leider vorzeitig entschieden, als Crafar mit technischem Defekt ausrollte. Damit war Gobert der dritte Platz sicher. Vorne setzte sich Corser gegen Slight durch und konnte einen Doppelsieg feiern.

**Ergebnisse: 1. Lauf: 1.** Troy Corser (Ducati); **2.** Simon Crafar (Kawasaki); **3.** Anthony Gobert (Kawasaki); **4.** Pierfrancesco Chili (Ducati); **5.** Aaron Slight (Honda); **6.** Colin Edwards (Yamaha); **7.** John Kocinski (Ducati); **8.** Carl Fogarty (Honda); **9.** Wataru Yoshikawa (Yamaha); **10.** Piergiorgio Bontempi (Kawasaki).

**2. Lauf: 1.** Troy Corser (Ducati); **2.** Aaron Slight (Honda); **3.** Anthony Gobert (Kawasaki); **4.** Colin Edwards (Yamaha); **5.** Pierfrancesco Chili (Ducati); **6.** John Kocinski (Ducati); **7.** Carl Fogarty (Honda); **8.** Christer Lindholm (Ducati); **9.** Paolo Casoli (Ducati); **10.** Jamie Wittham (Yamaha).

**WM-Stand (nach 4 von 24 Läufen): 1.** Troy Corser (Ducati) 90 Punkte; **2.** John Kocinski (Ducati) 69 P.; **3.** Pierfrancesco Chili (Ducati) 56 P.; **4.** Aaron Slight (Honda) 52 P.; **5.** Simon

Crafar (Kawasaki) 46 P.; 6. Anthony Gobert (Kawasaki) 43 P.; 7. Colin Edwards (Yamaha) 37 P.; 8. Carl Fogarty (Honda) 36 P.; 9. Christer Lindholm (Ducati) 23 P.; 10. Wataru Yoshikawa (Yamaha) 23 P.

## Superbike-DM

Über den Winter haben einige der Topfahrer die Teams gewechselt. Während der Meister Jochen Schmid weiterhin auf Kawasaki antritt, versucht Christer Lindholm ihm den Titel nun auf einer Ducati streitig zu machen. Er ersetzt den zurückgetretenen Edwin Weibel im DNL-Team. Udo Mark übernahm Lindholms Platz im Yamaha-Team. Der mehrfache Meister Andreas Hofmann wechselte zu Suzuki.

Das DNL-Team setzt neben dem Motorrad von Christer Lindholm eine zweite Maschine ein, die in jedem Rennen von einem anderen Gastfahrer bewegt werden soll. Beim Saisonauftakt war das der Schwede Peter Lind der Glückliche.

Andreas Meklau, im letzten Jahr Ducati-Werksfahrer, wechselte von der WM in die DM. Er setzt seine Werks-Ducati aus dem Vorjahr ein.

### Saisonauftakt in Speyer

Nachdem Christer Lindholm, der in diesem Jahr die DNL-Ducati fährt, schon beim WM-Lauf in Misano gezeigt hatte, daß er mit der Ducati hervorragend zurecht kommt, legte er im Training die Bestzeit vor. Die zweitschnellste Zeit schaffte der Titelverteidiger Jochen Schmid auf Kawasaki. Auf dem dritten Startplatz stand wieder eine Ducati und zwar die von Bernhard Schick, der im Team von Ralf Bohnhorst fährt. Die einzige Honda im Feld stellte Roger Kellenberger auf den vierten Startplatz. Für die zweite Reihe hatten sich qualifiziert: Michael Rudroff (Suzuki), Brain Morrison (Ducati), Andreas Hoffmann (Suzuki) und Udo Mark (Yamaha).

Lindholm hatte den besten Start und konnte sich schnell von seinen Verfolgern absetzen. Um den zweiten Platz ging es zwischen Schmid und Kellenberger und um den vierten Platz kämpften die beiden Ducati-Fahrer Schick und Morrison. Auf dem kurzen Flugplatzkurs von Speyer kamen schnell die ersten Übertreibungen und die wurden Lindholm zum Verhängnis: Er stürzte beim Übertunden. Jetzt hatte Schmid die Füh-

rung und konnte sich etwas von Kellenberger absetzen. Als dieser mit technischen Problemen abschied, hatte Schmid einen sicheren Vorsprung von knapp sechs Sekunden auf die Ducati von Morrison, der Bernhard Schick abgeschüttelt hatte. In dieser Reihenfolge wurde das Rennen beendet. Meklau wurde auf Rang sieben abgewunken. Der Gastfahrer bei DNL, Peter Lind wurde zehnter.

Auch im zweiten Durchgang kam Lindholm nach dem Umschalten der Startampel am Besten weg, ging in Führung, setzte sich schnell ab und gewann mit deutlichem Vorsprung. Jochen Schmid fuhr ein einsames Rennen auf dem zweiten Platz. Spannung versprach die Entscheidung, wer den dritten Podestplatz erzielen würde. Kellenberger fuhr an dieser Position, doch Mark saß ihm dicht im Nacken und am Schluß schaffte es der Yamaha-Fahrer auch, an der Honda vorbeizugehen.

**Ergebnisse: 1. Lauf: 1.** Jochen Schmid (Kawasaki); **2.** Brain Morrison (Ducati); **3.** Bernhard Schick (Ducati); **4.** Udo Mark (Yamaha); **5.** Andreas Hofmann (Suzuki); **6.** Andreas Meklau (Ducati); **7.** Marcel Kellenberger (Kawasaki); **8.** Herbert Kaufmann (Yamaha); **9.** Andre Friedrich (Yamaha); **10.** Peter Lind (Ducati).

**2. Lauf: 1.** Christer Lindholm (Ducati); **2.** Jochen Schmid (Kawasaki); **3.** Udo Mark (Yamaha); **4.** Roger Kellenberger (Honda); **5.** Brain Morrison (Ducati); **6.** Bernhard Schick (Ducati); **7.** Michael Rudroff (Suzuki); **8.** Marcel Kellenberger (Kawasaki); **9.** Andreas Meklau (Ducati); **10.** Andreas Hofmann (Suzuki).

**DM-Stand (nach 2 von 14 Läufen): 1.** Jochen Schmid (Kawasaki) 45 Punkte; **2.** Brain Morrison (Ducati) 31 P.; **3.** Udo Mark (Yamaha) 29 P.; **4.** Bernhard Schick (Ducati) 26 P.; **5.** Christer Lindholm (Ducati) 25 P.; **6.** Andreas Hofmann (Suzuki) und Andreas Meklau (Ducati) und Marcel Kellenberger (Kawasaki) je 17 P.; **9.** Roger Kellenberger (Honda) 13 P.; **10.** Herbert Kaufmann (Yamaha) 11 P.

Zusätzlich zu den bisherigen Rennen setzte die OMK ein weiteres Superbike-DM-Rennen am 19. Mai auf dem Nürburgring an. Dieses Rennen wird voraussichtlich nicht zur Pro Superbike-Serie gehören und demzufolge auch nicht im DSF zu sehen sein.

## Parilla Slughi

Auf sechs Seiten berichtet "Motorrad Classic" über diese Maschine, die eine Mischung aus Motorrad und Motorroller ist. Zwanzig Fotos gehören zu dem Artikel in Heft Nr. 3/96.

## Bimota YB 9 SRI

In einem Vergleichstest läßt die Zeitschrift "MO" fünf Motorräder gegeneinander antreten. Das sind neben der Bimota: Ducati 748 Biposto, Honda CBR 600 F, Kawasaki ZX-6R und Yamaha YZF 600 R. Der Artikel erstreckt sich über neun Seiten und ist mit siebenundzwanzig Fotos bebildert. Nachzulesen in der Mai-Ausgabe.

## Ducati 748 Biposto

In einem Vergleichstest der 600er-Klasse muß sich die Zweizylinder-Ducati gegen vier 600er mit Vierzylinder-Motoren behaupten. Die Konkurrenten in diesem Artikel sind: Bimota YB 9 SRI, Honda CBR 600 F, Kawasaki ZX-6R und Yamaha YZF 600 R. Siebenundzwanzig Fotos zeigen die erwähnten Maschinen auf neun Seiten in "MO" Nr. 5/96.

## Ducati Turbo-Monster

Eine Ducati M 900, der mit einem Turbolader deutlich mehr Leistung eingehaucht wurde, wird in der Zeitung "motorrad, reisen & sport" vorgestellt. Acht Fotos zeigen dieses Motorrad auf vier Seiten in dem Heft Nr. 5/96.

## Ducati 748 mit Kat

Auf zwei Seiten beschäftigt sich "MO" in Heft Nr. 5/96 mit einer Ducati 748, die mit einem geregelten Katalysator ausgerüstet wurde. Drei Abbildungen gehören zu diesem Bericht.

## Moto Guzzi

Auf sechs Seiten zeigt "motorrad, reisen & sport" einige Modelle aus der Guzzi-Geschichte, wovon drei Seiten der aktuellen California 1100 i vorbehalten sind. Achtzehn Abbildungen sind in diesem Artikel in der Mai-Ausgabe zu bewundern.

## Ducati 916 Biposto

"PS" läßt in der Mai-Ausgabe fünf Superbikes gegeneinander antreten. Das sind: Ducati 916 Biposto, Honda CBR 900 RR, Kawasaki ZX-6R, Suzuki GSX-R 750 und Yamaha YZF 1000 R. Auf neuneinhalb Seiten müssen diese Maschinen zeigen, was sie können. Dreiundzwanzig Fotos stellen dem Leser die Motorräder vor.

## Aprilia RS 250

Im einem etwas ungewöhnlichen Vergleich kämpft die zweitaktende Aprilia gegen die viertaktende KTM Duke auf dem kleinen Kurs von Hockenheim. Die Schilderung dieses Zweikampfes erstreckt sich über knapp acht Seiten in dem Mai-Heft von "PS". Fünfzehn Fotos zeigen die ungleichen Gegner.

## Mike Hailwood Ducati

Auf vier Seiten erzählt Steve Wynne in der Mai-Ausgabe von "MO" die Geschichte von Mike Hailwoods Teilnahme an der Tourist Trophy 1979, ein Jahr nach seinem glorreichen Comeback.

## Laverda 1000 3 CL

In dem Mai-Heft von "PS" wird in der Serie "Edelbike" eine umgebaute Laverda 1000 vorgestellt. Fünf Seiten mit acht Fotos hat die Zeitung dieser Maschine eingeräumt.

## Harris Laverda 1000 und Laverda 750 SF

In der "Bikers live", Ausgabe 3/1996 werden die zwei Laverdas vorgestellt, über die auch in den Motalias Nr. 82 und 84 berichtet wurde. In der "Bikers live" sind die Maschinen in Farbe mit neun Fotos zu sehen.

## DNL-Ducati-Rennteam

Auf drei Seiten wird in der aktuellen "MO" über die Vorbereitungen des DNL-Ducati-Superbike-DM-Teams mit Christer Lindholm auf die Saison 1996 berichtet. Dieser Artikel ist mit vier Fotos bebildert.

# Fahrradtransporter

Im Sommer '95, auf dem Rückweg vom Laverdatreffen in Paderborn, stand auf einem Rastplatz eine schwarze 1000 SFC mit finnischem Nummernschild und sehr wenig Gepäck bei unseren Laverdas.

Nach einem kurzen Gespräch kam heraus, daß Hannu, so hieß der ca. 45jährige SFC-Fahrer, auf dem Weg nach Italien war, um sich ein Fahrrad zu kaufen, da diese in Italien viel billiger als in Finnland sind.

Naja, wir dachten zuerst an ein Fremdsprachenproblem, da wir uns nicht vorstellen konnten, wie jemand 2.400 km einfach fährt, nur um sich ein Fahrrad zu kaufen; allerdings hätte das mitgeführte Gepäck auch nur für einen kleinen Badeurlaub gelangt.

Da es wie aus Eimern regnete, habe ich Hannu eingeladen, bei uns zu übernachten und sich zu trocknen.

Am Montag früh, bei langsam klärendem Himmel, ist Hannu Richtung Italien gestartet. Drei Tage später, dem darauffolgenden Donnerstag, läutet es gegen Mittag an unserer Tür und Hannu stand „Bike on the bike“ vor unserer Haustüre auf dem Weg zurück nach Finnland. Er wollte nur noch mal vor-

beischaun und hatte wenig Zeit, da er am nächsten Morgen in Puttgarden die Fähre bekommen mußte. Das Mountain-Bike befand sich auf einem speziellen Ständer, der nur für diesen Zweck von Hannu angefertigt worden ist.

Wir haben uns noch ein wenig über seine SFC unterhalten, die mir am Sonntag schon durch immense Leistung aufgefallen ist: Es war die erste, die nach Finnland importiert wurde und war das Vorführmoped des finnischen Importeurs, der hier wohl ganze Arbeit geleistet hat. Mittlerweile hat das gute Stück über 110t km 'runter und der Motor ist -bis auf ein neues Auslaßventil (wegen blei-frei in Schweden)- original und noch nicht überholt worden!

Ich wünsche allen Motorradfahrern und besonders meinen Markenkollegen eine sturz- und pannenfreie Saison '96!

Robert Eßer

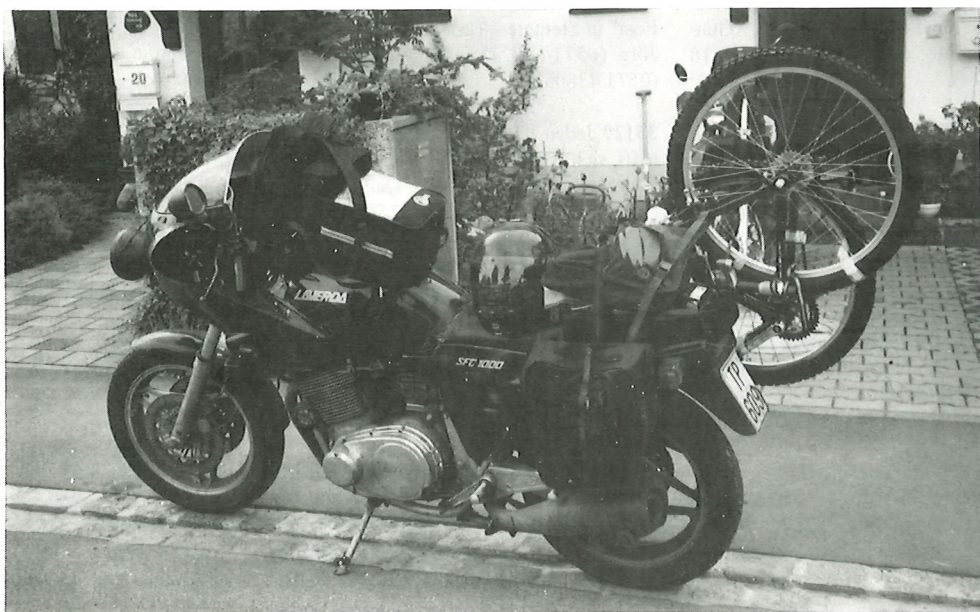

# Regelmäßige ItaloTREFFS

Der Eintrag regelmäßiger ItaloTREFFS in diese Auflistung ist kostenlos, Postkarte oder Anruf genügt. Bitte Bundesland, Postleitzahl und eine Telefonnummer für eventuelle Rückfragen angeben.

## Brandenburg

**15755** ItaloTREFF Berlin jeden 2. und 4. Sonntag im Monat um 15.00 Uhr im "Cafe Waldkater" in 15755 Töpchin. Info: Heiner, Tel. 030/6621209.

## Hamburg

**21149** Jeden 2. und 4. Mittwoch im Monat Italo-Klöntreffen in Hamburgs Süden. Ab 20 Uhr im "Hornbachers" (ehem. "Roschinskys"), Hamburg-Hausbruch, Cuxhavener Str. 126 (B 73).

**22087** Morini Stammtischtreffen jeden 1. Dienstag im Monat ab 20 Uhr in der Harkortstr., Gaststätte "Blaue Blume".

## Schleswig-Holstein

**21509** Einmal im Monat, jeweils am 2. Freitag, 20 Uhr, treffen sich die Freunde italienischer Motorräder im "Feuerstein" in 21509 Glinde. Info: Tel. 040/7124203 (ab 18 Uhr).

**24107** Monatlicher Italo-Treff ab 18 h in Ottendorf bei Kiel. Jeden vierten Mittwoch im Monat! Info: Andy, Tel. 0431/300051.

## Niedersachsen

**21335** ItaloStammtisch in Lüneburg jeden 3. Dienstag eines Monats im Don Camillo, Altenbrückertor 1, Lüneburg Mitte. Info: Tel. 0413/403984 oder 04178/1238.

**26725** Stammtisch, 14 tágig, 20 Uhr, für Freunde der Moto Guzzi und anderen Zwei-Zylindern in Emden, Petkumer Hof (Petk.). Info: 04921/26628/55666.

**27211** Der Italo-Club-Bremen hat jeden 1. Donnerstag im Monat seinen Stammtisch im "Zum Kreuzkrug" an der Hauptstraße zwischen Harpstedt und Bassum um 20 Uhr. Info: Silvia Aumann, Tel. 04432/1610 oder Rainer Oeding, Tel. 04207/801506.

**29386** Der Stammtisch Italo Motociclette trifft sich jeden letzten Sonntag im Monat um 18 Uhr in der Gaststätte "Mühlenstübchen", Emmer Dorfstr. in Hankenbüttel.

**30974** Jeden 1. Donnerstag im Monat ab 19.30 Uhr Stammtisch der Italienerfreunde Deister im "Zum goldenen Löwen" in Wenningsen. Info: Erika, 05103/8807 ab 20 Uhr.

## Nordrhein-Westfalen

**32425** Die Italo-IG Minden trifft sich alle 6 Wochen im "Hotel zur Post" in Stemmer. Termininfo bei Jörg (0571/63827) oder Jürgen (0571/43805).

**33129** Jeden 1. Montag im Monat trifft sich der Moto Guzzi Club Paderborn im Haus Nolte in Dellbrück-Bentfeld. Info: 05250/930730 od. 7194.

**33378** Jeden 2. Dienstag im Monat Ducati-Stammtisch in Wadesloh zwischen Rheda-Wiedenbrück und Lippstadt ab 19.00 Uhr. Info: Daniel: 0171/2165960, Friedhelm: 05242/42469.

**33824** Jeden ersten Dienstag im Monat Ducati-Stammtisch in Werther bei Bielefeld in der Kneipe "3 Linden". Info Tel: 05241/36857 Brigitte oder Tel: 05241/6908 Ralf.

**41838** Jeden 2. Dienstag im Monat trifft sich der Moto Guzzi Stammtisch in Hückelhoven Ratheim in der Gaststätte "Weidenhof", Ratheimer Markt 9. Info: Ralf Schweitzer, 02452/25555.

**44225** Laverda-Stammtisch trifft sich jeden Mittwoch in ungeraden Wochen im Cabaret Queue in Dortmund-Hörde. Auch andere Italo-Klassiker-Fahrer sind willkommen. Info: 0231/716733 (Uwe oder AB).

**47259** Moto Guzzi Stammtisch Duisburg jeden 1. Sonntag im Monat um 11.00 Uhr im Cafe Steinbruch, Lothar Straße. Info: Peter Minke, 0203/787249.

**47800** Der Laverda-Stammtisch Linker Niederrhein trifft sich jeden 1. Montag im Monat ab 19 Uhr in der Gaststätte "Zur Vreed", Leutefeld in Krefeld.

**50189** Jeden Donnerstag einer geraden Kalenderwoche Treffen in Elsdorf im "Sachmo" zum Stammtisch Italo und Gespanne. Info: 02271/63596 oder 02274/1884.

**52388** Jeden Dienstag (September-April jeden 1. u. 3. Dienstag im Monat) trifft sich der Italo-Stammtisch der Motorradfreunde Eyfalia-Nord im Eggersheimer Hof an der B 447, 52388 Norvenich. Info: Tel. 02235/692360 Peter.

## Rheinland-Pfalz

**55270** Jeden Dienstag trifft sich der Stammtisch "Cavalli con Cuore" ab 20 Uhr in der Ober Olmer Waldgaststätte (Kreuzung Lerchenberg-Ober-Olm-Essenheim). Info: Werner, Tel.: 06136/89605.



# Regelmäßige ItaloTREFFS

**55593** Der Ducati-Stammtisch Rüdeshheim trifft sich jeden 2. Montag im Monat im eigenen Clubraum in Rüdeshheim, Schäferstr. 11. Rüdeshheim liegt 3 km westlich von Bad Kreuznach und nicht am Rhein. Info: 0671/42771.

**56294** Jeden 2. Freitag Italienerstammtisch in der Pizzeria Hayat in Münstermeefeld. Info: Peter Daum, Tel. 02605/84124.

**76846** Stammtisch der Freunde ital. Motorräder Hauenstein. Treff jeden 1. Donnerstag im Monat ab 19.30 in der Gaststätte "Waldesruh" am Bahnhof in Hauenstein.

## Hessen

**61384** Der Stammtisch der Ducati-Freunde-Hessen trifft sich jeden 2. Freitag im Monat um 20 Uhr in der Gaststätte "Alt Burgholzhausen" in Burgholzhausen (bei Friedrichsdorf). Info: Hartmut 06474/8112, Ralf 06042/3433.

**55451** Italo-Stammtisch Rhein Main, jeden Mittwoch in den ungeraden Wochen um 20.00 im "Sofra" in der Mörfeldstr. 61. Infos bei Ralf: 06190/6389 AB

## Saarland

**66773** Der Stammtisch MFADente trifft sich alle 2 Wochen Mittwochs um 20.00 Uhr in Schw. Hülzweiler, Gaststätte "Zum Felsenberg". Info: 06838/81138.

## Baden-Württemberg

**68766** Jeden 4. Mittwoch im Monat Italo Stammtisch ab 20 Uhr, Pizzeria Pinocchio in 68766 Hokenheim, Schwetzingenstr. 1. Info: Ralph 06205/16093 Q oder Thomas 06205/7183.

**71696** Jeden 1. Freitag im Monat Clubabend des Ducati Clubs Cavallo e.V. Stuttgart ab 20 Uhr in der Pizzeria "La Perla", Danziger Str. 31 in Ludwigsburg. Info: 07141/51732.

**72519** Der Ducati-Stammtisch Veringenstadt trifft sich jeden 1. Freitag im Monat im Gasthaus-Pizzeria Hirsch in Veringenstadt. Info: 07577/1392 oder 7664.

**78136** Ducati und ItaloStammtisch jeden zweiten Dienstag im Monat im Gasthaus Wilhelmshöhe in Schonach. Info: Tel. 07722/21389.

**79100** Am Fuße der Schauinsland-Strecke, beim Gasthaus "Zum Start" treffen sich jeden Freitagabend Freunde italienischer und klassischer Motorräder (ab 18 h). Ab 20.30 h oder bei Regen in Freiburg, "Kronenbräu-Eck", gegenüber Johanniskirche. Info: Tel. 0761/64611.

**79215** Guzzi + Italiener treffen immer am vorletzten Donnerstag im Monat auf dem Geisberg im "Schwarzwald-Stüble", Biederbach/Höhe 3 zwischen Elzbach und Schweighausen. Info: Edgar, 07822/76454 oder Rainer, 07822/76454.

**88069** Der Moto Guzzi Club Friedrichshafen e.V. trifft sich jeden Freitag beim "Höll-Wirt" in Tettang bei Friedrichshafen.

## Bayern

Italiener-Stammtisch in München jeden 1.+3. Donnerstag im Monat ab 19.30 Uhr. Ort: Bergmanhof, Ecke Bergmann-/Landsbergerstr. Info: Jürgen Maehse, Tel. 089/

7912778.

**81737** Der Moto Guzzi Club Bavarese e.V. trifft sich alle 14 Tage am Montag in Thal im Gasthaus Stahuber um 20 Uhr. Infos: Wolfgang Lehmann, Tel. 089/6371242.

**84453** Italo-Stammtisch Mühlendorf trifft sich jeden 2. Freitag im Monat um 20 Uhr beim Pauli-Wirt. Info: Josef Stark, Tel. 08631/2763.

**85049** Der Ducati-Stammtisch Ingolstadt trifft sich jeden 1. Donnerstag. Info: 0841/38036.

**86577** Der Italo- und Oldtimerstammtisch "Unter 8000" trifft sich am 1. Freitag im Monat in den "Vereinsstuben Tödtentried". Nähe BAB A8, Ausfahrt Adelzhausen. Info: 08258/225.

**91154** Italiener-Bike-Stammtisch in Roth bei Nürnberg. Immer am 2. Donnerstag im Monat in Willis Taverne direkt gegenüber vom Bahnhof-Roth. Info unter NGM-Motorradladen, Tel. 09171/62990. Sämtliche Biker willkommen.

**91572** Jeden 2. und 4. Samstag im Monat ItaloStammtisch bei In Team Motorradladen in Bechhofen. Infotel.: 09822/323.

**97828** Der Guzzi-Club "Squadra Guzzi di Bavaria" trifft sich jeden Mittwoch ab 20 h im Cafe Mainland in Zimmern. Info: Thomas, Tel. 09391/5922.

## Schweiz

Der Italo-Club-Schweiz trifft sich jeden Dienstag ab 19.30 Uhr im Restaurant Bären in 3417 Rüegsau(CH). Info: 0041/31/3329820.

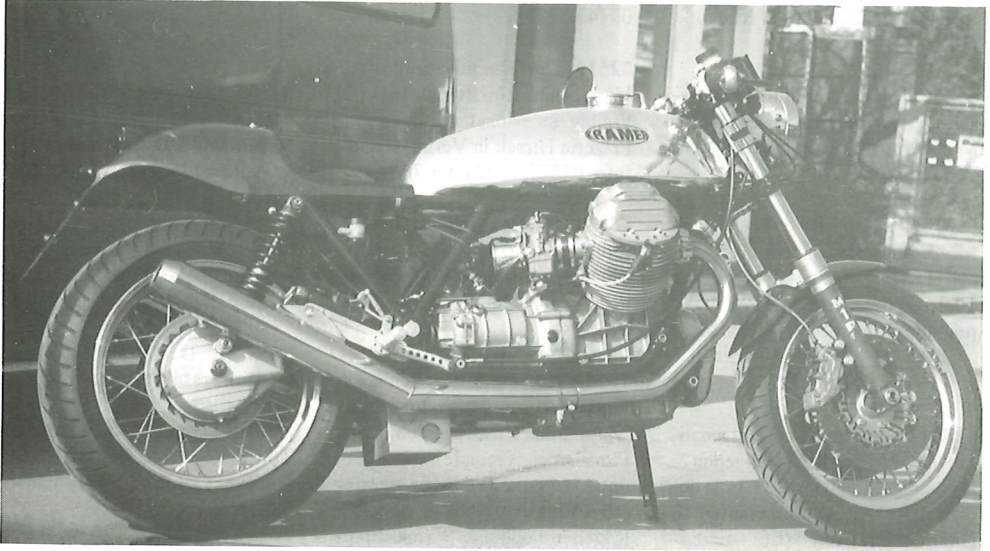



# Jann Kramer

italienische Motorräder und andere Classiker

## Motorräder

Teile u. Restauration

Rheinstraße 3

65795 Hattersheim-Okriftel

Telefon 061 90-7 4317

Fax 061 90-930469

**Service, Tuning, Restauration, Individuelle Umbauten, Ersatzteile,  
Neu- und Gebrauchtmotoren von Guzzi und Ducati**

**Langjährige Erfahrung im Langstreckenrennsport: 3x 1. Platz im  
8-Stundenrennen, 5x 1. im 4-Stundenrennen, 2. Platz im 24-  
Stundenrennen Magny-Cours (BOT) auf Ducati Pantah!!!**

**Wir machen Motorräder nach Wunsch und Maß**

**Zum Beispiel:**

### Umbau Nr. 1

Basis V7 Sport, 998 cc, Doppelzündung, Ölfilterumbau, leichte Kupp-  
lung, VA-Auspuffanlage (nicht mehr lieferb.), Kohlefaserheck und Schutz-  
blech, WBO-Alutank, M1R-Gabel, Vierkolbenzangen auf 300 mm  
schwimmend, 120/70X17 vorne, 160/60X17 hinten auf Akront Spei-  
chenräder, Sonderelektrik, offene Trichter, etc.

Alles eingetragen!!!

### Umbau Nr. 2

Basis Pantah 350, 440 cc, 59 PS bei 12100 U/min, hier im 24 Stunden-  
trimm (2. Platz in der BOT vor März 916 SP), Marvic-Räder 2,5" + 3,5",  
110/80X18 vorne + 140/70X18 hinten, 40er Dellos, Spezialkrümmer  
2in2, Termignoni-Racing, Brembo-Vierkolben auf 280 mm schwim-  
mend, WBO-Alutank, Eigenbauhöcker, RGS-Verkleidung etc.

Alles eingetragen!!!

---

Wir sind spezialisiert auf Speichenradumbauten bis 5,5",  
Bleifreiumrüstungen, Doppelzündung, Fahrwerksoptimierung,  
Motor-Getriebeinstandsetzung und Sonderwünsche aller Art

### **Cagiva Vierzylinder soll endlich kommen**

Die schon mehrfach angekündigte Cagiva mit Vierzylinder-Reihenmotor soll angeblich am 4. Juni in Monte Carlo der Fachpresse vorgestellt werden. Die allgemeine Öffentlichkeit kann dieses Motorrad dann im Oktober auf der IFMA in Köln bewundern. Seit 1988 arbeitet Cagiva an diesem Motorrad, das die Basis für verschiedene Modelle sein soll. In der Superbike-WM will Cagiva damit den Ducatis aus dem gleichen Konzern Konkurrenz machen.

### **Firmenjubiläen**

In diesem Jahr feiern vier italienische Motorrad Hersteller besondere Firmenjubiläen. Seit nunmehr 75 Jahren baut Moto Guzzi in Mandello am Comer See Motorräder. Drei andere Marken wurden 1946, also vor 50 Jahren gegründet. Das waren Parilla, Morini und Vespa. Während Parilla und Morini heute in der Versenkung verschwunden sind, profitiert Vespa von dem enormen Rollerboom, der zur Zeit herrscht.

### **Spekulationen über neue Modelle**

Die Saison hat gerade erst angefangen, und schon spekuliert die Fachpresse über die neuen Modelle für 1997. Eigentlich sollte man dazu noch gar nichts schreiben, da die Kunden teilweise nur verwirrt werden und so manches Modell, daß vorausgesagt wird, ja doch nicht, oder noch nicht, kommt. Aber fassen wir doch mal zusammen, was so gemunkelt wird.

Aprilia wird sicherlich mehrere Motorräder mit dem V-2 Motor zeigen. Ob die im letzten Jahr vorgestellte Shiver in Serie geht, steht noch nicht fest. Voraussichtlich wird es ein Sportbike geben und auch ein Modell im Still

der Moto 6.5 ist denkbar.

Bei Bimota wird schon länger auf das Motorrad mit dem Zweizylinder-V-Zweitaktmotor mit 500 ccm und Einspritzanlage gewartet. Dazu wird von einem Touringmodell mit dem Motor der Yamaha 850 TRX gemunkelt.

Cagiva wird hoffentlich endlich die F4 auf den Markt bringen (Siehe auch links oben diese Seite.). Im letzten Jahr wurde ja schon die N1 gezeigt und auch der Roller Cucciolo hat seine erste Präsentation hinter sich. Die Canyon 600 soll eine große Schwester bekommen. Hierfür soll der Motor der Ducati 900 verwendet werden, vermutlich mit einer Einspritzanlage, wie schon in der Cagiva Elefant 900 i.e. und der Ducati 907 i.e.

Ducati hatte schon für dieses Jahr eine Ablösung der aktuellen 2-Ventiler angekündigt. Mal sehen, ob die ST 2 und ST 4 auf der IFMA in Köln zu sehen sein werden.

Moto Guzzi will noch in dieser Saison mit ein paar neuen Modellen auf sich aufmerksam machen. Das sind eine Einspritzversion der 1100 Sport (soll angeblich im Mai kommen, in der Fachpresse sind schon Werbeanzeigen, auf denen aber noch die Vergaserversion abgebildet ist) und eine überarbeitete Daytona, die den Zusatz RS erhält. Nachdem die Daytona Sondermodelle Dr. John und Racing nicht nach Deutschland importiert wurden, bleibt abzuwarten, ob denn die RS den Weg zu uns finden wird. Im Herbst soll dann die schon im letzten Jahr vorgestellte V 10 Centauro in Produktion gehen.

Laverda plant den 650er Motor nochmal aufzubohren und eine 750 SCF mit diesem Triebwerk zu bestücken. Gleichzeitig befindet sich ein Dreizylinder-Motor mit voraussichtlich 900 Kubik in der Entwicklung.

### **Firma MAX hat aufgehört**

Die Firma MAX in Pforzheim gibt es nicht mehr.

## Neue Guzzis kommen

Moto Guzzi will in den nächsten Wochen zwei neue Modelle auf den Markt bringen: die 1100 Sport i.e. und die Daytona RS. Bis auf die Motoren sind die Fahrzeuge fast identisch.

Genaugenommen sind die Maschinen nicht neu, sondern es handelt sich um eine verbesserte 1100 Sport, die neben zahlreichen Änderungen eine Einspritzanlage bekam, daher das i.e. in der Typenbezeichnung. Und da im Guzzi-Baukastensystem ja vieles paßt, kann man auch den Motor der Daytona einbauen und dann heißt die Maschine Daytona RS. Fangen wir mit der Sport an. Das Design von Verkleidung, Tank und Sitzbank wurde von der bisherigen Sport übernommen. Das Fahrwerk wurde gründlich überarbeitet.

Vorne setzt Guzzi nun auf eine UpSideDown-Gabel von White Power. Neu sind die Dreispeichen-Räder von Marchesini, jetzt hat auch das Hinterrad einen Durchmesser von 17 Zoll.

Der Motor blieb unverändert, dürfte aber nun dank der Einspritzanlage kultivierter laufen, besser am Gas hängen und auch die Kaltstartprobleme sollten damit beseitigt sein.

Bis auf den Motor ist die Daytona fast identisch mit der Sport. Bevor das Triebwerk der Daytona in das neue Sport-Fahrgestell gehängt wurde, bekam es eine gründliche Überarbeitung. Mit schärferen Nockenwellen, erhöhter Verdichtung, leichterer Kurbelwelle, Carillo-Pleueln und überarbeitetem Motormanagement leistet der Vierventiler nun 102 PS anstatt den 90 PS, die die Daytona früher hatte.

Die Daytona hat im Gegensatz zur 1100 i.e. Graugußbrems schei-

ben und andere Reifen.

Beide Maschinen haben die neue Ölwanne von der V 10 Centauro, bei der der Ölfilter von unten gewechselt werden kann. Auch der vor dem Motor sitzende Ölkühler wurde übernommen. Das Getriebe wurde überarbeitet und soll sich nun leichter schalten lassen.

1996 sollen 300 Daytona RS und 1000 Sport 1100 i.e. gebaut werden. Für 1997 ist die Produktion von 700 Daytonas und 1700 Sports geplant.

Für die Zukunft hat Guzzi große Pläne. Wurden im letzten Jahr nach Werksangaben 5314 Motorräder gebaut, sollen im Jahr 2000 doch 20.000 Maschinen das Werk verlassen. Bis dahin sollen insgesamt 14 Neu- und Weiterentwicklungen auf den Märkten kommen.



Rheinstr. 3 • 65795 Hattersheim-Okriftel  
Tel. 06190/74317, Fax: 06190/930469

## Kramer Edelteile, z.B.:

Edelstahlkrümmer, CNC gebogen, gelasert, 3-teilig,  
42,5 mm, absolut drehmomentsteigernd.

Lieferzeit ca. 2 Wochen

Poliert: 670,-

Blank: 570,-

Dazu passende Krümmerflansche 80,-

Mistral Tangentialsammler 1100 Sport 440,-

Mistral Auspuffsatz VA für fast alle Modelle 890,-

Mistral Auspuffsatz VA-ALU für LM 760,-

Ansaugstutzen, gerade, 36 mm oder 40 mm 85,-

## Leserbriefe

Liebes, nettes Motalia-Team!

In Heft 66, August '94, Seite 3 habt Ihr geschrieben, daß keine Anklagen, Beschwerden oder Beschimpfungen von Lesern über andere Leser leichtfertig abgedruckt werden, daß es nicht so ist, habe ich in Heft 85, März '96, Seite 80 lesen müssen.

Ihr habt einem Herrn Knobloch aus 38106 Braunschweig aber doch den Gefallen getan, damit auch dieser Platz in Eurem Heft ausgefüllt ist.

Nun eine Schilderung zu diesem Fall.

In Heft 83, Januar '96 hatte Herr Knobloch einen Metzeler-Reifen 100/90 H 18 angeboten. Wir haben einen Preis von 100,- DM vereinbart. Als der Reifen kam, war er in einem Karton ca. 80 x 80 x 40 cm verstaubt, der Hohlraum war mit schmutzigem Styropor- und Schaumstoffetzen angefüllt (Ein 10jähriger Reifen bricht ja leicht!).

Schnell war meine Mülltonne mit diesem Zeug voll, und ich mußte einen zusätzlichen Müllsack für 11,80 DM verwenden.

Vom vereinbarten Preis habe ich 20,-DM für Müllsack und Arbeit abgezogen, ich finde das für angemessen und auch berechtigt.

Das Motalia-Team sollte sich schämen, weil es sich wegen einer solchen Kleinigkeit einmischte. Mein Abo läuft bald aus, und ich werde mir nicht wieder eins kaufen, Motalia ist für mich gestorben.

Es ist nur Schade für diese Zeit, die ich zum Schreiben dieses Briefes verschwende, weil Ihr es sowieso nicht wagt, diesen Brief zu veröffentlichen.

Ich frage mich nur, was Ihr für Euer Image tun wollt, eine gute Zeitung macht sowas nicht.

Hochachtungsvoll Wilhelm Horn

*Stellungnahme der Redaktion: In dem erwähnten Vorwort von Heft Nr. 66 ging es hauptsächlich darum, daß es für uns nicht möglich ist, Telefonate oder persönliche Gespräche zu überprüfen, und daß hinterher meist die beiden Gesprächspartner unter-*

*schiedliche Versionen erzählen. Außerdem bezog sich das Vorwort ausschließlich auf Leserbriefe bezüglich gewerblichen Händlern. Dieses Vorwort, auf das sich Herr Horn bezieht, trifft für ihn also gar nicht zu, da es in seinem Fall um eine Kleinanzeige bezüglich einer Privatperson geht. Trotzdem haben wir diese Anzeige nicht leichtfertig abgedruckt, wie Herr Horn uns unterstellt, sondern uns den Vorfall vorher von Herrn Knobloch schildern lassen. Dieser erzählte uns, daß ein Preis von 100,- DM vereinbart wurde, aber daß er ohne vorherige Mitteilung nur 80,- DM überwiesen bekommen hat. Auf der Überweisung von Herrn Horn stand wörtlich: "100,- f. Reifen alter Hund abz. 20,- f. Müllentsorgg. Das ist eine Zumutung" (Damit war der Vorfall schriftlich belegt, also keine leichtfertige Veröffentlichung unsererseits.) Daraufhin hat Herr Knobloch Herrn Horn angerufen und ihn aufgefordert, entweder die fehlenden 20 DM zu bezahlen, oder er solle den Reifen zurückschicken und er würde sein Geld zurückerbekommen. Doch Herr Horn hat weder das eine noch das andere getan. Außerdem war das Verpackungsmaterial laut Auskunft von Herrn Knobloch nicht schmutzig, es hätte also der Wiederverwendung zugeführt werden können.*

*Wenn dieses Beispiel der Rechenkskürzung Schule machen sollte, kommt bald jeder auf die Idee, die abgemachte Kaufsumme aus irgendwelchen Gründen nicht vollständig zu bezahlen, und aus Mißtrauen könnte man alles nur noch teuer per Nachnahme verschicken. Es wäre mehr als schade, wenn sich die bisher kameradschaftliche Italo-Szene so entwickeln würde.*

*Wenn Herr Horn wirklich nicht gewußt hat, wohin mit dem Verpackungsmaterial, hätte er den Karton ja an Herrn Knobloch zurückschicken können, daß hätte nur die Hälfte von den 20 DM gekostet.*

*20 DM für die Entsorgung zu berechnen (davon 8,20 DM Arbeitsaufwand) halte ich nicht für berechtigt. Sicher hätte man das*

## Leserbriefe

*Verpackungsmaterial kostengünstiger entsorgen können, wenn man gewollt hätte, und 8,20 DM Arbeitsaufwand geltend machen zu wollen, halte ich doch schon für frech. Wer so argumentiert, daß er jede Minute vergütet haben will, der sollte bedenken, daß Herr Knobloch auch Zeit investiert hat, um den Reifen zu verpacken und zur Post zu bringen. Hätte er diese Zeit auch in Rechnung stellen sollen? Daß das kostenlos geschieht, setzt Herr Horn sicher als selbstverständlich voraus, aber er berechnet seine Arbeit mit 8,20 DM!*

*Ich halte das Veröffentlichen von Kleinanzeigen nicht für ein Einmischen, und sehe keinen Grund, mich zu schämen, genausowenig mache ich mir Sorgen um mein Image, und solche Sätze wie: "Ihr werdet es sowieso nicht wagen, diesen Brief zu veröffentlichen" finde ich unter jedem Niveau. Auf Abonnenten, die vereinbarte Preise nicht bezahlen, können ich und vermutlich viele andere Motalia-Leser gerne verzichten.  
Felix Hasselbrink*

Hallo Herr Hasselbrink

Leserbrief für Motalia

Betreff Anzeige in Motalia Nr. 85

„Vertrauen ist gut, Nachnahme ist besser“  
In dieser Kleinanzeige sagt Herr Knobloch, daß Herr Wilhelm Horn aus Schrobenhausen nicht vertrauenswürdig ist.

Nun möchte ich den Lesern von Motalia und Ihnen meine Erfahrungen mit Herrn Horn schreiben.

Herr Horn bekam von mir eine Gfk-Form, um sich eine Sitzbank aus Gfk zu machen. Nach kurzer Zeit hat er selbe und 3 ltr. Castrol RS zurückgeschickt, obwohl ich für die Benutzung nichts haben wollte. Das ist nur eine von vielen guten Erfahrungen mit Herrn Horn. Vielleicht schreiben Herr Knobloch und Herr Horn auch etwas, um die Sache zu klären.

Viele Grüße

Günter Schiemann

Nun möchte ich auch noch mal zum Leserbrief von C. Jucknat in der Motalia Nr. 84 auf Seite 28 etwas sagen.

Ich kenne zwar viele Ducati-Fahrer, ich selbst habe eine 900er Königswelle und eine TT2 F1, jedoch habe ich auch mal japanisch begonnen und ich kenne auch viele Leute, die auf Nichtitalienern unterwegs sind.

Ich denke, es ist ziemlich verwegen, wenn man pauschal behauptet, daß Japaner immer durch die Kurven wackeln. Auch Fahrer von Guzzis, Ducatis und anderen Marken habe ich schon gesehen, die ihre Pads durchschleifen.

Ich habe mich in meiner Kawa- und Katana-Zeit über solche Spinnereien in aller Öffentlichkeit immer geärgert, und meine Freunde und Bekannten, die solche Motorräder fahren, tun dies auch heute noch. Somit kann man sie auch nie überreden, mal mit auf ein Italo-Treffen zu kommen, weil Sie glauben, daß sie dort fehl am Platze sind. Ich hingegen habe keinerlei Probleme, mal auf ein Japanertreffen zu fahren.

Kleine Stichelein im Freundeskreis sind in Ordnung, da kriegt jeder sein Fett ab, aber man weiß auch von wem. So ziehe ich einen guten Kumpel immer damit auf, daß er einen Hilfsitaliener fährt (Er hat eine Guzzi LM 3). Auch ich muß ab und zu mal einen Seitenhieb von einem Kawa-Kumpel einstecken...

Also Christopher, überlege Dir mal, ob solche Meinungen über eine Zeitung verbreitet werden müssen.

Viele Grüße

Hagen Deibel

**Die nächste  
Ausgabe der  
Motalia erscheint  
am 15. Juli.**

**Es gibt keine Juni-Ausgabe!**

## Leserbriefe

Betreff: Leserbrief in Motalia Nr. 85

Ciao Roswita!

Ich habe von Curt Alge gehört, daß Du gerne die Adresse von Ulle Olofsson wissen willst. Die Adresse lautet: Ulle Olofsson, Smägårds Tofta, P.L. 401 D, S-62198 Visby, Tel. 0046/498/265549, Schweden. Wenn Du nach Gotland/Faro willst, empfehle ich, für Dich und Dein Motorrad einen Platz auf der Fähre nach Gotland zu buchen. Bitte rufe hierfür Anneli bei "Sport-Trips", Tel. 0046/498/201230 an (verweise auf Ulle). Die Preise sind: Montag 23.30 - Freitag 12.30 93,-SKR/Person, 105,-SKR/Motorrad; Freitag 23.30 - Montag 12.30 150,-SKR/Person (Preise für eine Fahrt). Bitte buche Hin- und Rückfahrt, wenn Du Anneli anrufst und es ist wichtig, daß Du rechtzeitig buchst.

Welcome to Sweden and Gotland!  
Moto Guzzi-Grüße von Anders Dahlgren

---

Betrifft: Notfall

Hallo Felix

Als eingefleischter Guzzi-Fahrer erhoffe ich mir Rat in einem zwingenden Problem: Am letzten Wochenende fuhr ich mit meiner Le Mans 4, Baujahr '86 in die Toscana zu einem kleinen privaten Motorrad-Treffen. Um die Fahrt nicht zu langweilig werden zu lassen, fuhr ich in einem großen Bogen über ein paar Pässe in der Schweiz und Italien. Weil meine Guzzi ab 1.500 m Meereshöhe nur immer schlecht lief, montierte ich offene Lafrancois und Alutrichter drauf und stimmte das alles ab. Sie lief wundervoll! Auf der Heimreise fuhr ich über den Kesselberg, wo mich eine Streife kontrollierte. Mit einem MAX-Katalog zeigten sie mir die natürlich nicht eingetragenen und verbotenen Auspuffe und Trichter. Alles flehen der Welt half nichts - sie schrieben eine Anzeige. Nun habe ich schon 14 Punkte in Flensburg und meine Existenz als Berufsfahrer ist in Gefahr. Nun

frage ich Dich, ob ich überhaupt eine Möglichkeit habe (durch eine Lüge oder so) mich aus dem Schlamassel zu retten. Bitte schreibe mir schnell.

Mit freundlichen Guzzi-Wünschen

Name ist der Redaktion bekannt

*Wenn überhaupt, kann hier wohl nur noch ein Rechtsanwalt weiterhelfen. Wer aber schon 14 Punkte hat und als Berufskraftfahrer auf den Führerschein angewiesen ist, sollte doch so intelligent sein, daß er nicht mit Lafrancois und offenen Trichtern seine Existenz riskiert.*

*Um es mal für alle zu sagen: Mit nicht eingetragenen Bauteilen, die die Motorleistung, die Geräuschwerte oder das Abgas verändern, erlischt die ABE, und wer erwischt wird, bekommt Punkte beim Kraftfahrt-Bundesamt in Flensburg. Wer neun Punkte gesammelt hat, bekommt eine schriftliche Verwarnung. Bei 14 Punkten muß die theoretische Prüfung wiederholt werden und bei 18 Punkten ist man den Lappen los, wenn die Punkte innerhalb von zwei Jahren gesammelt wurden. Hat das Zusammentragen der Punkte länger als zwei Jahre gedauert, muß man zum sogenannten Idioten-Test. Diese medizinisch-psychologische Untersuchung entscheidet dann, ob man den Führerschein abgeben muß oder nicht. Punkte in Flensburg werden nach zwei Jahren getilgt, wenn man in diesen zwei Jahren nicht aufgefallen ist, sonst dauert es fünf Jahre, bis die Punkte gelöscht werden. Wer 13 Punkte oder weniger hat, kann für ca. 400-500 DM an einem "Aufbauseminar für Kraftfahrer" teilnehmen. Dafür werden vier Punkte getilgt. Wer 10 Punkte hat, sollte von dieser Möglichkeit Gebrauch machen, denn schon das Überfahren einer roten Ampel bringt vier Punkte, und dann kann man nicht mehr zu diesem Seminar, weil man über 13 Punkte hat, und bei der*



## Leserbriefe

*nächsten roten Ampel ist der Führerschein weg.*

*Wer nicht weiß, ob oder wieviele Punkte er hat, kann seinen Kontostand abfragen. Das kostet 16 DM per Nachnahme. Hierfür reicht ein formloses Schreiben mit beglaubigter Unterschrift an das Kraftfahrt-Bundesamt, Fördestr. 16, 24944 Flensburg.*

Hallo Felix,  
gerne habe ich auch die letzte Ausgabe der Motalia verschlungen. Wie immer steigt die Nervosität bei einem verseuchten Guzzifahrer ins Unerträgliche, je näher der Termin der neuen Ausgabe rückt.

Bei vielen scheint die Nervosität - wenn denn der Erscheinungstermin überschritten wird - in zügelloses Mitteilungs- - bzw. Protestverlangen ... über der Redaktion umzuschlagen.

Anders kann ich mir nicht den Umfang erklären, den das Thema Post angenommen hat. Alle Abonnenten sollten sich bei der Post beschweren, der Redaktion zukünftig die Zeit lassen, sich wieder vollinhaltlich dem zu widmen, weshalb sich insbesondere Felix dankenswerterweise seit Jahren den Arsch aufreißt, damit die gleichen Abonnenten jeden Monat das beste in Händen halten, was ein Freund italienischer Motorräder in diesem Lande an laufendem Schrifttum erwerben kann.

Gibt es denn wirklich Kleingeister, die meinen, daß Felix an fünf verschiedenen Tagen zur Post rennt, um das Heft dem einen früher oder später zukommen zu lassen?

Bei dem Gedanken, daß wir nunmehr das Jahr 1 erleben, in dem es einen motalialosen Monat gibt, habe ich Angst.

Wer therapiert diejenigen, die am 16. des Monats aus lauter Gewohnheit am Telefon/Fax hängen, um Felix anzupumpen?

Nur die Motalia bildet das Forum für Liebha-

ber italienischer Motorräder sich auszutauschen, Termine/Treffen und auch Anzeigen gezielt landesweit zu verbreiten.

Lieber Felix, liebe Redaktion, macht weiter so und laßt Euch nicht entnerven. Euer Heft würde mir echt fehlen.

Freundlichste Grüße Klaus Stechel  
P.S. Grüße nach Langgöns

*Dieser Leserbrief geht runter wie Öl. Danke. Wir möchten aber anmerken, daß die meisten, die bei uns anrufen, und sich nach dem Verbleib ihrer Motalia erkundigen, freundlich sind. Die Red.*

Leserbrief für Motalia

Auswuchtgewicht für Speichenräder.

Vor einiger Zeit entdeckten wir beim Durchschlendern in einem der Polo Zubehörshops folgendes interessantes Detail. Da die meisten von uns in ihren italienischen Klassikern Speichenräder haben, ist dies sicher ein Tip. Es handelt sich um ein teilbares Auswuchtgewicht in Form einer 34 gr. schweren Kugel. Diese ist verchromt, teilbar (mit Inbus-schraube) und durch die innere Konusform für alle gängigen Speichengrößen zu befestigen. Durch ausprobieren und testen in unseren Duc's können wir dieses Teil nur empfehlen, da es immer wieder verwendbar ist. Somit entfällt das lästige Aufkleben an den schönen Alu-Felgen oder das Aufschlagen der Gewichte an den Speichennippeln. Allerdings ist solch ein Gewicht auch nicht gerade billig. Es kostet pro Stück 8,95 DM und läuft unter der Polo ET. Nr. 75050011. Benötigt wird allerdings nur immer ein Gewicht pro Rad und läßt sich durch das jeweilige hin- und herschieben auf der Speiche zur Auswuchtung justieren.

Mit freundlichen Grüßen

Ducati Freunde Oberschwaben  
Siegfried Kranz

# Italo Fete in Hennstedt

Claus Carstens, Vertragshändler für viele italienische Motorradmarken, hatte an dem Wochenende 30.-31. März zum Weinfest geladen. So an die 2.000 Besucher werden es wohl gewesen sein; Liebhaber von Ducati, Aprilia, Moto Guzzi, Bimota, Cagiva usw., wie auch Freunde, Gäste und Fahrer von Maschinen anderer Marken.

Um die gesamte Modellpalette italienischer Marken ausstellen zu können, bedurfte es mehr Platz als zur Verfügung stand, ein großes Festzelt mußte her. Dort war dann auch ausreichend Platz zum Sitzen und Genießen von nicht nur italienischer Gaumenfreuden. Unter anderem hatten Kradblatt, Druck-Form-Art und Fahrschule W. Jaster sich einen Stand aufgebaut.

Wer seinen Autoführerschein vor 1980 erworben hat, darf seit dem 01.03.96 125 ccm Motorräder fahren, zu diesem Thema und zu anderen Fragen zum Motorradführerschein gab W. Jaster Auskunft und Beratung.

Zur 125 ccm Klasse fiel mir die Aprilia und die Cagiva optisch gut auf.

Erwähnenswert wäre noch die Bimota Tesi

ID oder auch das Ducati Paso/Armec Gespann, Superbike und Spezialumbauten wie die in der Fertigung befindliche Ducati Monster „940“, welche einen Thronsaal für sich alleine hatte. Optisch gibt Sie schon ne Menge her, seid gespannt auf das was kommt.

Mit dieser Veranstaltung wurde auch ein Ducati-Stammtisch ins Leben gerufen, es gibt schon einen in Kiel und Flensburg, nun wird es wohl bald einen in Husum geben.

Bei Claus hat es mir sehr gut gefallen, es war von allem und für jeden was dabei, und wenn man mal so durch die Reihe fragte, bekam ich keine andere Antwort.

Für Claus selber war diese Veranstaltung ein durchschlagender Erfolg.

Dörte Hansen

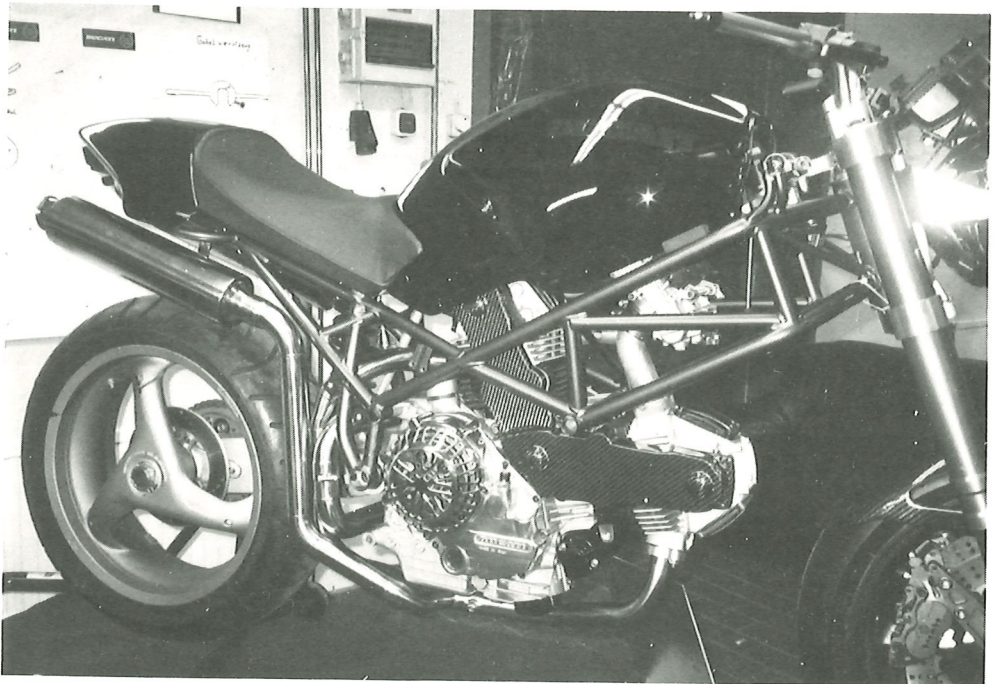

*Monsterumbauprojekt mit geändertem Rahmen und Einarmschwinge.*



*Motorradausstellung im Festzelt. Vorne: Bimota Tesi 1D.*

## Motalia - Abobestellkarte

- Ich möchte gerne ein Probeheft der MOTALIA haben. Vier DM in Briefmarken habe ich beigefügt.
- Ja, ich möchte MOTALIA ab sofort / ab Ausgabe \_\_\_\_\_ abonnieren.
- Das Abo soll nach einem Jahr auslaufen.
- Das Abo soll sich bis zur Kündigung automatisch um jeweils ein Jahr verlängern (geht nur bei Bankabbuchung).

Den Jahresbetrag von 40,- DM (Ausland 55,- DM) für ein Jahr (11 Ausgaben)

habe ich auf das Konto 758 764-204 (BLZ 200 100 20) beim Postgiroamt Hamburg überwiesen.

habe ich als Scheck beigefügt.

können Sie von meinem Konto abbuchen. Meine Bankverbindung ist:

BLZ: \_\_\_\_\_

Konto-Nr: \_\_\_\_\_

Bank: \_\_\_\_\_

Mir ist bekannt, daß ich das Abonnement innerhalb von 7 Tagen schriftlich widerrufen kann. Hierzu genügt die fristgerechte Absendung des Widerrufs.

Datum: \_\_\_\_\_ Unterschrift: \_\_\_\_\_

**Absender auf der Rückseite nicht vergessen!!**

# NOKI - GUZZI

Einzigartiges Einzelstück zu verkaufen:

- Chrom-Molybdän-Rahmen mit abnehmbarem Unterzug
- Federbein unter dem Motor liegend über Zugstangen betätigt
- Hydraulische Transkonti-Kupplung
- Reaktionsfreier Kardantrieb mit homokinetischen Antriebswellen
- Le Mans 1000-Motor, Trichter, ca. 90 PS, km 7363
- Reifengröße vorn 120/70VB17  
hinten 160/60VB18 Metzeler
- Alu-Tank Handarbeit 24 ltr.
- Gewicht trocken 190 kg
- Tageszulassung 16.10.95
- Alles eingetragen

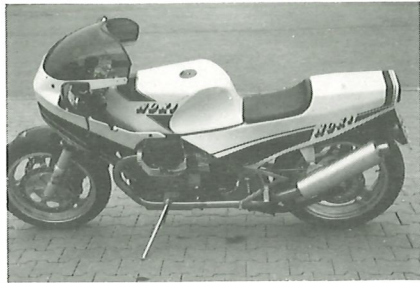

**DM 36.900,--**

NOKI Motorsport, Gewerbestr. 22, 78086 Brigachtal, Tel: 07721/30441, Fax: 32260

## Die nächste Ausgabe der Motalia erscheint am 15. Juli

Es gibt keine Juni-Ausgabe der Motalia.

Absender:

\_\_\_\_\_  
\_\_\_\_\_  
\_\_\_\_\_

Bitte freimachen, falls Briefmarke zur Hand

### Kostenlose private Kleinanzeige

Nur private Kleinanzeigen sind kostenlos.

Bitte Telefonnummer nicht vergessen!

Rubrik: \_\_\_\_\_

Text: \_\_\_\_\_

\_\_\_\_\_  
\_\_\_\_\_  
\_\_\_\_\_  
\_\_\_\_\_  
\_\_\_\_\_  
\_\_\_\_\_

**Antwort**

**Verlag Felix Hasselbrink  
Schönberger Str. 2  
D-24321 Lütjenburg  
Deutschland**

# Raduno Vu Sette

(Treffen der V 7)

So stand es auf der Einladung für den 13. April '96 bei V 2-Italo-Parts in Düren. Es sollte die italienische Motorradsaison 1996 eingeläutet werden. Etwa 100 Motorradbegeisterte folgten bei tollem Wetter der Einladung um den Freundeskreis der beiden Ersatzteilhändler Frank Engels und Kalle Essmajor.

Bei flüssiger und fester Nahrung zum Selbstkostenpreis wurde ordentlich „Benzin“ gequatscht und die ausgestellten Maschinen sachkundig begüßt. Besonderen Interesses erfreuten sich die V 7-Gespanne mit dem preisgünstigen Velorex-Seitenwagen, der über die V 2-Italo-Parts vertrieben wird.

Aber nicht nur Guzzi-Fahrer nutzten die

Infos über Ersatzteilbeschaffung und Umbaumöglichkeiten bei älteren Fahrzeugen,

auch andere Marken und deren Liebhaber waren vertreten. Über Ducatis, Laverdas, Harleys und einige fernöstliche Marken war alles vor Ort. Einstimmige Meinung aller Beteiligten: Nächstes Jahr an gleicher Stelle wieder. Michael Pallacz



# Hier gibt es Motalia

MOTALIA kann man im Abonnement per Post beziehen,  
oder bei folgenden engagierten Händlern kaufen:

Eastside Cycles	An der Heide 33	01640	Coswig
J. & R. Motopoint	Bergstr. 12	08340	Schwarzenberg
Esso Station am Flughafen	Tempelhofer Damm 20	12101	Berlin
A.T.T. Autotechnik Tiedemann	Lichtenrader Damm 271	12305	Berlin
Fa. Frank Rode	Schwedenstr. 4	13357	Berlin
Fa. Polo	Spaldingstr. 160	20097	Hamburg
Reifen Salewski	Hamburger Landstr. 19 a	21357	Bardowick
Hein Gericke	Flämische Str. 18	24103	Kiel
WIMI	Alte Lübecker Chaussee 44	24113	Kiel
Motorradschmiede Lehmsiek	Harzhoferweg 47	24361	Lehmsiek
H.S. Motorrad-Technik	Gutenbergstr. 48	24536	Neumünster
Schräglage	Ammerländer Str. 63	26203	Wardenburg
Topspeed	Hering Str. 5	26506	Norden
H. Bergel	Weserstr. 193a	27572	Bremerhaven
AKM	Messwinkel 44	31606	Warmsen
Klaus Bernert Motorradzubehör	Gesselnerstr. 1	33106	Paderborn-Elsen
J. Hökensnieder	Fr.-Wilh.-Bleiche 8a	33649	Bielefeld
Bohnhorst	Triftweg 72-74	38118	Braunschweig
Motorrad Bürger	Gerresheimer Str. 170	40233	Düsseldorf
Italo-Shop	Sachtlebenstr. 2	41541	Dormagen
Italy-Bikes	Kirchstr. 8	41366	Schwalmtal-Amern
Gosi's Guzzi	Frankenstr. 76-82	45134	Essen
Norbert Dalmühle	Nienkamp 74	48147	Münster
Wilfried Nauber	Eisenbahnstr. 6	49176	Hilte
Ralf Tholen	Köln-Aachener-Str. 215	50189	Elsdorf
RMR Motorrad GmbH	Brölbahnstr. 33	51545	Waldbröl
V2 Italo Parts	Mariaweilerstr. 83 a	52349	Düren
Motorrad-Technik Ralf Schweitzer	Otto-Hahn-Str. 14	52525	Heinsberg
Zweiradhaus Thelen GmbH	Zeithstr. 433	53721	Siegburg-Schreck
transmoto	Lahnstr. 23	56130	Bad Ems
RPR-Rennttechnik	Gartenstr. 29	58300	Wetter
Jann Kramer	Rheinstr. 3	65795	Hattersheim-Okriftel
Moto Mondiale	Dorfstr. 9	66839	Schmelz
Hein Gericke	Heilbronner Str. 91	70191	Stuttgart
PS-Motorradladen	Teichstr. 30	74182	Obersulm-Weiler
Dieter Hoffmann	Birkenstr. 19	74834	Elztal-Dallau
Martin Hagemann	Speyerer Str. 7	76646	Bruchsal
Pit's Moto Italia Import	Hans-Thoma-Str. 2	78467	Konstanz
LAVERDA Racingteam Konstanz	Schreibergasse 37	78462	Konstanz
Fa. Stork	Schönauer Straße 2	79115	Freiburg
Yogi Schlechte	Winterstr. 9	81543	München
Motorradzubehör Christine Kopp	Altstädter Str. 17	87527	Sonthofen
Roswitha Rösler	Rothenburger Str. 253	90439	Nürnberg
NGM-Motorradladen	Grimmstr. 11	91154	Roth-Eckersmühlen
In Team Motorradladen	Ansbacher Str. 77	91572	Bechhofen
Fa. Landtag	Oberfeldstr. 25	94051	Hauzenberg/Haag
Moto Guzzi Engineering	Am Glückgraben 19	97906	Faulbach
Sturgis Biker Store	Siglgasse 26	A-2700	Wiener Neustadt
Hasler Velos Motos	Rohrstr. 29	CH-3507	Biglen

Wir bieten Händlern und Clubs die Möglichkeit, Jahresabonnements über je 5 Hefte im Monat für 150,-DM oder über je 10 Hefte im Monat für 250,-DM abzuschließen. Jeder Händler, der sich hierzu entschließt und die Hefte in seinem Geschäft verkauft, wird in diese Liste aufgenommen.

# Hökenschnieder GbR

Vertragshändler

## **DUCATI**

## **MOTO GUZZI**

NEU

Alu-Cockpit

f. 1100 Cali u. Cali III

poliert m. Lampen

und Deckel

395,-- DM

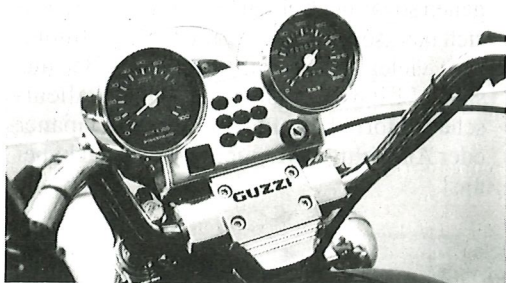

Gepäckbrücke

für Monster

195,-- DM

NEU

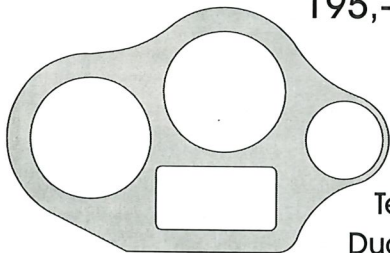

Alu-Blende f.

Temp.- Anzeige

Ducati SS Modelle

nur 55,-- DM

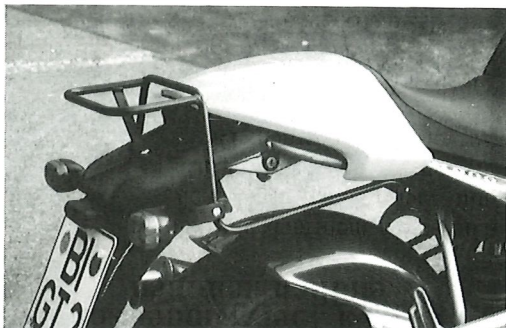

außerdem

Ersatzteilschnellversand, Bleifreiumrüstung, abschm. Kreuzgelenke,  
natürlich Cockpits für die anderen Guzzi's, Superservice u.s.w.

## Tel. 0521/452445 Fax 0521/453702

33649 Bielefeld Fri.Wilhelms-Bleiche 8a

## Clubvorstellung: Guzzi- und Italiener-Stammtisch

Hallo liebe Guzzi und Italienerfreunde!

Der Guzzi- und Italiener-Stammtisch vom Cafe Schwarzwald Stüble, neu seit März 96, möchte sich bei Euch vorstellen.

Im malerischen Mittel-Schwarzwald auf dem 750 m hohen Geisberg liegt unser Clublokal. Von der Terrasse bietet sich ein traumhafter Blick auf die höheren Berge in Richtung Elztal. Kurven über Kurven bietet die Gegend hier bei relativ wenig Verkehr. Da macht es natürlich noch mehr Spaß, zum Stammtisch zu fahren als in vielen anderen Gegenden Deutschlands. Als ehemaligem Nordlicht fällt mir das besonders auf, denn die Straßen im hohen Norden haben mich nun wirklich nicht vom Hocker gerissen! Schrauben und Veredeln unserer geliebten Italienerinnen hat zwar einen hohen Stellenwert bei uns, aber vor allen Dingen fahren wir

gern! Deshalb liegt unser Treffpunkt 30 Minuten und mehr von uns entfernt, den Motoren tut es auch gut, so richtig warm zu werden! Wie schon der Stammtisch-Name sagt, liegt der Schwerpunkt unseres Interesses bei den Guzzi 1- und 2-Zylinder Modellen, alle anderen italienischen Motorräder sind bei uns aber genauso willkommen! Wir gehen sogar noch einen Schritt weiter, wobei sich das „sogar“ auf die zunehmende Intoleranz vieler Italienerfahrer bezieht. Bei uns sind ALLE willkommen, die sich für italienische Motorräder interessieren. Ein Japaner oder Autofahrer wird nicht weggeschickt bei uns!



*Der harte Kern des Stammtisches.*



Auf dem Foto seht Ihr den harten Kern von unserem Stammtisch:

Ganz links unser Wirt Horst, der uns mit selbstgebackenem Kuchen, diversen Toasts und Flammekuchen (so 'ne Art Pizza) verwöhnt. Daneben ein Italienerfan, der noch ungenannt bleiben möchte, bis sein US Schwermetal endlich verkauft ist und die begehrte Italienerin in der Garage steht. Rechts von ihm Edgar, Veredelungs- und Polierspezi (Cali 3), dann Joachim V7 850 GT Fahrer, Bettina und Dieter mit ihrer Nuovo Falcone, dann Rainer, der Verfasser dieses Textes, mit seinem LM3 Gespann und ganz rechts kniend Thomas, Eigner der Magni Australia.

Wir treffen uns einmal im Monat, immer am vorletzten Donnerstag ab ca. 19 Uhr 30.

Unser erstes Sommerfest auf dem Geisberg veranstalten wir vom 12. bis 14. Juli rund um das Schwarzwald-Stüble. Da der Raum zum Zelten begrenzt ist, bitten wir um Voranmeldung!

Wir wünschen uns ein geselliges Miteinander, für die Verpflegung wird bestens gesorgt. Eine Band wird bei uns allerdings nicht spielen, es wäre aber toll, wenn jemand seine Gitarre mitbringt. Für Samstag Nachmittag planen wir eine Ausfahrt, wenn genügend Interesse vorhanden. Von der BAB A5 Abfahrt Ettenheim sind es ca. 30 Minuten durch den Schwarzwald zu uns. Der Geisberg liegt an der kleinen Straße von Schweighausen nach Elzach.

Zwei Bitten haben wir allerdings! Wir bitten um diszipliniertes Fahren, besonders am Geisberg und bitte kein hochfrequentes 4-Zylinder-Gekreische. Diese schöne Strecke soll nicht das gleiche Schicksal erleiden, wie der Schauinsland, nämlich Streckensperrung am Wochenende wegen Lärm und Raserei!

Falls Ihr Fragen habt: Edgar, Tel. 07821/22915 oder Rainer 07822/76454.

Wir wünschen Euch eine gute und unfallfreie Anfahrt und freuen uns auf Euren Besuch beim Stammtisch oder Sommerfest.

Rainer Hannemann

**DYNOTEC mißt, prüft,  
stimmt ab, optimiert, berät.**

Auch für moderne italienische  
Zweizylinder keine Selbst-  
verständlichkeit:

**100 Nm Drehmoment**

Für jeden  
großen Moto Guzzi-  
Motor mit exakt kalkuliertem  
Preis-Leistungs-Verhältnis.

Original DYNOTEC-Ventil-  
trieb-Kits, die fachgerechte  
Überarbeitung von Brenn-  
raum und Kurbeltrieb in der  
bekannten DYNOTEC-  
Qualität und eine perfekte  
Motorabstimmung erfüllen  
Ihre Zweizylinder-Träume.

Jetzt lieferbar für Liebhaber  
zeitgemäßer Twin-Power:  
standfester, kultivierter  
Motorenumbau mit Ventil-  
triebs-Kit 9508 auf über  
74 kW (100 PS).

Interessiert? – Vereinbaren  
Sie Ihren Beratungstermin.



**Dynamisch  
optimierte  
Fahrzeugtechnik  
GmbH**

67592 Flörsheim-Dalsheim  
Alzeyer Straße 33-37  
Tel. 0 62 43/5882, Fax 0 62 43/7029

# Motalia Anzeigenmarkt

Anzeigen, die nach dem Redaktionsschluß eingehen, werden - soweit möglich - unter der Rubrik 'In letzter Minute' berücksichtigt und in der nächsten Ausgabe nochmal unter der gewünschten Rubrik veröffentlicht. Gewerbliche Kleinanzeigen sind durch Fettdruck gekennzeichnet.

## Aermacchi

Bleifrei? Nockenwelle verschlissen? Kurbelwelle defekt? No problem! Ersatzteile zu günstigen Preisen! Fa. transmoto-Tuning, Tel: 02603-5180, Fax: 02603-4389

2 x Aermacchi 350  
1700,- DM und 2600,-  
Tel. 07522 4411

## Aprilia

Aprilia Pegaso 650, EZ: 23.09.94, 12500 km, Koffersatz, Topcase u. Brücke neuer., Tankrucksack, Hauptständer, sehr guter Zustand, VB 7800,-, 02241/312579

Bleifrei? Nockenwelle verschlissen? Kurbelwelle defekt? No problem! Ersatzteile zu günstigen Preisen! Fa. transmoto-Tuning, Tel: 02603-5180, Fax: 02603-4389

Pegaso 650, EZ 22.12.94, neuwertig da erst 500 km gefahren, danach Schwangerschaft, dann Baby und jetzt keine Zeit mehr, TÜV auf Wunsch neu, VHB 9500,00, Tel. 06136/89605, Gaby

125 AF 1 Replica, Bj. 89, guter Zustand, VB 3300,-, Tel. 07534/1438 ab 18 h

## Benelli

250 2C, Bj. 74, Tauchrohre gesucht, Tel. 02161/664869

Bleifrei? Nockenwelle verschlissen? Kurbelwelle defekt? No problem! Ersatzteile zu günstigen Preisen! Fa. transmoto-Tuning, Tel: 02603-5180, Fax: 02603-4389

750 Sei, guter Zustand, fahrbereit, rot; 750 Sei, Sportumbau, 6 Vergaser, 6-1, Alu-Räder zusammen VB 7000,- DM oder Tausch + Aufgeld gegen 750 Sei restauriert, Originalzustand, Tel. 08741/8400 oder 0171/4547571, Fax. 08741/8400

## Bimota

Bimota YB 4 ei, Bj. 1988, neuwertiger Originalzustand, Neupreis DM 40.000,- Es gibt nur noch 20 Stück in Europa. DM 16.000,-, Tel. 07528/7459

Sammlerstück YB 1 Rennmaschine mit TZ 350 R. Nr. 00010, Motor überholt, viele Teile, Gebot ab 11000,-, 0251/627621

## Cagiva

Verk. Motor von Cagiva 350 Elefant. Verk. Alazzurra kompl. oder in Teilen, verk. verschiedene Motorteile, Lackteile, Räder, 02464/2876

Alazzurra 350: Suche dringend Briefkopie Typ 2 M, Bj. ca. 1985, Tel. 040/5511086, Fax: 040/5510380

Bleifrei? Nockenwelle verschlissen? Kurbelwelle defekt? No problem! Ersatzteile zu günstigen Preisen! Fa. transmoto-Tuning, Tel: 02603-5180, Fax: 02603-4389

Elefant 650, Bj. 86, 46.000 km, Motor für 3.300 DM überholt, neue Lager, Kupplung usw., Reifen, Kette u. Ritzel keine 1000 km, kein Anlasser! VB 6500 DM, Tel. 02606/1206

Cagiva IG. kein Mitgliedsbeitrag! Cagiva IG, Schorrenweg 7/1, 88339 Bad Waldsee, Tel. 07524/3595

Verk. Cagiva Allazzurra 650 (leichter Motorschaden), VB 1500, Tel. 05252/930730, Fax 6774

Mito 125, 2000 km, Fa. Nauber Tel. + Fax: 05424/38707

Suche Seitenständer von Cagiva Alazzurra incl. Halleplatte für Rahmen, Tel. 02645/4992

## Ducati

Suche für Königswelle Speichenrad-satz, 6-Loch-Befestigung, neuwertig und Spezialwerkzeug, Tel. 089/142374

Umbausatz 750 SS, 600 SS/Monster auf 2te Bremsscheibe original Brembo incl. TÜV-Gutachten nur 799,-, Fa. LUBBIke Fax & Tel. 0881-61059

600 Pantah, Bj. 81, 25tkm, silber, guter Orig.-Zustand, VB DM 6000,-, 02041/57814

Motorgehäuse für Königswellen 900/1000/alle 750 eckig, neu, preisgünstig, Tel. 02261/29401

**DUCATI** bimota  
**LAVERDA**



Gesselner Str. 1  
33106 PB-Elsen  
Tel.: 0 52 54/6 68 37  
Fax: 0 52 54/6 79 48

# Motalia Anzeigenmarkt

**MOTOR**  
RAD Raphael Ulrich  
**HANDEL**

23847 Siebenbäumen  
Telefon: 04501/775 · Fax: 04501/1052

**Motoreninstandsetzung  
Leistungsprüfstand**

**Ducati · Husqvarna  
Cagiva · Laverda**

Pantah-Teile, Gabel kplt. DM 300,-,  
Dekor-Satz-silber DM 150,-, Höcker-  
silber, MHR-Teile, Halbschale NCR,  
Tank, 02041/57814

900 SL, gelb, EZ 3/95, 6500 km, Garan-  
tie bis 97, ital. Auspuffanlage A04/B04  
mit viel Zubehör, 15800,-, Tel: 02065/  
89865

Ducati Piuma 50 ccm zu ver-  
kaufen. Originalzustand, Farbe  
grün/silber, mit orig. ital. Papiere-  
n, 2 neue Reifen m. Schlauch,  
2. Motor, Preis VHB 1.100,-, Tel.  
07524/3595 17-20 h

Ducati Scrambler 450, 29000  
km, gelb, Originalzustand, läuft  
gut, TÜV auf Wunsch, 3900,-  
DM, 02841/24531

Für 900 SSC ab Bj. 91, Kohle-  
Kevlar Verkleidung wie orig. lak-  
kiert 1250,-; Diopa Kohle-Kev-  
lar Höcker, lackiert 400,-; orig.-  
Mikuni-Vergaserbatterie 250,-;  
Lenker li + re. 100,-; Kofflülgel

vorn 70,-, hinten 40,-; Sitzbank 150,-;  
Seitenteile Sitzbank je 100,-; Blinker  
vorn + hinten je 25,-, Tel. 06055/81133

M 900, 74 PS, Bj. 6/94, TÜV 6/96, neue  
Reifen, neuer Kettensatz, Gepäckträ-  
ger aus VA (Eigenbau), 1. Hand, FP:  
11.900 DM, Tel. + Fax: 02902/1617 ab  
13 h

900 SS, EZ 3/93, 19.000 km, grün,  
hochgezogener Carbonauspuff, kurze  
Diopa Verkl., Höcker Superlight m. Koh-  
lefasereinlage, Kohlefaser-Schutz-  
blech, weiche Feder hinten, getönte  
Scheibe, großer Hauptbremszylinder  
vorn, vollschwimmende Bremsschei-  
ben, Stahlflex, u.s.w., evtl. noch viel  
Zubehör, VB 14.500,-, Tel.: 02461/  
7253 (abends)

**Ducati-Cagiva**  
250-350-500-650  
Tel. 07522 4411

900 SS, Bj. 90, opt. 2, techn. Zust. 1, rot-  
weiß, viel Zubehör, Doppelzünd., Dreh-  
momentnocke, Hylec Federb. u. Gabel,  
Stahlflex, ital. Auspuff, Carbonhöcker,  
Montagest., 320er Scheiben, Rahm.  
u. Felgen kunststoffb., div. Aluteile, Ori-  
ginalteile, VB 7950,- DM, Tel. 06028/  
7040 ab 18 Uhr

**Peter Lieb** *Ducati carbonparts*



**Kohlefaserteile in perfekter  
Qualität**

**NEU I**

Für 916/748 - Spritzschutz fürs Federbein  
(Spritzschutz wird mit Kohlefaserschelle am Ausgleichs-  
Behälter vom Federbein befestigt)

199,00 DM

Windkanäle - Luftführungen zur Airbox  
(Serienluftfilter wird weiterverwendet,  
Blinkerbefestigung wie original)

999,00 DM

**Peter Lieb**  
**Kunststoff-Technik**  
**Deutstetter Str.22**  
**72519 Veringenstadt**  
**Tel: 07577/7664**

*Preisliste  
kostenlos*

# Motalia Anzeigenmarkt

## DUCATI KÄMNA



**Spezialnockenwellen**  
für jeden Einsatzzweck  
Drehmoment, Street Race, Race  
**Top Qualität**  
für 2- oder 4-Ventiler  
Fragen Sie uns danach

Kennen Sie  
unseren  
Spezialteile  
Katalog?



Wenn nicht, fordern Sie Ihn gegen 15 DM bei uns an.

**Brügger Str. 27, 28870 Otterstedt,**  
**Tel. 04205/8707, Fax 04205/2360**

Ducati-Kalender von Rolf im Brahm von 1986 (Erstausgabe) bis 1993, DM 20,-/Stück, Tel: 02331/589551

Ducati 900 Monster, EZ 9/95, 5000 km, schwarz, Insp. neu, Extras: Stahlflex, Gabel verbessert, F1-Carbontüten, MAX Cockpitverkleidung, Drehzahlmesser (Neupreis 21000,- DM) für 16900,- DM zu verkaufen. Tel: 07531/78320 od. 56458

Verkaufe Ducati 125, 1 Zyl., 2 Takt, 6 Gang, 17 PS oder mehr, fabrikneu, 0 km, sämtl. Unterlagen vorhanden, Original - Wertanlage! Preis: DM 5.650 oder Gebot! Tel. 07121/600416

750 Sport, Bj. 89, 22000 km, TÜV 5/97, etliche Neuteile z. B. Tank, Sitzbank, Kupplung, Zahnriemen, hinten + vorne White Power, Desmo neu eingestellt, Drittbesitz, 7500,-, Tel. 030/8176365

Suche für 900 SS, Bj. 92, liegenden Zylinderkopf oder Innerein, Tel. 02234/3267

Ducati 450 Desmo, M3, EZ 74, orig., Top-Zust., FP 7990,- DM, Tel: 07531/78320 od. 56458

Verk. 900 SS Carenata, EZ 5/95, 3.400 km, 14er Ritzel vorne, Inspektion, Original DNL, Garantie bis 05/97, Top-Zustand, VB: 16.700,-, Tel. 05253/6975

Suche: Pantah Motor 600 od. 650 ccm, auch defekt oder nicht ganz komplett. Verkäufe: 350 Vento, Bj. 4/81, abgemeldet seit 7/88, läuft, DM 2900,-. Viele Teile Scrambler 3/450, Bernd Schmidt, Tel. 06039/7298

907 i.e., schwarz, 11700 km, gepflegter Zustand, Felgen gelb, sonst original, im Auftrag z. vk., VHB DM 11990, Tel: 06136/89605

1-Zyl.-Lima für Unterbrecherzündung, nagelneu, noch verpackt, wg. Fehlkauf, DM 250,-, 0421/827149

Ducati 350 XL, sehr schönes Einzelstück mit vielen Extras, Bj. 83, VB 5200,- Tel. 07565/6145

900 SL III, rot, 13t km, EZ 8.93, mit Extras, VB 13900,-, Tel. 05504/8617

750 Sport, Bj. 1988-90, suche PVM 17 Zoll Felgen oder Tips zur Umrüstung auf andere 17 Zoll Felgen. Tel. 05647/1031

Biete für M 900: Sitzbankverlängerung in Kohlefaser 80,-DM. Suche: Sitzbank oder Sitzbankabdeckung (in schwarz oder Kohlefaser) für M900, Tel. 07244/4709 ab 17 Uhr



## Julius Ilmberger

**Kohlefaserteile**  
**Mahilingastr. 5 · 82041 Oberhaching**  
**Tel. 089/6133893**  
**Fax 089/6134094**

### Kohlefaserteile in Erstausrüsterqualität

z. B. 916/748 Kotflügel hinten  
inkl. Kettenschutz

DM 319,-

916/748 Lampenhalter vorne DM 575,-  
M900/600 Lampengehäuse DM 250,-  
Neue Preisliste anfordern lohnt sich!

# Motalia Anzeigenmarkt

DUCATI

bimota

## RPR Ducati

Deutscher B.O.T. Meister '91

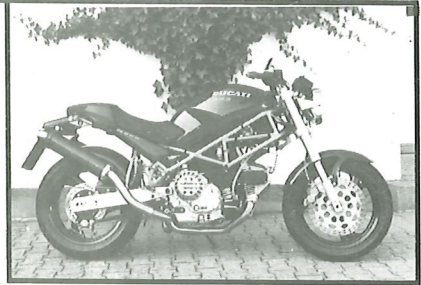

## Freier Ducati Händler

Exclusive Zweiräder \* Top Service

Motor Tuning u. Optimierung \* Fahrwerke

Sonderanfertigungen \* Alle '96er Ducati Modelle zu **super Preisen**

**Achtung!!! Achtung!!! Achtung!!! Achtung!!! Achtung!!!**

**RPR Monster pur Ltd. nur bei uns**

2 Jahre Garantie auf alle Neufahrzeuge - ohne Begrenzung

Ersatzteilversand per Express

**Neu: Monster Alu-Cockpit mit DZM, CNC gefräst,  
vormontiert, einfache Selbstmontage**

### Exclusive CNC-gefräste RPR Spezial Teile für Ducati Modelle

Fußrastenanlagen mit Exzenter und Zubehör f. 750/900/888/900 M.	849,-
Bremsankersystem mit Zugstrebe incl. Stahlflex f. alle Modelle	549,-
Motorentlüftungsstutzen mit Kühlrippen und Ölabscheider dto.	129,-
Alu Stummellenker in verschiedenen Ausführungen f. 750/900/888	ab 198,-
Alu Kupplungskorb CNC-gefräst f. 900/851/888/888 CORSA	549,-
Original Kupplung Corsa 888 m. Magnesiumdeckel, kompl.	2500,-
Original Kupplungsdeckel CNC-gefräst f. 900/851/888	139,-
Kupplungsdeckel Kevlar Ducati Corsa f. 900/888/ 900 M	349,-
Alu Öleinfüllstutzen CNC-gefräst f. alle Modelle	25,-
Ducati Modell 888/851 1:9 im Show Kasten fertig montiert	125,-
Ducati Modell 888/851 1:9 Bausatz Metall	79,-

Carbon/Kevlar Teile für DUCATI u. alle sportlichen Japaner !!!

Alu-Deltaboxfahrwerk mit TÜV für alle Zahnriemen-Ducatis

... und so weiter... jede Menge RPR Spezial Teile für Ducati

**Katalog ist in Arbeit!!!**

**Gartenstraße 29 \* 58300 Wetter**

**Fax 02335/17674 \* Tel.: 02335/2957**

# Motalia Anzeigenmarkt

Die nächste Ausgabe der Motalia wird am Donnerstag, den 11. Juli bei der Post eingeliefert. Wer das Heft am Montag, den 15. Juli noch nicht erhalten hat, sollte sich bitte bei dem Pressepostvertriebszentrum Hamburg (Herr Meyer, Tel. 040/30634-130) beschweren.

Suche Carbon Auspuff für Monster 600, Tel. 08662/7171 ab 17.00 Uhr

Kostenlose private Kleinanzeigen können auch telefonisch oder per Fax aufgegeben werden! Die Verwendung des Vordruckes ist nicht erforderlich!

MHR 900, EZ 83, 44tkm, Höckle Welle, 40er Dell'Orto, offen, Kick, Konis, Reifen neu, Halbsch., Veglia, Ochsenaugen, Conti + Sil. + Teile, VB 11400,-, Tel: 09101/6470

Suche für meine Rennteilnahme in Poznan (750 SS, Bj. 94) einen "offenen Auspuff" zu kaufen/mieten/leihen. Tel/ Fax: 08204/1772 (Isolde)

Ölkühler-Hochlegung mit Thermostat für 240 DM, eine Stahlflexbremsleitung für vorne (600 SS oder 750 SS) für 50 DM, Telefon: 06772/3163

Ducati Hinterradfelge für 750 Sport, Ocam, 5.00x16, VB 290,-, Tel. 09932/18888

Ducati 98 cc TL, T, N und Bronco, orig. und komplett, auch restauriert; 125 cc Turismo, restauriert, Tel. 02841/502545

Bleifrei? Nockenwelle verschlissen? Kurbelwelle defekt? No problem! Ersatzteile zu günstigen Preisen! Fa. transmoto-Tuning, Tel: 02603-5180, Fax: 02603-4389

900 SD, Bj. 79, 45000 km, VB 8300,-; 350 Scrambler, Bj. 71, sehr guter Zustand, VB 5000,-, zu verkaufen, Tel. 08331/3437

Suche günstig, originalen Luftfilterdeckel und Kupplungsdeckel für 900 SS 91/95, 04843/718 ab 17 h

Ducati 900 SD, Königswelle, Bj. 79, schwarz/gold, 1 A-Originalzustand, S 65.000,-, Tel. Österreich 06242/317

Verkaufe 1 Paar neue Edelstahl-Contis, KöWe 900 SS, DM 680,-, Tel. 030/6951-2869

Pantah-600-Teile: kompl. Gabel, original Räder m. Bereif., Bremsscheiben aus Umbau. Tel.: 06236/55100, Fax: 06236/53078

900 SS, Bj. 93, techn. u. opt. 1a, VB 13666,13 DM, Tel. 034604/21518 o. 0172/3462305

Ducati 916 Biposto aus Italien-Import, 400 km, mit TÜV u. Brief, Pr. VB, Tel: 06056/6991

HR II, sehr guter Originalzustand, läuft sehr gut, Stahlflexbremsleitungen, Conti u. Originalauspuffanlage, für 13.800,- VHB, zu verkaufen, Tel. 04321/24173

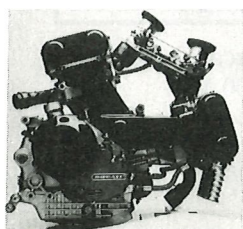

## SCHNYDER CORSE

Produkte aus dem BOT-Shop von Edgar Schnyder - M 600 / 900, 900 SS, 748 / 888 / 916, spez. und original CORSA Teile

**POGGIOLINI** Schrauben & Motor, Rahmen und Verkleidungs-Kits

## FUEL INJECTED MOTORCYCLES

Diagnose & Tuning Handterminal, Chiptuning, LCD/LED Lambdamessgeräte, Datenaufzeichnung

**ACHTUNG Händler - wir suchen Fachhändler für unsere Produkte!!**



Original DUCATI Corsa Rastenanlage mit Schalt- & Bremshebel, ohne TÜV DM 660,-

748 / 916

SCHNYDER CORSE Kettenadapter-Umbaukit auf 520 Kette - komplett- DM 1650,-

600M/900M

SCHNYDER CORSE Fahrwerks- & Motor-teile, Kohlefaserteile, Drehzahlmesser etc. Bitte spezielle Liste anfordern.

**Thomas Ratsch**  
Aiblinger Straße 28a  
D-83104 Hohenthann  
TEL. 08065 - 1097  
FAX 08065 - 1796



# Motalia Anzeigenmarkt

**DUCATI**

**RICAMBI  
WEB**

Am Bahnhof 8  
76829 Landau-Godramstein

Tel. 06341/61071  
Fax 06341/63987

**DUCATI E-Teile, Zubehör, Race Kits  
etc.**

**Katalog  
anfordern!!**  
mit DM 15,- in  
Briefmarken!!



Wenn's eilig  
ist!!!  
Liefern wir auch  
über Nacht!!!



**Ihr DNL-Vertragshändler**

Verk. Ducati 200 GT/America, Brief m.  
17 PS, Reifen neu. Reinhold Sorg, Eib-  
weg 11, 88339 Bad Waldsee, Tel.  
07524/8491, Preis: 2.950,- DM

MHR 1, Bj. 80, 14000 km, stillgelegt von  
86-96, original, ohne Seitendeckel, 40er  
Dell'Orto offen, Lucas Stahlflex, neuer  
Lack und noch ein paar spezielle Klein-  
igkeiten, VHB 16000,- DM, Tel.: 06186/  
7808 AB

Für 900 SS (Gummiband) 91-94, Ter-  
mignoni, offen, hoch, neu, 1x gelaufen  
DM 800,- VB; Blinker hinten orig., DM  
50,-; Bremsleitungen vorn u. Kupplungs-  
leitung orig., DM 30,-; Abdeckplane  
Kunstst., neu DM 40,-, Telefon + Fax:  
0571/580242

Verk. f. 750/900 SS, Bj. 89/90, 3teilige  
Vollverkl. m. Scheibe zus. 780,-; Tank  
m. Benzinpumpe u. -hahn 650,-; orig.  
Koflügel hinten 30,-; Weber Doppel-  
vergaser 44 DCFN m. Ansaugstutzen  
u. Luftfiltergehäuse 380,-, Versandko-  
stenlos, 06327/4272

Verk. neuen Brembo Hand-  
bremszyl. PS 19 (keine ra-  
dialer) m. rundem Flüssig-  
keitsbehälter 380,- u. 1  
neuen GfK-Koflügel hinten  
f. KW 750/900 SS in  
schwarz 120,-, Versandko-  
stenlos, 06327/4272

Verkaufe Ducati 350 Ven-  
to, Bj. 81, Einzylinder, 27  
PS, ca. 18000 km, VB DM  
3.900,-, Tel. 02306/42507  
ab 18.00 h

748 SP, neu, Euroimport,  
VB. Suche 750 F1, 0821/  
716761

Verk. 900 SS-Teile, '93, 38 mm Mikuni-  
Vergaser 250,-, Showa-Federbein 250,-,  
Carenata-Verkleidungshälften 500,-,  
Doppelsitzbank kompl. 400,-, 09288/  
6244 abends

750 SS, Nuda, Bj. 7/92, 26.000 km,  
Inspektion u. alle Verschleißteile neu.  
Alles original, 10.000 DM, 0251/67815

Ducati MHR 900, Bj. 81, TÜV neu, Rei-  
fen neu, goldene Brembo 2Kolben-Sät-  
tel, km-Stand: 20.000, Preis: 7500 VB,  
Tel. 030/4324068

Verkaufe Termignonis offen, hochge-  
zogen für 900 SS/SL, 1x gelaufen, wie  
neu, Alu, VB 700,- oder Tausch gg.  
Termignonis hoch mit TÜV, neuw.  
07747/652 19.00 - 21.00 Moses

Verkaufe Motor F3 Racing, 6-Gang,  
höhere Verdichtung, neu (0 km),  
Schwinge, Kleinteile, Elektrik, Tel./Fax:  
0043/7215/2010

Für 900/750 SS ab Bj. 91 Carbon-Hi-  
Radabdeckung, neu, 150,- DM, Tel.  
05605/6121

Verkaufe folgende Einzylinder-Teile: 1)  
450er Motor (Feder) komplett DM 1400,-  
2) Gehäuse 350er DM 350,-; 3) Zylin-  
derkopf 250/350er DM 250,-; 4) Getrie-  
be komplett DM 400,-; 5) Zylinder 250 +  
350 je DM 150,-; 6) Kickstarterwelle mit  
Zahnrad etc. DM 50,-; 7) Kickstarter,  
Schallhebel, Gehäusedeckel, Kipphe-  
bel (Feder), Kleinteile, Preise nach Ab-  
sprache; 8) Sportnockenwelle für Fe-  
dermotor, Hub 9,5 DM 250,-; Tel. 089/  
221588

Ducati 750 GT, Bj. 71, Top-Zustand,  
VA-Teile, neuer Ausp./Vergaser offen,  
Borrani-Speiche, Neulack, Ochsenau-  
gen, polierter Motor, -B.News 10/94-  
DM 10500,-; Tel. 0451/692559

750 + 900 SS in Teilen u. a. neue  
Graugußbremscheiben, 06782/7679

Im Vertrieb

**Bellit**

**Metall-Polier-Set  
für die  
Handbohrmaschine  
DM 65,- + Versand**

**METALLSCHLEIFEREI SCHRÖDER  
Tel. & Fax 02841 / 50 77 75**

**GLANZPUNKTE SETZEN**



# Motalia Anzeigenmarkt

Verk. 1 Satz Edelstahlcontis mit Gravur  
Silenium, kleine Beule, 300,- DM, 0208/  
474972

M 600, EZ 17.05.94, Diopa-Drehzahl-  
messer, km 9500, VB 10.500,- DM, Tel.  
06831/122367

Verkaufe Ducati 750 Paso kompl. o.  
Verkleidung, 26000 km, neu lackiert  
und Fahrwerk neu gelagert, Bj. 88, TÜV  
97, kompl. VB 3600 DM o. in Teilen.  
Verkaufe Rahmen 750 TT F1, leicht  
verzogen, VB 650 DM; Schwinge 750  
Sport (Bj. 88) VB 550 DM; 43er Telega-  
bel (GSX 750 R, Bj. 89) für TT F1 mit  
Brücken VB 700 DM; Speichenräder  
17", 3" vorn, 3,5" hinten, neu zu Rah-  
men und Gabel passend je VB 650 DM;  
Fußrastenanlage, neu, leicht und schön  
f. TT F1 VB 380 DM; Motor 750 Sport  
(Bj. 88) 16000 km, Köpfe neu, Schwin-  
genadelgelagert, mit Vergaser VB 3600  
DM; Bremsanlage (1 Stk. 320er Guß-  
scheibe, 1 Stk. 220er Gußscheibe, 2  
Stk. Nissin 4-Kolbensättel, Schläuche  
und Geberzylinder) VB 1400 DM; Elek-  
trik kompl. 750 Sport VB 500 DM; Fe-  
derbein 750 Sport VB 150 DM; orig.  
Auspuffrohre 750 Sport (Zust. befriedi-  
gend) VB 200 DM pro Paar; Schwinge  
f. Pantah, Stahl VB 100 DM; WBO-  
Aluschwinge mit Gutachten, 20er Ach-  
se und neuen Exzentern VB 400 DM  
und diverse Kleinteile. Suche orig. Aus-  
puffendrohre f. Paso. Tel. 05241/6908  
AB, Ralf

Aus Sammlung, Topzustand Ducati 250  
MK3 D mit 350er Federmotor zu ver-  
kaufen, FP 4700 DM, 030/6624670

900 Mike Hailwood Replica, Bj. 81, 20  
tkm, Motor verblumt, guter Orig.-Zu-  
stand, VB DM 11000, 02041/57814

## DUCATIZUBEHÖR

350/600/750/900 SS u. andere  
DPM-Auspuffanlage hochverlegt Paar 690,-  
(kpl. in Alu, Topf schwarz, 92 bis 102 dB(A))  
für 350/600-Modelle, hochverl. 390,-  
Einstellbare Brems- und Kupplungshebel,  
wie 748/916 SP, für Brembo PS (eckig) je 59,-  
Sport-Production Kplgs.hebel, kpl. für Zug 65,-  
Schnellöffn. Duo-Gasgriff (36mm/74°) 69,-  
Tecnomagnesio-Felg. in versch. Ausf. sowie  
weitere Teile auf Anfrage, Katalog anfordern

**Motorrad- und Freizeitshop, 78479 Reichenau**  
**Tel./Anrufb./Fax 07534/7175**

Verkaufe von 900 SS, Bj. 91, Instru-  
mentenabd. KF 50,-; Auspufftöpfe A011/  
B011, 500,-; Schwinge 600,-; AP Lock-  
heed Bremspumpe CP3125/3/4", 300,-  
Bremspumpe von ZXR 400, 180,-,  
04122/51357

Biete Ducati Hinterradfelge Campa 4-  
Loch, 2.50 x 18, 200,- DM, Tel. 02645/  
4992

Ersatz- und Verschleißteile günstig!  
Fa. LUBBIKE Fax & Tel. 0881-61059

Monsterteile zu verkaufen: Tacho +  
Konsole, Fußrastenanlage, Lenker,  
Kleinteile, org. Spiegel; Bernd Erdmann,  
Erzberger Str. 32, 34117 Kassel

Suche Brembo radiale Bremspumpe  
PR 19 und radiale Kupplungspumpe  
PR 16, Tel.: 08143/8528

Ducati-KöVWe, original Borchert-Motor,  
1000 ccm, blaue Nocke, Elektr.-Zünd.,  
Öl-Kreislauf auf Hauptstrom geändert mit  
externem Ölfilter, wärmeisolierende  
Vergaserflansche, 40 Ausl./46 Einlaß-  
Ventile, SS-Optik, offene Vergaser +  
Contis, lange Kerzengewinde, polierte  
Pleule, Rennkupplung, gewuchtete Kur-  
belwelle, DM 11000,-, Tel. 0451/692559

750 + 900 SS, Bj. 91, rot/weiß, 17000  
km + 8000 km, 2 Jahre TÜV, offene  
Kupplung + ital. eigetr. Auspuffe, Preis  
VB, 06843/1798

Suche MR Rastenanlage für 900 SS,  
Tel. 09238/1640

900 SL, Bj. 94, 15.000 km, alle Kunden-  
dienste, 1te Hand, VB 15.500 DM oder  
Tausch gegen 750 SS KW, Tel.: 02853/  
39666

## DIOPA Kunststofftechnik

Ihr Partner für Ducati-Zubehör

### Der neue DIOPA-KATALOG ist da!!!

Viele Neuteile von der "SS" übers "Monster" bis zur "916"  
Den neuen Katalog erhalten Sie gegen Einsendung von 10,- DM  
(Schein oder Briefmarken)

Richard Diopa • Römerstr. 19 • 70180 Stuttgart  
Telefon: 07 11 / 60 45 04 • Telefax: 07 11 / 60 84 69



# Motalia Anzeigenmarkt

Suche für Ducati 900 SS KöWe: Lima-deckel mit/ohne Lima (2-Draht). Suche außerdem Speichenradnaben. Nabenflansche hinten und 229er Brembo Bremsscheibe. Tel.: 08143/8528

Suche für 750 SS, Baujahr 1992, linkes Vollverkleidungsseitenteil, Tank, Umbausatz auf zweite Bremsscheibe, hochgelegte Auspuffanlage mit TÜV. Tel./Fax/AB: 08457/423

Suche 1-Zylinder-Motor 250/350/450, auch reparaturbedürftig oder zerlegt zu realistischem Preis, Tel. 07021/2462

1 Unfall-Rahmen mit Brief, EZ 04/95, 1. Hand, mit nagelneuem Rahmen, noch ohne Nummer, VB 3.000,-; 1 Brief 900 SS, EZ 90, VB 1.000,-; 1 Motor 900 SS, '95, 4.500km, VB 5.000,-; 1 Schwinge 900 SS, '94, 800,-; 1 Schwinge, '93, 700,-; 1 Satz Räder 900 SS, rot, VB 1.000,-; Kohlefaser-mantel f. Ausp. Anlage 916/748 zum Austausch, Satz 400,-; 1 Satz Bremsscheiben schwimmend 450,-; Keihin 39 ø gebraucht, 1.100,-; Scorpionanlage 900/750 mit Krümmer, neu, 1.900,-; gebraucht, 1.200,-; Vollverkleidung SS, VB 700,- /Nachbau neu 750,-; SL Sitzbank 300,-; Federbein 900 SS, 500,-; Tank 900 SS, kleine Beule, 500,-; Alu Endschalldämpfer 900 SL hochgezogen, 600,-; Kämna-Exzentrerschwinge neu, 1550,-; 41 ø Dell'Ortos 900 SS mit Gasgriff, 600,-; viele weitere Teile; Tel./Fax 08679/911022 ab 18.00

Ducati 906 Paso, rot/weiß, Bj. 91, EZ 93, 13.000 km, Zubehör: Conti 2in1, 2ter Kettensatz, Gepäckgurthalter, un-fallfreier gepflegter Zustand, 9500 DM, Tel. 06581/3335

Club Renner Ducati TT2, mit KFZ-Brief und TÜV, ca. 140 km, 750 ccm Rennmotor auf F1 Basis mit Carillos, Doppelzündung und sonstigen Verbesserungen, PVM, White Power, 300er Brembo Oro, M1R Gabel, einige Erfolge bei Ducati Clubrennen in Assen, VB 16.000,- DM, 04202/62306, Achim bei Bremen

Suche für 900 SS hochgelegte Auspuffanlage A04/B04, auch Tausch gegen hochgelegte Carbonanlage A11/B11, sowie Seitenteile für 900 SS Nuda, 91/92 mögl. Tel. 07021/2462

Mai 1996

# DUCATI

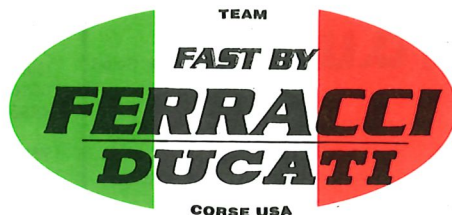

## FAST BY FERRACCI

### DUCATI-Tuning für Racing und Straße

Katalog jetzt anfordern.  
(3,- DM Rückporto nicht vergessen)

### Ihr DNL-Vertragshändler

# BOHNHORST

## MOTORRÄDER

Triftweg 72-74 · ☎ 05 31-5 20 29  
38118 BRAUNSCHWEIG



Verkaufe HR 1, EZ 84, 18000 km, 2. Hand, original, sehr guter Zustand, kein Regen, 13.900,- DM. Verkäufe für 600-900SS, Tankschutzhaube u. Tankrucksack, rot, nach Maß (teilbar) 180,- DM; Superlighthöcker, rot, mit Renn- und Orig. Sitzkissen 650,-; Bremsmomentabstützung (Orig. DNL) u. Stahlflex 250,- DM, Tel.: Anrufbeantworter 05121/262611 oder Büro 0511/333-9033

Verkaufe für 750 Sport: ein Satz Original-Blinker (4 Stück) Neupreis DM 65,- für DM 35,- je Stück; Verkleidungsseitenteil rechts, rot-silber, kleiner Riß jedoch keine Kratzer für DM 350,-, Telefon: 08121/78318

Monster 600/900 Doppelscheinwerfer im Carbonegehäuse inkl. Halterung aus Alu im prof. Look! Preis ist VHB. Tel. 06021/84830 oder privat 06022/24954

Für Ducati 750 Sport, Bj. 90: Verkäufe 1 Originalheckteil, 1 Einmannhöcker Diopa, Bremsleitungen, Blinker, 1 Paar Alu-Racingtüten, Tel. 09253/1414

Verk. Bremsscheibe hinten für 750/900 SS, neuwertig 80,-, Tel. 0981/12211

Biete Ducati Hinterradfelge Campa 4-Loch, 2.50x18, 200 DM. Suche Seitenständer von Cagiva Alazzurra incl. Halteplatte für Rahmen, Tel. 02645/4992

# Motalia Anzeigenmarkt

**Traut** Motorentechnik GmbH

Motorüberholung und Reparaturen  
Ducati, Morini, Moto Guzzi  
-zu Superpreisen, ein Jahr Garantie-  
Bleifrei z.B. Guzzi 140,-/Kopf  
Kurbelwelle schleifen Guzzi 170,-  
KW plasmantrieren, feinwuchten  
-Mechanische Bearbeitung/Tuning-

**Roonstr. 11, 52070 Aachen**  
**Tel. 0241/501988, FAX /509233**

750/900 SS KöWe Chro-Mo Rahmen  
(neu) aus Umbau, Gehäuse (Elektronika)  
neu, Speichenräder 2.15/3.00-18  
Akront Hochschulter, Imola-Tank, GFK-  
Teile, Conti (VA), Tel.: 02271/54230

900 SS Königswelle, Bj. 80, 27000 km,  
Halbschale/Imola-Tank Alu, Edelstahl-  
auspuffanlage, diverse Sonderteile, nä-  
heres unter Tel. 09275/1064

Verk. Rahmen mit Schwinge, Haupt-  
ständer von 900 SD (ohne Brief) 400,-  
DM. Von MHR: Tank 300,-, Sitzbank  
150,- DM, Schwinge 100,- DM, Marz.  
Gabel 450,- DM, Auspuff 70,- DM, Tel.  
02855/6374 ab 20 Uhr

Rahmen mit Brief (Schrott) 750 SS, 8/  
93, Hinterrad 750 S/89, VB 240,-, Stahl-  
flex-Bremsleitungs kit (vorne + hinten)  
SS ab 91 neu 169,-, Tank 200er Elite,  
mit Befestigungsbügeln, Neulack (sil-  
ber) und neuen Emblemen, Tel.: 02271/  
54230

750 GT/S/SS Gehäuse (m. Anguß) neu,  
Kuppl. Deckel m. u. ohne E-Starter,  
Kick 750 S/SS und 750 GT 1. Serie,  
Kolben 80,4 mm, 22er Kobo., Pleuel-  
satz, Getriebeteile, Tank 750 S (breit)  
neu, Speichenräder, Scarab/Lockheed-  
Teile, 02271/54230

Für Königswellen-Duca-  
ti Campagnolo Hin-  
terräd, 4-Loch,  
2.50x18, 250,-; orig.  
Tank 750/900SS,  
Glasfaser, 350,-, Tel.  
06188/3324 oder 069/  
498581

750 SS Nuda, Bj. 5/93,  
1. Hd., 25000 km, alle  
Inspekt.Extras: 2. Aus-  
puffanl. Termignoni  
Alu, offen, hoch mit  
TÜV! Mit Beifahrer-  
rasten Alu, 2. Scheibe +  
Stahlflex, Alucockpit +  
Veglia Öltemp, Sozi-  
usabd., div. Reifen-  
eintr. Reparaturstän-  
der, Preis: 11.900 DM,  
Tel. 0221/5507164

Ducati 750 S/SS Rundmotorteile: 1 Satz  
Mondialkolben ø 80 mm, Kolbenbolzen  
ø 22 mm; 1 Satz Zylinderlaufbuchsen;  
1 Satz Zylinder liegend und stehend; 1  
Zylinderkopf stehend, gebraucht; 1 Zy-  
linderkopf liegend mit Ventilen neu; 1  
Satz Dellorto Vergaser ø 40 mm; 1  
Rundmotorgehäuse nagelneu, ohne  
Motornummer, vielleicht für SS-Leute  
interessant. Verkauf der Teile am Lieb-  
sten en Block, damit es auch in die  
richtigen Hände kommt. Tel.: 07821/  
7128

## Gilera

Verkaufe Gilera 150 Strada, Bj. 1973,  
14 PS, VB 1100,-, Tel. 08225/2984

Gilera Funbike zu verkaufen! KM-Stand  
1800, UpSideDown Gabel, Bj. 7/92, TÜV  
neu, Lackierung neu, Bereifung vorn  
120er auf 17 Zoll, hinten 160er auf 17  
Zoll, 27 PS eingetragen, aber offen 48  
PS, 4 Reifensorten (Hersteller) einge-  
tragen, Zubehör: 1 Rennpleuel m. Renn-  
kolben und Rennnockenwellen (ca. 62  
PS), 2 Nockenwellen normal, 1 Motor-  
gehäuse neu, 1 Tankverkleidung, 1  
Cockpitverkleidung m. Doppelschein-  
werfer, 1 Satz Räder u.v.a.m, zuviel  
zum Aufzählen, FP: 6000,- DM, Tel.  
06805/21786

Gilera Saturno, italienischer Auspuff,  
VB 8.000,-, Tel: 07022/35645

## Motorinstandsetzung Totalrestauration Neu- und Gebrauchtmotorräder

**desmo**  
DUCATI ERSATZTEILE SERVICE MOTORRÄDER

Zahnräder für Drehzahlmesserantrieb für Königswellendeckel mit  
passender Übersetzung für Veglia-Drehzahlmesser

Satz 184,-

**Andreas Nienhagen, Stuttgarter Str. 68, 70736 Fellbach**  
**Tel.: 0711/588096 Fax.: 0711/588095**

# Motalia Anzeigenmarkt

Aus Sammlung Gilera Saturno mit zwei Auspuffanlagen, allen Reifenfreigaben, 10l km, 8000 DM, 030/6624670

Verkauf neuwertigen Motor von RC 600 DM 1800,-; je 2 Kolben + Zyl. von RC + Nordcape, neu DM 850,-; Motorgehäuse von RC + Nordcape neu DM 800,-; 07127/51887 ab 19.00

Bleifrei? Nockenwelle verschlissen? Kurbelwelle defekt? No problem! Ersatzteile zu günstigen Preisen! Fa. transmoto-Tuning, Tel: 02603-5180, Fax: 02603-4389

Saturno rot, 4500 km, Erstzul. 3.93, leichter, 45 PS, offen, 160er, alles mit Eintrag., 9000,- DM, Tel. u. Fax 0711/354184

Gilera Saturno, rot, 1 AZustand, White Power Federbein hinten (plus Orig. Federbein), Kundendienst und Batterie neu, 12000 km, VB 9100,- DM, Tel. 08041/4036

## Guzzi

Verk. LM III Motor 950 ccm, VHB 2200 DM, Tel 05246/81413

## Ralf Tholen

### Ersatzteile und Zubehör für MOTO GUZZI

**Preissenkung**  
für  
**Corbin Sitzbänke**

- LeMans 1/2/3  
Ein- und Zweisitzer **499,00 DM**  
**Neu:**  
- LeMans 4/5  
Zweisitzer **499,00 DM**

**50189 Elsdorf, Köln-Aachener-Str. 215**

**Fax und Telefon: (02274) 1884**

Meine Öffnungszeiten: **Dienstags 17:30 - 18:30**  
**Freitags 16:00 - 18:30**  
**Samstags 09:00 - 12:00**  
oder nach Vereinbarung

## ITALO - SCHMIEDE

**lädt ein zum Italiener - Treffen  
am 23. Juni 1996**

**ab 10 Uhr in**

**MOLLBERG**

ITALIA 1300 KM

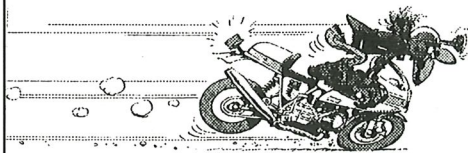

Für das leibliche Wohl ist gesorgt.

**Oldenburger Landstraße 35  
26215 Mollberg · Tel. 0 44 58 / 16 52**



Suche für 30er Vergaser (Convert) gerade Ansaugkrümmer. Tel./Fax: 08204/1772 (Bernd)

Verk. Gabelbrücken m. Lenkerbef. Cal. III, 200,-; Tank, weinrot/weiß, neuwert., Cali. II, 350,-; 4 Blinker orig. 1000 S, 40,-; Tel. 04852/3603

Suche 1000 SP (rund) Motor und Getriebe, Zustand egal u. T5 Schwinge, 06444/8550

Suche f. Seitendeckel LM III links schwarzes Abdeckgitter, 08161/67578

Verk. Mistral Auspuffanl. für gr. Guzzi, 0043/5574/48343 Österreich

Suche unfallfreien LM-Rahmen mit Brief bis EZ 88 und Motor (auch defekt) für LM IV/1000, Tel. 07321/361794 bis 16 Uhr oder 07324/981700 ab 17 Uhr, Fax: 07324/41289, Thomas verlangen

# Motalia Anzeigenmarkt

## InTeam Motorradladen

Kfz Meisterbetrieb  
Wir bieten DEN Service rund um Eure Guzzi  
Importneufahrzeuge Guzzi und Ducati mit Garantie  
Gebrauchte italienische Klassiker in Topzustand  
Reparaturen, Tuning, Umbauten und Veredelung  
Ersatzteilversand  
TÜV Eintrag im Haus, z.B. Lafranconi, offene Trichter  
Reifenservice  
CORBIN Sitzbankimport

**InTeam  
InGuzzi**

Sämtliche Dienstleistungen rund um die Guzzi.

z.B. Bleifreiumbau kpl.  
NGK Stecker LB 05F  
Corbin 1-Mannbank LM 1/2  
Speichenrad z.B. 3,50x18

DM 700,--  
DM 2,60  
DM 600,--  
DM 660,--

Gebrauchte:

LM 1-3

1000 SP

V 35 Imola

weitere auf Anfrage

ab DM 6900,--  
DM 5500,--  
ab DM 1500,--

## InTeam Motorradladen R & H Bergmann GmbH

Ansbacherstr. 77 91572 Bechhofen  
Tel 09822 / 323 Fax 6920

V 50 Monza, km 38500, Inspektion gemacht, 19 kwoder offen, mit Gepäcktaschen, zu besichtigen bei 05254/66837, 3800,-

Verk. für LMIV,V: Lafra. comp., chrom, neu; Alu-Ansaugr. oh. Sieb, ø 52; Instrumentkons.; 2 Ochsenaugen; 16"-V-Rad; Zylinder/Kolben; VV; Kuppl.; Fußrastenanlage; Seitenverkl.; Preise VB; Tel. 0241/155217 AB

Moto Guzzi LM 1000, EZ 89, 28t km, Umbau auf Doppelbremse m. Stahlflexl. u. VA-Anschlüssen, Doppelzündung, Batterie unterm Getriebe m. abgeändertem Hauptständer, Zyl.köpfe überholt (Super bleifrei), Gabel überholt (prog. Federn), Motor m. Drehmomentnocke u. ø 92 mm Mahle Sportkolben, polierte Teile, Bosch-Alarm, H&B Gepäckträger, Werkzeug u.v.m., VHB 10500,-, Tel. 07804/1011

V 50, Bj. 82, metallicgrün, zahlreiche Neuteile, VHS, Tel. 0721/843780 AB

1100 Sport, rot, EZ 8.95, Vergaser optimiert, VB 15000,-, Tel. 05504/8617

Moto Guzzi Le Mans II, 1000 ccm, Agostini VV + Höcker, Moto-Italia Rasten, Ölwannezwischenring mit Außenfilter, VB 6800,- DM, Tel. 0421/705210 evtl. AB

Verk. Edelstahl-Auspuffendrohre für LM 1-3 "Mistral". (Ähnlich LM 1 Lafranconi Competitione) Neu! 460 DM der Satz, 0211/452649

Gilardoni Zylinder + Kolben 88 ø für Tourer, VB 350,-, 02684/8126

V 35 II, Bj. 86, 27000 km, E-Zündung, neue Kolben/Zyl., gt. Originalzustand, E-Teile, Preis VB 2900,-, 05551/61054

Verk. V7 GT 850 California, Bj. 74, weiß, 1000 ccm, Lafranconis, verstärkte Kupplung von Höckenschmieder, Konis, neuer Endantrieb, neuer Vorderfrn., wahlweise solo oder Gespann, auf Wunsch Seitenwagen Ural u. Anschlüsse, VB 8.500,- DM, Tel. 040/7665643

## SEMMLER MOTOR sport.

MOTORRAD - MOTORROLLER

MOTO-GUZZI 1100 Sport (silber) ..... 15.500,--

MOTO-GUZZI 1000 Quota (rot)..... 15.200,--

MOTO-GUZZI 1100 California

Vergaser (rot/schwarz) ..... 15.990,--

MOTO-GUZZI 1100 i California

Injektion (rot/schwarz)..... 17.500,--

Semmler Motor-Sport, Robert-Bosch-Str. 2,

35305 Grünberg/Industriegeb., Tel. 06401/6050

# Motalia Anzeigenmarkt

## MOTO GUZZI ITALY-BIKES

**Roland Reiners**  
**MOTORRÄDER • ERSATZTEILE**  
**DIREKT - IMPORT**  
41366 Schwalmthal-Amern Kirchstr. 8

**Ständig ca. 20 werkstattgeprüfte  
Guzzis im Angebot!**

Zum Beispiel:

**Moto Guzzi V7 750 Spezial  
6600 DM**

**Moto Guzzi V7 700  
3500 DM**

**Leistungsreduzierung**  
25 KW für alle Guzzis 399,-

**Hubraumvergrößerung**  
z.B. 88 mm ø = 950 ccm 640,-  
92 mm ø = 1040 ccm mit  
geschm. Alu-Kolben 1099,-  
Einbau incl. Material 299,-

**Ersatzteile**  
**VA-Edelstahlhauspuff** bis zu  
6 kw Mehrleistung 978,-  
**2 in 1 Sil-Quat**, linksseitig 999,-  
**Lafra Comp.** LM 1-3, Cali 2 518,-  
**Stahlflex** mit TÜV 249,-  
**Kreuzgelenk gr. Mod.** 225,-  
**Bremsbeläge gr. Mod.** 25,-  
**Tommaselli Gasgriff** 59,-  
**Tommaselli Lampenhalter** 45,-

### Kostenlose Liste anfordern

Tel.: 02163 / 10099 Fax: 02153 / 5259

Mo.-Fr. 14<sup>30</sup> - 18<sup>30</sup> Do. - 20<sup>30</sup> Sa. 10<sup>30</sup> - 14<sup>30</sup>

Verk. V 50 I, Bj. 78, ohne TÜV  
mit VA Krümmern, VB 2500,-;  
V 50 Rahmen + Brief; V 65  
Lario Motor + Rahmen + Brief;  
V 65 II Motor + Rahmen + Brief  
+ div. Kleinteile (fast komplet-  
tes Motorrad); Ago VVK für klei-  
ne Guzzis, Preis VB, Tel. 0951/  
302334

Mille GT, Bj. 88, schwarz,  
Speiche, Koffer, Tank-  
rucksack, bleifrei, 49.000  
km, VB 7500,- DM, Tel.  
040/847418

1000 S, 81 PS-Version,  
Erstzulassung: 3/92,  
50000 km, Originalzu-  
stand bis auf Moto Spe-  
zial Vergaser-Synchron-  
steuerung, schwarz/  
orange, TÜV neu, VB  
8500,- DM, Tel. Tag: 069/  
855773, abends + Wo-  
chenende: 06104/73269

Verk. LM III-Orig.-Teile:  
Tank mit verchromter  
Klappe und Benzinhäh-  
nen, Neulack rot, kein  
Rost, 1 AZust., 295,- DM; Neu-  
wert. Auspuffanlage incl.  
Sammler u. Alu-Krümmerran-  
schen, 330,- DM; LuFi-Kasten  
(ohne Vorderteil) 20,- DM; Alu-  
Ansaugkrümmer gebogen für  
40er Vergaser, incl. Gummis,  
Satz 50,- DM; 1 Satz Alu-Knick-  
speichen-Räder incl. LM-  
Brems scheiben u. Bereifung,  
295,- DM; 4 Blinker mit Blink-  
erstangen, 40,- DM; 1 Satz  
geschmiedete Magura-Stum-  
mellenker, 75,- DM; für Cali III/  
LM IV-Umbau auf 18-Zoll: 5-  
Speichen-Vorderrad incl.  
schwim-  
m e n -

Verk. LM I, Bj. 78, 35t km, Konis, Clas-  
sic Sitzbank + Rennhöcker und Vollver-  
kleidung, Alu-Tank runde Ausführung,  
viele weitere Alu-Teile und Chromteile,  
z. Zl. komplett zerlegt. VB 7800,- DM,  
Tel. 02833/5220 o. 0641/85841

V 7 Sport, EZ 1971, guter Originalzu-  
stand, für 7600,- VHB zu verkaufen,  
Tel. 04321/24173

## ALDI MOTORRÄDER

Rheinauer Str. 44 • 68782 Brühl/Rohrhof  
Tel: 06202-78260 • Fax: 06202-74211

### Großes Moto Guzzi Neu- und Gebrauchtteilelager

- für alle Zweizylinder-Modelle  
(auch V35-V75)
- täglicher Versand
- bleifrei, Doppelzündung
- Restaurationen
- ständig über 20 Guzzis im Haus

850 T, Tachostand: 29t km, mit Dop-  
pelscheibe, Gepäckträger u. Koffern,  
Borrani-Speichenräder. Mit Blankobrief  
o. TÜV: 4550 DM oder mit TÜV: 5550  
DM, 0211/452649

Mille GT, neuw. 500 km, Tourenverklei-  
dung (Pichler), Erstzul. 95, grünmet.,  
13500,-, Tel. 089/4307130 ab. od. 089/  
676846

Suche für Moto Guzzi 125 Stornello  
(Scrambler) Handbuch o. Teilleistende  
oder andere Lektüre; original Sitzbank u. Ar-  
matoren (Tacho u. Drehzahlmesser);  
Tel. u. Fax 07534/1244 ab 19.00 Uhr

Suche beide Seitendeckel für V 65 TT  
dringend!!! 09607/1245 ab 20.00 Uhr

Suche leise Endtöpfe für LMI gebrauch,  
Tel. 0441/76410 (AB)

Umbausatz LM IV auf 300er schwim-  
mende Gußscheiben, Adaptersatz,  
Stahlflex-Bremsleitungen, Bremsbe-  
läge, Befestigungsteilen und TÜV  
Gutachten nur DM 1.190,- dto. zu-  
sätzlich mit 4-Kolbenbremszange  
Gold nur 1690,-, Fa. LUBBIKE Tel. &  
Fax 0881 61059

der Brems-  
scheiben u.  
neuw. Berei-  
fung, 330,- DM;  
alle Teile sind in  
einem sehr gu-  
ten Zustand. Be-  
kleidung: 1  
blaue Belstaff-  
Nylon-Jacke,  
warm, was-  
serd., Gr. L, 99,-  
DM; Info unter  
Tel. 04722/1271

**Martin Hagemann**

*Guzzi e più*

**Ersatzteile, Zubehör & Accessoires  
zu fairen Preisen**

Speyerer Str. 7 76646 Bruchsal  
Tel/FAX 07251/82217 Mobil 0177/2434457

**Ständig günstige Setpreise und Restposten**  
z.B.: VA Schrauben Stück ab -,35 DM  
Alu Lichtmaschinendeckel ab 80,- DM

# Motalia Anzeigenmarkt

## *transmoto-Tuning*

Spezialist für Kraft und Leistung

Bilfreireumbauten, Kurbelwelleninstandsetzung, Getriebereparaturen, Motor instandsetzen und optimieren für Guzzi und Ducati in aller kürzester Zeit zu absolut fairen Preisen und ohne leere Versprechungen!

Hallo, ab dem 15.06.96 stehen wir Euch werktags von 9 Uhr bis 17.30 Uhr mit Rat und Tat zur Verfügung!

Deutschlands sympathischster Tuningladen für Italiener hat endlich auf und wartet nur auf Euch. Mit neuen Ideen, neuen Teilen und noch mehr Service für unsere Kunden.

Das sind die Pluspunkte, die uns von allen anderen unterscheiden:

- Fachliche Beratung und ein informatives Gespräch sind bei uns selbstverständlich
  - Wir sind in erster Linie Motorenspezialisten und nicht nur "Ersatzteilverkäufer"
  - Bei uns sind Fachleute am Telefon, wir reden weder "Fachchinesisch" noch "Bla, Bla"
  - Wir bieten in unserem neuen Laden "Technik zum Anfassen und Verstehen"
  - Bei einer Bestellung über 100 Mark Warenwert erstatten wir drei Mark Telefonkosten
  - Für unsere Kunden sind wir mit Leib und Seele dabei, schließlich fahren wir auch Italiener
  - Bestellung und Beratung als Sonderdienst auch von 19 Uhr bis 21 Uhr, für alle, die tagsüber andere, wichtige Dinge erledigen müssen
  - Motortechnik live, von einem der besten Tuner und Dienstleister Deutschlands
- Unverwechselbar ! tmg transmoto-Tuning Wir sind besser als je zuvor!

Unsere neuen Telefonnummern:

- |                                    |  |
|------------------------------------|--|
| Verkauf / Tuningberatung           | ====> 02603 - 5180                     |
| Verkauf / Beratung                 | ====> 02603 - 5157                     |
| Sonderdienst von 19 Uhr bis 21 Uhr | ====> 02603 - 5180 Der Tip für Abends! |
| Telefax Verkauf                    | ====> 02603 - 4389                     |

*Wir haben im Moment Top-Preise zur Eröffnung unseres Ladens für Euch da!!!!*

Endlich wieder! GILARDONI-ZYLINDER-SÄTZE

88 mm LM bis Tourer, SOFORT LIEFERBAR für DM 640,- je Satz!

*Wir bieten nur das Originale!*

Silent Hektik Zündanlagen und Komponenten. Sonst nichts!

z.B. Silent Hektik Zündanlage für Marelliverteiler komplett für nur DM 685,-  
oder für Doppelzündung nur DM 989,-

Nockenwellen-Frühjahrskur

Nockenwelle, tmg rot, mit sportlichem Profil geschliffen und plasmagasgehärtet und vier neuen Stösseltassen für zusammen nur DM 279,-\*

\*im Tausch mit gebr. Nocke

Neue und gebrauchte Guzzis zu guten Preisen lieferbar. Zum Basteln oder fahrfertig!

Unsere Dienstleistungen sind in der bekannt guten Qualität innerhalb kurzer Zeit machbar und alle ab sofort mit 9 Monaten Garantie versehen.

Wenn das kein Vertrauensbeweis ist! Dabei alles zu Preisen, die einem glatt das Urlaubs- und Benzingeld übriglassen.

Die neue, aktuelle Tuning-Teilleiste tmg 96 ist auch fertig.

**transmoto-Tuning** 56130 Bad Ems, Lahnstraße 23

Tel: 02603 - 5180 Fax: 02603 - 4389 Inh. U. Pfaff,

# Motalia Anzeigenmarkt

Stornello: neue Sitzbänke, zwei verschiedene Ausführungen, zu verkaufen, DM 150,- pro Stück, Tel. 040/5511086, Fax 040/5510380

Verkaufe Unterzüge links + rechts für T 3/T 4/SP/G 5/LM I-III; Hupen 12V chrom, hoch + tief für Cali II, neu Broldose speziell für Tacho 100 mm, schwarz für T 3/T 3 Cali Polizia, Scheinwerfereinsatz CEV 174 mm; Fax 0228/319624 oder Tel. 0228/315059 (AB), rufe zurück

Moto Guzzi LeMans 4, Bj. 85, 65000 km, TÜV + Reifen neu, mit Extras, VB 7000,-, Tel. 09563/30401

Mille GT, schwarz, orig. Zust. ca. 15000 km, Bj. 93, incl. Krauser Kofferanlage und Topcase, Preis: VHB 11000,- DM, Tel. 06821/691366



**Bleifrei für Alle**  
pro Kopf **DM 200,-**

VENTILFÜHRUNGEN Spezialmaterial  
für jeden Kopf passend hergestellt  
incl. Einbau

Doppelzündung pro Kopf	rund	45,-
	eckig	125,-
		150,-

Schwungmassenerleichterung incl. wuchten	290,-
<b>BOT</b> erprobtes Tuning	

Reinhard Bäcker Am Bült 4 48366 Laer  
Tel. 02554/6475 Mo, Di, Do, Fr 13.00-17.00  
Fax. 02554/6476

Zu verkaufen! Moto Guzzi Edelstahlkoffer mit integrierten Blink- und Bremsleuchten. Deckel absperbar, ca. 45 ltr. je Koffer, passend auf orig. Halter, Einzelerfertigung, speziell für Guzzi-Gespanne, Autobatterie paßt in rechten Koffer, NP: 1000,- DM, FP 450,- DM, Tel. 06821-691366

Moto Guzzi Dingo, VB 250,- (ohne Papiere), Tel. 040/7124203

Suche Doppelsitzbank für Daytona, 06441/47263

Verkaufe: Verlicchi Lenkerschellen für 38ø 100,- DM; Höcker 1-Mann/Frau "Hockenheim" komplett mit TÜV 300,- DM für LM III, Foto Moto Spezial Seite 13, Tel. 040/6904084

Für Guzzi 1000 S wg. Umbau: Verlicchi Lenker, Bremsscheiben vorne und Moto Plat Zündung komplett, Günstig! Tel. 07131/576921

Suche Endtöpfe LM 1/2, SP 1000, DGM 30558S, 30558D, guter Zustand, zu fairem Preis, Tel. 07576/7164 abends

LM 1000, 1 a original, EZ 1/85, 4300 km, Rahmennr. 11119; Zustand fast wie neu, 1 Vorb., TÜV 10/97, wegen Aufgabe, VHB 11400,- DM, 06221/864599, Raum Heidelberg

Bleifrei? Nockenwelle verschlissen? Kurbelwelle defekt? No problem! Ersatzteile zu günstigen Preisen! Fa. transmoto-Tuning, Tel: 02603-5180, Fax: 02603-4389

Suche 2 Zylinderköpfe kompl. für LM I, II oder SP 1000, evtl. kompl. Motor, Tel. 02778/2891

T 5, rot, 1 Lack, top Zustand, TÜV neu, EZ 88, 6500,- DM; T 4, weinrot, ca. 26000 km, alles original, 1 Lack, Auspuff, Batterie, TÜV neu 5600,-, Tel. 02778/2891

V7 700, blaumetallic, Speichenräder, DD-Trommelbremse, Koffer, alles neu, inkl. TÜV, top Zust, VB 10300,-, Rechnungen vorhanden, auch Tausch gegen Moto Guzzi 1000 S, 71 PS-Version, Tel. 07151/18820

Thomas

# FUNK

Guzzi Ersatzteile / Tuningteile / Sonderanfertigungen

Kardanentlüftung Daytona (1100 Sport) 69,-  
Kupplungerleichterungen 345,-

(Abgedreht, gefräst und gewuchtet)  
Verteilerdeckel mit Glasesatz 99,-

Montageständer Daytona (1100 Sport) 345,-  
(Hinterrad wird 20 cm mittels Mechanik gehoben)

Schmitten 10, 35325 Mucke, Tel/Fax 06400/7420



Schöngart GmbH  
Huntloser Str. 105 • 26203 Wardenburg  
(direkt an der A 29)  
Tel. 0 44 07 / 2 07 18 u. 2 07 19  
Fax 0 44 07 / 2 07 17

## Rund um MOTO GUZZI

- Ständig Werkstattgeprüfte, gebrauchte Guzzi's, incl. TÜV und vielen Sondereintragungen
- Ausführung sämtlicher Arbeiten an Motoren, Getrieben, Kardanübersetzungen
- Spezialanfertigungen, Doppelzündungen, TÜV-Abnahmen
- Großes Moto Guzzi Ersatzteil- und Zubehörager, direkt aus Italien
- Täglicher Versand in alle Ecken der Welt

**Fordern Sie unsere kostenlose Preisliste an!**

# Motalia Anzeigenmarkt

Von Moto Guzzi California III folgende Teile in sehr gutem, z. T. ungebrauchten Zustand zum halben Neupreis abzugeben: 2 Endschalldämpfer Lafranconi Competizione NP 530,-, 2 Sturzbügel hinten NP 168,-, 2 orig. Spiegel (Klemmbefestigung) NP je 57,-, Wartungsteile (natürlich neu): diverse VA-Speichen Hinterrad NP je 5,90, 1 Kuppelzug NP 12,50, 3 Ölfilter NP je 9,98, 2 Luftfilter NP je 8,99, 2 Power-Luftfilter (ähnlich K&N) NP je 29,90, sowie aus Umbau diverse Plastikteile: Unterzugaabdeckung links + rechts, Lenkkopfabdeckung, Ölpeilstab, Kofferhalterabdeckung, z. T. mit Gebrauchsspuren, daher zusammen für 50,- DM. Tel.: 02461/345820 (Jülich) und keine Panik vorm Anrufbeantworter!

Guzzi 850 T3 Cali, Bj. 82, EZ 86, 42000 km, TÜV auf Wunsch neu, Originalzustand, Cali II Koffer, 6800,-, Tel. 02065/49662

**Moto Guzzi V 500  
DM 3000,- und viele andere  
Tel. 07522 4411**

Verkaufe Sitzbank P&W für LM3, VHB 400 DM, Telefon 02821/98678 ab 20 Uhr

Verkaufe 750 S, Bj. 7/74, ca. 60.000 km, Motor vor 8.000 km überholt, kein bleifrei, Stahlflex, neues Kreuzgelenk, neue Batterie, TÜV 9/96, auf Wunsch neu, VHB 6.500 DM, Telefon 02821/98678 ab 20 Uhr

**André Pierre Vaut**  
Zweiradmechanikermeister  
Steinkamp 5, 27446 Selsingen  
Tel: 04284/8300 + Fax 8306

## Ersatzteil-Service

& TÜV ab Bj. 65 für  
Lafranconi + off. Tr.

### ANGEBOT !

1000 G5, 25 T km	7.500,-
Mille GT, 38 T km	4.500,-
850 T-5, orig.	4.800,-
650 NTX, 20 T km	3.900,-
350 TT, 25 T km	2.900,-



Suche Rahmen mit Brief oder nur Brief für LM 3. Tel. 08456/91140

transmoto bietet an: Bremsscheibensätze Brembo, schwimmend, 300 mm, je Satz DM 1060,-; Bremsscheibensätze SBT, schwimmend, 300 mm, je Satz DM 950,-; Bremsscheibensätze Brembo, schwimmend, 320 mm, je Satz DM 1060,-; 4-Kolben-Bremsszangen Brembo, Oro, P4 30/34, je Satz (re./li.) DM 880,-; Bremsbelagsatz RR für LM 1 u. 3 vo. nur DM 25,-; Nockenwelle V7, geschliffen, gehärtet, poliert für 215,-; LM 1 u. 2 Teile, originales in Massen. Verkleidungen, Sitzbänke gebr. Diverse Getriebeteile, Preis? Und vieles weitere mehr!!! Tel. 02603-5180, Fax 02603-4389

Guzzi 850 T3, Bj. 77, 58000 km, TÜV auf Wunsch neu, Cali-Scheibe + Sitzbank, Koffer, Batt. neu, Speiche, 6300,- DM, 02065/49002

Schweren Herzens abzugeben: Moto Guzzi LM 3, 83, TÜV 6/97, 950 ccm, Stolle-Motor u. Getriebe, Alutrichter, Schajor-Krümmter, DMC-Zündung, IMT-Halbschale, Gaman-Sitz, wechselw. IMT-Höckers., FI-Gabel, EPM m. 110/140 ME33/ME1, Valeo, Batterie-Kasten, Alu-Cockpit, Rahmen/Schwinge kunststoffbesch., Spiegler, Lima u. Silent Hektik Regler neu u. viele weitere Verbesserungen, sehr guter Zustand, Anschauen lohnt. Preis VS, Tel. 0172/8511164 oder 08681/9067

Moto Guzzi Gebrauchtteile für V35 und Imola, Tel. 09131/717804

Guzzi-Teile: 2 neuwertige Pleuel für 1000er Motor VB 550,- und originale Zündelektronik gegen Gebot, Tel. 05202/5788

Suche für Moto Guzzi: EPM6 Speichen Hinterrad 3,50 x 18 bis 250,- DM, Tel. 05361/51212 ab 18.00 Uhr

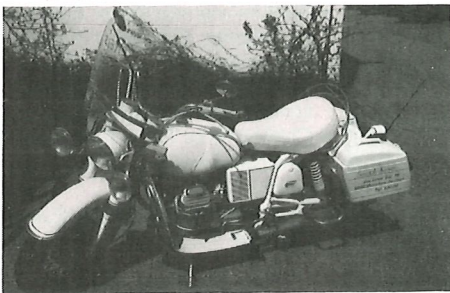

## LIEBHABERSTÜCK

MOTO GUZZI V/  
\* 50 PS  
\* 25 Jahre (wie neu)  
\* Stereoanlage  
\* TÜV 8/97  
\* 13.500,00 DM

Tel. 089 / 637 1111



MGLMIV, TÜV neu, diverse Änderungen (2 Scheine), viel Alu, Lafra., 48er etc., aus Gesundheitsgründen VHB 8000,- DM, 04833/1766 evtl. AB, ansehen und hören lohnt

transmoto bietet an: Bremskörbe für Originalbremscheiben LM 1-3, Satz für 60,-; 2 x Handbremspumpe PS 16 mit Behälter für 190,-; 2 x Handbremspumpe PS 15 mit Behälter für nur 172,-; 2x Handbremspumpe PS 15 ORO, oh. Behälter für nur 189,-; 2 x Bremsanzugsatz P 08, neu für je DM 399,-; 2 x Fußbremspumpe PS 12 (druck o. zug) ohne Behälter für 95,-; Behälter für Fußbremspumpe klein, je DM 11,50; 2 Sätze tmg-Ansaugstutzen Alu, poliert, gerade für 40er Verg. 129,-; Schalthebel und Wippe 850 GT, neu, zusammen für DM 199,-; Gasgriffe Tommaselli für alle LM's für nur 69,-. Tel. ab 19 Uhr 02603/5180, Fax: 02603/4389

Verkaufe Guzzi Daytona, Bj. 10/93, WP, 13000 km, 17er Radialpumpe, Chip, Tangentiale-Sammler, Tel. 0711/748256

Suche Windschildhalter Cali II (älteres Modell?) und Bremszange vorne rechts für 850 T 3 Cali (P2F08? ET-Nr. 14.65.22.00). Alles anbieten, was mir bei einem abgerissenen Entlüftungsnippel hilft. Fax 0228/319624 oder Tel. 0228/315059 (AB), rufe zurück

Guzzi V 35, erste Serie, TÜV 8/97, 27 PS eingetragen, neue 24iger Dell'Ortos, Sitzbank neu bezogen, evtl. mit neuen Sito Töpfen, VB DM 3000,-. Tel. 09131/717804

Verk. V 50 Monza, EZ 3/82, TÜV neu, 50 PS, 50000 km, Kolben u. Zylinder neu bei 46000 km, Batterie neu, Vergaser grundüberholt, Piranha-Zündung, Preis VHS, Tel. 04847/1325 (AB)

Moto Guzzi 1000 S, Bj. 92, EZ 3/93, TÜV 5/97, 1. Hd., neuw. Originalzust., schw./rot, 10.000 km, Speichenräder, Preis 12.900,- VHB, Tel.: 04625/292 od. 04651/929184

Motor von V75/4Ventil, neuwertig, ohne Köpfe, VHB; V 75 Gabel (38 mm) DM 300,-; Lario 16" Hinterrad DM 270,-; weitere Larioteile auf Anfrage, Tel.: 08458/5669 abends

## Italienische Motorräder

### MOTO GUZZI

Le Mans I	schwarz, 76.000 km, Bj. '76, Lafr. LM III
Le Mans I	rot/schwarz, 48.150 km, Bj. '76, VVKldg. Höcker
Le Mans I	blau, 38.000 km, Bj. '76, orig. Zustand
2x 750 S	ab 27.000 km, guter bzw. originaler Zustand
V7 Sport	grün, 29.800 km, Bj. '72, 2. Serie, orig. - TOP - TÜV
Le Mans II	rot/schwarz, 60.500 km, Bj. '80, orig. Zustand, TÜV
Le Mans III	schwarz/weiß, 36.900 km, Bj. '83, orig. Zustand, TÜV
Le Mans III	schwarz/weiß, 57.500 km, Bj. '84, Bitubo (V), Koni, TÜV
Le Mans III	schwarz/rot, 48.000 km, Bj. '82, Bitubo (V), Koni, TÜV
Le Mans III	schwarz/rot, 62.000 km, Bj. '84, Bitubos, Stahlf., TÜV
Le Mans IV	weiß, 5.000 km, Bj. '85, -neuwertig- TÜV
850 T	blau, 58.000 km, Bj. '74, Speiche, Ausp.Anl. + Lack neu, TÜV
3x T3	ab 28.800 km, unterschiedliche Zustände
T4	dunkelrot, 40.000 km, Bj. '82, Koffer, Batterie neu, TÜV
California II	weiß, 40.000 km, Bj. '86, orig. Zustand, -top- TÜV
California II	weiß, 68.000 km, Bj. '86, orig. Zustand, TÜV
California III	schwarz, 54.000 km, Bj. '87, orig. Zustand, TÜV
California 1100	rot/rot, Vergaser - Neufahrzeug - Speiche- TÜV
3x V 1000 G5	ab 20.000 km
SP 1000	silber, 43.900 km, Bj. '82, orig. Zustand, TÜV
SP 1000 II	dunkelrot, 50.200 km, Bj. '84, sehr gepf., TÜV
V 1000 Convert	dunkelrot, 20300 km, '83, orig. Zust. TÜV
3x V7 Spezial	weiß, 68.600 km, Bj. '69, guter orig. Zustand
2x V71700	weiß, bzw schwarz - zum Herrichten -
V 65 Florida	schwarz, 39.000 km, Bj. '86, orig., - top Zustand -, TÜV
V 65 Florida	perlmutter-weiß, 26.000 km, Bj. '86, orig. Zustand, TÜV
V 65 Florida	schwarz, 30.000 km, Bj. '86, orig., - top Zustand -, TÜV
V 65 SP	silber, 25.000 km, Bj. '84, alles orig, TÜV
V 75	antrazit metallic, 24.000 km, Bj. '86, orig. Zustand, TÜV
V 35 II	silber, 29.000 km, orig. Zustand, TÜV
V 35 C	schwarz, 58.000 km, orig. Zustand, TÜV
V 50 II	blau, 36.000 km, Bj. '80, orig. Zust., Lenkervkldg., TÜV
Nuovo Falcone	rot/weiß, 40.000 km, Bj. 72, civil, orig. Lack, top Zust., TÜV
Nuovo Falcone	grün, 6600 km, m. Blinkanlage, 2 Jahre TÜV
Airone Tourismo	250 ccm, Bj. '48, alles orig., fahrbereit
Airone Sport	250 ccm, 23.000 km, Bj. 50, Smith Tachom.
4x Nuovo Falcone	zum Herrichten

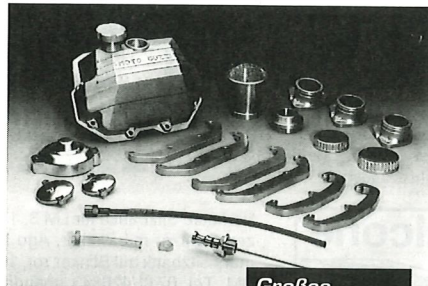

**Großes  
Ersatzteil- und  
Zubehör-  
Programm!**

**Barbara Escher**  
Südkirchen  
Unterstraße 70  
D-59394 Nordkirchen  
Tel. 025 96/600  
Fax 025 96/3800



Mo, Di, Do, Fr.: 16.00-18.30 Uhr  
Mo, Do: 8.30-12.00 Uhr  
Sa: 8.00-11.30 Uhr

# Escher

# Motalia Anzeigenmarkt

Teile T3: Gabelbrücken, Achsen, Tacho 100 mm ø (schwarz), Stoßdämpfer, Schwungscheibe, Zahnkranz, Koffer mit Halter, Bremsscheiben, Zylinder/Kolben (850 ccm), Umterzug mit großem Ständer, Schutzblech V7 vorn, 0230787103

Verkaufe neuwertige Gabel mit Gabelbrücken DM 250,-, 07127/51887 ab 19.00

Wer fährt eine LM IV mit Speiche und kann Umbau-Tips geben? Suche außerdem Classic-Alutank und weißen Tacho. 0621/376383 AB

LM III, Bj. 82, sehr gepflegt, Classic Halbschale, Motor, Getriebe, Zylinderköpfe neu überholt, neue Zylinder und Kolben (950) ccm, Steuerkette und Spanner, FAC Stoßdämpfer hinten, Tarozzi Fußrastenanlage, Kreuzgelenk und Lager, VB 8900,-, Tel. 0209/594823

Verk. Bosch Lima für große Guzzi, neu, 470,- inkl. Porto, Tel. 0043/55744834

Neuteile 1100 Sport aus Umbauten: 2x Sitzbank Farbe rot und silber, 2x Polster Fahrer/Sozius, 1x Rahmenheck, 1x Innenschutzblech, 2x Rädersatz 3,5 x17/4,5x18, 2x Bremsanlage hinten, 2x Bremsscheibensatz vorne, 2x Rücklicht, 2x Werkzeugkasten, 2x Auspuffanlage VA ohne Schall-dämpfer. Fa. DÄS Mototec Tel. 07176/3729

Le Mans I, Bj. 1977, neu aufgebaut, Doppelzündung, 1000 ccm und andere Extras, VB 11500,-, 09736/1810

Quota, blau, 92/98, 15.000 km, Inspektion, Reifen, TÜV neu, Mistral-Sammler, in gute Hände abzugeben. Preis VB 12.500,- DM, Tel./Fax: 02238/51919 ab 18.00 Uhr

Rahmen mit Brief, Getriebe, Achsantrieb und Kleinteile für SP 1000 I, I Convert Motor und 1000 SP I komplett für 5100 zu verkaufen, Manfred Appel, Trüschweg 7, 34320 Söhrewald

## Moto Falcone



**Die 1-Zylinder-Spezialisten!**  
**Ersatzteile und mehr!**

**Falcone • Airone • Super Alce  
Nuovo Falcone etc.**

Moto Falcone · Unterdorfstr. 2  
D-82441 Ohlstadt  
Tel. 0 88 41/7 93 79 · Fax 7 94 73

Verkaufe Sitzbänke für LM 3, 1 Sitz-er, 2 Sitzer mit Blinker, Ago Einmannsitzbank mit Blinker rot, 100,- DM. Tel. 0711/426843 abends ab 18.00 Uhr

Koni Stoßdämpfer, nagelneu, mit lebenslanger Garantie, für LM 3-5, Cali 2-3, T5, SP 2-3, 1000 S, Mille GT, 290 DM; LM 3 Schwinge, rot, pulverbeschichtet 250 DM; 2 Doppelzündspulen, wie neu, 180 DM, Tel. 0221/131655, Fax: 0221/131655

Moto Guzzi Le Mans II, Bj. 80, 36.000 km, Rfn-Balt neu, Orgzust. 6400,- VHB, Tel. 04353/1305



Heyerstraße 10  
55288 Schornsheim  
Tel. u. Fax 0 67 32 / 35 10

BoT-, Bleifrei- und Motorumbauten in Sonderqualität auch für BMW und Ducati.

Doppelzündung, Mini Kabelbaum, elektr. Regler (5 Jahre Garantie), Alu Edelteile, 6 Gang Renngetriebe, Rückwärtsgang für Gespanne u.s.w.

Gasperlen strahlen, Kunststoffbeschichten, Restauration. VA Teile Sonderanfertigung (z.B. Radachsen, auch hohlgebohrt, Umlenkungen u.s.w.)

Als tmg Stützpunkthändler führen wir jede Arbeit rund um den Guzzi Motor in bewährter Qualität aus.

Neu- u. Gebrauchtmotorräder

Angebot des Monats:

Zylinderkit rund für Tourer

88 mm mit Dichtungen für DM 680,-

Zylinderkit rund für Le Mans

88 mm mit Dichtungen für DM 660,-

Öldruckmanometer ø= 41 mm,

weiß, kompl. einbaufertig für DM 125,-

Raum Köln: Langstrecken-Mille, 89, rot, Speiche, 6/97, Koffer, Scheibe, Tuning, bleifrei, 84 tkm, bei 50 tkm Mot. u. Getr. überholt, sinnvolle Extras, viele Neuteile. (Spiegler, Telefix, LSL, Wirth, Bitubo, Schajor, Martinek, DMC, Andrews, u.v.m.) Wg. endgültigem Verzicht auf Reisen zu zweit u. LM-2-Umstieg zu verkaufen. VB 7500,-, Info. 0221/439905, Heinz

LM V, Bauj. 89, 58000 km, 2. Hd., guter Originalzustand, 9000,-, Tel. 0421/6366193

Suche für V7 850 GT vordere Nabe + Scheiben (Doppelduplex) od. kompl. Vorderrad, Tel. 0731/21288

# Motalia Anzeigenmarkt

## !!! Das exklusive Zubehör für Cali 2, 3 und 1100 !!!

Motorradhandel, Zubehör &  
Guzzi Spezialteile  
SCHMITZ

### Instrumentenumbausatz Cali 2

Genau aufeinander abgestimmte Teile:

- Instrumentengrundplatte, \* Abdeckung Mutter
  - Gabelbrücke oben, DM 32,00 (auch einzeln erhältlich)
  - 3 Instrumentenbecher
  - 2 Abstandshülsen
  - 2 Inbusschrauben M8 x 30
  - 2 Hutmuttern incl. U-Scheiben
  - 4 Kontrollleuchten
- Gesamt DM 288,00**



### Instrumentenkonsole Cali 3 (Bild re.)

- Grundplatte (ohne Kontrollleuchtenbohrungen)
  - Becher mit Deckel
- Gesamt DM 141,00**

### Für Leute, die Wert auf's Wesentlichste legen (Bild li.)

- Aufnahme auf der Lenkerbefestigung
  - Grundplatte für Instrument (80 o. 100 mm)  
mit 4 Kontrollleuchten- + Zündschloßbohrungen
  - 4 Kontrollleuchten
  - Instrumentenbecher mit Deckel
- Gesamt DM 148,00**

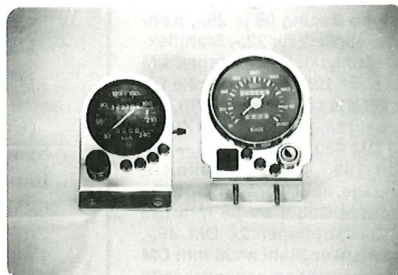

Einzelteilanfertigung von Drehteilen nach Zeichnung  
o. Muster möglich  
und vieles mehr (Ölmeßstäbe, Schutzbleche, usw.)

Kostenlosen Katalog anfordern

KIRCHSTRASSE 25  
41849 WASSENBERG  
TELEFON: 02432 / 20179 (NACH 20.00 UHR)  
EVTL. TAGSÜBER UNTER DER RUF-NR 02432 / 5924  
Fax: 02432 / 3794

Verkaufe Radnabe und 2  
Flansche für Speichen-  
rad, Tel. 02855/6374 ab  
20 Uhr

transmoto bietet: Alles  
was ihr wollt! Vom klein-  
sten Teil bis zur neuen  
Guzzi! Tel: 02603/5180

850 T, Bj. 74, neue Kol-  
benringe + Nikasilzylinder,  
neuer Hi. Radreifen,  
2 J. TÜV, Preis 6900 DM  
VB, 1000 SP, rot, 2 J. TÜV,  
mit Verkleidung, gt. Zu-  
stand, Preis 6800,- DM  
VB, Telef. 06843/1798

Mai 1996

## V 2 ITALO PARTS MOTO GUZZI und DUCATI ERSATZTEILE



BLEIFREIUMBAU ab 170 DM  
VELOREXSEITENWAGEN für V7  
MOTORENÜBERHOLUNGEN

ERSATZTEILE für SÄMTLICHE V 7 MODELLE DER BAUJAHRE 69-75  
ALLES ORIGINAL TEILE

TÄGLICH VERSAND

52349 DÜREN / MARIAWEILERSTR:83a  
TEL:02421/62900 FAX:02421/63115

Verkaufe N.Falcone, Mo-  
tor üb., pol., gestr., orig.  
Lack, 2 Koffer, Gep. Trä-  
ger, sehr viele neue und  
Ersatzteile, Literatur, EZ  
72, O-Augen. Mehr Infos  
am Tel. Nur in gute Hän-  
del! Abends 030/3444308  
VHB

LM III Teile: Verkl. incl.  
Lampe + Halter 160,-,  
Hauptständer 50,-, Hinter-  
rad Knicksp. mit ME 160,-  
1 Satz Stummellenker  
50,-, Sitzbank incl. Lam-  
pe + Blinker 130,-, Tel.  
04193/94268

# Motalia Anzeigenmarkt

Suche Dell'Orto Vergaser ø 36 von LM I-III mit Umlenkdom oder Dome einzeln, außerdem Ölwannezwischenring einfach. Angebote unter Tel. 07121/339178 abends ab 18.00 Uhr od. Fax 07121/352849

Neuteile gr. Modelle: VA Speiche Flachscheule 2,15 u. 2,50x18 kompl. einbaufertig 1400,-, 17 Zoll Speichenradsätze wieder lieferbar 3,25 vorne u. 4.25 hinten f. 120 u. 160er Reifen kompl. einbaufertig für 3200,-, Schwinge LM 4 je 490,-, Krümmer 2teilig 40 mm schw. 220,-, Kreuzgelelenk m. Lager 239,-, Valeo 460,-, dazu Abdeckung VA m. Adler 59,-, VA Krümmersatz 40 mm 330,-, Bremscheiben vorne für LM 1-3 Stück für 219,-, für T3 - Cal. 2 Stück für 139,-, Zündspulen je 39,-, Rücklicht T3, Cal. 2 chrom m. Halter je 80,-, Rücklicht V7 chrom m. Halter DM 95,-, Alu Limadeckel 84,-, Verteilerdeckel Alu (40 gr) 99,-, Verteilerdeckel Alu m. Sichtfenster je 119,-, Ölflatterventil f. Endantrieb 139,-, Alu Trichter m. Sieb kurz o. lang je 35,-, Bremsbeläge Brembo Racing 08 je 25,-, Kontakte Marelli Satz für 22,-, Stahlflexbremsleitungsset ohne Integral LM 1-3 Satz für 125,-, Klappchoke für PHF u. PHM je 14,-, Tommaselli Gasgriff 2zugig 68,-, Silent Hektik Zündanlage DM 680,-, für DZ 970,-, Mastercoil 189,-, DMC Kennlinienzündanlage, neue Version DM 580,-, Marzocchi Gabel ø= 38 mm DM 730,-, Lenkkopflager 2x DM 46,-, Stummellenker Stahl ø=38 mm DM 75,-, Tommaselli Lampenhalter ø=38 mm DM 48,-, Gebrauchteile: LM 3: Tank schw./weiß sehr gut 250,-, Lufikasten 50,-, 2x Zylindersatz 83 mm 200,-, LM 2 Stucchi VVK m. Halter 150,-, 2x Zylindersatz LM 2 83 mm 200,-, V7/750 4 Gg. Getriebe DM 600,-, Motor mit neuen Zylindern DM 1200,-, Antrieb DM 450,-, Anlasser, Lima, viele Kleinteile. V35 Getriebe 300,-, Vorder- u. Hinterrad 250,-, Motor in Teilen 500,-, Fa. Norbert Secker, Tel/Fax 06732/3510

Verkaufe LM II Klassik-Totalumbau, Umbauwert über 14500 DM, Motor + Getriebe überholt, VB 13500 DM, Tel. 0491/997270

Daytona Racing, neu, limitierte Auflage, rot, VHB 21200,-, Tel. 05242/34332



## MOTO GUZZI

- The Spirit of Mandello -

Bei uns sind die kleinen Guzzis auch ganz groß!

### Frühjahr-Fit-Preise

#### Ölwechsel Kit V 35 - 75

enthält: 1 Ölfilter, 1 O-Ring für den Ölfilterdeckel, 4 Alu-Dichtringe, 2 Liter CASTROL Formula RS Voll-synthetisches SAE 10W-60 (Motoröl), 1-2 Liter CASTROL SAF-M Voll-synthetisches SAE 75W-140 (Getriebe- und Kardanöl) DM 99,-

#### Ölwechsel Kit, große Modelle

enthält: 1 Ölfilter, 2 Ölwanneabdichtungen, 7 Alu-Dichtungen, 3 Liter CASTROL Formula RS Voll-synthetisches SAE 10W-60 (Motoröl), 1 Liter CASTROL SAF-M Voll-synthetisches SAE 75W-140 (Getriebe- und Kardanöl) DM 109,-

#### Synchroneinsteller - Quecksilbersäule für 4 Vergaser Import und Vertrieb

robuste Ausführung, nahezu unzerbrechlich mit Vergasereinstellanleitung

für 2-Zylinder DM 179,- **Neu!**

für 2-4 Zylinder DM 189,- **Preissenkung!**

Anlasser für Moto Guzzi ab V7 Sport Marke Valeo (ab Cali III serienmäßig) DM 479,-

Solange Vorrat reicht!

### Täglicher Schnellversand



Reichlich Neufahrzeuge am Lager

"Pit's Moto Italia Import"

Hans-Thoma-Str. 2

78467 Konstanz

Tel.: 07531 - 54271

# Motalia Anzeigenmarkt

1000 S, Bj. 90, 81 PS, 28000 km, sehr guter Zust., nicht unter 10000,- oder: LM II, Bj. 81, 76 PS, 76000 km, sehr guter Zust., viele Teile, nicht unter 7500,- oder: SWM 506 XND, 4-Ventil Rotax, absolute Rarität, FG-Nr. 10, nicht unter 5000,- (wegen Nachwuchs), Tel. 06201/24456 ab 18.00

Le Mans 3, Bj. 84, ca. 55000 km, 950 ccm, bleifrei, 3. Hand, TÜV 4/97, FP 5500 DM, Tel. 02472/1694

Verkaufe Sitzbank Reichert Racing mit Lederpolster, guter Zustand, 200,-; Tank Le Mans 4, guter Zustand 100,-, Tel. 02921/61594

850 GT, Bj. 72, 63000 km, nicht verschraubt, Zubehör eingetr. Polizia Verkleidung, 2 Gepäckträger, Kleinteile, event. Blechkoffer, VB 6250 DM, Tel. 07371/5930

Verchromte Ventildeckel für Guzzi V75/65/50, keine Gebrauchsspuren, Neupreis 440,- DM, VHB 200,- DM, 08102/775522

Verkaufe für SP/T4 Verkleidung komplett mit Halterung, Scheibe, Blinker, Spiegel und Lampe, DM 390,-; Seitendeckel, Paar DM 70,-; Schutzblech vorn, DM 60,-; 2 Vergaser Typ VHB 30 CD/CS (T4), DM 190,-, Tel. 0221/6806733

750 S3, Bj. 75, 64tkm, Mot. vor ca. 20 tkm überholt + verbessert f. 6 TDM, leichte Kuppelung vor ca. 25 tkm, alles eingetragene, Unfall, VB 4000,-, 0711/5782719

Verkaufe 2 Koffer + Halterungen + Zwischenstück - komplett für Cali, Convert o. G5, s. guter Zustand, VHB, abends, 030/3444308

Stahlmantel Bremsleitungssätze z.B.: LM II-III/1000 SP/ Mille GT mit Integral komplett nur 149,-, I Fa. LUBBIke, Tel. & Fax 0881 61059

Komplette Auspuffanlage V2A, Zustand neu, Festpreis 1200,-, Tel. 08041/4036

Suche Rahmen mit Brief oder nur Brief für LM 3 und Schwinke von LM 4 oder Mille GT. Wer verkauft gebrauchte Transcontikupplung oder andere Einscheibenkupplung? Tel. 08456/91140

Verk. LM II, Silent Hektik Zünd, Corbin 1-Mann + original Bank, Konis, Lafrancis, VB 7000,-, 02292/8890 ab 19.00

**MOTO GUZZI**

Vertragshändler

**Aprilia**

im Raum Osnabrück  
**W. Nauber**

Eisenbahnstr. 6 (Gewerbegebiet)

49176 Hilter

Tel./Fax 0 54 24 / 3 87 07

Gebrauchteile/An- und Verkauf  
von Unfallmot. u. Teilen

BAB A 33 Abf. Hilter

**Moto Guzzi**

**California 1100 lieferbar**

Einspriter, schwarz/weiß  
Vergaser, schwarz

**Aprilia**

**RS 125 + RS 250**

sofort lieferbar

Gebrauchte: SP 3, Bj. 91, 10000,-

V 50 Monza, Lampenverkleidung mit Lampe u. Scheibe 80,- DM, Tel. 02161/664869

## Willi's Moto Design

Kombiinstrument:  
Ø 100 mm Veglia DZM (LM 3-5 etc)  
mit digitalem Fahrradtacho incl.  
4 Kontrolleuchten, alle Funktionen von  
außen bedienbar, weißes Zifferblatt,  
Umbau von Ihrem gelieferten  
Instrument 279,00 DM

Unser Programm:  
- 52 mm Digital-Tacho 169,00 DM  
- 52 mm DZM 269,00 DM  
- Superbike-Cockpit für unsere  
52 mm Instrumente mit  
Universalhalterung o. Konsole  
für Ducati 750 SS 900 SS u.  
8 Kontrolleuchten 298,00 DM

Tel. u. Fax: 07742/7235

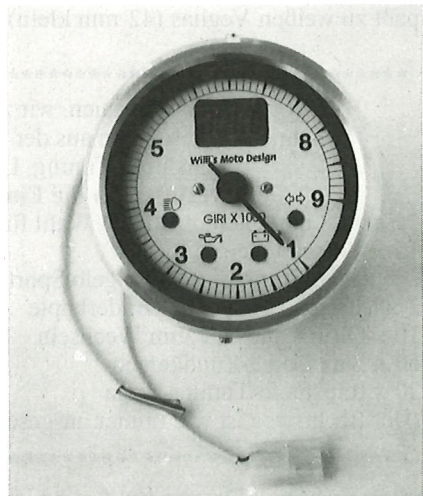

# transmoto - Tuning

Spezialist für Kraft und Leistung

\*\*\*\*\*

## "Wir sind natürlich nicht alleine für Euch da!!!"

Leistungsstarke transmoto-Partner bieten Euch direkt in Eurer Nähe den bewährten Service und das riesen Dienstleistungsangebot von transmoto-Tuning.

Daß wir nebenbei auch ein riesiges Lager an Original-Guzziteilen und Zubehör für Euch bereithalten und auch mit Preisen und Lieferversprechen fair bleiben, ist ein Wort für uns! Das wir uns zusammen für Euch in Zukunft stark machen, beweisen wir Euch hier sofort!

Alle Angebote haben eins gemeinsam!

Sie sind gegen schlechte Laune oder eine Flaute in der Urlaubskasse!

Gegen den Klau der geliebten Guzzi

Bremsscheibenschloß, gelb und abschreckend für nur DM 19,95

Gegen den April-Regen

Faltgarage für Guzzis, waschbar, verstärkt für nur DM 49,95

Gegen Schwachstrom

Bosch Batterie orig., 12V 30 AH mit 2 Jahren Garantie mit unerreichter Kaltstartkapazität

Exklusiv bei jedem transmoto-Partner für nur DM 139,00

Gegen mieses Öl im Motor

4 Liter Pennzoil im Kanister, 5W40 Vollsint. für Luft-Ölgekühlte

Motore only! Exklusiv bei Euren transmoto-Partnern für nur DM 78,00

Gegen taube Ohren

Mini-Hupe, 12 V 103 db, richtig gemein für nur DM 14,95

Gegen Verstopfung

Ölfilter für alle gr. Modelle je Stück DM 8,50

Gegen "Was is nu los?"

Öldruckmanometer, klein, weißes Zifferblatt, ölgedämpft, rein mechanisch, paßt zu weißen Veglias (42 mm klein), kompletter Kit DM 115,00

\*\*\*\*\*

Zeigt uns Euer Vertrauen, wir zeigen Euch Qualität zum guten Preis!

Schneidet diese Ecke aus der Mai-Motalia raus und schickt sie zu:

transmoto-Tuning, Lahnstr. 23, 56130 Bad Ems

**Wir verlosen an die Einsender am 01.07.96 folgendes:**

1 Satz 88 mm Giladonis nach Wahl für Tourer oder LM's

1x Anlasser Valeo

2 x Nockenwelle tmg 50/50 gelb Sport

2 x Bleifreumbau der Zylinderköpfe

10 x Ölfilter plus Öl zum Wechseln

50 x Satz Bosch-Zündkerzen

20 x transmoto-Tuning-Pizza

(Der Rechtsweg ist wie immer ausgeschlossen)

\*\*\*\*\*

**transmoto - Partner Anzeige    transmoto - Partner Anzeige**

# *transmoto - Tuning*

*Spezialist für Kraft und Leistung*

\*\*\*\*\*

## Alle Achtung, doch so viele!

**Eine starke Mannschaft für tollen Service und super Leistung.  
Die transmoto-Partner sind in Eurer Nähe!**

\*\*\*\*\* "Irgendwann erwischt es jeden!" \*\*\*\*\*

**Fa. Motor Teile Technik**  
**Eichenstraße 6**  
**21224 Eckel**  
**Tel: 04105-7513**

**Fa. In Team Bergmann**  
**Ansbacher Straße 77**  
**91572 Bechhofen**  
**Tel: 09822-323**

**Fa. Norbert Secker**  
**Heyerstraße 10**  
**55288 Schornsheim**  
**Tel: 06732-3510**

**Fa. Stürzel**  
**Trottäcker 4**  
**79713 Bad Säckingen**  
**Tel. 07761-6879**

**Fa. Ewald Grillmaier**  
**Mollersdorf 13**  
**A-3430 Tulln**

**Fa. Cavallo de ferro**  
**Apartado 666**  
**P-860 Portugal**

Bei allen Partnern bekommt man die bewährten tmg-Tuningteile, Originalteile und Zubehör zu unglaublichen Preisen.

Exclusive Teile, wie zum Beispiel unsere neuen V2A Krümmeranlagen als 2-2 oder 2-1 in 44 mm Krümmerdurchmesser oder unsere 42 mm V2A Einzelkrümmer wird es dort wieder geben, sowie unser riesiges V2A Teileprogramm an Achsen, Stehbolzen, Stoßdämpferaufnahmen, Schalt- oder Bremsgestängen, Lenkschaftmuttern usw. Aluteile in Hülle und Fülle, z.B. Ansaugstutzen gerade, Trichter, Zylinderschutz, CNC-Artikel in allen möglichen Variationen.

Darüberhinaus kann Euch jeder transmoto-Partner mit Teilen der Firmen: Bosch - Brembo - Schuh - Würth Werkzeuge und weiteren 53 Lieferanten für alle Fälle weiterhelfen!

\*\*\*\*\*

**transmoto - Partner Anzeige    transmoto - Partner Anzeige**

## Roadster IE



### Moto Guzzi 2-Ventiler mit Weber Einspritzung



Hartmut Taborsky • Oberforstbacher Str. 101 • 52076 Aachen  
Telefon 02408-1761 • Telefax 02408-2750  
Katalog DM 3,- in Briefmarken

Suche unfallfreien LM-Rahmen mit Brief bis EZ 88, Tel. 07321/361794 bis 16 Uhr oder 07324/981700 ab 17 Uhr, Fax: 07324/41289, Thomas verlangen

Biete 1000 S, Bj. 90, 21000 km, Preis VB, Tel. 0202/713672 oder 710834

V 50 Monza, rot, Bj. 82, 35000 km, TÜV 8/97, guter Zustand, eventuell Tausch mit V7 850 GT mit Wertausgleich, VB 3800,-, Tel. 06203/68379

Mistral-Zündanlagen, voll elektronisch, inkl. Zündspulen DM 349,- f. Moto Guzzi; Mistral-Doppelzündspule DM 120,-; Busso-Universal-Sportschalldämpfer ø 38, ø 40, 99,-/STK; Luftfilter f. Guzzi ab 8,- DM; Ölfilter ab 7,- DM; Dichtungssatz 34,- DM; FAC-Gabelstoßdämpfer 850 T5 I + II 142,- DM; Malossi-Rennfilter (Polyurethan) f. LM 1000 PHM 38-41; Bremskolbensatz P08 28,- DM, P09 44,- DM; Bremsbelag (Doppelduplex) Stk. 26,- DM, MKS-Motorradspezialteile, Tel./Fax 02235/6417

LM 5, Bj. 89, 47000, VB 8500,-, Tel. 05052/1845

Verkaufe Moto Guzzi Imola II, EZ 07/84, TÜV 01/97, 25 kw, 34 PS, ca. 36Tkm, rot, mit seltener Halbrahmenverkleidung (wahrscheinlich Stucchi), Tank/Seitendeckel/Heckteil neu lackiert, elektronische Zündung (seitdem sehr zuverlässig), viele Kleinteile wie Bremsbeläge/Schläuche etc. neu, gt. und schöner Zustand, anschauen lohnt sich, VHB 3.400,- DM, Tel. 02841/504132 ab 18.00 Uhr

Suche 1000 S-Teile: Rahmen, Gabel, Lampe + Halter, Lenkerarmaturen, Tank, Sturzbügel. Tel. 06400/5542, abends

Verk. von Mille GT: Auspuffkrümmer/Endlöpfe Serie, Zustand brauchbar; 1 Satz Auspuffkrümmer Stein-Dinse; Ölmeßstab Serie (Sechskant); 1 Spiegel MG 1000 S, eckig, links, neu, ohne Befestigung, 1 Satz orig. Spiegel; Scheinwerferersatz mit def. (loser) Birnenabdeckung, voll funktionstüchtig; Kotflügel vorne rot; 2 Blinker; 36er Ansaugkrümmer mit Ansauggummis, Tel. 05506/7333

Ersatz- und Verschleißteile günstig!  
Fa. LUBBIke Fax & Tel. 0881-61059

CONVERTEX, Aachen



# Motalia Anzeigenmarkt

Biete V7 700 Guzzi, Bj. 68, 77000 km, schwarz/grau, Batterie neu, Originalzustand, Koffer, Sitzbank neu, 5500,- DM, 02065/49002

V7 700, Motor und Getriebe neuwertig, Optik 1A, viel Zubehör, viel Alu poliert, Preis VB 9990,-, Tel. 02835/970276

Verk. TÜV Lafranconi komplett, nur zweimal zum TÜV gefahren, VB 470,-, Tel. 040/5504842

Freie  
**MOTO GUZZI**  
Fachwerkstatt



**Malaguti**  
Vertragshändler

**Achim Kindermann • Meßwinkel 44 • 31606 Warmßen**  
**Telefon: 05767/1915 • Fax: 05767/7267**

Meisterbetrieb • Motor- & Getriebeinstandsetzung • TÜV Hauptuntersuchung + Vollabnahme • Bleifreiumrüstung • Strahlarbeiten • Komplettaufbauten • Gespanne

**Moto Guzzi Moto Guzzi Moto Guzzi Moto Guzzi**  
**Moto Guzzi California 1100 Moto Guzzi**  
**Moto Guzzi Moto Guzzi Moto Guzzi Moto Guzzi**  
**Moto Guzzi Moto Guzzi 1100 Sport**  
**Moto Guzzi Moto Guzzi Moto Guzzi Moto Guzzi**  
**Moto Guzzi 1100i Classic-Gespänn**  
**Moto Guzzi - Bei STORK meist alles am Lager!**

aprilia



**STORK** FREIBURG  
Schönauerstr.2  
Vertragshändler 0 761 / 462 63

**Motorrad, Roller und Autoreparaturen. Gebrauchte, Zubehör und Bekleidung.**

V-Rad 16 Zoll Le Mans IV 80,-; Lima-Regler Saprira neu 100,-; Le Mans III + IV Verkleidungskeile u. d. Tankzus. 60,-; Le Mans IV Armaturenkonsole 25,-; Bremspumpe 850 T original 80,-; Motorgehäuse 850 T leer 250,-; Koffer, Kofferträger + Sturzbügel hi 850 T3/ Cali + G5 zus. 240,-; Topcase + Koffer mit Träger 850T3/Cali zus. 320,-; AGV Agostini Helm grün/weiß/rot, kaum getragen, Gr. 60, 180,-, 04803/496

In Teilen: California 2, SP-Verkleidungsteile, Magura Schaltereinheiten, Räder, Sitzbänke. Raritäten für V7: Radlager 69,00 DM, Kolbenringsätze für verchromte Zylinder 45,00 DM, Ralf Tholen, 02274/1884

Forcella-Italia Gabel ø 40 mm, leicht beschädigt für ø 300 mm Bremse, VB 380,- DM, Tel. 09233/2424 o. 8204

1000 S, EZ 3/91, 82 PS, 46 tsd., TÜV 4/97, schwarz/grün, Speichenräder, alles original, sehr gepflegt, VB 11900,- DM, Tel.: 0421/680626

Verkaufe Le Mans III Classic-Umbau o. Verkl., Bj. 92, T 97, 40 tkm, Akront, Bitubo/Wirth, Minimal-Elektrik, G+G-Kuppl., fr. Rahmendreieck, off. Trichter, Lafranconi, WBO lang, Moto-Italia-Rasten, BMA-Bartholli, Stahlflex, DM 9000,-, Tel. 06045/5575 nach 18 Uhr

Mille GT, 88, suche Briefeintrag offene Trichter oder Leistungsmessung mit offenen Trichtern. Unkostenbeteiligung. Tel. u. Fax 02114920739 Walter

1000 S, schwarz/orange, Bj. 90, 81 PS, 28.000 km, Originalzustand, sehr gepflegt, neu bereift, incl. Hepco & Becker Kofferträger zu verkaufen, VHB 10.900,- DM, Tel.: 07153/72545

brems Ersatz- und Umbauteile: z.B.: Bremsbelagsatz standard f. F08 nur DM 24,-, Fa. LUB-Bike Tel. & Fax 0881 61059

Helf me! Lafranconi 38 ø immer noch gesucht für V7 850, keine Zigarette, 0221/7747142

LM III-Gabel mit polierter Gabelbrücke ohne Mängel (Rost etc.) 180,- DM, 08195/1632 wochentags (ab 19.00)



**aprilia**

**Motorrad-Technik**

Ralf **SCHWEITZER** GMBH

Otto-Hahn-Str. 14  
02452/25555

52525 Heinsberg  
Fax 02452/25544

# Motalia Anzeigenmarkt

V7 700 Motorteile zu verkaufen, Preis VB, Tel. 02835/970276

LM4, Bj. 87, günstig zu verkaufen, näheres unter: 04453/4968

1000 SP1, 29000 km, opt. Zust. 3-4, fahrbereit, DM 3500; V7 Sport, Doppel-Duplex, in Teilen oder komplett, 3300,- beide Mopeds aus Italien; Rundmotor mit kleinen Köpfe + Verteiler 1000,-; V7 und 850 Endantrieb je 500,-; Steuergehäusedeckel für 850er, 50,- DM; Rumpfmotor 850er ohne Zylinder + Köpfe, Kurbelwelle und Pleuel ok, 500,-, Tel. 06404/63289

Verk. LM 3-Gabel m. Brücken, sowie Riser 5 cm + Dragbar 80 cm, VB 390,- DM. Auch einzeln mgl., Tel. 09233/2424 o. 8204, alles hochglanzpoliert

Suche für Daytona offene Auspuffanlage mit E-Prom, schmaleres Heck, weiße Räder, 02154/7162

Suche dringend Getriebelager Code-Nr. 92256218 (Lager für Antriebs- und Kupplungswelle), 02154/7162

Verk. für V 35: 1 Paar Tauch- u. Standrohre montiert 150,-; 1 Paar Tauchrohre 30,-; 2 oberer Gabelbrücken je 30,-; Tank ohne Deckel und Benzinhähne 80,-; Luftfiltergehäuse 20,-; Ölwanne 30,-; Ölpumpe, Kette, Ritzel u. Spanner, zus. 90,-; elektronisch Zündung: Blackbox, 2 Geber, 2 Zündspulen 300,-; 2 Seitendeckel 20,-. Für 850 T3: 1 Paar Kolben u. Zylinder ca. 30 TKM, 180,-. Für Mille GT: Blinkerträger, 1 Glas fehlt, 40,-. Für V7 Sport: Kleiner Boschlasser, 0,4 PS mit Alufansch 150,-; 2 Bremsbacken 20,-; Schalthebel Alu 80,-; Klappfußbraste rechts 80,-; Tank m. orig. Lack grün, nur im Tausch gegen orig. Tank 750 S/S3, alles VB, Tel. 0531/56595 AB

Moto Guzzi Daytona, 14900 km, wie neu, 1. Hd., Sommerfahrz., Reifen neu, Gelenkwelle neu + Reserve, Carbon Hi-Rad Abd., Ölthermo, 2 Aufbockhilfen, Max-Eprom, Literatur, usw. kompl. V.H.V., Tel. 040/875502 od. 0171/3405717, Fax. 040/876265

V7 850 GT California, Bj. 7/73, TÜV 9/97, Trommelbremsen, Lafranconis, bleifrei, Motor überholt, Kupplung neu, Reifen neu, 2 Sitzbänke, Oldtimerversicherung möglich, VB 10500,-, Tel. 0721/784952

# DÄS

---

## MOTOTEC

### Neu: **1100 Sport Umbauteile**

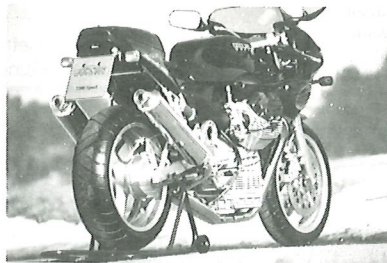

- PVM-Räder mit Ruckdämpfer (5,5x17)
- DÄS-Heckumbau mit Variositzbank 1/2-Mann
- DÄS-Krümmernanlage VA poliert
- DÄS - optimierte Luftzuführung Airbox
- Keihin-Vergaserkit FCR 41
- Ölkühler mit Anbaukit
- Dynotec-Motoroptimierung

**Kohlefaser-Ventildeckel für 2-Ventiler in Originalform !**

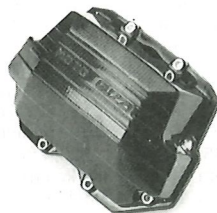

DÄS Mototec, Gschwender Str. 34. 73577 Birkenlohe  
Tel. 07176/3729 Fax 07176/1388

Info 1100 Sport gegen DM 5,-  
Gesamtkatalog gegen DM 10,-

# Motalia Anzeigenmarkt

Verk. Stucchi  
Auspuffanlage,  
schwarz,  
kompl. mit 48  
Ø Schajor-  
Krümmer  
350,- DM ab  
19.00 Uhr,  
06348/4229

Verk. für Mil-  
le GT  
schwarz:  
Tank, Sitz-  
bank,  
Chromgriff  
hinten,  
Schutzblech  
vorne,  
Schutzblech  
hinten, Heck-  
büchel und  
Rücklicht,  
Spiegel.  
Verk. für  
1000 S: Bli-  
nkerhinten mit  
Halterung,  
Hinterradfel-  
ge (Alu),  
Spiegel.  
Verk. Schein-  
werfer recht-  
eckig für Verkleidung V 50 Monza, La-  
rio. Tel. 04740/471

Moto Guzzi 850 T5, Classic-Umbau, Le  
Mans Stil, Bj. 86, 26000 km, Reifen,  
Batterie und TÜV neu, sehr gepflegt,  
7900,-, Tel. 04522/1883

Verkaufe Moto Guzzi V 65, Bj. 83, Ori-  
ginalzustand, rot, 23000 km, TÜV, VHB  
3100,-, Tel. 07141/607172

Ventildeckel LM 4 40,-; Paioli Stoß-  
dämpfer, luftuntersützt, 7000 km ge-  
fahren 120,-, Tel. 06188/3324 oder 069/  
498581

Suche 17" Vorderradschutzblech (ein-  
fache Formgebung), Tel. 07141/607172

Suche Kurbelwelle u. andere Ersatztei-  
le für V7 700, Tel.: 0201/676192

LM III Teile: Sitzbank incl. Unterbau,  
orig. Krümmer, orig. Endtöpfe, kompl.  
Verkleidung LM III, Rechtscheinwer-  
fer, Krauserkoffer incl. Halter, 1 Regen-  
kombi, Gr. 38/40, 1 Wachskottonjacke  
Gr. L, Tel. 08652/63361 abends



## BARTHOLLI

## VALEO PARTS 1996

### SPEZIALZUBEHÖR FÜR ALLE GROSSEN MOTO GUZZIS

<b>Zündverteilerdeckel</b>	<b>DM 79,90</b>
<b>Bremsmomentabstützung</b>	<b>DM 315,-</b>
<b>Vergaserdeckel PHF / PHV</b>	<b>DM 45,50</b>
<b>TITAN Radsteckachsen ab</b>	<b>DM 210,-</b>
<b>TITAN Motorhaltesatz</b>	<b>DM 135,-</b>

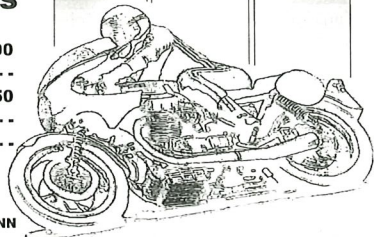

Alle Preise inkl. 15% Mwst. zzgl. Porto / Verpackung / NN

Barth & Oettel GBR, 53844 Troisdorf, Lucasstraße 10, Tel. ab 18 Uhr 0228 / 455623 FAX 455622

LM II Teile: Dell'Ortos ø 40 mm, Tupfer,  
VB 250,-; Rahmenunterzüge 140,-;  
Rücklicht 30,-; Krümmer, Sammler und  
Endschalldämpfer links zusammen  
100,-; orig. Fußrastenanl. 70,-; Kotflü-  
gel vorne 20,-; Bremsankerplatte, Tel.  
0981/977288 (Claus, ab 18.00)

Verk. Valeo Anlasser, neu, 450,-; Stoß-  
dämpfer Koni 1 Jahr gefahren, 250,-,  
Tel. 09384/1246

PVM Felge 5x18 mit Ruckdämpfer VB  
700,-, Bremsschei-  
be 270 sw ABM,  
Bremszange Oro 05  
+ Halter, Felge mit  
Bremsscheibe und  
Zange mit Halter und  
Steckachse VB 800,-  
1 Felgenring Akront  
16" 3.50 36 Sp. VB  
70,-, 1 Stirndeckel, 1  
Verteiler nicht  
kompl., 1 Paar Len-  
ker von Duc für Up  
Side Down VB 100,-  
1 Endantrieb, 3  
Trichter, Tel. 04745/  
6549

Suche f. Le Mans III Agostini od. KVT  
Fußrastenanlage. Verk. Le Mans Teile:  
orig. Bremsleitungen, Rücklichtglas, Li-  
maregler + Gleichrichter, verchromte  
Dämpferfedern (Paioli), Deckel f. Fuß-  
bremszylinder m. Niveauanzeige, Ga-  
beldämpfer + Federn, Spiegel f. Lenk-  
erdende (Zubehör). Tel./Fax: 08374/  
7904

Schajor Krümmer 48er, enge Biegung  
(wie Original) mit TÜV-Gutachten, Top-  
Zustand 400,- DM, 05242/48764

## Hanno's-Motorradladen



H. van Bruinessen  
Hamburger Str. 27 a  
24306 Plön  
Tel./Fax: 04522/1869

20 Jahre Guzzi-Erfahrung  
Italienimporte (auch Japaner)

# Motalia Anzeigenmarkt

Suche Zylinderköpfe LM1/LM2, Tel.: 0711/558050 (ab 18.00 Uhr)

T3 California, Bj. 77, EZ 5/78, TÜV 5/97, 43 kw (59 PS), 55.000 original km, Borrani Speichenfelgen, Lafranconis, Cali III-Lenker, '96 komplett neu aufgebaut, Rahmen kunststoffbeschichtet, Gabel und Brücken poliert, teilweise neue Chromteile, VB 11.500,-, Tel. 0981/977288 (Claus, ab 18.00)

## Laverda

Laverda 125 LB, 16,5 tkm, Kette, Reifen, Batterie neu, TÜV 1/98 inkl. div. E-Teile zum Selbstkostenpreis, Tel. 040/7124203

GFK-Tank für Laverda 750 SFC z. vk.: Tel.: 06236/55100, Fax: 06236/53078

RGS Corsa, EZ '83, § 9/97, 53tkm, Motor teilerhört, Neulack schwarz, 3-1 mit §, viele Neuteile, DM 8.400,-Fa. LUBBIKE Tel. & Fax 0881-61059

750 SF3, 2.Hd., Auspuff, O-Ring-Kette, Ritzel, Reifen neu, Ochsenaugen + Stummel eingetrag, sonst orig. Top-Zustand, TÜV neu, FP 6500,-, 09131/203246

Bleifrei? Nockenwelle verschlissen? Kurbelwelle defekt? No problem! Ersatzteile zu günstigen Preisen! Fa. transmoto-Tuning, Tel: 02603-5180, Fax: 02603-4389

Laverda 3CL, 974 ccm, schw./weiß, EZ 9/77, Nr. 14725, 57 kw/78 PS, 65 Tkm, 1 Vorb., TÜV 4/97, Motorüberh., Bleifreiumrüst., Rahmen pulverbesch., Orig.-Gabel vorh., Lederbank, Kennfeld-Zündg., Speichenräder 2,5/3,5", schw. Bremscheiben, Tel. 02582/7454 (geschäftl.), /7455 (privat/abends), Fax /9845, VHB 10.500,- DM

1000 3C, '74, Speichenräder, Jota-Rasten, O-Augen, gepflegt, im Kundenauftrag, DM 6.400,- Fa. LUBBIKE Tel. & Fax 0881 - 61059

3 CL, EZ 8.80, 24 Tkm, Jota Rasten, Stahlflex, usw., 5t DM Neuteile VB 8000,- DM, Tel. 06103/88591, Foto siehe Teilekatalog von Andy Wagner

Suche Laverda 2- oder 3-Zylinder ab 650 ccm, gerne Sportumbau, auch defekt, Unfall oder in Teilen, alles anbieten, Tel. 0541/571138

Jota 180 Grad, Bauj. 83, TÜV, Reifen, Konis neu, 5500,-, Fa. Kramer, Tel. 06190/74317

Laverda RGS, Bj. 84, km 27.700, Witt-Zündung, Hinterreifen neu, original Laverda Koffer und Halter, VB 8100,-, Tel. 02381/401690

Verkaufe Teile v. 3 CL. Suche verchromte Auspuffanlage 3in2 f. 3C. Suche RGS bzw. wer hat Erfahrung u. kann mich beraten beim Kauf einer RGS? 09367/3397 Bleimann Norbert

Suche für Laverda 750 S: Bosch-Scheinwerfer, Lampenhalter, orig. 1-Mann-Sitzbank, Rücklicht. Für Laverda 750 SF1: Halbschale, Tank, Sitzbank, Auspuffanlage alles Typ SFC, Tel. 0541/571138

1000er Fahrer: beim Bremsen sabbert's aus dem Tankdeckel? Spezialdichtung gegen DM 20,- bar oder Scheck bei LUBBIKE L. & R. Eßer GbR, Postfach 1331, 82353 Weilheim/OB

Metzler ME 33 Laser Comp K 110/70 VB 18 MBS, neu, 0 km, VB 180,-; 1 Satz hartverchromte Stahlspeichen mit hartverchromten Nippeln f. Vorder- und Hinterrad, VB 150,-, Tel. 05731/28289 ab 20.00, öfter versuchen

1000, EZ '73, sehr selten, Trommelbremse vorne (!) & hinten, im Kundenauftrag DM 8.400,-Fa. LUBBIKE Tel. & Fax 0881 61059

Biete 750 SFC-Teile (Verkleidung, Sitzbank,...). Suche 750 GT-Teile (Lenker, Auspuff, Lampenhalter, Rücklicht, ...) 04521/73530

# L A V E R D A

## ERSATZTEILE

### NEU und GEBRAUCHT

Auspuffanlagen - Sitzbänke - Verschleißteile

Edelstahlauspuffschellen

Akrontfelgen

Räder einspeichen und zentrieren

Kabelbäume aller Modelle

Zylinder schleifen

Zylinderköpfe überholen

## BREMBO - BREMSENPROGRAMM

Stahlflexbremsleitungen

Bremsbacken neu belegen

## DELLORTO - VERGASER - ZUBEHÖR

Werkstatthandbücher - alle Modelle

## MOTO-BRELAMO

Jnh. D. Schauer

Bergstraße 3

75210 KELTERN



Tel.: 07236 / 7569

FAX: 07236 / 1591



# Motalia Anzeigenmarkt

Laverda 750 und 1000 AT-Zylinder für 2 Zyl. 780,- DM, für 3 Zyl. 1140,- DM, Laufbuchsen a 195,- DM, Wahl/Mahle Kolben für 2 u. 3 Zyl. Preis auf Anfrage. Tel. u. Fax: 07251/42733

750 SF org. mit deut. Brief, FP 4500,-, 0251/627621

Halbschalenverkleidung komplett mit Halterung und Gutachten, für Laverda 1000, neu lackiert in orange mit Lampe und Blinkern, DM 500,00. Tank und Seitendeckel für 1000er, neu lackiert in Orange, VHB, Tel: 06136/89605

**Neue Preiskataloge mit Bildern für**  
 \* 750iger mit über 300 aufgeführten Positionen  
 \* 1000/1200 mit über 400 aufgeführten Positionen  
 \* 350/500 mit ca. 300 aufgeführten Positionen  
 Fast 2000 Positionen **LAVERDA**-Ersatzteile sofort ab Lager lieferbar. Versand per Post.  
 Unser **LAVERDA Video**: Über 2 Stunden Spieldauer auf VHS Kassetten! Rennsaison 95 und jede Menge technische Informationen, SFC Teile im Detail usw.  
**Andy Wagner, Telefon 075 31 / 6 11 98 0**  
**Fax 075 31 / 5 37 37.** 

Laverda 750 SF Bausatz, 1:9 Protar DM 58,-, Laverda 750 S, Bausatz, 1:9 Protar DM 58,-, Tel. 06136/89605

Federbeine orig. Ceriani für 750er zu verkaufen, neu, 250,-, Tel. 06136/89605

Suche Originalsitzbank 1000 3C oder Nachbau, sowie Chromschutzblech hinten, 04101/401653 AB

Ersatz- und Verschleißteile günstig! Fa. LUBBIke Tel. & Fax 0881-61059

Laverda 750, Motor zerlegt, alle Verschleißteile neu, VB: 2600,-, 02307/39942

Suche für 1000 Jota 180° rechten Motordeckel (Ritzeldeckel) für hydraulische Kupplungsbetätigung (Schaltung rechts, mit Aufnahme für Umlenkung nach links). Tel.: 0421/73064 AB

Für RGS: Gepäckträger Hepco Becker, Verkleidung komplett, Instrumente, Tank, Seitendeckel, Tel.: 04732/498

Laverda 1000 "Roadster" schwarz, Alu poliert, Rahmen und Räder silber met. kunststoffbeschichtet, LM I Verkleidung, Höcker, total neu aufgebaut, alle Schrauben VA, schwimmende Bremscheiben, Seitenständer, Koni, neue Reifen, Ketten, Lager, Batterie etc. sehr schön! Fa. LUBBIke Tel. & Fax 0881 61059

Für Laverda 750 SF Vorderrad mit Trommelbremse günstig abzugeben, Tel. 07276/5185 ab 19.00 Uhr

Laverda Schriftzug, schwarz, mit Trikolore, schrumpfsichere, lackierbare Folienschrift, DM 25 incl. Versand, 040/6452001

Für 1000er als Neuteile lieferbar: Steuerkettenspannerschiene vorne, Primärritzel Sicherungsblech, Choke-Hebel komplett, Primärdeckel 120°, Halteplattensatz Jota-Fußrasten, Sturzbügel 1000/1200, nur solange Vorrat reicht. Fa. LUBBIke Tel & Fax 0881-61059

## Magni

Suche Teile für Magni Sfida (Tank, Auspuff, Gabel, Felgen, Sitzbank) 02636/7255

Bleifrei? Nockenwelle verschlissen? Kurbelwelle defekt? No problem! Ersatzteile zu günstigen Preisen! Fa. transmoto-Tuning, Tel: 02603-5180, Fax: 02603-4389

## Morini

Moto Morini Sport 3½ aus Italien von privater Sammlung, erste Serie, Trommelbremse, 3500 DM, 0711/6492449

Moto Morini 3½ Sport, Bj. 77, TÜV 7/97, 31000 km, guter Originalzustand, 2900,- DM, Tel. 0721/784952

DIE LEGENDE LEBT!

TRE  GER  
 MEZZO MANIA

- alle Modelle von A bis X
- Morinis mit TÜV ab 2.600 DM in voll funktionsfähigem Zustand
- "Bastel"motorräder - auf Anfrage alle ital. Marken sowie "Japaner"
- komplette Motoren
- gebrauchte Motorenteile
- gebrauchte Fahrwerksteile
- Spezialwerkzeuge
- Kaffee und Kuchen

Thomas Schwiebert  
 Fasanenstraße 19  
 D-38102 Braunschweig  
 Tel/Fax (05 31) 33 68 30

Laverda 750 SF Bj 74,  
 38er Marzocchi, Scarab-  
 Bremsanlage, GfK-Tank  
 (ähnl. NCR) Höcker 4.000,-  
 Kauguro Bj 84, wie neu,  
 TÜV, 16.000 km 3.000,-  
 Camel Bj 84, wie neu,  
 TÜV, 12.000 km 3.500,-  
 V35 Bj 82, 30.000 km  
 ohne TÜV 1.900,- mit 2.500,-

# Motalia Anzeigenmarkt

Zweirad  
Technik



Heim

35649 Bischoffen-Niederweidbach  
Roßbacher Straße 3  
Tel./Fax 06444/1852

## Gebrauchte mit Garantie - TÜV und Service neu

Gilera XR1-125 Enduro 30 PS neu mit Tageszulassung Stufenführerscheintauglich  
4.900,-

Gilera CX-125 Einarmschwinge vorne und hinten Tageszulassung, Stufenführerscheintauglich  
7.950,-

Gilera RC 600 C 22.800 km 1. Hand, top Zustand, Reifen, Service, TÜV neu  
5.500,-

Laverda 650 Sport, 4.400 km, rot, Kevlarserie, Motor neu, 2. Serie, volle Garantie  
14.500,-

Morini 350X3 Enduro 27 PS, 9.900 km, top Zustand, Bleifrei umgerüstet  
4.500,-

KTM LC4 620 Comp., Bj. 94, 4.500 km, 27 PS, kein Gelände, Reifen neu  
9.000,-



**668**  
steht zur  
Probefahrt  
bereit

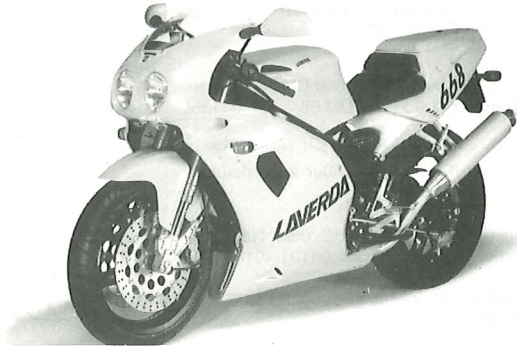

Riesen E-Teile Lager für Moto Morini und Gilera  
LAVERDA Vertragshändler - März-Ducati Partner  
**Kohlefaserteile aus eigener Herstellung für**  
Aprilia RS 250, Gilera Saturno, Laverda 650 Sport

Neu Tuning für Laverda 650 Sport, Ghost, 668  
Auspuffanlagen, Eprom Chips, größeres Ram Air  
Kompl. Liste von unserem Programm 5,- Briefmarke

**Stein-Dinse Depot-Händler**

Öffn. Zeit Di - Fr. 9-12 + 14-18, Sa. 10-13, Montag geschlossen

# Motalia Anzeigenmarkt

**ALDI**

MOTORRÄDER

Rheinauer Str. 44 · 68782 Brühl/Rohrhof  
Tel: 06202-78260 · Fax: 06202-74211

- **Großes Moto Morini Neu- und Gebrauchtteilager**
- täglicher Versand
- gebrauchte Morinis mit TÜV
- Restaurationen
- Katalog in Arbeit

Ölfilter Set neu kompl. VA Schläuche mit Deckel 280,-; Schwingenreparat. Set 150,-; Primärtrieb 3½ geradeverz. super Qual. 500,-; Axel Harperscheidt, Im Pech 30, 52224 Stolberg, Tel. + Fax 02402/75343

**Bleifrei? Nockenwelle verschlissen? Kurbelwelle defekt? No problem! Ersatzteile zu günstigen Preisen! Fa. transmoto-Tuning, Tel: 02603-5180, Fax: 02603-4389**

Verkaufe wegen Fehlkauf einen Motorroller "Hacker" auf Basis einer Moto Morini (Neufahrzeug, volle Garantie), Preis: VB, Tel/Fax: 08204/1772 (Bernd)



## Wolfgang Tritsch

DUCATI · MOTO MORINI · CAGIVA

Gewerbestraße 16 · 79219 Staufen  
Telefon 07633/82312 Fax: /500 167

"DAS MORINI ERSATZTEIL-PARADIES"  
mit 20-jähriger Morini-Erfahrung

- Direktimport
- bestsortiertes Lager
- tägl. Versand europaweit
- Motorrevisionen
- Gebraucht - Morinis

500 Sport, Bj. 81, ca. 26000 km, Motor teilüberholt, gepflegt, VB 3400, Tel. 02171/83038

Morini Kanguro ZLU 350, rot, Bj. 87, 18000 km, TÜV auf Wunsch, Tourentank, Topcase zusätzlich, technisch + optisch wieneu, 3300,-DM, 02841/24531

Suche Schaltplan für Morini Kanguru 350 X2, Tel. 06136/89605

Moto Morini 3½ Sport, rot, Bj. 1980, org.: 8400 km, viele Neu-teile, guter Zustand, TÜV 4/97, VB 3950,-, Tel.: 06184/

3274 tags oder 06181/79467 abends

Neues Bitubo Federbein mit Zugstufenverstellung für Morini Camel 501 zu verkaufen, DM 780,00, Tel. 030/4456951 ab 18.00 Uhr

125er, 4-T, Bj. 81 zu verk., Preis VB, Tel. 07534/7738 ab 18.00 h

## MV Agusta

Prospektblatt von MV 150 GT, original, A5 in Farbe, engl./franz./ital., DM 25,-, Tel: 02331/589551

**Bleifrei? Nockenwelle verschlissen? Kurbelwelle defekt? No problem! Ersatzteile zu günstigen Preisen! Fa. transmoto-Tuning, Tel: 0 2 6 0 3 - 5180, Fax: 02603-4389**

Gabel org. 750 MV Trommel neu, 0251/627621

## Parilla

Parilla 98 ccm, Bj. 1957, 2Takt, Restaurierungsobjekt mit italienischem Brief, DM 700,-, Tel. 09131/717804

**Bleifrei? Nockenwelle verschlissen? Kurbelwelle defekt? No problem! Ersatzteile zu günstigen Preisen! Fa. transmoto-Tuning, Tel: 02603-5180, Fax: 02603-4389**

Suche für Parilla 125 ccm, 2Takt, Bj. ca. 1951, dt. Briefkopie oder andere Daten, Tel. 09131/717804

## Gespanne

Verk. V7 GT 850 California, Bj. 74, weiß, 1000 ccm, Lafranconis, verstärkte Kuppelung von Hökenschnieder, Konis, neuer Endantrieb, neuer Vorderrfn., wahlweise solo oder Gespann, auf Wunsch Seitenwagen Ural u. Anschlüsse, VB 8.500,- DM, Tel. 040/7665643

1 Satz 15 Zoll Gespannräder, VA-Speiche, mit Bereifung, ohne Flansche, für Moto Guzzi 1000 DM oder Austausch g. 18" Speicheräder, Tel: 03523/73248, 10.00 - 19.00

Private Kleinanzeigen in der Motalia sind kostenlos

Suche Familiengespann, Moto Guzzi mit 1½ oder 2-Sitzer Beiwagen z.B. Stoyers od. Jewell oder Beiwagen kompl. mit Anschlüssen für Mille GT, Tel. 09726/3855 ab 18.00

Suche Familiengespann: Moto Guzzi mit 1½ od. 2 Sitzer Beiwagen z.B. Jewell, guter Zustand bis ca. 20.000,-DM, Tel. 09726/3855 ab 18.00

V7 850 mit Steib 500 Fahrgestell, Eigenbaukiste, Köpfe überholt an Selbstbauer, 6500 DM, Tel. 06124/8362

## Sonstiges

Tausche Prospekte von Ducati, Morini, Bimota gegen Laverda-Prospekte. Tel. 040/7124203

# Motalia Anzeigenmarkt

Motorsportvideos: SB, BOT, SOS u. a.  
Liste gg. Rückporto. Ralf Hoffmann,  
Am Rittersbruch 12, 74889 Sinsheim

Verkaufe Shell Ölkabinett mit 2 Pumpen,  
300,- VHB, 04122/51357

Triumph Daytona 900, Bj. 93, ca. 3500  
km, 98 PS, Zubehör, Spoilerscheibe +  
Hauptständer, Preis VB 12990,-, Tel.  
02835/970276

Motorradanhänger für 1 Masch., total  
zerlegbar, paßt in jede Kellerecke und  
zum Transport sogar in Kombi, Leergewicht  
80 kg, Zuladung 370 kg, Material Alu u.  
verzinkter Stahl, Preis 1350 DM,  
Tel. 07132/41422

Krawehl-Wachskombi-Jacke L, Hose XL VB 300,-; Erbojacke Gr. 50,  
VB 250,- und Lederhose Gr. 92, VB 200,-, Tel.  
05202/5788

Alfa Romeo Bertone 2000, absolut rostfrei,  
viele Neuteile und Bertone 2000 als Et-Träger  
z. vk. vorzugsweise Tausch gegen ital. Motorrad  
(bevorzugt Ducati). Tel. ab 17.00 07247/6753

Suche Zeitschriften: Motalia Nr. 1 bis 5 + 7,  
MO Nr. 12/78 und Nr. 8/86, Motorrad Classic  
Nr. 3/88, Tel: 02331/589551

## Motorradsitzbezüge

### Reparatur Polsterung

Wir fertigen Sitzbezüge für fast alle italienischen  
Motorräder im Original-Design mit Aufschriften.

**Bertram Sattler Heinestr. 9**

**75236 Kämpfelbach 07231/82184**

Suche Lederjacke Größe ca. 160 für Körpergröße  
150, 02684/8126

Teile für XL 500 S, Preis VB, Tel. 02835/970276

Verkaufe Blätter von Classic-Moments-Kalendern,  
Motorradrennsport der 60er Jahre, packende  
Aufnahmen in s/w, Größe ca. 30 x 40 cm auf  
weißem Karton 50 x 50 cm, ideal zum Rahmen  
als Bild, DM 18,- pro Stück incl. Versand in  
stabiler Rolle, Liste gegen Freiumschlag möglich.  
Tel: 02331/589551

Motorradlederjacke, antikbr., H.G., Gr. 38/40,  
150,-; Regenjacke, "Six Days", Gr. 38, 100,-;  
Lederstiefelhose, Gr. 36/38, 60,-; Tel. 0431/  
300051

1 Vespa PX 50 Automatik, weiß, technisch u.  
optisch sehr gut 1500,-. 1 Vespa P200E, Bj.  
80, deutscher Brief u. neuer TÜV, guter Zustand,  
Orig.Lack + kein Rost, 2300,-, Tel: 03523/73248,  
10.00 - 19.00

Fast-Duc- Yam. TR1, silber, V2, ca. 45000 km  
(Reifen + Insp. v. Händler) silber, viel poliert +  
V2A, White-Power + Stahlflex, VHB 5300 DM, T.  
05204/4775 mit Q

Verkaufe Honda XL 350 R, Bj. 1986, ca. 49.500  
km, neuer Kettenspanner, neue Reifen, TÜV 7/96,  
auf Wunsch neu, VHB 2.800 DM, Telefon  
02821/98678 ab 20.00 Uhr

Rennvollverkleidung ohne Lampenausschnitt  
gesucht, für kleinen Renner auch gebr. o. def.  
Verkaufe MZ 250/1, Bj. 78, NVA-Modell, Einzelsitze,  
Packtasche u. Kanister, Scheibenbremsenumbau,  
sehr viele E-Teile, 1400,- DM. Suche Trailmaschine,  
älteres Modell z.B. Montesa Cota 349 o. ähnl.  
Tel. 02161/664869

2-teilige Herrenlederkombi, schwarz, Größe 52,  
von Polo, VHB 400 DM. Herrenlederweste,  
schwarz, Größe 52, Druckknöpfe, VHB 90 DM,  
Telefon 02821/98678 ab 20.00 Uhr

Dell'Orto PHM 38 ND mit Aludeckel, neuwertig  
(200 km), FP 230,-, 040/7602257

## Moto Stefano



**Ständig über 100 Italien Klassiker  
am Lager.**

Neu eingetroffen:  
**25 x 125 ccm**

**Roller - Enduro - Chopper - Sport - Classic**

auf Wunsch drosseln wir das Motorrad auf 15 PS.

**Außerdem führen wir ab sofort aus:**

*Leistungsreduzierungen,  
Leistungsmessungen,  
TÜV-Eintragung einer Leistungssteigerung  
auf eigenem Dyno-Jet Leistungsprüfstand*

**Liste kostenlos!**

Stefan Leibfritz, Oberer Brühl 40  
72336 Balingen - Roßwangen  
Tel. 07433/381486, Fax: 37035



# Motalia Anzeigenmarkt

Rastenanl. LM 4 kompl. orig. 100,-; Satteltaschen Nylon, ca. 2 x 15 l. neu 80,-; Lederjacke + Latzhose Gr. 52/54, d'blau (v. Gericke) wie neu VS; Helm Nolan N 35 Air rot, nagelneu, Gr. 55, VS; Ledermantel 50er Jahre, Gr. 54, wie neu, VS, Tel. 02202/85496 öff. vers.

Lederkombi Harro schwarz-rot, zweiteilig, Größe 38, 3x getragen, 350,- DM, 0221/7747142

Verkaufe Motorradzeitschriften, nur Einzelhefte: Motorrad von 1970 bis heute, Markt 1988 und 1989, MO 1980, 1993 und 1994, alle 2,50 DM pro Stück, Sammelordner Motorrad, m, r & s, MO (all) alle 5,- pro Stück, Tel. 02331/589551

Römer Sturzhelm XS, Stiefel Gr. 39, Regenkombi S, Stretch-Nierengurt, Handschuhe, Sturmhaube, Regenkombi XXL, Preis: VB, 08702/8423 bis 20 Uhr

Verkaufe Motorroller der Firma Atala aus Padua/Italien. Moto Morini Motor, 4 PS, ab 16 Jahre mit Klasse 1b, 3, 4, 5, Steuer- und Zulassungsfrei, Neufahrzeug, volle Garantie, Preis: FP 4250,-, Tel/Fax: 08204/1772 (Bernd)

Verkaufe 2 STK. Krauser Koffer De Luxe incl. Haltersatz, 1 Regenkombi, 1 Wachscottonjacke, schwarz, Gr. L, Tel. 08652/63361 abends

## Polichrom Chromdesign

Sie wollen etwas besonderes? Wir haben es!  
Glanzvernickelter Motorradrahmen mit TÜV!!!

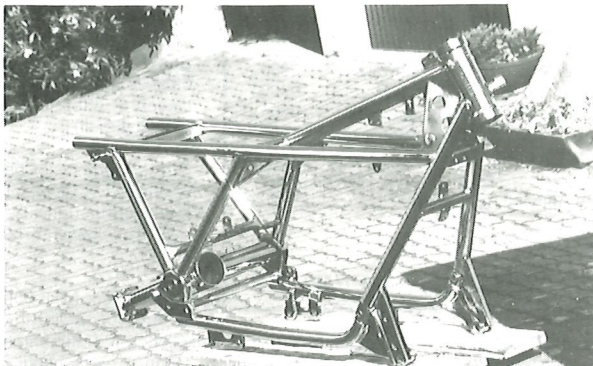

Für alle Motorradrahmen aus Stahl. Auf Wunsch auch mit einer langlebigen Klarpulverbeschichtung.  
Weiterhin im Programm:  
Hochglanzpolieren aller Motorteile und LM Felgen.  
Metallaufgaben aller Art (Chrom, Nickel, Gold uws.)

Piesbacherstr. 39, 66701 Beckingen/Düppenweiler,  
Tel. + Fax: 06832/7396

## In letzter Minute

Bimota: Suche deutsche oder engl. Betriebsanleitung, Original oder Kopie für DB2. 02150/4703

Guzzi: Motor 1100 ccm, 100 Nm, 90 PS, Dynotec-Tuning, Ventiltriebskit 7906, Ventilfedern 47850, Spezialventil-Teller, Ventile 44/37, bleifrei, Nockenwelle 7906, Kolben/Zylinder 92, erleichterte Schwungmasse, Ölkühler, mit Lichtmaschine, Verteiler und Kupplung + 2x 40er Dell'Orto, nur 1.500 km gelaufen, Umbaukosten (ohne Basismotor) DM 7500,-, Preis: VB DM 7.000,-, Tel.: 069/458380

Sonstiges: Verkaufe orig. Barbour Waxjacke, schwarz, Größe 50 (engl.) entspricht XL, neuwertig, Preis ½ Neupreis, Tel.: 069/458380

Sonstiges: Verkaufe orig. BMW Vario-Tankrucksack für R80G/S, Preis: VS, Tel.: 069/458388

Moto Guzzi: Zu verk. MG 32 ø Gabelholme u. Standrohr zu V35 II, V 35 Imola V 50 III u. V 50 Monza sFr. 400,- Galletto 192 ccm Motoren, 2 Stck. je 1200,- sFr. plus Porto, Tel. Schweiz mobil 0793020794 oder 0041318392651

Laverda: Verkaufe 1000 Laverda 180° Jota, Bj. 82, VB 8200,- und 1000er Sportumbau, Bj. 76, zerlegt, teilüberholt, VB 4990,-, Tel.: 0201/730369

Morini: Verk. Moto Morini 500 Camel, Bj. 82, 29.000 km, VB 2900,-, Tel. 0201/730369

Ducati: 900 SD, sehr guter Zustand, Neuteile, schwarz/gold, Ansehen lohnt, 10.900,- DM. 900 SS, Bj. 90, viele Extras, Dell'Orto, Kupplung, Bremsen etc. 10.800,- DM, Tel.-No.: 040/7898200 oder privat: 040/827878

Cagiva: Suche Teile für Cagiva Elefant 750, Bj. '87 - '89, z.B. Seitendeckel, Verkleidungsteile, Sitzbank etc., Tel.: 069/458380



Speichenrad-Instandsetzung

**NORBERT  
SCHENK**

Einspeichen und Zentrieren für Motorräder, PKW und Kreuzräder  
Speichen nach Wunsch, auch VA Felgen von Akront und stahlverchromt  
21244 Buchholz i.d.N.

Tel. 0 41 81 / 3 01 26 - Fax 0 41 81 / 9 96 57

# Motalia Anzeigenmarkt

## HARALD MOSER KLASSISCHE MOTORRÄDER

Aermacchi	350 Sprint	2900.-
Aprilia:	Sintesi 125 AF1, Bj. 90	2900.-
Cagiva:	Mito 125, Bj. 93	5400.-
Ducati:	Darmah 900 SD	6800.-
	Pantah 500	4300.-
	Scrambler 350	3400.-
Moto Guzzi:	850 GT, schwarz	6800.-
	850 GT Cali 1	9800.-
	V7 700, neuwertig	9800.-
	Cali 1000 Mot. + Getr.	2000.-
	V 75, Bj. 86	2800.-
	Airone, besser als neu	6800.-
MV Agusta:	125 GT, Bj. 74	1700.-

auf Wunsch mit TÜV neu!

Tel. 02242/7219 • 0171/4284440

Sonstiges: Hunger Ventil-sitzdrehgerät 45° VD1 mit Zubehör 800 DM; Formet Ventil-sitzfräser ø 23-40 mm + 25-48 mm bei 45°, Sitzwinkel kann stufenlos eingestellt werden, VB 650 DM.

Auch Tausch gegen Dell'Orto Verg. + Duc-Teile Köwe 1 + 2 Zyl. ab 250 ccm. Zustand egal. Tel./Fax: 09383/6223, lange klingeln lassen + öfter probieren (Schichtarbeit)

Guzzi: Lafranconi Compe-titione für LM 3 komplett mit Krümmern und Einsätzen für TÜV. Tel. 05251/57709 VB 400 DM

Ducati: Verk. MHR 900, Bj. 82, org. 40er Dell'Orto, Kick

(keine schwächeren Rahmenrohre), 28.000 km, techn. u. opt. sehr gut, TÜV neu, Motor überh. m. Belege, Contis, 13.000 DM, Tel. 09552/6335

Ducati: Zu verkaufen: 900 SS, Bj. 94, 10 Tkm, hochgelegte Termignoni mit TÜV, Ölkühlerhochlegung mit Thermostat, Superlight Höcker, neue Reifen, Kettensatz 15-39 Alu, Dynojet-Kit, Vollverkleidung, plus Diopa Halbschale und A04, B04 Töpfe, Preis 14000,-, Tel. 0541/27614

Guzzi: Unfall LM 5, Bj. 88, ca. 30000 km, Frontschaden (Gabel, Felge, Halbschale...), div. Eintragungen, teilzerlegt, VB. 09725/5604 oder. 9664 ab 16.00 Uhr

Guzzi: Moto Guzzi V7/700 Carabinieri, Baujahr 1967, eines der ersten Modelle überhaubit, 44000 km, dunkelblau mit großen Kolflügeln, Elektrik neu, 9500,- DM. Tel. tags 07031/909578, abends AB 07452/76143, Bernd

Ducati: Monster 600/900 Carbon-End-töpfe für Serienkrümmer. Durch Dämpfer so laut wie Serie. Dämpfer abschraubbar! Preis DM 700,- VHB. Tel. 06021/84830 oder privat 06022/24954

Guzzi: KW Le Mans, geschl. u. gehäret (1. Untermaß) mit Lagern 600,- Nockenw. Profil 9508 700,-, 1 Pleuel neuw. 130,-, 05225/6492

# Inserentenverzeichnis

Die in diesem Heft inserierenden Händler unterstützen durch ihre gewerblichen Anzeigen die Motalia. Dieses Inserentenverzeichnis gibt an, auf welchen Seiten die Anzeigen der Händler zu finden sind.

Aldi .....	61/79	KBM .....	50	Salewski .....	83
Bäcker .....	63	Kindermann .....	73	Sattler .....	80
Bartholli .....	75	Kramer .....	34/35/37	Schenk .....	81
Bohnhorst .....	57	Laverda Racing Team .....	77	Schmitz .....	67
Bollgrün .....	50/51/64	Lieb .....	51	Schröder .....	55
Carstens .....	84	Lohrig .....	2	Schweitzer .....	73
Däs .....	74	Moto Brelamo .....	76	Seby Poly .....	23
Desmo .....	58	Moto Falcone .....	66	Secker .....	66
Diopa Kunststofftechnik .....	56	Motorradhandel Ulrich .....	51	Semmler .....	60
Dynotec .....	49	Motorrad- und Freizeitshop .....	56	Stork .....	73
Escher .....	65	Moto Stefano .....	80	Tholen .....	59
Funk .....	63	Moser .....	82	Transmoto .....	62/70/71
Hagemann .....	61	MTS .....	63	Traut .....	58
Hanno's Motorradladen .....	75	Nauber .....	69	Tremezzo .....	77
Heim .....	78	NOKI .....	44	Tritsch .....	79
Hökenschnieder .....	47	Oltmanns .....	59	V2 Italoparts .....	67
HTM .....	72	Pallasch .....	71	Vaut .....	64
Ilmberger .....	52	Pit's Moto Italia Import .....	68	Weiß .....	55
In Team .....	60	Polichrom .....	81	Willi's Moto Design .....	69
Italy-Bikes .....	61	Quality products .....	54	1. Ducati-Treffen .....	15
Kämna .....	52	RPR Ducati .....	53		

# Motalia Anzeigenmarkt



## Sonderpreise

zum Saisonstart

### Schuberth

Profil ab DM 199,-  
Supervisor ab DM 249,-

### Daytona

Racer ab DM 159,-  
Arrow Sport ab DM 229,-  
Roadrunner ab DM 245,-

Sommerhandschuhe  
ab DM 48,-

## 1. Italofrühstück am 16.6.96

Hamburger Landstr. 19a  
21357 Bardowick (an d. B4)

0 41 31 / 12 91 11

**Guzzi:** Verk. LM II Lafranconi ø 40 mm mit Ago Krümmer ø 40 mm. Regler/ Gleichrichter LM II, 1 Pleuel LM II obere Gabelbrücke 1000 S, 1 Lima-Deckel Alu, neu! 05225/6492

**Gespanne:** 850 T3 California mit TR 500 N 1-Sitzer von Carrel, 84000 km, Schwinge, 15 Zoll, dunkelrot, VB 11500,-, Tel. 02528/1411

**Guzzi:** Suche gute Originalsitzbank für Le Mans I, Bj. 76, die mit dem Höcker hinten, nicht die spätere Version, die auch auf der Le Mans II montiert war. Tel: 07623/2689

**Guzzi:** Verkauft gebr. Hauptständer Le Mans II 40,-; Neuteile Blinker, Benzinhäne, Blinkerstangen hinten, Tel: 07623/2689

**MV Agusta:** Verkaufte für Ipotesi zwei Auspufftöpfe Lafranconi, chrom, Krümmer und die gitterartigen Seitendeckel, alles in wirklich gutem Zustand, Preis VB, Tel. 07021/47865

**Sonstiges:** Verkaufte Zusatzmotorradinstrumente Racimex Öldruck 0-8 bar, neu, originalverpackt, ohne Geber DM 50,-; Racimex Öl Temp. 60-140°C neuwertig, ohne Geber DM 50,-. Pas. Geber je nach Mot. Typ. siehe Hein Gericke/Louis, Tel: 07623/2689

**Guzzi:** Tausche neuen, noch original verpackten Bosch-Gleichrichter f. gr. Guzzis gegen neue(n)/neuwertige(n) Synchrontester oder Ago-Ölabscheider oder Ölwanne (mit/ohne Zwischenschering f. gr. Mod.) 0951/49192 (Markus)

**MV Agusta:** Suche original Literatur 4 Zylinder MV Prospekte, Ersatzteillisten, Fahrerhandbücher, Rep.Anleitg., Angebote an Tel: 07623/2689

**Guzzi:** 1x Zylinderköpfe V7-750, 1x Zylinderköpfe 850 GT, 2 Pleuel V7-750, 1 Stirnradsatz V7, 1 Stirndeckel, 2 Kupplungskörbe komplett, 1 Nockenwelle V7-750, 2 Ölwannen, Ölpumpe, Stößel, div. andere Motorteile, Kabelbaum mit Schalter, 5-Gang-Getriebe an Bastler, Lampenhalter, 1 Bremsankerplatte, verrippt f. Guzzi hinten, 1 Blechkoffersatz mit Halter V7, Tel. 05381/47000

**Guzzi:** 1 Kunststoffkoffer 70ger-Jahre, Für 850 GT-, California linken Sturzbügel + Seitenständer + Batterieseitenblech rechts + Bremsankerplatte Simplex vorne

**Ducati:** Suche Mittelständer für 750 GT, 02150/4703

**Guzzi:** LM 2, 32000 km, 2. Hd., sehr guter Originalzustand, FP 6800,-, 06343/7557

**Guzzi:** 1 Akront-Flachschulter-speichenfelge, 2,50x18, verst. Speichen, zentriert mit Nabe u. Flanschsatz einbaufertig, VB DM 580,-; 1 Brems-scheibe, 5-Loch, hinten 242 mm guter Zustand, VB DM 80,-; 1 Hinterrad-schwinge, neu gelagert, Mille GT 1. Serie, VB DM 360,-; 1 Kardangehäuse kompl. mit allen Lagern u. Dichtungen, ohne Mitnehmerverzahnung (wg. Umbau) VB 580,-; 1 Satz Koni-Stoßdämpfer 7610 für Cali II 1000er, Mille GT, 850 Modelle VB 300,-; 1 Lufi-Kasten VB DM 40,-, große Modelle; 1 Anlasser Bosch VB 300,-; 1 Heckteil Mille GT, schwarz, mit Rückleuchte VB DM 90,-; 1 Satz Zylinderschutzbügel für alle 1000er Motoren eckig, Chrom, DM 70,-; 1 Sitzbank Le Mans 1, neuwertig, VB DM 200,-; 3 Brems-scheiben P08 Brembo, neue Belege, VB St. 119,-; 1 Satz Lafranconi Competitione für LM 1+2, chrom, VB 220,-; 1 Ölmeßstab zum Stecken für Verkleidungen VB DM 10,-; 1 Satz Tauchrohre für ø mm Gabel, Le Mans 1 + 2, VB 140,-; 1 18 Zoll Schutzblech, Kunststoff, schwarz, VB DM 80,-, Tel. 07111/5301346

**MV Agusta:** Verkaufte Revell Metall Motorrad-Modelle 1 St. MV 750 Sport und 1 St. MV 750 mit Verkleidung jeweils DM 35,-, Tel: 07623/2689

**Ducati:** Verkaufte für 350/500 Paralleltwin Lima kpl., Stator und Rotor neu, ETL. nr. 619.46.400, Preis VHS, Tel: 07623/2689

**Ducati:** Suche Originalprospekt von Ducati 750 SS, Bj. 75, A4 quer in Farbe (blau), abgebildet mit Contis, 40er, Kunststofftank; ebenfalls Originalprospekt von 750 SS rund, Tel: 07623/2689

**Ducati:** Verkaufte Ducati 750 F1 Laguna Seca, Jg. 87, 5.000 km, top Zustand, original, Ital. Zulassung, div. Optionen. In der Schweiz (Zürich) zu besichtigen. Umstande halber zu verkaufen. Preis VS. Tel./Fax: 004119414101

**Guzzi:** V 65, Bj. 82, rot, TÜV neu, bleifrei, Kupplung + Konis + Lack neu, Tel: bis 18.00 Uhr: 02452/25555

**Die nächste Motalia  
erscheint Mitte Juli.  
Redaktionschluss für  
Kleinanzeigen ist  
der 1. Juli.**

# Claus Carstens

*Ihr Italiener-Händler im Norden!*

*Fedderinger Str. 10 • 25779 Hennstedt • Tel. 0 48 36 / 15 50 • 15 07*

## Unsere Gebrauchtmotoren:

Ducati 916 S.P., Umbau: Räder, Schaltung, Tuning	DM 39.000,--
Ducati 748 S.P., 855 ccm, viel Extras	DM 31.000,--
Ducati 748 S.P., ca. 3500 km, i.A.	DM 27.000,--
851 Unfallmaschine, 16.500 km	DM 8.900,--
Ducati 900 SS, 4/94, 10.000 km	DM 14.000,--
Ducati M 900, mit Extras	DM 15.000,--
Ducati M 600, 10.000 km, div. Extras	DM 9.900,--
Laverda Jota 1000, 19.700 km	DM 7.900,--
Ducati Paso-Gespann, Armec-Tremola-Seitenwagen	DM 47.000,--
Aprilia Moto 6.5, Vorführmaschine	DM 10.000,--

**Alle aktuellen Modelle sofort lieferbar**

aprilia

bimota

Cagiva

**DUCATI**

Moto Guzzi

ARMEC-Gespanne



**VEE-TWO Nockenwellen für 2- und 4-Ventiler  
Keihin-Vergasersätze 39 - 41 mm  
Cosworth Zylinder-Kits 940 + 960 Kubik  
für 2- und 4-Ventilmotoren  
sowie Auspuffanlagen und Zubehör aus Carbon**