

*Für Freunde italienischer Motorräder*

# MOTALLIA

Berichte ■ Tips ■ Technik ■ Adressen ■ Veranstaltungen ■ Szene ■ Termine



**Die erste Moto Guzzi California**

**Fahrbericht: Bimotas Enduro DBx**

**Vorstellung: Ducati Panigale-Elite II**

**Termine, Kleinanzeigen, Sport, ...**



Motorradsatzteile und mehr  
Motorcycle spareparts and more  
Pezzi di Ricambio per moto e ancora di più  
Pièces de rechange pour des motos et plus  
Pieza de recambio para motocicleta y más

## Stein-Dinse GmbH Zubehör- und Ersatzteile für italienische Motorräder

Moto Guzzi

Ducati

Brembo

Dellorto

Zubehör

### Neu im Programm: Luftfilterkasten V7 - komplett!

Der Luftfilterkasten Deiner V7 ist verrostet und hinüber? Wir haben ihn für uns in der Originalform wieder auflegen lassen, damit Du Deine Guzzi wieder originalgetreu in Stand setzen kannst.

Der Kasten wird von uns komplett und einbaufertig schwarz lackiert geliefert. Und das zu einem Superpreis!

12113250 Luftfilterkasten für 69,00 €  
V7 700 - V7 850 GT

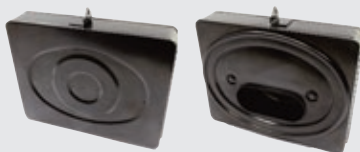

Und wer seiner Guzzi etwas richtig Gutes tun möchte, der kann jetzt auch einen K&N Luftfilter verwenden. Bei der gleichen Bauform ermöglicht dieser Dauerfilter einen viel höheren Luftdurchsatz.

400127113 Luftfilter K&N V7 & Falcone 62,00 €



### Weitere Artikel für Moto Guzzi V7 Motorräder



Blinker-Lichtschalter im V7 Stil. Die CEV-Wippschalter Typ `Aprilia`. Passend für V7 700, Spezial, 850 GT & div. Oldtimer.

12750300-Z Blinkerschalter 45,00 €  
12746001 Lichtschalter 45,00 €

10603500-Z Griffgummisatz für V7 und 19,90 €  
Falcone, schw./weiß  
12085701 Druckstange V7 - Spezial 27,40 €  
13577245.1 Windschild V7 700 - 850 GT, 76,15 €  
+ 10 cm in der Höhe

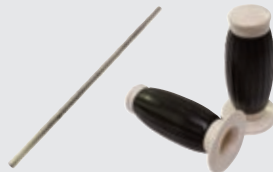

### Stein-Dinse Online-Shop mit kostenlosen Ersatzteillisten

In unserem Online-Shop finden Sie unser komplettes Angebot mit tagesaktuellen Beständen, Preisen. Und natürlich unsere beliebten Ersatzteilkatalogen mit Sprengzeichnungen zum Ankleben.

Stein-Dinse GmbH - Waller See 11 - 38179 Schwülper - Tel: (0531) 123 300-0 - Fax: -22  
info@stein-dinse.com - www.stein-dinse.com - www.stein-dinse-shop.com

Neue  
Anschrift!

**STEIN**  
**DINSE**



# Impressum

## MOTALIA

Verlag Felix Hasselbrink  
Raiffeisenstraße 16  
36275 Kirchheim-Frielingen  
E-Mail: [motalia@motalia.de](mailto:motalia@motalia.de)  
Tel.: 06628-8687  
Fax: 06628-915397

Herausgeber und Anzeigenleitung:  
Felix Hasselbrink

Mitarbeiter dieser Ausgabe:  
Felix Hasselbrink, Susanne Hasselbrink,  
Viktor Kohnen

Gültige Anzeigenpreisliste:  
Nr. 2014, bitte anfordern

Erscheinungsweise:  
MOTALIA erscheint jeden Monat außer  
Februar und August zum Monatsanfang.

Redaktionsschluß:  
jeweils der 10te des Vormonats

Druck:  
Printec Offset, 34123 Kassel

Bankverbindung:  
Commerzbank Bad Hersfeld  
BLZ: 532 400 48  
Konto: 100205400  
IBAN: DE22 5324 0048 0100 2054 00  
BIC: COBADEFF532

Bezugspreise:  
Inland:  
Einzelheft: 2,20 Euro  
Jahresabo, je 1 Heft: 22,00 Euro  
Jahresabo, je 5 Hefte: 80,00 Euro  
Jahresabo, je 10 Hefte: 133,00 Euro  
Auslandsabo, je 1 Heft: 32,00 Euro  
Auslandsabo, je 10 Hefte: 222,00 Euro

Namentlich gekennzeichnete Artikel und  
Leserbriefe geben nicht unbedingt die  
Meinung der Redaktion wieder.  
Veranstaltungshinweise, technische Tips  
etc. ohne Gewähr.

Für unverlangt eingesandte Texte, Bilder  
und Vorlagen übernehmen wir keine  
Haftung.

Höhere Gewalt entbindet den Verlag von  
der Lieferungspflicht. Ersatzansprüche kön-  
nen in solchem Fall nicht anerkannt wer-  
den. Nachdruck einzelner Artikel oder Aus-  
züge sind nur mit schriftlicher Genehmi-  
gung gestattet.

## Hallo Italofreunde und -freundinnen!

Gute Nachrichten von allen Seiten. Der Winter und das Frühjahr sind so warm, daß viele Motorradfahrer die Saison deutlich früher als normal begonnen haben. Dementsprechend freut sich der Fachhandel über viele Motorradverkäufe, und die Terminbücher der Werkstätten sind prall gefüllt.

Die meisten der neuen Modelle für 2014 sind bereits im Verkauf erhältlich, und auch der Gebrauchthandel brummt. Das KBA meldet 49.920 Besitztumschreibungen für Januar und Februar, das sind über 40 Prozent mehr Halterwechsel als im Vergleichszeitraum des Vorjahres. Außerdem weist die Zulassungsstatistik 9.476 Neuzulassungen für die ersten beiden Monate auf. Das ist ein Plus von 52,2 Prozent. Sicher handelt es sich hierbei um viele Käufe, die lediglich vorgezogen wurden und um einige Vorfühmotorräder, trotzdem ist ein positiver Trend zu erkennen. Wir freuen uns auf eine tolle Saison 2014.

Sowohl Moto Guzzi als auch MV Agusta konnten in 2013 die Produktion steigern und planen weitere Zuwächse für 2014.

Auch in Bologna ist man mehr als zufrieden und zuversichtlich. Ducati kann für das Jahr 2013 einen neuen Verkaufsrekord vermelden. Weltweit wurden 44.287 Desmo-Motorräder verkauft - mehr als je zuvor. Und auch im Motorsport ist für die Roten ein Aufwärtstrend zu erkennen. Die Entscheidung von Ducati, in MotoGP in der Open-Kategorie antreten zu wollen, ist zwar umstritten, aber der Abstand zur Konkurrenz konnte verringert werden. Ebenfalls in der Superbike-Klasse scheint Ducati den Gegnern näher gekommen zu sein: Davide Giugliano erzielte in Australien zwei vierte Plätze, und sein Teamgefährte Chaz Davies stellte beim Saisonauftakt in Phillip Island mit der Panigale einen neuen Rundenrekord auf.

Bei MV Agusta freut man sich in der Supersport-Klasse über den Sieg beim Auftaktrennen in Australien. Der letzte Sieg in einem WM-Lauf liegt schon weit zurück: 1976 gewann Giacomo Agostini auf dem Nürburgring. Danach kam die Ära der Zweitakter. In Australien beendete Jules Cluzel die lange Durststrecke.

## Euer Motalia-Team

# Edelenduro aus Rimini

## Die einzige Enduro von Bimota: DBx

Bei der ersten Präsentation der Bimota DBx stand so mancher Motorradfan kopfschüttelnd vor der Maschine. Eine Enduro von Bimota. Was soll denn das? Wer geht schon mit einer so schönen und über 20.000 Euro teuren Maschine ins Gelände? Ob sich dafür überhaupt Käufer finden? Eineinhalb Jahre später sagt der deutsche Importeur: „Wir waren zuerst auch skeptisch, aber die DBx ist unser Bestseller - das meistverkaufte Modell!“

Mir hatte die Maschine schon bei dem Debüt auf der Mailänder Messe gut gefallen, da nutze ich gerne die Möglichkeit einer Probefahrt beim Importeur Benny Wilbers in Nordhorn. Jetzt, wo ich vor der

Maschine stehe, und es gleich losgehen soll, frage ich mich, wie ich am besten die Sitzbank erklimme. 89 Zentimeter Sitzhöhe sind schon eine Ansage. Aufgesessen ist mein erster Gedanke: „Felix an Erde -



*Bimotas Interpretation des Themas Enduro: DBx*



***Alleine die Schwinge ist ein Kunstwerk aus vielen Einzelteilen - gebogen, geschweißt und gefräst - das dauert seine Zeit.***

wo bist Du?“ Obwohl die Sitzbank sehr schmal ist - wie das ganze Motorrad - komme ich mit meinen 1,73 Metern gerade so mit den Zehnspitzen am Boden an. Ob das gut geht?

Der zweite Eindruck versöhnt mich gleich wieder mit der Maschine. Nach dem Druck auf's Knöpfchen brabbelt und bollert der Twin so vor sich hin, daß es eine wahre Freude ist - toller, kräftiger Sound, der aber nicht zu aufdringlich oder

laut ist. Genau so muß ein Motorrad klingen.

Auf den ersten Metern läuft der V-Zwo noch etwas unrund, aber das gibt sich

***Übersichtliches Cockpit und aufwendiger Lenkerhalter.***





*Vor dem Öhlins-Stoßdämpfer befindet sich der Katalysator. Die Hinterradfederung kommt ohne Umlenkhebel aus.*

schnell: Nach einer kurzen Warmlaufphase hängt der Desmo-Motor sauber am Gas. Hier werden die Befehle der rechten Hand noch klassisch per Bowdenzug übertragen, und mit kernigen Vibrationen setzt der Duc-Motor jeden Befehl in spontanen, kraftvollen Vortrieb um.

Der 1100er-Motor ist die konsequente Weiterentwicklung des Pantah-Triebwerks. Immer wieder hat Ducati den 90-Grad-Twin modifiziert, Leistung, Drehmoment und Laufkultur verbessert. In der Bimota DB10 findet die Variante mit Ölbadkupplung Verwendung, wäh-

rend in der Tesi 3D und der DB10 Bimotard eine Trockenkupplung verbaut ist. Hier ist die benötigte Handkraft etwas geringer, das Getriebe läßt sich bei dieser Maschine butterweich schalten.

Aufrecht sitzt der Fahrer im Wind und bietet ihm mit dem breiten Lenker eine ordentliche Angriffsfläche. Da ist man kaum versucht, die maximale Geschwindigkeit, welche die 95 PS bei 7.700 U/min ermöglichen, auszuloten. Ungefähr die Hälfte reicht locker für flot-

tes Vorwärtskommen. Hohe Sitzposition, breiter Lenker, schmale Bereifung und das geringe Gewicht von 175 Kilogramm ergeben eine überdurchschnittliche Handlichkeit und Wendigkeit.



*Die Bremsanlage übertrifft meine Erwartungen deutlich.*



***Die Bimota DBx ist eine Augenweide. Die rote Lackierung betont das aus vielen Stahlrohren zusammengeschweißte Fahrwerk. Gibt es eine schönere Enduro auf dem Markt?***

Der Cocktail aus schwimmenden Zweikolben-Bremszangen von Brembo und 300 Millimeter großen Braking-Scheiben funktioniert deutlich besser als erwartet. Manche Ducati mit diesen Schwimmsätteln verzögert ja recht zahnlos, aber der Bimota kann man das nicht vorwerfen. Die exakt zu dosierenden Stopper sorgen für eine vehemente Geschwindigkeitsvernichtung. Auch die Hinterradbremse trägt hierzu kräftig bei. Das bringt die in Deutschland produzierten Pirelli-Reifen an ihre Haftgrenzen. Die Stollengummis haben halt weniger Bodenkontaktfläche als normale Straßenreifen.

Die nächste positive Überraschung ist der gute Geradeauslauf der DBx auch jenseits von 100 km/h. Viele Enduros fangen da ja schon das Geeiere an, was oft an

den Reifen und den Feder-elementen liegt. Aber auch hier gibt sich die Bimota keine Blöße. Sowohl Gabel als auch Feder-

### **Bimota heute**

Bimota wurde im letzten Jahr von zwei in der Schweiz lebenden Italienern gekauft. Die beiden Immobiliengeschäftsleute wollen der Marke zu neuem Glanz verhelfen. In den nächsten Jahren soll die Produktion deutlich gesteigert werden, außerdem will sich die kleine Firma aus Rimini im internationalen Rennsport profilieren. Mit der neuen BB3 mit dem Motor der BMW S 1000 RR ist der Einstieg in die Superbike-Weltmeisterschaft geplant.



*Die kleinen Arrow-Schalldämpfer mit wunderschönen Schweißnähten sorgen für tollen Sound. Wie das Motorrad wohl ohne die herausnehmbaren dB-Eater klingt?*

bein - beides selbstverständlich voll einstellbar - stammen von Öhlins und sind für eine Enduro recht straff abgestimmt. Das beschert der Bimota ein neutrales Fahrverhalten, ohne die endurotypischen Nickbewegungen bei Lastwechseln, die einen oft etwas von der geplanten Kurvenlinie abbringen. Manche Supermotos haben einen schlechteren Geradeauslauf als die Bimota-Enduro!

Beim ersten Fotohalt bietet sich die Gelegenheit, die Maschine ein wenig in Ruhe zu begutachten oder sollte ich lieber bewundern sagen. Dieses Motorrad ist ein italienisches Kunstwerk aus vielen edlen Teilen und schönen Detaillösungen. Über zwanzig aus dem Vollen gefräste Aluminiumteile erfreuen das Auge des Betrachters: Rahmenseitenteile, Fußrastenanlage, Gabelbrücken und vieles mehr sind hier zu nennen. Dazu kommen gut zwanzig Carbonteile. Fast alles, was bei anderen Firmen aus Plastik hergestellt wird, glänzt hier in Kohlefaser.

Und überall sind aufwendige Details zu

entdecken, wie die Lenkerhalter, die aus ungefähr zwanzig Einzelteilen bestehen. Das ist aber noch nichts im Vergleich zu dieser einzigartigen Schwinge, eine Hybridkonstruktion aus Stahlrohren und Frästeilen. Die Hinteradführung ist aus gut dreißig Einzelteilen zusammengesetzt. Der Hauptrahmen dürfte auch nicht aus viel weniger Rohren bestehen. Die meisten Teile der Bimota entstehen in Kleinserie in Handarbeit. So ein auf-

wendig gebautes Motorrad muß einfach einen gewissen Preis haben.

Die Enduro DBx basiert zwar auf der Supermoto DB10 Bimotard, aber fast alle Bauteile wurden neu entwickelt oder über-





arbeitet. Bimota hat nicht nur einfach Räder, Bremsen und Federelemente ausgetauscht, wie manche vielleicht denken mögen.

Die DBx ist keine richtige Gelände-Enduro mit langen, weichen Federwegen und sie ist erst recht keine Reiseenduro. Nennen wir sie Strassen-Enduro - oder auch einfach ein wunderschönes Motorrad, fast schon ein italienisches Kunstwerk. So sieht es wohl auch ein Fan und Besitzer



***Beim prestigeträchtigen Erzbergrennen belegte Stefano Sacchini mit einer leicht modifizierten Bimota DBx in seiner Klasse den vierten Rang.***

klassischer Ferraris, dessen Name mir gerade entfallen ist. Dieser Mann hat sich eine Bimota DBx für das Wohnzimmer gekauft. Er wollte gerne etwas schönes, besonderes aus Italien in seinem Haus haben, und ein Ferrari paßte halt aus Platzgründen nicht in die gute Stube.

Ducati hat die Produktion des luftgekühlten 1100er-Motors eingestellt. Bimota verbaut dieses Triebwerk in der Tesi 3D, der DB10 Bimotard und in der DBx. Zwar hat man sich in Bologna die Restbestände der vorhandenen Motoren gesichert, aber

es ist abzusehen, daß die luftgekühlten V2-Desmos bald zur Neige gehen. Den 796er-Motor zu verwenden, ist wohl keine Option. Für den flüssigkeitsgekühlten 821-V2 aus der neuen Hypermotard müßte aus Platzgründen einiges umkonstruiert werden, weil der Viertentiler breiter baut und Wasserkühler benötigt.

Es werden also voraussichtlich nicht mehr viele luftgekühlte Bimotas in Rimini produziert. Wer noch eine davon ergattern will, sollte nicht zu lange zögern, sonst kann es zu spät sein.

## Technische Daten: Bimota DBx

Motor:	V2, 90 Grad	Reifen vorne:	90/90 - 21
Bohrung x Hub:	98,0 x 71,5 mm	Reifen hinten:	150/70 - 18
Hubraum:	1.078 cm <sup>3</sup>	Bremse vorne:	2 x 300 mm Ø
Leistung:	95 PS bei 7.700 U/min	Bremse hinten:	2 x Zweikolbenschwimmsattel 1 x 255 mm Ø
Drehmoment:	100 Nm bei 6.200 U/min	Tankinhalt:	14,0 Liter
Getriebe:	6 Gänge	Radstand:	1.560 mm
Sekundärtrieb:	Kette	Sitzhöhe:	890 mm
Federung vorne:	USD-Telegabel, Ø 48 mm	Gewicht:	175 kg
Federweg vorne:	210 mm	Preis:	24.435,50 Euro
Federung hinten:	Monofederbein		
Federweg hinten:	200 mm		

# Veranstaltungskalender

Die Aufnahme von Terminen in diesen Veranstaltungskalender ist kostenlos. Es werden aber nur Italiener-Veranstaltungen oder für Italiener-Fahrer/innen interessante Veranstaltungen aufgenommen. Eine kurze Mitteilung an den Verlag genügt. Alle Angaben sind ohne Gewähr! Bitte informiert Euch vorher beim Veranstalter und vergeßt nicht, bei Anfragen Rückporto beizulegen!

## April

05.04.2014

Saisoneröffnung bei Maniac-Motors in 90427 Nürnberg.  
Info: Maniac-Motors, Steinacher Str. 101, 90427 Nürnberg, Tel.: 0911-9694983 oder Internet: [www.maniacmotors.de](http://www.maniacmotors.de).

05.04.2014

Saisoneröffnung bei der Firma Lust Motorrad GmbH in 50677 Köln.  
Info: Lust Motorrad GmbH, Bonner Wall 124, 50677 Köln, Tel.: 0221-93707070 oder Internet: [www.motorrad-lust.de](http://www.motorrad-lust.de).

05.04.2014

30-jähriges Jubiläum der Firma März Motorradhandel in 76275 Ettlingen.  
Info: März Motorradhandel, Einsteinstraße 39-41, 76275 Ettlingen, Tel.: 07243-5930-0, Internet: [www.maerz.biz](http://www.maerz.biz).

05.04.2014

Saisoneröffnung bei der Firma BeFaster in 30880 Hannover.  
Info: BeFaster, Ulmer Straße 3, 30880 Hannover-Laatzten, Tel.: 0511-87655838 oder Internet: [www.befaster.de](http://www.befaster.de).

05.04.2014

Saisoneröffnungsfeier bei Ducati Rhein-Sieg in 51545 Waldbröl.  
Info: Ducati Rhein-Sieg, Friedrich-Engels-Str. 18, 51545 Waldbröl, Tel.: 02291-808980, E-Mail: [info@ducati-rheinsieg.de](mailto:info@ducati-rheinsieg.de), Internet: [www.ducati-rheinsieg.de](http://www.ducati-rheinsieg.de).

05.04.2014

Saisoneröffnung bei Motorrad Stein in 65428 Rüsselsheim.  
Info: Motorrad Stein, Kupferstr. 4, 65428 Rüsselsheim, Tel.: 06142-796300, Internet: [www.motorrad-stein.de](http://www.motorrad-stein.de).

05.04.2014

Saisoneröffnung bei Motorrad Naujocks in 04509 Delitzsch.  
Info: Motorrad Naujocks, Marienstraße 3, 04509 Delitzsch, Tel.: 034202-62531, Fax: 034202-61389, Internet: [www.motorrad-naujocks.de](http://www.motorrad-naujocks.de).

05.04.2014

Aprilia Moto 6.5-Ausfahrt der Aprilia-Riders Niederlande.  
Info: Internet: [www.aprilia-riders.nl](http://www.aprilia-riders.nl).

05.04. - 06.04.2014

35. Veteranen-Teilemarkt in der Ente Fiera, Via Filangieri 15 in Reggio Emilia, Italien.  
Info: Club Auto Moto d'Epoca Reggiano, Via Lazzaretti 14, I-42100 Reggio Emilia (RE), Tel.: 0039-0522-271020, Fax: 0039-0522-277245 oder E-Mail: [info@camerclub.it](mailto:info@camerclub.it), Internet: [www.camerclub.it](http://www.camerclub.it), Italien.

06.04.2014

Saisonstart bei der Firma Claus Carstens GmbH in 25779 Hennstedt/Dithmarschen.  
Info: Claus Carstens/Ducati Schleswig-Holstein, Fedderinger Str. 10, 25779 Hennstedt, Tel.: 04836-1550, Fax: 04836-1507, Internet: [www.claus-carstens.de](http://www.claus-carstens.de).

11.04. - 13.04.2014

Veteranen-Teilemarkt in Novegro bei Mailand, Italien.  
Info: Comis Lombardia, Tel.: 0039-02-70200022, Fax: 0039-02-7561050, Internet: [www.parcosposizioninovegro.it](http://www.parcosposizioninovegro.it), Italien.

12.04. - 13.04.2014

Saisoneröffnung bei Motorrad-Waser in 79761 Waldshut-Tiengen.  
Info: Motorrad-Waser, Industriestraße 4, 79761 Waldshut-Tiengen, Tel.: 07741-68030, Internet: [www.motorrad-waser.de](http://www.motorrad-waser.de).

12.04. - 13.04.2014

Saisoneröffnung und Ducati-Tag bei Limbächer und Limbächer in 70794 Filderstadt.  
Info: Limbächer und Limbächer, Echterdinger Straße 85, 70794 Filderstadt, Tel.: 0711-797303-22, Internet: [www.limbacher.de](http://www.limbacher.de).

12.04. - 13.04.2014

42. Veteranen-Teilemarkt in Cremona, Italien.  
Info: Moto Club Torrazzo, Via Manzoni, 33, I-26100 Cremona (CR), Tel.: 0039-0372-432016, Fax: 0039-0372-437296, Internet: [www.motoclubtorrazzo.it](http://www.motoclubtorrazzo.it), Italien.

12.04. - 13.04.2014

Saisonstart bei Italienische Motorräder in 91634 Wilburgstetten.  
Info: Italienische Motorräder, Bahnhofstr. 28 B, 91634 Wilburgstetten, Tel.: 09853-1566, Internet: [www.italienische-motorraeder.de](http://www.italienische-motorraeder.de).

# Veranstaltungskalender

12.04. - 13.04.2014

Veteranen-Teilemarkt in Ferrara (FE), Italien.

Info: Marcelloeventi s.r.l., Via Manfredini 54, I-45100 Rovigo, Tel.: 0039-0425-074089, Fax: 0039-0425-090774, E-Mail: info@marcelloeventi.it, Internet: www.marcelloeventi.it, Italien.

13.04.2014

Italiener-Frühstück des MC Team 74 ab 10:00 Uhr auf der Raststätte Holm Moor an der A7 Richtung Norden zwischen HH-Schnelsen Nord und Quickborn.

Info: MC Team 74 Rellingen, E-Mail: mcteam74@freenet.de.

18.04.2014

Italo-Frühstück des Moto Guzzi Clubs Paderborn in 33129 Bentfeld/Heddinghausen ab 10:00 Uhr. Info: Tel.: 05250-7194 oder 0170-2743632 oder Internet: www.moto-guzzi-club.de.

18.04 - 21.04.2014

8. Horsham Piazza Italia Rally für italienische Autos und Motorräder in Horsham, Großbritannien. Info: Tel.: 0044-(0)1403-215279, E-Mail: events@horsham.gov.uk, Großbritannien.

19.04.2014

Bristol Italian Auto Moto Festival in Bristol, Großbritannien.

Info: Italian Auto Moto Club Limited, Tel.: 0044-(0)117-9475814, E-Mail: biamf@ourhemanpal.co.uk oder Internet: www.biamf.co.uk, Großbritannien.

20.04.2014

20. Italo-Frühstück in 32469 Petershagen-Lahde (bei Minden) im Industriegebiet Lahde gegenüber des Kraftwerks, B 482, ab 10:00 Uhr.

Info: Jörg, Tel.: 06684-9170257.

25.04.2014

5. Veteranen-Teilemarkt in Badovere di Morgano (TV), Italien.

Info: Team Ramon, E-Mail: teamramon@libero.it, Tel.: 0039-0340-8973921 oder Internet: www.prolocomorgano.it, Italien.

25.04. - 26.04.2014

6. Schweger Italo-Treffen in 49413 Schwege bei Dinklage. Wegen begrenzter Teilnehmerzahl ist eine Anmeldung über die Homepage erwünscht.

Info: Internet: www.schwegeritalotreffen.de.

25.04. - 27.04.2014

Autoclassica mit Veteranen-Teilemarkt in Mailand, Italien.

Info: Orgacom, Tel.: 0039-0572-910474, Fax: 0039-0572-911228, E-Mail: fiere@orgacom.it, Internet: www.orgacom.it, Italien.

26.04. - 27.04.2014

34. Veteranen-Teilemarkt in Settimo Torinese (TO), Italien.

Info: Motor Club Antiche Passioni, Via Silvio Pellico, 27, I-10036 Settimo Torinese (TO), Tel.: 0039-011-8000015, Internet: www.clubantichepassioni.it, Italien.

26.04. - 27.04.2014

14. Veteranen-Teilemarkt in Acqui Terme (AL), Italien.

Info: Moto Club Acqui Terme, Tel.: 0039-348-5718282, Internet: motoclubacqui.it, Italien.

26.04. - 27.04.2014

12. Italo-Treffen des Guzzi-Stammtisches Münsterland in 48286 Greven-Reckenfeld beim Landhaus Rickermann, Bahnhofstr. 72.

Info: Tel.: 0152-53380373, E-Mail: gsm1996@gmx.de, Internet: www.guzzi-stammtisch.de.

Genieße auf den kurvenreichen Straßen der Südalpen unbeschwert den Frühling  
Komm mit uns auf die  
Classic-Motorradtour 2014!  
altoMoto.info

# Veranstaltungskalender

27.04.2014

Italo-Frühstück der Laverda-Freunde-Rohrdorf in 72184 Eutingen/Rohrdorf im Gewerbegebiet Hummelberg bei der Firma Rebaro.

Info: Charly, Tel.: 07457-4245 oder Harry, Tel.: 07451-7905 oder 0171-7083649 oder E-Mail: karl.roller@arcor.de.

27.04.2014

Italien-Tage für Autos und Motorräder im Ofenwerk in 90411 Nürnberg.

Info: Ofenwerk, Klingenhofstraße 72, 90411 Nürnberg, Tel.: 0911-5218207, Internet: www.Italien-Treffen.de.

## Mai

01.05.2014

14. Italo-Frühstückstreffen des Italo-Stammtisches-Leichlingen vor der Gaststätte Zur Trompete, Am Förstchens Busch 2a, 42799 Leichlingen ab 9:00 Uhr.

Info: Karl-Robert Boos, Tel.: 0175-4121981 oder E-Mail: guzzi.karl@web.de, Internet: www.italo-stammtisch-leichlingen.de.

01.05.2014

5. Italo-Frühstück/Saisoneroöffnung im Museum Twins & Triples in 25920 Stedesand, Seitenweg 1 - 3 ab 10:00 Uhr.

Info: Ottmar Hirth, Tel.: 0172-9773465.

01.05. - 03.05.2014

6. Moto Morini-Treffen der Moto Morini Passion in Vanosc/Ardeche, Frankreich.

Info: Jacky Deblonde, 94, Rue Maryse Baste, F-69008 Lyon, Internet: www.motomorini-passion.fr, Frankreich.

02.05. - 04.05.2014

8. Moto Morini-Treffen des Moto Morini Clubs Dänemark in DK-5592 Ejby, Vestfyn/Dänemark.

Info: Søren Høyer Hansen, Tel.: 0045-66103144, Handy: 0045-(0)6077-3144 oder Internet: www.morinist.dk, Dänemark.

02.05. - 04.05.2014

Scottish Rally des Moto Guzzi Clubs Großbritannien in Moniaive/Dumfries, Großbritannien.

Info: Moto Guzzi Club Großbritannien, Internet: www.scottishrally.moonfruit.co.uk, Großbritannien.

02.05. - 05.05.2014

Scottish Festival des Benelli/Motobi Clubs Großbritannien im Roy Bridge Hotel in Inverness-Shire PH31 4AN, Großbritannien.

Info: Benelli/Motobi Club Großbritannien, Internet: www.benellclubgb.net, Großbritannien.

03.05. - 04.05.2014

14. Internationales Moto Guzzi-Treffen in Anzanigo (Huesca), Spanien.

Info: Internet: www.foromoto-guzzi.es, Spanien.

03.05. - 04.05.2014

Geburtstagsfest des Ducati Clubs Schweiz mit Italo-Markt beim Restaurant Bären, CH-5225 Bözberg, Schweiz.

Info: Ducati Club Schweiz, E-Mail: info@ducati-club.ch, Internet: www.ducati-club.ch, Schweiz.

03.05. - 04.05.2014

Veteranen-Teilemarkt in Piacenza, Italien.

Info: Piacenza Expo, Tel.: 0039-0545-27548, E-Mail: info@expositionservice.it, Internet: www.expositionservice.it, Italien.

03.05. - 04.05.2014

20. Veteranen-Teilemarkt im Ippodromo del Visarno in Florenz, Italien.

Info: Associazione Motociclistica Fiorentina, Carlo, Tel.: 0039-335-7838180, Internet: www.assmot-fiorentina.it, Italien.

04.05.2014

4. Italo-Frühstück des Italo Stammtisches Trier und der Jugendfeuerwehr Wellen in 54441 Wellen an der Mosel am Gerätehaus der Feuerwehr ab 9:00 Uhr.

Info: Tel.: 0160-8213687, Internet: http://ortline.jimdo.com, E-Mail: guzziuli@yahoo.com.

04.05.2014

17. Italo-Frühstück des Italo-Stammtisches Maifeld in 56072 Koblenz-Güls an der Mosel.

Info: Peter, Tel.: 02672-2340, Internet: www.italostammtisch.de.

04.05.2014

23. Italo-Frühstück in 21435 Stelle ab 10:00 Uhr auf dem Gelände der Firma KFZ-Felstehausen, Osterfeld 77.

Info: Guido Wegner, Tel.: 04174-650424.

09.05. - 11.05.2014

15. Treffen der Moto Guzzi Mailingliste (MGML) auf dem Gelände von Bikers Rast in 51570 Winddeck-Dattenfeld.

Info: Internet: www.world-of-goodsi.de.

09.05. - 11.05.2014

14. Motorrad-Party der Guzzifreunde Eisenherz in 26197 Huntlosen, Gaststätte zur Hunte.

Info: Mario Jörg, Tel.: 0441-75544, E-Mail: mjoerg@online.de, Internet: www.guzzifreunde-eisenherz.de.

# Veranstaltungskalender

09.05. - 11.05.2014

17. Party der Fare Amici di Moto Guzzi Mecklenburg im Schullandheim in 18196 Niex bei Rostock.

Info: Jörg, Tel.: 0173-2091486 oder Dirk, Tel.: 0171-8331504, E-Mail: stunnack@yamaton.de.

09.05. - 11.05.2014

14. ASI Moto Show im Autodromo di Varano de' Melegari (PR) bei Parma, Italien.

Info: Automotoclub Storico Italiano, Villa Rey - Str. Val Martino Superiore 27, I-10131 Torini, Tel.: 0039-311-4795403, E-Mail: info@asifed.it oder Internet: www.asifed.it, Italien.

10.05.2014

Moto Guzzi-Weihe des Moto Guzzi Clubs Dolomitico in Brixen, Italien.

Info: Moto Guzzi Club Dolomitico, Robert, Tel.: 0039-335268444 oder Internet: www.guzziclubdolomitico.net, Italien.

10.05. - 11.05.2014

Modena Motor Gallery - Verkaufsausstellung und Tauschbörse für italienische Fahrzeuge in Modena, Italien.

Info: Motor Gallery, Tel.: 0039-059-4924794 oder E-Mail: commerciale@motorgallery.it, Internet: www.motorgallery.it, Italien.

11.05.2014

8. Italo-Frühstück ab 10:00 Uhr auf dem Gelände der Fahrzeuglackierung Lausen in 24392 Brebel, Groß Brebel 22, direkt an der B 201 zwischen Schleswig und Kappeln.

Info: Jörg, Tel.: 04641-986589 oder Kai, Tel.: 0179-3909157.

11.05.2014

Einzylinder-Tag für Aermacchis, Ducatis und Moto Guzzis in Medemblik, Niederlande.

Info: Wim Couwenberg, Tel.: 0031-(0)497-642710, E-Mail: wimguzzi@gmail.com, Niederlande.

11.05.2014

24. Italo-Frühstück für Freunde und Fahrer/innen italienischer Motorräder in 49429 Visbek in der Schulstraße.

Info: Tel.: 04447-1666, Internet: www.svrt.de.

16.05. - 18.05.2014

Sechstes Moto Guzzi-Treffen nach dem 25sten in 26441 Jever/Clevers. Anmeldung erbeten!

Info: Tel./Fax: 04461-3334, Handy: 0174-2186970, E-Mail: bernd.eilers@t-online.de.

16.05. - 18.05.2014

2. Moto Guzzi-Treffen des Moto Guzzi-Clubs Aquiledelle5torri in Trapani im Lido Valderice, Italien. Info: Moto Guzzi-Club Aquiledelle5torri, Internet: www.aquiledelle5torri.it, Italien.

16.05. - 18.05.2014

Veteranen-Teilemarkt in Atina (Frosinone), Italien.

Info: Fabrizio Massimo, Tel.: 0039-0775-282828, E-Mail: centroservizi@alboino.it, Internet: www.alboino.it, Italien.

16.05. - 18.05.2014

Ducati-Clubrennen in Assen, Niederlande.

Info: CRC Secretariat, Molenveste 2, NL-5492 AP Sint-Oedenrode, Tel.: 0031-(0)6-38283826 (nach 20:00 Uhr), E-Mail: clubrace@ducaticlub.nl, Internet: www.ducaticlub.nl, Niederlande.

16.05. - 19.05.2014

Treffen des UK Monster Owners Clubs Großbritannien.

Info: UK Monster Owners Club Großbritannien oder Internet: www.ukmonster.co.uk, Großbritannien.

17.05.2014

Gemeinsamer Museumstag des Gilera-Museums in Haarlem, des Aermacchi-Museums in Wesp und des Italiener Museums in Amsterdam, Niederlande.

Info: Jaap de Jong, E-Mail: redactie@aermacchi.nl, Niederlande.

17.05.2014

10-Jähriges Jubiläum bei Ducati Melle in 49324 Melle.

Info: Ducati Melle/Superbike Centrum Melle GmbH, Industriestraße 24 c, 49324 Melle, Tel.: 05422-926666 oder Internet: www.ducati-melle.de.

17.05. - 18.05.2014

21. Revival Moto Club Internationale MV Agusta und 10. Magni-Treffen in Cascina Costa, Italien. Info: Magni, Via L. Da Vinci 331, I-21017 Samarate (VA), Tel.: 0039-0331-234544, Internet: www.magni.it, Italien.

17.05. - 18.05.2014

Ducati 4U, Fahrertraining auf dem Lausitzring.

Info: TT Konzepte, Theodoros Tsarouchis, Geisental 4, 44805 Bochum, Tel.: 0234-685928, Internet: www.ducati-4u.de.

17.05. - 18.05.2014

Ausstellung und Treffen des Stammtisches für 70er-Jahre-Bikes im Autohaus Oldenbürger, Lange Str. 100 in 32139 Spenge mit vielen Italo-Motorrädern.

# Veranstaltungskalender

18.05.2014

Biergarten-Italo-Frühstück in 30952 Ronnenberg ab 10:00 Uhr im Il Mulino/Kückenmühle, Stammtischgründung!  
Info: Andreas Malitz, E-Mail: info@polierbock.de.

23.05. - 25.05.2014

Frühjahrs-Treffen des Moto Guzzi Falcone-Clubs auf dem Zeltplatz des Wilhelm-Kliwerer-Hauses in 41169 Mönchengladbach.  
Info: Andreas List, Tel.: 02431-74362, Internet: www.falcone-club.de.

23.05. - 25.05.2014

4. Italo-Youngtimer-Treffen am Niederrhein in 46509 Xanten auf dem Campingplatz Bremer, Urselestr.10.  
Info: Jürgen, Tel.: 0174-9729016, Wolfgang, Tel.: 0172-2127679, Internet: www.youngtimer-xanten.de.

23.05. - 25.05.2014

Laverda-und Italiener-Treffen des Laverda-Clubs Dänemark bei DK-5600 Faaborg, Dänemark.  
Info: Internet: www.laverda.dk, Dänemark.

23.05. - 25.05.2014

Treffen der Scuderia Laverda Finlandia in Ystävyyden Majatalo, SF-25110 Kruusila, Finnland.  
Info: Scuderia Laverda Finlandia, Internet: www.laverdafinland.org, Finnland.

23.05. - 25.05.2014

Frühjahrs-Treffen des Moto Guzzi Clubs Schweden auf der Hanksville Farm in S-268 90 Svalöv bei Malmö, Schweden.  
Info: Moto Guzzi Club Schweden, Internet: www.guzziclub.nu, Schweden.

24.05.2014

Moto Guzzi V7-Tag in NL-9101 VH Dokkum beim Hotel van der Meer, Woudweg 1, Niederlande.  
Info: Hans Bok, Tel.: 0031-06-41884543 oder Internet: www.mgcn.nl, Niederlande.

24.05. - 25.05.2014

24. Veteranen-Teilemarkt in Bastia Umbra (PG), Italien.  
Info: Italservice, Via Lago di Albano, 26, I-06034 Foligno (PG), Tel.: 0039-0742-320642, Internet: www.mostrascambiobastiaumbra.com, Italien.

24.05. - 25.05.2014

23. Veteranen-Teilemarkt in Borgo D'Ale (Vercelli), Italien.  
Info: Club Ruote Storiche in Canavese, Tel.: 0039-0125-710100, Internet: www.ruotestorichecanavese.it, Italien.

25.05.2014

19. Seby-Primavera - Italo-Frühstück in Aachen ab 10:00 Uhr auf dem Gelände der Firma Seby Poly.  
Info: Firma Seby Poly by NOVA-COM GmbH, Werkstraße 26, 52076 Aachen, Tel.: 02408-9389932, Internet: www.seby-poly.de.

27.05.2014

Ducati Trackday auf der Rennstrecke von Donington, Großbritannien.  
Info: Ducati Großbritannien, Internet: Ducatiuk.com, England.

30.05. - 01.06.2014

23. Internationales Moto Guzzi-Treffen des Moto Guzzi Clubs Paderborn in Wünnenberg-Haaren bei der Wanderhütte.  
Info: Tel.: 05250-7194 oder 0170-2743632 oder Internet: www.moto-guzzi-club.de.

30.05. - 01.06.2014

12. Raduno Triangolo delle Aquile und drittes Treffen des California International Clubs in der Via Alpi Apuane in Querceta (LU), Italien.  
Info: Gigi, Tel.: 0039-03388148363 oder Internet: www.iltriangolodelleaquile.com oder www.californiainternationalclub.com, Italien.

30.05. - 01.06.2014

24. Treffen des Zwei Zylinder Clubs Emden in 26802 Rorichum. Anmeldung erbeten.  
Info: Zwei Zylinder Club Emden, Tel.: 04921-26628, Handy: 0176-46537210 oder E-Mail: zzzcmeden@hotmail.de, Internet: www.zzce.de.

30.05. - 01.06.2014

11. Laverda-Treffen der Laverda-Connection-Oberpfalz in der Schloßschänke in 95478 Kaibitz bei Kemnath (Bayern) mit Laverda-Teilemarkt.  
Info: Reinhold Weinert, Tel.: 09644-1795 oder 0171-9621580, E-Mail: r.weinert@gmx.net.

30.05. - 01.06.2014

24. Treffen des Moto Guzzi-Stammtisches Hannover beim Gasthaus Lindwedel, Lichtenmoor 9, 31622 Heemsen-Lichtenmoor.  
Info: Georg, Tel.: 0177-4412660, Internet: www.guzzi-stammtisch-hannover.de.

31.05. - 01.06.2014

30. Veteranen-Teilemarkt in Villanova d'Albenga (SV), Italien.  
Info: Ruote d'Epoca Riviera dei Fiori, Tel.: 0039-0141-993766 oder 0039-339-1135501 oder E-Mail: salvatore.manno@email.it oder Internet: www.ruotedepocarivieradeifiori.it, Italien.

# Veranstaltungskalender

31.05. - 02.06.2014

Veteranen-Teilemarkt in Avezzano (AQ), Italien.

Info: Milleniumeventi, Tel./Fax: 0039-06-96840758, Internet: [www.milleniumeventi.it](http://www.milleniumeventi.it), Italien.

31.05. - 02.06.2014

26. Veteranen-Teilemarkt im Mercato Ortofrutticolo Cipo via Don Minzoni in Jesi (AN), Italien.

Info: Motor Club Leone Rampante, Tel.: 0039-0731-202915 oder 0039-330-278032, Fax: 0039-0731-207200 oder E-Mail: [info@leonerampante.it](mailto:info@leonerampante.it), Internet: [www.leonerampante.it](http://www.leonerampante.it), Italien.

## Juni

01.06.2014

Treffen des Italia Classic e.V. in 88348 Bad Saulgau.

Info: Tel.: 07581-900300, Internet: [www.italiaclassic.de](http://www.italiaclassic.de).

01.06.2014

2. Italo-Zmorge in der Käserei Wald in CH-6034 Inwil, Schweiz.

Info: Heinz Birrer, Tel. 0041-(0)79-4343534, Schweiz.

01.06.2014

Ducati-Treffen des Ducati Owners Clubs anlässlich der Tourist Trophy auf der Isle of Man in Creg-ny-Baa/Isle of Man, Großbritannien.

Info: Ducati Owners Club Great Britain, Internet: [www.docgb.org](http://www.docgb.org), Großbritannien.

01.06.2014

2. Italienischer Zweiradtag bei Mo's Bikertreff in 47803 Krefeld.

Info: Mo's Bikertreff, Kleinewerferstraße 160, 47803 Krefeld, Tel.: 0177-5055060 oder Internet: [www.bikertreff-krefeld.info](http://www.bikertreff-krefeld.info).

01.06.2014

Frühstücksveranstaltung des Gäßelocher Rädche Teams e.V. mit Schwerpunkt Italo-Fahrer und Café Racer in 55606 Kellenbach am Gemeindehaus.

Info: Tel.: 06761-947237, Internet: [www.gaesselocher.de](http://www.gaesselocher.de).

06.06. - 08.06.2014

15. Oldtimer- & Classic-Weekend des Moto Guzzi Clubs Belgium für Moto Guzzis bis Baujahr 1985 im Kasteel Domein van Perk bei Steenokkerzeel, Belgien.

Info: Moto Guzzi Club Belgium, Nico Sleeubus, Ketelstraat 6, B-1982 Weerde, Tel.: 0032-(0)476-261279, E-Mail: [info@guzzi-classic.be](mailto:info@guzzi-classic.be), Internet: [www.guzzi-classic.be](http://www.guzzi-classic.be), Belgien.

06.06. - 08.06.2014

2. Guzzino-Treffen für alle Guzzis bis 100 Kubikzentimeter beim Oldtimer- & Classic-Weekend des Moto Guzzi Clubs Belgium im Kasteel Domein van Perk bei Steenokkerzeel, Belgien.

Info: Moto Guzzi Falcone Club, Internet: [www.falcone-club.de](http://www.falcone-club.de).

06.06. - 08.06.2014

Italo-Frühlings-Treffen des Moto Guzzi Clubs Norwegen im Rinnleiret Military Camp an der E6 zwischen Steinkjer und Trondheim, Norwegen.

Info: Norsk Moto Guzzi Klubb, Jan Zetlitz, Tel.: 0047-97004181, E-Mail: [janzet@live.no](mailto:janzet@live.no), Internet: [www.motoguzzi.no](http://www.motoguzzi.no), Norwegen.

06.06. - 09.06.2014

8. Nordenhamer Italo-Treffen an der Jugendherberge in 26954 Nordenham/Großensiel, Anmeldung erforderlich.

Info: Internet: [www.italotreffen.de](http://www.italotreffen.de).

07.06. - 08.06.2014

33. Internationales Moto Guzzi-Treffen in San Benedetto del Tronto, Italien.

Info: Guzzi Club Aquile Millenarie.it, Tel.: 0039-073586967, E-Mail: [info@aquilemillenarie.it](mailto:info@aquilemillenarie.it), Italien.

08.06.2014

6. Bergschrauber-Guzzi- und Italo-Treffen in 85098 Großmehring/Oberbayern.

Info: Philipp Renner, Preisengasse 12, 85098 Großmehring, Tel.: 084071835, Internet: [www.berg-schrauber.de](http://www.berg-schrauber.de).

08.06.2014

8. Italo-Frühstück und -Mittagessen ab 10:00 Uhr bis Mitternacht im Italorenstall in 69427 Mudau/Odenwald, Amorbacherstraße 9.

Info: Tel.: 0171-3161825 oder E-Mail: [guzzialex@gmx.de](mailto:guzzialex@gmx.de).

10.06. - 11.06.2014

Ducati 4U, Fahrertraining in Oschersleben.

Info: TT Konzepte, Theodoros Tsarouchis, Geisental 4, 44805 Bochum, Tel.: 0234-685928, Internet: [www.ducati-4u.de](http://www.ducati-4u.de).

12.06. - 15.06.2014

Sommertreffen des Benelli Clubs Skandinavien in DK-7600 Struer. Info: Benelli Club Skandinavien, Internet: [www.benelli.eu](http://www.benelli.eu).

14.06. - 15.06.2014

30. Ducati-Treffen des Ducati Motorradclubs Österreich im Gasthof Zum Fallenstein in A-8632 Gußwerk bei Mariazell, Österreich.

Info: Andi Loidl, Tel.: 0043-(0)2742-32780 (tags), Internet: [www.ducaticm.at](http://www.ducaticm.at), Österreich.

# Die erste California

1982 kam die Moto Guzzi California II mit 1.000 Kubikzentimetern und 67 PS auf den Markt. Diese Maschine löste die 850 T3 California ab. Man könnte also meinen, daß diese die California I gewesen wäre - aber es gab schon vorher eine Cali, die V7 California mit 750 und 850 Kubikzentimetern.

Der Grundstein für diese Maschine wurde bereits 1968 gelegt, als Moto Guzzi die Ausschreibung des Los Angeles Police Departments gewann. Hierbei hatte sich die italienische Marke gegen amerikanische, englische und deutsche Konkurrenz durchgesetzt. Das war das erste Mal, daß eine US-Polizeitruppe mit ausländischen Motorrädern ausgestattet wurde.

Nun galt es, die existierende V7 Ambassador 700, die US-Version der Special, nach den Wünschen der Amis auszustatten. Hierfür schickte die Traffic Enforcement Division den

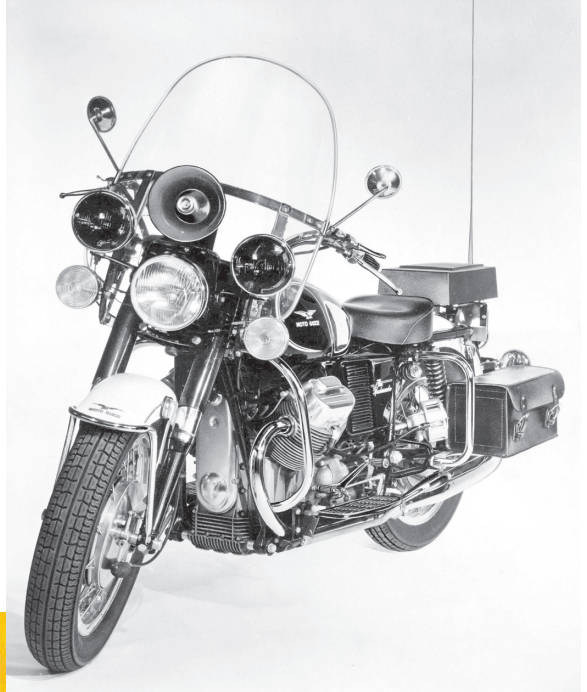

***Auf Basis der V7 750 Ambassador entstanden die Maschinen für die Polizei von Los Angeles.***

Serganten Scotty Henderson aus Los Angeles über den großen Teich nach Mandello del Lario. Zur Wunschliste gehörten mehr Hubraum (750 Kubik dank auf 83 Millimeter vergrößerter Zylinderbohrung), ein kugelsicheres Windschild, Zusatzscheinwerfer, Sirene, Blaulicht, Pack-

***Die V7 California 850 entwickelte sich zum Verkaufsschlager und steigerte den Bekanntheitsgrad von Moto Guzzi weltweit.***





taschen, Funkausrüstung, bequemer Sitz, Schutzbügel vorne und hinten, Trittbretter und einiges mehr. So forderte Henderson einen stabilen Seitenständer, der sitzend betätigt werden konnte. Der deutsche Importeur nannte ihn später in seinen Anzeigen „spezieller pol. Schnell-Seitenständer“. Außerdem bestand der amerikanische Polizist darauf, daß die Schaltung von rechts nach links verlegt wurde.

Bald erfreuten sich die Moto Guzzis bei

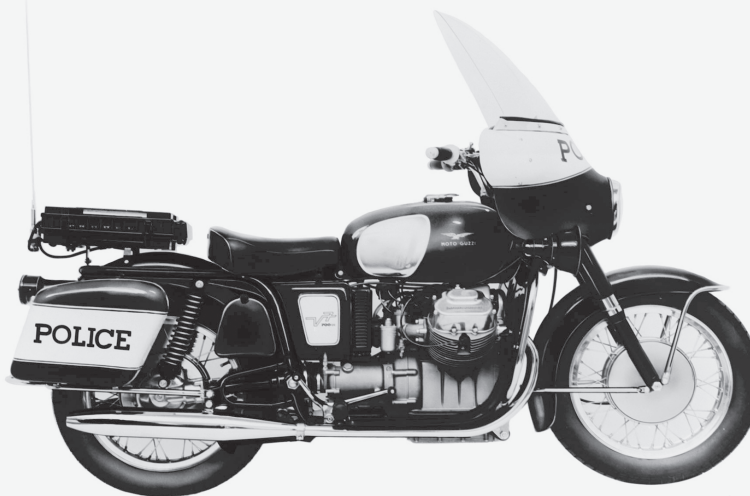

***Für die Ausschreibung wurden zehn Motorräder aufgebaut. Diese hatten noch 700 Kubikzentimeter, eine Duplexbremse und Rechtsschaltung.***

den Motorradpolizisten in Los Angeles großer Beliebtheit, und es folgten Anfragen von anderen Polizeistationen wie zum





***Der Prototyp der 850er-California hatte noch das nur schwach verrippte Motorgehäuse und nur auf der linken Seite des Vorderrades eine Duplexbremse. Bis zur Serienproduktion wurde noch einiges geändert.***

Beispiel San Francisco, Atlanta und der California Highway Patrol.

Die üppig ausgestatteten Maschinen ge-

fielen aber auch den zivilen Motorradfahrern, da war es eigentlich nur noch eine Frage der Zeit, bis Moto Guzzi ein entsprechendes Modell anbot.

Passend zum Einsatzort der Polizeimaschine erhielt das Motorrad den Beinamen California. Damals hat wohl niemand geahnt, daß das der Grundstein für die erfolgreichste V2-Baureihe aus Mandello del Lario sein würde. (Die meistproduzierte Guzzi aller Zeiten dürfte wohl

das Leichtmotorrad Cardelino mit mehr als 200.000 Exemplaren sein.)

Die allererste V7 California 750 wurde





**Das Zündschloß befindet sich links unter der Sitzbank. Die Kabelverlegung war etwas lieblos.**

im Jahr 1970 auf den Markt gebracht und hatte die Duplexvorderradbremse der V7 Special.

Die California verfügte serienmäßig über eine umfassende Reiseausstattung nach dem Vorbild der Polizeimaschinen: höhenverstellbares Windschild, großer Sitz, Packtaschen, Gepäckträger, Schutzbügel, Trittbretter und einen Seitenständer wie ein Brecheisen. Aber auf Sirene und Blaulicht mußte man verzichten. Was auch noch fehlte, war ein Drehzahlmesser.

Die Moto Guzzi V7 California 850 feierte ihr Debüt zusammen mit der V7 850 GT im November 1971 auf der Mailänder Messe. Eine neue Kurbelwelle verlängerte den Hub von 70 auf

78 Millimeter. Das erhöhte den Gesamthubraum auf 844 Kubikzentimeter. Die neu gestalteten Kolben mit flachem Boden statt hohem Dom kamen mit drei statt vier Ringen aus, und die Verdichtung wurde von 9:1 auf 9,2:1 angehoben. Entsprechend der Kolben war die Brennraumform neu gestaltet. Die 850er erhielt das steifere Motorgehäuse aus der V7 Sport mit zusätzlicher Verrippung sowie einem anderen Verteiler.

Die offizielle Leistungsangabe sprach von 64 PS bei 6.500 U/min, aber damals wurde in Italien noch nach der CUNA-Norm gemessen, die man nicht mit DIN-PS vergleichen kann. Und Guzzi hatte wohl auch ein klein



**Das Symbol für Motorrad-Begeisterung**



**V 850 CALIFORNIA**

Motor: 2-Zylinder, 4-Takt 800 cc, Verdichtungs-8,8:1  
 Max. Leistung: 64 PS/3000 U/min. Anlassen: Elektrostarter  
 Kupplung: 2-Scheiben-Trocken-Kupplung Getriebe: 5-Gang  
 Kraftübertragung: primär direkt, sekundär durch Kurbelwelle  
 Federn: Teilmantel vorn, Federarme hinten  
 Bremsen: hydraulischer Scheibenbremsen vorn,  
 2-Bremsdrummen hinten  
 Bereifung: 4,00-Hu 18 vorn und hinten Gewicht: 240 kg  
 Max. Geschwindigkeit: mit Windschild ca. 140 km/h  
 Tankinhalt: 21 l (Super Benzin)

**Die letzte Ausführung der V7 California 850 erhielt eine Bremscheibe im Vorderrad.**



***Die 850er-Modelle verfügten über das stärker verrippte Motorgehäuse und das ebenfalls verrippte Fünf-Gang-Getriebe.***

wenig übertrieben. In den deutschen Papieren wurden 55 PS bei 6.100 U/min angegeben. Das waren vier PS mehr als bei der V7 Special. Aber das Drehmoment legte deutlich zu. Der große, zentral angeordnete Tacho reichte bis 200 km/h, und die optimistische Angabe der Höchstgeschwindigkeit lautete: 180 km/h. Auch da muß man etwas abziehen. 160 km/h dürften wohl eher der Realität entsprechen.

Diese 850er erhielt außerdem das neue Fünf-Gang-Getriebe der V7 Sport. Dieses war nun ebenfalls für eine größere Stabilität des Gehäuses verrippt. Auch der Endantrieb mit abnehmbarer Ölwanne und größerem Schmierstoffvolumen war neu. In der ersten Ausführung war

aber die Kontrollschraube so tief plaziert, daß nur 230 Kubikzentimeter Öl eingefüllt wurden. Später plazierte man diese Schraube höher, so daß jetzt 350 Kubikzentimeter eingefüllt wurden. Bei dem Vorgängermodell waren lediglich 180 Kubikzentimeter vorgesehen.

Für die V7 Sport hatte Tonti ja einen neuen Rahmen mit abnehmbaren Unterzügen konstruiert, doch die V7 850 behielt den bewährten Doppelschleifenrahmen mit 48 Millimeter starkem Hauptrohr.

Die V7 California 850 wurde offiziell von 1972 bis 1974 produziert. Aber einige Maschinen wurden bereits 1971 zusammengeschraubt.

Die ersten 850er wurden noch mit den zigarrenförmigen Endschalldämpfern

mit der Kennzeichnung „DGM GUZZI 4979 S“ ausgeliefert. Im zweiten Quartal 1972 wechselte Moto Guzzi auf andere Auspufftüten, die hinten schräg abgeschnitten waren und die Nummer „GUZZI DGM 10172 S“ trugen.

1973 erhielt die California die Doppel-Duplexbremse der V7 Sport im Vorderrad für eine verbesserte Verzögerung. Zuerst anscheinend nur als Option, später dann als Standard. Ende des Jahres erfolgte dann die Umrüstung auf eine neue Gabel mit verbesserter Dämpfung, die außerdem

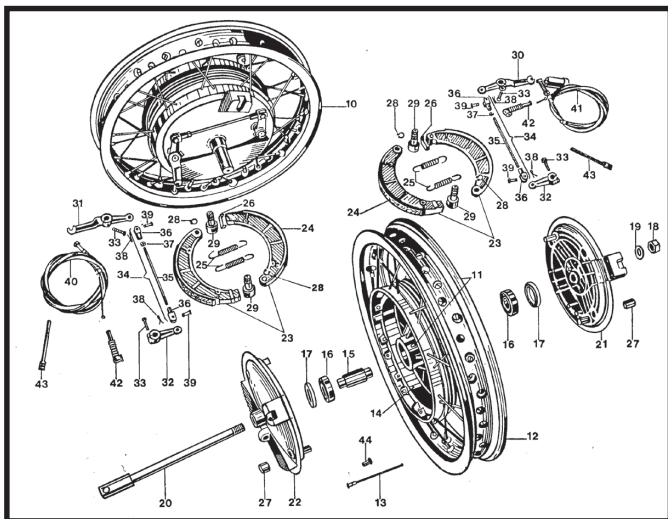

**Die Doppel-Duplexbremse hat vier auflaufende Bremsbacken, während die Duplexbremse nur über zwei auflaufende Bremsbacken verfügt.**

leichter als die bisherige war. Gleichzeitig verbaute Moto Guzzi eine 300 Millimeter große Bremsscheibe und einem Zweikolben-Festsattel von Brembo im Vorderrad. Der Fußbremshebel wurde von 68 auf 96 Millimeter verlängert, um mehr Kraft auf die Hinterradtrommelbremse ausüben zu können. Diese Maßnahmen verbesserten Fahrverhalten und Verzögerung erheblich, auch wenn die Vorderadbremse viel Handkraft erforderte. Irgendwann in diesem Jahr wich der Stirnradantrieb von Nockenwelle und Ölpumpe einer preiswerteren Steuerkette (ab Motornummer 58532).

Aus Kostengründen verzichtete man bei



**Oben die erste Version des Winkeltriebs von Moto Guzzi. Ab der Hubraumhöhung auf 850 Kubikzentimeter kam bei den V7-Modellen ein neuer Endantrieb mit abnehmbarer Ölwanne und größerem Fassungsvermögen zum Einsatz.**

den späten Modellen auf die Verchromung der Tankseiten, und der dann verwendete Benzinbehälter hatte auch einen anderen Verschluss.

Die California wurde ausschließlich in der Farbe Schwarz mit schwarz/weißer Sitzbank von 1971 bis 1974 gebaut. Zu den Produktionszahlen gibt es unterschiedliche Angaben zwischen 3.250 und 5.230 Exemplaren. Die große italienische Zeitung



**Die Firma Protar hatte von der Moto Guzzi V7 California 850 ein Modell mit durchsichtigem Motor und vielen beweglichen Teilen im Programm. Ende letzten Jahres wurde dieses etwa 38 Zentimeter lange Modell von Italiern wieder neu aufgelegt. Der Listenpreis für das tolle Modell beträgt 330 Euro.**

## **Regler für alle Ducatis 82,-**

Sowohl für Königswellen als auch für neue Modelle. Einzylinderumbauten von 6 auf 12 Volt ohne Austausch der Lichtmaschine. Passend auch für Morini, Laverda, Aermacchi, aktuelle Moto Guzzi

## **mit 10 Jahren Garantie, 1 Jahr uneingeschränktes Rückgaberecht Kontaktlose Zündanlagen**

Komplett mit allen Anbauteilen inkl. Spulen und Kabelbaum

Für alle Moto Guzzi	245,-
Für alle Ducati KöWe	240,-
Für Ducati 860/900 KöWe (Geber an hinterer Nockenwelle)	330,-
Für BMW /5/6/7 - '79	170,-
Für BMW '79-'80	190,-

Zündanlagen für alle 'alten' Japaner und Briten lieferbar.

## **Hoch- und Flachsulter-Alufelgen und VA-Speichen nach Muster Bike Affairs Bredenbek**

Jürgen Jäger-Volk Heidberg 9 24796 Bredenbek  
 Fon 04334/640 Fax /994 Mobil 0160/2864512  
 E-Mail jaeger-volk@t-online.de

Motociclismo hat 2002 geschrieben, daß von der V7 California 750 angeblich 989 Exemplare gebaut wurden. Von der V7 California 850 mit Trommelbremse entstanden 2.167 Einheiten, und dazu kommen 1.485 Maschinen mit Scheibenbremse am Vorderad. Alessandro Pasi nennt in seinem Buch „Moto Guzzi“ als Produktionszahlen für die drei Serien 994, 2.333 und 1.588. Im Buch von Giorgio Sarti „Italienische Motorräder der 70er Jahre“ heißt es: 1. Serie - 500 Stück, 2. Serie - 2.100 Exemplare und 3. Serie - 650 Stück.

Ende 1974 präsentierte Moto Guzzi die Wachablösung mit der 850 T3 California, die mit etwa 7.000 Exemplaren an den Erfolg der V7 California anknüpfen konnte. Mit der Einstellung der V7 850er-Modelle verfügten nun alle großen Guzzis über den Tonti-Rahmen, der lange im Programm blieb.

# Moto Guzzi California 1400

## Die aktuelle Ausführung des Reisedampfers aus Norditalien

Die California von heute hat immer noch einen V2-Motor, aber der Hubraum ist über die Jahre von 750 über 850, 1.000 und 1.100 auf 1.400 Kubikzentimeter angewachsen.

Nicht nur der Hubraum hat sich fast verdoppelt, das gilt auch für das Drehmoment. Die größte Guzzi aller Zeiten produziert 120 Nm bei lediglich 2.750 U/min. Die Maximalleistung von 96 PS ist bei so einem Bike eher nebensächlich. Die Kraft im Drehzahlkeller ist es, die dem Fahrer das Grinsen ins Gesicht meißelt.

In guter, alter Tradition bietet Moto Guzzi die California 1400 als voll ausgestatteten Tourer mit Windschild, Koffern, Schutzbügeln, Trittbrettern und der großen Sitzbank an. Daneben steht aber auch eine abgespeckte Variante, die California Custom, zur Auswahl.



***Die aktuelle California 1400 ist auch als Cruiser ohne Tourenausrüstung erhältlich.***

Wie bei der ersten California befindet sich im Cockpit ein großes Rundinstrument, das aber heute viel mehr Informationen als früher liefert. Zu den modernen Ausstattungsmerkmalen gehören ABS, Traktionskontrolle und ein Tempomat. Die California 1400 Custom mit Lackierung in Silber oder Schwarz kostet 17.990 Euro. Die California 1400 Touring ist in Schwarz oder Weiß für 19.990 Euro erhältlich.

***Der Cali 1400 ist die Abstammung von der V7 California anzusehen.***



## gehört - gesehen - gelesen

### Neue Preise bei Moto Morini

Moto Morini hat die Preise für die bekannte Modellpalette erhöht.

11½	10.900 Euro
Scrambler	12.900 Euro
Corsaro Veloce	15.900 Euro
Granpasso	16.500 Euro
Rebello	21.300 Euro

Alle Modelle werden von dem 1200er-V2-Motor angetrieben. Die technische Weiterentwicklung der Motorräder hielt sich in den letzten Jahren in Grenzen. Auf Ausstattungsmerkmale wie ABS, Traktionskontrolle oder unterschiedliche Leistungskennfelder müssen Morini-Interessenten verzichten.

Moto Morini setzt weiterhin auf den Vertrieb ausschließlich über das Internet und spart sich so die Kosten für den Zwischenhandel.

### Record bei Ducati

Auch im Jahr 2013 konnte Ducati die Verkaufszahlen weiter steigern, obwohl wegen der Erdbeben in Norditalien die Produktion zeitweise still stand. Die Italiener vermelden für das letzte Jahr 44.287 verkaufte Maschinen. Das ist ein neuer Rekord, auch wenn die Zahlen von 2012 nur knapp übertroffen wurden, damals produzierte Ducati 44.102 Einheiten.

Zum Hauptmarkt für Ducati haben sich die Vereinigten Staaten von Amerika entwickelt. Fast ein Viertel aller Ducis werden dort zugelassen. Asien, Italien und Deutschland machen jeweils um die zehn Prozent des Absatzes aus. Ungefähr die Hälfte aller Ducatis wird in Europa verkauft. Aber die am stärksten wachsenden Märkte sind Asien und Brasilien.

Weltweit verkaufen 817 Vertragshändler in 88 Ländern Ducatis.

## Umgezogen?

### Bitte teilt uns rechtzeitig Eure neue Adresse mit!

Postvertriebsstücke sind vom Nachsendeantrag ausgenommen und werden oft nicht an den Absender zurückgeschickt. Meist werden die nicht zugestellten Hefte von der Post vernichtet. Damit Eure Adressenänderung berücksichtigt werden kann, muß uns

Eure neue Anschrift spätestens am 25sten des jeweiligen Vormonats vorliegen.

alte Adresse:

neue Adresse:

Name: \_\_\_\_\_

Name: \_\_\_\_\_

Straße: \_\_\_\_\_

Straße: \_\_\_\_\_

Plz Ort: \_\_\_\_\_

Plz Ort: \_\_\_\_\_

Land: \_\_\_\_\_

Land: \_\_\_\_\_

Vordruck ausfüllen und einschicken oder faxen an: Verlag Felix Hasselbrink,  
Raiffeisenstraße 16, 36275 Kirchheim-Frielingen, Fax 06628-915397.



## MV Agusta wächst weiter

MV Agusta hat 2013 7.500 Motorräder produziert. Für 2014 ist eine Steigerung auf 10.000 Einheiten geplant, was immerhin einem Zuwachs von 25 Prozent entspricht. 2009 verließen nur 2.000 Maschinen das Werk in Varese, damals schrieb man noch rote Zahlen. Heute arbeitet die Produktion profitabel. Das Werk bietet genug Kapazität, um im Einschichtbetrieb bis zu 12.000 Motorräder im Jahr herzustellen. Zur Zeit handelt es sich zu 75 Prozent der Maschinen um Dreizylinder-Modelle.

## Benelli expandiert

Benelli hat in Manaus/Brasilien ein Montagewerk eröffnet. Dort sollen alle Benellis für den südamerikanischen Markt aus angelieferten Komponenten zusammengebaut werden. Benelli möchte in diesem Jahr 2.000 Motorräder verkaufen.

## Steigerung bei Moto Guzzi

Das dritte Jahr in Folge konnte Moto Guzzi die Produktion steigern, obwohl der Motorradmarkt in Europa immer kleiner wird. 2012 verließen 6.600 Maschinen die Produktionsstätte in Mandello del Lario. 2013 wurden am Comer See 6.800 V2-Motorräder zusammengeschaubt. Das entspricht einer Steigerung von 2,8 Prozent.

## Ducati Multistrada mit Airbagjacke

Ducati hat eine spezielle Version der Multistrada angekündigt, die in Zusammenarbeit mit dem Bekleidungshersteller Dainese entwickelt wurde. Die Elektronik der Maschine kommuniziert kabellos mit dazu passenden Dainese-Jacken für Fahrer und Beifahrer mit integrierten Airbags. Wenn die Sensoren der Maschine eine typische Unfallsituation erfassen, wird der Airbag automatisch ausgelöst.

Im Gegensatz zu manchen anderen Airbaglösungen ist keine Kabel- oder Schnurverbindung zwischen Fahrer und Fahrzeug notwendig, was den Komfort erhöht und die Handhabung vereinfacht.

Weitere Informationen zu dem System sollen Mitte April veröffentlicht werden. Die Ducati Multistrada D-Air soll noch im Mai in Europa in den Handel kommen und neue Maßstäbe im Punkt Sicherheit setzen.



**Gerhard Mörk  
Motorradzentrum**  
71229 Leonberg-Höfingen, Paul-Ehrlich-Str.1, Tel.: 07152-939030

Vertragshändler für:

Deuschlands größter  
**MV AGUSTA** Vertragshändler

[www.gerhardmoerk.de](http://www.gerhardmoerk.de)

# Ducati Elite - das Original

1958 hatte das hubraumstärkste Motorrad von Ducati gerade einmal 175 Kubikzentimeter. Das war dem amerikanischen Importeur doch etwas zu wenig, und er drängte Ducati, das Zylindervolumen zu vergrößern. Die erste 200er aus Bologna war dann das Modell Elite.

Die Elite 200 stellte eine Weiterentwicklung der 175 Sport dar. Die von 62 auf 67 Millimeter vergrößerte Zylinderbohrung verhalf ihr zu 204 Kubikzentimetern bei unverändertem Hub von 57,8 Millimetern. Die Spitzenleistung wuchs dadurch von 14 auf 18 PS. Für die Höchstgeschwindigkeit standen 135 km/h in den technischen Daten. Der charakteristische Doppelauspuff wurde von der Sport übernommen, und der Tank erhielt als Unterscheidungsmerkmal eine Teilverchromung. Das Trockengewicht der kleinen Maschine betrug ca. 105 Kilogramm.

Der Viertakt-Single mit Königswellenantrieb für die Nockenwelle aber ohne desmodromische Ventilsteuerung war in einem unten offenen Rohrrahmen verschraubt. Die Maschine rollte auf Drahtspeichenrädern mit einem Durchmesser von 18 Zoll. Für die Verzögerung waren Simplex-Trommelbremsen mit 180 und 160 Millimetern Durchmesser zuständig. Die Vorderradführung übernahm eine gekapselte Telegabel. Die hinteren Stoßdämpfer boten eine dreifache Verstellmöglichkeit. Das ergab ein modernes und stabiles Fahrwerk.





***Der Doppelauspuff sieht toll aus, aber er erhöht Produktionskosten und Gewicht, gleichzeitig verringert er die Schräglagenfreiheit.***

Die Elite erfreute sich großer Beliebtheit und wurde sieben Jahre lang in leicht unterschiedlichen Ausführungen angeboten. In manchen Ländern erhielt sie auch eine andere Bezeichnung wie Gran Sport oder Super Sport. Je nach Baujahr, Ausführung und Exportland wurden mal Stahlfelgen oder Aluminiumfelgen verbaut. Es gab Maschinen mit Stummel- oder Tourenlenker. In manchen Ländern fehlte auch die Tankverchromung und/oder der Doppelauspuff. Bei Ducati richtete man sich damals teilweise nach den

Wünschen der einzelnen Importeure.

Nachdem Ducati die 250er-Motoren entwickelt hatte, erhielt die Elite ein paar Komponenten des neuen Triebwerks, und das Gewicht stieg auf 111 Kilogramm.

Die Elite gehört zu der Gruppe der Vier-Gang-Modelle mit dem schmalen Motorgehäuse. Mitte der sechziger Jahre brachte Ducati dann die ersten Maschinen mit schmalen Motorgehäuse und Fünf-Gang-Getriebe auf den Markt. Diese führten zur Produktionseinstellung der Elite.

Die hier gezeigte Maschine sollte vor ein paar Jahren auf einem Veteranenteilemarkt in Italien 10.000 Euro kosten.



***Der eigenwillig geformte Tank mit Einfüllöffnung am hinteren Ende faßt 17 Liter.***

# Ducati Elite - eine Hommage

Eine Ducati Panigale 1199 hat mit einer Ducati Elite ungefähr so viel gemeinsam wie ein Düsenjäger mit einem Doppeldecker. Trotzdem diente die Elite als Inspiration für diesen Umbau einer Ducati Panigale, welchen die Firma Moto Puro aus Nuenen in den Niederlanden realisiert hat.

Eine Panigale 1199 S zu einem Naked Bike umzubauen, ist eine besondere Herausforderung, wenn das Ergebnis schön und aufgeräumt aussehen soll. Bei der ganzen serienmäßigen Elektronik mit ABS, Traktionskontrolle, elektronischer Motorbremse und mehr verbergen sich unter der serienmäßigen Verkleidung, Tank und Sitzbank unzählige Kabel, die anders verlegt werden müssen.

*Der durchsichtige Kupplungsdeckel zieht die Blicke genauso auf sich wie die polierte Aluminiumflasche.*





***Wer hätte gedacht, daß man aus der Panigale ein so schönes Naked Bike machen kann, auch wenn manche Details sicherlich Geschmackssache sind.***

Für den klassischen Look erhielt die Maschine Drahtspeichenräder mit polierten Aluminiumfelgen sowie eine verchromte Auspuffanlage mit zwei Schalldämpfern, welche an die Elite erinnern. Das Auspuffsystem ist eine Sonderanfertigung der Firma QD. Der andere Verlauf des hinteren Krümmers

***Filigranes Heck, schlanke Schalldämpfer und ein modernes Drahtspeichenrad.***

dürfte dafür sorgen, daß sich die Sitzbank nicht so aufheizt wie bei dem Superbike aus Bologna.

Originale Aluminiumteile wie der Tank oder die Seitenteile der Kühler wurden poliert, dazu erhielt der Benzinbehälter einen klassischen Tankdeckel. Hierzu passen sehr gut die speziell angefertigten Seitenteile unter dem Tank und der Alukotflügel für das Vorderrad. Die Lackierung wurde im Stil der Elite ausgeführt. Anstelle der Lenkerstummel entschied man sich bei Moto Puro für einen M-Lenker, wie er früher üblich war. Das machte eine neue

früher üblich war. Das machte eine neue





*Ohne die Verkleidung steht die Technik voll im Mittelpunkt.*

Gabelbrücke mit entsprechenden Lenkerhaltern notwendig.

Scheinwerfer, Hupe und Rücklicht sind rund mit verchromten Gehäusen, so wie es sich für einen Klassiker gehört. Bei den Ausgleichsbehältern für Bremse und Kupplung verbaute man zwei kleine, runde aus Aluminium. Zu den weiteren Ausstattungsmerkmalen gehören ein durchsichtiger Kupplungsdeckel sowie eine polierte Aluminiumflasche als Ausgleichsbehälter für den Kühlkreislauf.

Um komplette Neuanfertigungen handelt es sich bei dem Heckrahmen und der Sitzbank. Beibehalten wurden die zwei großen Wasserkühler, wobei es gut möglich ist, daß die unverkleidete Maschine auch mit kleineren Kühlern auskommen würde. Der untere Wärmetauscher mit dem dahinter befindlichen, großen Lüfter paßt nicht so ganz zum Erscheinungsbild der Ducati.

Fotos: Copyright Mark Kamphuis, [www.mkfotografie.nl](http://www.mkfotografie.nl).

# Lust<sup>®</sup>

**Motorrad GmbH**

**Exklusive italienische  
Motorräder im Großraum Köln**









PIAGGIO



CAGIVA



GILERA



Benelli

Motorrad Lust GmbH

50677 Köln • Bonner Wall 124

Tel.: 0221 / 93707070 • Fax.: 0221 / 90707077

www.motorrad-lust.de



**10 JAHRE  
DUCATI  
MELLE**  
**17. MAI 2014  
AB 10 UHR**



Superbike Centrum Melle GmbH  
Industriestraße 24 c - 49324 Melle - Tel.: 0 54 22/92 66 66

[www.DUCATI-MELLE.de](http://www.DUCATI-MELLE.de)

## Presseschau

Hier werden Artikel über italienische Motorräder, die zum Erscheinungszeitpunkt dieser Motalia-Ausgabe in anderen, aktuellen Zeitungen zu finden sind, erwähnt.

### Ducati 900 Supersport

Eine modifizierte Ducati 900 SS Königswelle steht im Mittelpunkt eines Artikels in der Zeitung „Classic Bike Mechaniker“. Dreizehn Bilder zeigen das zeitgenössisch umgebaute Motorrad und ein paar Details auf acht Seiten in der Ausgabe Nr. 02/2014.

### Vespa 150 Gespann

Eine zum Gespann umgebaute Vespa 150 von 1956 stellt „Motorrad Gespanne“ in dem Heft Nr. 140 auf drei Seiten vor. Elf Bilder zeigen das Oldtimer-Gespann.

### Aprilia RSV4 Tuning

Mit dem professionellen Tuning einer Vierzylinder-Aprilia befaßt sich „Fastbike“ in der aktuellen Ausgabe auf vier Seiten. Neun Fotos bebildern den Artikel.

### Ducati 750 SS

Eine leicht umgebaute 750 SS von 1991 stellt „Custom Bike“ in der April-Ausgabe vor. Vier Fotos verteilen sich dort auf vier Seiten.

### Ducati MHR-Umbau

Ende der achtziger Jahre bot ein schweizer Motorradhändler eine modifizierte Ducati Mike Hailwood Replica Mille in einer limitierten Ausführung an. Sechzehn Fotos zeigen diese Maschine in dem Heft Nr. 03/2014 von „Motorrad Classic“ auf sieben Seiten.

### MV Agusta 250 Moto Cross

Mit einer ganz seltenen MV Agusta befaßt sich „Klassik Motorrad“ auf acht Seiten in dem Heft Nr. 02/2014. Sieben Abbildungen und das Mittelposter zeigen die Maschine, von der nur drei Exemplare gebaut wurden.

### MV Agusta Brutale 750

Eine zu einem Café Racer umgebaute MV Agusta Brutale 750 mit Vierzylinder-Motor belegt zusammen mit einer ähnlich modifizierten Triumph Speed Triple fünf Seiten in der aktuellen Ausgabe von „Fastbike“. Dreizehn Fotos lockern den Text auf.

### Aprilia Tuono V4 R

In der Zeitung „PS“ vergleichen die Redakteure die unverkleidete Aprilia mit dem V4-Motor mit der neuen KTM 1290 Super Duke R mit dem V2-Motor und der BMW S 1000 R mit einem Vierzylinder-Reihenmotor. Zwanzig Bilder setzen die drei Motorräder in der April-Ausgabe auf elfeinhalb Seiten in Szene.



**Reifen Salawski**  
Ihr Ansprechpartner für  
Motorrad-, Pkw- u. Lkw-Reifen  
Freie Tankstelle  
21357 Bardowick · An der B 4 · Hamburger Landstr. 65  
☎ (0 41 31) 12 91 11



# Presseschau

## MV Agusta Dragster 800

Auf drei Seiten mit neun Fotos der April-Ausgabe von „Motorrad News“ findet man einen Fahrbericht der neuesten MV Agusta, die von der Brutale 800 abgeleitet wurde.

## Ducati Monster 1200 S

Im „Motorradfahrer“ ist ein Fahrbericht der neuen Monster mit dem flüssigkeitsgekühlten Motor abgedruckt. Dieser erstreckt sich über drei Seiten, und acht Fotos zeigen die S-Version. Zu finden ist der Artikel in der Ausgabe Nr. 04/2014. Ein knapper Fahrbericht der neuen Duc ist im „Tourenfahrer“ auf einer Seite zu finden. Drei Fotos bebildern den Text in der April-Ausgabe.

Auch die Kollegen von „Motorrad News“ haben einen Fahrbericht der leistungsstarken Duc in der April-Ausgabe abgedruckt. Drei Seiten und sechs Bilder sind die Eckdaten dieses Artikels.

In der „MO“ nimmt ein entsprechender Artikel von der Pressevorstellung der neuen Monster etwas mehr als sechs Seiten ein. Elf Fotos zieren den Text in der April-Ausgabe.

## Aprilia Caponord 1200

In einem Vergleich läßt „Reise Motorrad“ drei Tourenmotorräder gegeneinander antreten: Aprilia Caponord 1200 Travel Pack, Ducati Multistrada 1200 GT und Kawasaki Versys 1000 heißen die Konkurrenten in diesem Bericht. 43 Fotos zeigen die drei Bikes und einige ihrer Details auf fünfzehn Seiten in der Ausgabe Nr. 02/2014.

## Moto Guzzi-Umbau

Einen interessanten Umbau auf Basis einer Moto Guzzi SP 1000 präsentiert „MO“ in dem Heft Nr. 04/2014. Das Motorrad im Stil einer Vorkriegsmaschine wird von sieben Fotos auf fünf Seiten abgebildet.

## Ducati Multistrada 1200

In einem Vergleich der Zeitung „Reise Motorrad“ trifft die Granturismo-Variante der Multistrada auf die Aprilia Caponord und die Kawasaki Versys 1000. Der Artikel erstreckt sich über fünfzehn Seiten in der Ausgabe Nr. 02/2014. Dreiundvierzig Bilder zeigen die drei Tourenmotorräder und einige ihrer Details.



**DUCATI**SCHLESWIG-HOLSTEIN

die neue  
**MONSTER 1200**  
...schon in Kiel gesichtet.

Bei **ducati-sh** ausleihen  
und Probe fahren!

**04836-1550**

**CCP**

Webseite: [www.ducati-sh.de](http://www.ducati-sh.de)  
Fedderinger Straße 10  
25779 Hennsstadt  
04836 - 1550  
info@claus-carstens.de

# Facelift für die Ducati Diavel

Die überarbeitete Diavel, welche bereits für die EICMA erwartet wurde, hat Ducati nun auf der Autoausstellung in Genf erstmals gezeigt. Der Powercruiser erhielt jetzt die neueste Motorvariante mit zwei Zündkerzen pro Zylinder, wie sie bereits in der Multistrada und der Monster 1200 verbaut ist.

Die Leistungsangabe ist mit 162 PS unverändert geblieben, der Powergipfel wird aber jetzt bereits bei 9.250 anstatt 9.500 U/min erreicht. 130,5 Nm bei 8.000 Umdrehungen bedeuten etwas mehr Drehmoment als vorher. Dazu bietet der Doppelzündungsmotor mit anders positionierten Einspritzdüsen und Sekundärluftsystem eine höhere Laufkultur im Drehzahlkeller.

Die größten Änderungen im Design betreffen den Scheinwerfer und die Auspuffanlage. Die zweigeteilte Frontlampe



*Im Frontbereich wurde das Design des Powercruisers aus Bologna überarbeitet.*



ist jetzt mit LED-Technik ausgestattet. Das auf dem Kopf stehende U ist das Abblendlicht, der viereckige Mittelteil beherbergt das Fernlicht. Dadurch ist stets ein symmetrisches Erscheinungsbild gegeben. Dank geänderter

*Die Schalldämpfer erhielten ein neues Design mit abgeschrägten, trichterförmigen Endstücken.*

Lampenmaske, Kühlerverkleidungen und Lufteinlässe wirkt die Maschine vorne schmaler. Das neue Design mit den dünnen LED-Blinkern soll außerdem für eine bessere Kühlung sorgen.

Der Lenker ist nun etwas höher und dichter am Fahrer positioniert. Dazu bietet eine neu gestaltete Sitzbank mehr Platz und soll komfortabler sein. Die Sitzhöhe blieb mit 770 Millimetern unverändert. Geblieben ist auch das zweiteilige Cockpit mit TFT-Display auf dem Tank. Die Anzeige wurde aber überarbeitet und um ein Warnsymbol für den ausgeklappten Seitenständer erweitert.

Ein weiteres Erkennungsmerkmal der neuen Diavel-Generation ist die Auspuffanlage des Machobikes. Der Doppelschalldämpfer mit abgeschragten Enden ist deutlich kleiner als beim Vorgängermodell ausgefallen.

Ducati ist stets bemüht, durch Weiterentwicklung von Technik und Materialien die Wartungskosten zu senken. Der Intervall für die normale Inspektion wurde von



**Neuer Scheinwerfer, große Lufteinlässe und kleinere Blinker geben der neuen Diavel ein anderes Gesicht.**

12.000 km auf 15.000 km bzw. zwölf Monate verlängert. Das Einstellen der Ventile ist jetzt nur noch alle 30.000 Kilometer nötig.

HONDA  
Kawasaki  
DUCATI  
MOTO GUZZI  
SUZUKI  
YAMAHA  
BMW  
HARLEY  
DAVIDSON  
KTM  
Aprilia

Echterdingen Straße 85, 70794 Filderstadt, An- und Verkauf, Neu- und Gebrauchtmotorräder,  
Mo.-Fr. 10.00–13.00 und 14.00–18.30, Do. bis 20.00 Uhr, Sa. 9.00–16.00 Uhr,  
Telefon 0711/797303-22, Telefax 0711/797303-50, E-mail: info@limbaecher.de

Die Diavel wird in zwei Versionen angeboten. Die Basisvariante ist in Schwarz mit schwarzen Schalldämpfern erhältlich. Das Modell Carbon mit überfrästen Schmiederädern verkauft Ducati in schwarz/rot mit rotem Gitterrohrrahmen und in schwarz/weiß mit weißen Rahmenrohren, jeweils mit blanker Auspuffanlage. Die Standardausführung kostet 17.835 Euro, für die Carbon-Variante muß das Konto um 21.335 Euro erleichtert werden. Die Version Strada befindet sich nicht mehr im Angebot.

Seit der Markteinführung der Diavel vor drei Jahren wurden etwa 20.000 Maschi-



***Die bisherige Diavel. In der dreijährigen Bauzeit gab es schon diverse Ausführungen wie AMG, Cromo, Dark und Strada.***

nen verkauft. Gut ein Viertel der Diavels fanden ihre Besitzer in den USA. Aber auch in Frankreich, Deutschland und Italien verkauft sich die Maschine mit dem eigenwilligen Design sehr gut.



***Der kurze Auspuff verdeckt weniger vom breiten Hinterrad. Von den seitlichen Kühlern ist nun auch mehr zu sehen, und die Sitzbank ist jetzt nicht mehr so kühlenförmig ausgelegt.***

## Umgezogen?

**Bitte teilt uns rechtzeitig Eure neue Adresse mit!**

Postvertriebsstücke sind vom Nachsendeantrag ausgenommen und werden auch nicht an den Absender zurückgeschickt. Adressenänderungen müssen uns spätestens am 25sten des jeweiligen Vormonats vorliegen.

# Gedanken zu einer Ducati

Der laue Frühlingsmorgen verspricht einen schönen Tag. Eine Ducati 748 steht mittig im Hof, ihre Katzenaugen zum Sprung bereit.

Aufsitzen. Nie wurde von einem bequemen Motorrad gesprochen, sondern von einer gnadenlosen Jägerin. Zündung an. Du hörst das kurze Rauschen der Kraftstoffpumpe. Alle Systeme funktionieren. Start. Die Verdichtung des V2-Champione-del-Monde-Triebwerks zwingt den Akku in die Knie. Motorlauf, erhöhter Leerlauf. Dieser Motor. Kupplung ziehen. Und da ist es, das Rasseln der Trocken-Rennkupplung.

Und in diesem kurzen Moment mußt du an die Frauen und Männer aus



**MANIAC  
MOTORS**  
Motorradtechnik



[www.maniacmotors.de](http://www.maniacmotors.de)

dem Cagiva Research Centre San Marino denken. Denn hier liegt die Wiege dieser einmaligen Ikone des Motorradbaus, du denkst an den zurückhaltenden Ingenieur Massimo Bordi, dieser begnadete Ingenieurkünstler aus Bevagna/Perugi, Vater des einmaligen, siegreichen Vierventiltriebwerks.

Erster Gang und langsam rollst du vom Hof, den weißen Veglia im Auge. Unter dir die Weiterentwicklung des wunderschönen Triebwerks der 888. Die Gedanken schweifen ab: Raymond Roche, Doug Polen, Carl Fogarty, Troy Bayliss, Neil Hodgson, Carlos Checa. Genau so müssen diese Männer gefühlt haben, wenn sie eine Glorreiche in den Vorstart gefahren haben. Es wird ein schöner Tag.

Viktor Kohnen

# Regelmäßige ItaloTREFFS

Der Eintrag regelmäßiger ItaloTREFFS in diese Auflistung ist kostenlos, Postkarte oder Anruf genügt. Bitte Bundesland, Postleitzahl und eine Telefonnummer für eventuelle Rückfragen angeben.

## Baden-Württemberg

**68161** Guzzi<sup>2</sup> Moto Guzzi-Stammtisch in Mannheim, jeden 2. Donnerstag im Monat im Andechser, N2 10. Info: Tel.: 0151-40253889, E-Mail: gtheobald@gmx.com.

**68259** Moto Morini-Stammtisch Kurpfalz jeden 4. Donnerstag im Monat, Vereinsgaststätte des DJK, In der Anlage 11, Mannheim-Freudenheim. Info: Tel.: 0621-7027498, E-Mail: andreas.gehm@arcor.de oder Internet: www.morini-kurpfalz.de.

**68766** Jeden letzten Freitag im Monat, Italo-Stammtisch ab 20:00 Uhr, Pizzeria Pinocchio, Schwetzingen Str. in Hockenheim. Info: Ralph, Tel.: 06347-6080722 Q.

**70195** Stammtisch von Freunden klassischer Motorräder, spez. Italo, jeden 2. Mittwoch in der Kulturkneipe Intus, Stuttgart Botnang. Info: Jürgen, Tel.: 0172-9470089.

**71229** Moto Guzzi Stammtisch jeden ersten Freitag im Monat ab ca. 18:00 Uhr. Treffpunkt ist die Gaststätte Glemseck bei Leonberg. Info: Tel.: 0171-6880804 oder E-Mail: info@vhenkies.de.

**71364** Oldtimerfreunde sowie Freunde klassischer Motorräder inkl. Italo im Rems-Murr-Kreis treffen sich jeden 2. Donnerstag in der Gaststätte Talae in Winnenden-Birkmannsweiler. Info: Benno, Tel.: 07195-68502 nach 21:00 Uhr oder 0172-7330194.

**71686** Ducati-Club-Cavallo e.V. trifft sich jeden 1. Freitag im Monat zum Club-Stammtisch in einem Ristorante Raum Stuttgart ab 20:00 Uhr. Info: Roland, Tel.: 07146-281578, Internet: www.ducati-club-cavallo.de.

**72160** Stammtisch der Laverda-Freunde Rohrdorf jeden 3. Freitag im Monat ab 19:00 Uhr im Vereinsheim des MC Mühlen, Egelstaler Weg in Horb-Mühlen. Info: Charly, Tel.: 07457-4245, Internet: http://www.laverda-gemeinschaft-deutschland.de.

**72160** Offener Moto Guzzi-Stammtisch in Horb, mittwochs ab 19:00 Uhr. Info: Tel.: 0160-98771708.

**72226** Moto Guzzi-Stammtisch die Aquilas treffen sich jeden 1. Samstag im Monat ab 18:00 Uhr, in der Gaststätte Waldesruh in Oberweiler. Info: S. Dürr, Tel.: 07484-307.

**72519** Der Ducati-Stammtisch Veringenstein trifft sich jeden 1. Freitag im Monat im Gasthaus-Pizzeria Hirsch in Veringenstein. Info: Tel.: 07577-1392.

**72622** Moto Guzzi Motorradfahrer Frühstück. Jeden ersten Sonntag im Monat um 10:30 Uhr. Albvereinheim Nürtlingen-Neckarhausen, Böllatstr. 56, Tel.: 07022-59365. Info: Tom Short, Tel.: 0174-1026189 (English-Sprecher, bisle Deutsch).

**73035** Moto Guzzi-Stammtisch GP, jeden 3. Freitag im Monat, im Schützenhaus Pizzeria Idea, Waldeckstr. 42 in GP Bezgenried. Info: Tel.: 0174-3324716, E-Mail: centauro-v10@gmx.de.

**74834** Morini-Stammtisch Neckar/Odenwald, jeden ersten Freitag im Monat in der Gaststätte Neckartal in Nekarmühlbach, 20:00 Uhr. Info: Tel.: 06261-18567 (Dieter).

**76227** Jeden 2. Donnerstag im Monat zwangloses Treffen von Laverda- und Italiener-Fahrern/innen im Irsh-Harb-Pub in Karlsruhe-Durlach. Info: Thomas Rentschler, Tel.: 0721-44124 o. 0721-681119.

**76337** Jeden 1. Mittwoch im Monat trifft sich der Italia- und Oldtimer-Stammtisch in der Jägerstube in Waldbronn, Hans-Thoma-Str. 14. Info: Arnold, Tel.: 07243-65961.

**76356** Jeden Freitag Italiener-Stammtisch im Café Badkap in Weingarten/Walzbachhalle. Info: Tel.: 07244-5167.

**78136** Ducati- + Italo-Stammtisch Schonach trifft sich dienstags, immer in der ungeraden Kalenderwoche, im Gasthaus Wilhelmshöhe in Schonach. Info: Tel.: 07722-21389.

**79100** Freunde italienischer und klassischer Motorräder treffen sich jeden Freitag, 20:30 Uhr in der Pizzeria Waldhorn in Sexau. Info: Tel.: 07661-9091754.

**79215** Guzzi- + Italiener-Treffen am dritten Donnerstag im Monat auf dem Geisberg im Schwarzwald-Stübli, Biederbach, Höhenhäuserstr. 3. Info: Edgar, Tel.: 07821-22915.

**79541** Der Guzzi-Hock-Maria trifft sich jeden ersten und dritten Freitag des Monats um 19:30 Uhr in der Pizzeria Maria am Sportplatz in Lörrach/Haagen. Info: Tel.: 0761-1557094, Internet: www.GuzziHock-Maria.de.vu.

**88074** Guzzi-Schrauber und Freunde klassischer Motorräder aus Italien treffen sich von April bis Oktober am Samstagnachmittag ab 17:00 Uhr im Schussental südlich von Ravensburg auf der Ranch, Weiler 1 in Meckenbeuren. Info: Internet: www.w-1.de oder Tel.: 07542-912416.

**88145** Moto Guzzi Stammtisch Allgäu jeden 2. Donnerstag im Monat um 18:30 Uhr im Gasthaus Tanne, Salzstr. 16, Wohmbrechts/Hergatz. Info: E-Mail: guzzi-allgaeu@gmx.net, Tel.: 0043-(0)557877213.

**88437** Moto Guzzi-Stammtisch jeden 3. Donnerstag im Monat im Gasthaus Alter Bahnhof in Schemmerhofen. Info: Tel.: 07351-76765, Alfred.

**88696** Stammtisch des Moto Guzzi Clubs Bodensee jeden 1. Mittwoch ab 19:00 Uhr im Gasthaus Adler in Hohenbodman. Info: Joachim Volk, E-Mail: info@guzzimoto.de oder Internet: www.guzzimoto.de.

## Bayern

**80637** München: Stammtisch Solo Moto Italiane jeden 1. und 3. Donnerstag im Monat ab 19:00 Uhr im Augustiner am Dante, Dantestr. 16. Info: Joschi, Tel.: 089-5707296.

**81669** Moto Guzzi Gourmet-Treffen jeden dritten Dienstag im Monat im Da Sebastian in Tassilo, Balanstr. 34 in München ab 19:00 Uhr. Info: Tel.: 089-4314821.

**81737** Der Moto Guzzi-Club Bavarese e.V. trifft sich alle 14 Tage am Montag in Thal im Gasthaus Stahuber um 20:00 Uhr. Infos: Erich Sterrer, Tel.: 08025-3808 oder Internet: www.mgc-bavarese.de.

**83373** Stammtisch jeden ersten Freitag im Monat ab 20:00 Uhr in der Pizzeria in Tengling. Info: Tel.: 0151-41280572 oder Internet: www.motorradfreunde-tengling.de.

**84453** Italo-Stammtisch Mühl-dorf trifft sich jeden 2. Freitag im Monat um 20:00 Uhr beim Pauli-Wirt. Info: Josef Stark, Tel.: 08631-2763.

**86356** Der Moto Guzzi-Stammtisch Augsburg trifft sich jeden letzten Montag im Monat um 19:30 Uhr im Gasthof Schmid, Neusäß, Ortsteil Täferlingen. Info: Tel.: 0821-465757.

# Regelmäßige Italo-Treffs

**86577** Der Italo- und Oldtimer-Stammtisch Unter 8000 trifft sich am 1. Freitag im Monat in den Vereinsstuben Tödenried. Info: Tel.: 08258-1283 od. 08208-8154.

**87734** Jeden 1. Freitag im Monat treffen sich Fahrer und Freunde italienischer Motorräder im Landhaus Maierhof-Pizzeria, Hauptstr. 19 in Benningen. Info: Tel.: 08332-1253.

**90411** Der Moto Guzzi-Stammtisch Nürnberg trifft sich jeden ersten Mittwoch im Monat im Landbierparadies, Sterzinger Str. 4 - 6 und jeden dritten Freitag im Monat ab 19:30 Uhr in der Osteria da Silvano in der Georg-Buchner-Str. 4. Info: Gerhard Kern, Tel.: 0151-42419035, Internet: [www.guzzi-nbg.de](http://www.guzzi-nbg.de).

**91575** Die Italo-Freunde Mittelfranken treffen sich jeden 1. Samstag im Monat in der Pizzeria Il Corso in Windsbach. Info: Tel.: 09827-1868.

**92724** Die Laverda-Connexion-Oberpfalz trifft sich jeden ersten Sonntag im Monat um 17:00 Uhr in der Schloßschenke in Kaibitz. Info: Reinhold (Pilot) Weinert, E-Mail: [r.weinert@gmx.net](mailto:r.weinert@gmx.net), Tel.: 09644-1795.

**92...., 93... u. 95...** Oberpfälzer Moto Guzzi-Stammtisch. Info und Termine im Internet: [www.omgs.de](http://www.omgs.de).

**94051** Jeden letzten Freitag im Monat ab 19:00 Uhr Stammtisch in Hauzenberg/Eben im Apostelbräu. Info: B. & C. Landtag, Tel.: 08586-4830, Mobil: 0171-7538000, E-Mail: [b.landtag@gmx.de](mailto:b.landtag@gmx.de).

**95478** Jeden ersten Mittwoch im Monat ItaloStammtisch ab 19:00 Uhr in der Pizzeria Da Gino in Kemnath. Info: Internet: [kulturbanausen-trabitz.de](http://kulturbanausen-trabitz.de) oder Tel.: 09644-918377 oder E-Mail: [guzzi-bone-@freenet.de](mailto:guzzi-bone-@freenet.de).

**95634** Jeden 1. Freitag im Monat im Cafe Rieß am oberen Marktplatz in Tirschenreuth um 20:00 Uhr für Italiener-Fahrer. Info: Tel.: 09631-1389.

**97828** Der Guzzi-Club Squadra Guzzi di Bavaria trifft sich jeden Mittwoch ab 20:00 Uhr im Cafe Mainland in Zimmern. Info: Tel.: 09391-5922.

## Berlin

**10553** Stammtisch für Freunde italienischer Motorräder in Berlin jeden 1. und 3. Mittwoch im Monat im Trofeo im Meilenwerk, Wiebestr. 35 - 37, ab 19:00 Uhr. Info: E-Mail: [jensinberlin@antifah.de](mailto:jensinberlin@antifah.de).

**12157** Der Laverda Club Berlin e.V. trifft sich jeden 1. Dienstag im Monat im Heinrichs, Bismarkstr. 67 ab 20:00 Uhr. Info: Tel.: 030-7958764 oder Internet: [www.laverda-club-berlin.de](http://www.laverda-club-berlin.de).

**14052** Der Bimota-Stammtisch Berlin trifft sich jeden 2. Donnerstag im Monat ab 19:00 Uhr im Sam Kullman's Diner, Theodor-Heuss-Platz 5 in Berlin. Info: Bimofranky, Tel.: 0178-7779924.

**14129** Stammtisch für Freunde italienischer Motorräder in Berlin jeden 3. Mittwoch im Monat an der Spinnerbrücke, Spanische Allee 180, ab ca. 19:00 Uhr. Info: Jens, E-Mail: [jensinberlin@antifah.de](mailto:jensinberlin@antifah.de).

**14542** Italo-Stammtisch für Brandenburg und Berlin! Am ersten Wochenende im Monat im Gasthaus Venezia, Berliner Chaussee 64 in Werder (Havel) ab 17:00 Uhr. Info: Torsen, Tel.: 0179-7905898.

## Bremen

Der Stammtisch des Bremer-Italo-Clubs findet jeden 1. Mittwoch im Monat ab 20:00 Uhr im Caracol, Alter Postweg in Bremen-Hastedt statt. Info: Rainer Oeding, Tel.: 04207-801506.

## Hamburg

**21031** Stammtisch für Freunde italienischer Motorräder im Castello, Lohbrügger Landstr. 119 in Hamburg, immer den zweiten Freitag des Monats ab 20:00 Uhr. Info: Uwe, Tel.: 040-21992922.

**22179** Jeden 1. Donnerstag im Monat ab 19:00 Uhr Stammtisch des Ducati Clubs Hamburg in der Piazza Roberto, Brahmfelder Dorfplatz 3. Info: Jens, Tel.: 040-296324 oder Internet: [www.ducati-club-hamburg.de](http://www.ducati-club-hamburg.de).

**22761** Morini-Stammtischtreffen jeden 1. Dienstag im Monat ab 20:00 Uhr im Shovel Road, Gasstr. 2, HH-Bahrenfeld.

## Hessen

**34130** Die Ducati-Freunde-Mitte treffen sich jeden 1. Donnerstag im Monat im XOX, Baumgartenstr. 1 in Kassel, ab 20:00 Uhr. Info: Jürgen Seidel, Tel.: 0172-2749991 oder Internet: [www.Ducati-Freunde-Mitte.de](http://www.Ducati-Freunde-Mitte.de).

**34537** Der Guzzi-Stammtisch Nordhessen trifft sich von Mai bis Oktober immer am ersten Samstag im Monat um 14:00 Uhr und in den übrigen Monaten immer am ersten Freitag um 19:00 Uhr in Bad Wildungen-Wega beim Koppensretscher. Info: E-Mail: [juergen.rettig@arcor.de](mailto:juergen.rettig@arcor.de)

**35177** Jeden 3. Samstag im Monat treffen sich die Freunde italienischer Motorräder Mittelhessen im Gasthaus Zur Linde in Wollmar. Info: Harald, Tel.: 0173-6560324 oder Dietmar, Tel.: 06452-911712.

**36355** Guzzi-Stammtisch Vogelsberg trifft sich jeden letzten Sonntag im Monat ab 14:00 Uhr im Oldtimer-Café in Grebenhain/Herchenhain.

**60599** Moto Guzzi-Stammtisch Rhein/Main Die wilde Mitte trifft sich jeden dritten Donnerstag im Monat in der Speisegaststätte Frankfurter Ruderclub, Mainwasenweg 33, Frankfurt.

**61440** Der Stammtisch der Ducati-Freunde-Hessen (Rhein/Main-Gebiet) trifft sich jeden 2. Freitag im Monat im Taunus. Info: Hartmut, Tel.: 06474-8112.

**63110** Jeden ersten Donnerstag im Monat Italo-Stammtisch Rodgau, alle Motorradfahrer willkommen. Info: Holger Henkel, Tel.: 06106-63347.

**63526** Azzurri-Stammtisch jeden 1. Samstag im Monat im Ristorante Antico Rustico, John-F.-Kennedy-Str. 9 in Erlensee. Info: Internet: [www.azzurriclub.de](http://www.azzurriclub.de) oder Tel.: 0170-5408036.

**63526** Schrauber-Stammtisch des Azzurriclubs alle 14 Tage donnerstags im Lokal Zur Krone bei Vlasta, Friedrich-Ebert-Str. 16 in Erlensee. Info: Internet: [www.azzurriclub.de](http://www.azzurriclub.de) oder Tel.: 0170-5408036.

**65439** Der Guzzi-Stammtisch Main Spitze trifft sich jeden 3. Freitag im Monat ab 19:30 Uhr im Flörsheimer Bootshaus, Adam-Opel-Anlage 1 in Flörsheim (Eingabe ins Navi: Konrad-Adenauer-Ufer 21). Info: Ralf, Tel.: 0179-5208528.

**65795** Die Scuderia Moto Guzzi Rhein Main 1996 trifft sich in jeder geraden Woche freitags ab 20:00 Uhr in der Radfahrerhalle, Jahnhalle 23, Hattersheim-Okriftel. Info: Manni, Tel.: 0171-3509256.

## Niedersachsen

**21439** Jeden 2. und 4. Mittwoch ab 20:00 Uhr Klön-schnack für Italienerfahrer. Im Treibhaus, unter den Eichen 10, Marxen. Info: Tel.: 04179-759059.

# Regelmäßige ItaloTREFFs

**26197** Jeden 1. Sonntag im Monat ab 10:00 Uhr Guzzi-Klönchnack in der Gaststätte Zur Hunte in Huntlosen, Hatter Str. 15. Info: Internet: [www.guzzifreunde-eisenherz.de](http://www.guzzifreunde-eisenherz.de), Tel.: 0441-591890.

**26725** Ab 20:00 Uhr, 14-tägig (freitags) Treffen des ZCC Emden an der Clubtheke in Emden (Borssum) Ukoweg, für Guzzis, Ducs, BMW u. Engl., Cafe Racer-Treffen. Info: Tel.: 04921-26628.

**27367** Guzzi-Stammtisch jeden 1. Mittwoch im Monat im Ahauser Hof. Info: Lutz, Tel.: 04261-971242.

**27632** Jeden 2. Samstag im Monat (außer im Dezember) Italo-Frühstück von 9:00 Uhr bis ca. 12:00 Uhr im Cafe-Bistro De Koffiestuv in Dorum-Neufeld. Anschließend Tour durch das schöne Cuxland. Info: Tel.: 04741-2098 nach Detlef fragen oder 0171-5274519.

**30974** Jeden 1. Donnerstag im Monat ab 19:30 Uhr Stammtisch der Italienerfreunde Deister im Zum goldenen Löwen in Wenningsen. Info: Erika, Tel.: 05103-8807 ab 20:00 Uhr.

**31319** Der Moto Guzzi Stammtisch Hannover trifft sich jede ungerade Woche im Monat donnerstags ab 19:00 Uhr im Restaurant Zeus, Zuckerfabriksweg 1 - 3 in Sehnde. Info: Tel.: 0177-4412660, Georg, Internet: [www.guzzistammtisch-hannover.de](http://www.guzzistammtisch-hannover.de).

**31848** Jeden 1. Sonntag im Monat Treffen der Dellortos in Bakede bei Bad Münder in der Gaststätte Badukun oder im Freibad, um 15:00 Uhr. Info: Kai, Tel.: 0163-7812940.

**49143** Italo-Stammtisch jeden 1. Mittwoch im Monat um 19:30 Uhr im Gasthaus Wissinger Eck am Kreisverkehr in Bissendorf-Wissingen. Info: Tel.: 05402-8664.

**49176** Moto Guzzi-Fahrer treffen sich jeden 1. Samstag im Monat ab ca. 15:00 Uhr im Hilter Hof, Bielefelder Str. 1, Hilter a. T. W. Info: Tel.: 05424-23110 oder 05424-398393.

**49324** Der Moto Guzzi Stammtisch MGS-G-Grönegau trifft sich jeden 2. Mittwoch im Monat ab 19:30 Uhr im Restaurant Akropolis in Melle OT Eicken-Bruche. Info: D. Wendland, Tel.: 05422-43076.

## Nordrhein-Westfalen

**33129** Jeden 1. Montag im Monat trifft sich der Moto Guzzi-Club Paderborn im Haus Nolte in Dellbrück-Bentfeld. Info: Tel.: 05250-7194, Internet: [www.motoguzzi-club.de](http://www.motoguzzi-club.de).

**33699** Der ItaloTreff-OWL (Ostwestfalen) trifft sich an jedem 1. Freitag im Monat ab 19:00 Uhr im Restaurant Meerкотten, Bechterdisserstr. 147 in Bielefeld-Ubbedissen. Info: Walter, Tel.: 05231-69386 od. Axel, Tel.: 05202-158365.

**33803** Jeden ersten Dienstag im Monat Ducati-Stammtisch im Rock'n Blues Rasthouse Friedrichshöhe in Steinhausen-Amtshausen ab 20:30 Uhr. Info: Peter, Tel.: 05225-1685 oder Ralf, Tel.: 05241-237702 oder E-Mail: [Stammtisch@Ducatiisti.de](mailto:Stammtisch@Ducatiisti.de).

**40, 42, 45, 50, 51, 53** Monatlicher Ducati-Treff an wechselnden Orten. Details zum jeweils nächsten Treff bei [www.rrraeuber.de](http://www.rrraeuber.de) im Forum unter Veranstaltungen.

**41066** Mittwochs in ungeraden Wochen trifft sich der Italo-Stammtisch ab 20:00 Uhr im Sportlertreff Am Haus Lütz in Mönchengladbach. Info: Dirk Toschka, Tel.: 02161-649158.

**41844** Regelmäßiges Treffen des Italo-Stammtisches jeden 1. und 3. Mittwoch im Monat um 20:00 Uhr im Bistro Café 57, Gladbacher Str. 22 in Wegberg/Rath Anhoven. Info: Werner Otto, Tel.: 02161-5629277 oder 0177-5629277 oder Internet: [www.italostammtisch.de](http://www.italostammtisch.de).

**42799** Am letzten Freitag des Monats, 20:00 Uhr, treffen sich die Freunde italienischer Motorräder in der Gaststätte Zur Trompete, Am Förstchens-Busch 2a, Leichlingen. Info: Tel.: 02174-894222, Karl-Robert, E-Mail: [Guzzizikarl@web.de](mailto:Guzzizikarl@web.de) oder Tel.: 02203-9087875, Jürgen, E-Mail: [g.j.b@web.de](mailto:g.j.b@web.de), Homepage: [www.Italo-Stammtisch-Leichlingen.de](http://www.Italo-Stammtisch-Leichlingen.de).

**42799** Benelli- & Motobi-Stammtisch (100 Jahre) Freunde der Marken treffen sich einmal im Monat in der Gaststätte Zur Trompete, Am Förstchens-Busch 2a, Leichlingen. Info: Rolf, Tel.: 0171-2866357 oder Internet: <http://classicbenellis.xobor.de>.

**44627** Jeden ersten Mittwoch im Monat um 19:00 Uhr Stammtisch der Ruhrpott-Guzzisti im Lokal Zur alten Mühle in Herne-Börnig. Info: Internet: <http://ruhrpott-guzzisti.de/>

**45239** Stammtisch Ducati-Freunde Rhein/Ruhr alle 14 Tage freitags ab 19:00 Uhr, Krüger's Landgasthaus zum Hespertal, Hammerstr. 44 in Essen. Info: Pit Wehling, Tel.: 0208-52196 oder E-Mail: [pitwehling@aol.com](mailto:pitwehling@aol.com).

**46286** Italo-Treff jeden 1. Sonntag im Monat von 10:00 - 12:30 Uhr zwischen Münsterland & Ruhrgebiet bei Michael Nitzsche & team, Hervester Str. 39 in Dorsten-Wulfen. Info: Michael Nitzsche & team, Tel.: 02369-21842, E-Mail: [info@italomotos.de](mailto:info@italomotos.de) oder Internet: [www.italomotos.de](http://www.italomotos.de).

**47608** Ducati Stammtisch in Geldern/Pont an jedem ersten Sonntag im Monat. Termine und Infos: Internet: [www.ducati-stammtisch-niederrhein.de](http://www.ducati-stammtisch-niederrhein.de).

**47802** Der Laverda-Stammtisch Linker Niederrhein trifft sich jeden 1. Donnerstag im Monat ab 20:00 Uhr in der Hülserbergshänke, Am Rennstieg 1, 47802 Krefeld.

**48268** Jeden letzten Donnerstag im Monat um 19:00 Uhr lockeres Treffen des Guzzi-Stammtisches Münsterland im Landhaus Rickermann, Bahnhofstr. 72, Greven-Reckenfels. Info: Internet: [www.guzzistammtisch.de](http://www.guzzistammtisch.de).

**49536** Italostammtisch in Lienen, jeden ersten Freitag im Monat, im Restaurant-Cafe Pellemeier. Info: E-Mail: [italostammtisch@web.de](mailto:italostammtisch@web.de) od. Internet: [www.pellemeier.de](http://www.pellemeier.de), Tel.: 01520-9778622.

**52353** V7 IG Düren trifft sich im Zweiwochenabstand in der Pizzeria da Marco in Düren-Hoven, Senefelder-Str., samstags ab 20:00 Uhr. Info: Theo Knott, Tel.: 02421-84301.

**52391** Jeden 1. und 3. Dienstag im Monat Italiener-Stammtisch MF Eyfalia Nord e.V., am Wolfsglauben 10, 52391 Vettweiß-Soller. Info: Tel.: 02423-6164, 02252-4788, 0221-418313.

**52511** Die Italo-Freunde Lindern treffen sich nach Absprache zum Grillen, Lagerfeuer, Benzinreden und dem einen oder anderen Pils, Zeltmöglichkeiten gegeben. Info: Andy, Tel.: 02462-5157 oder Manfred, Tel.: 02462-2634.

**57072** Jeden letzten Freitag im Monat ab 20:00 Uhr trifft sich der Italo Stammtisch Siegerland im Lago da Vinci, Freudenberger Str. 671 in Siegen. Info Gerhard Hansberg "Bummi", Tel.: 0151-15358497.



# Regelmäßige Italo-Treffs

**58455** Morini-Stammtisch Rhein/Ruhr, jeden 1. Donnerstags im Monat in Witten-Heven im Zum Dorfkruge, ab 20:00 Uhr. Info: M. Würtz, Tel.: 02304-250329.

## Rheinland-Pfalz

**53518** Italo-Stammtisch jeden 1. Freitag im Monat ab 19:00 Uhr im onRoad-Cafe in Leimbach. Info: Tel.: 02691-2627, Internet: www.onroad-cafe.de.

**53518** Jeden 2. Freitag im Monat ab 19:00 Uhr trifft sich der Guzzi Stammtisch Eifel im onRoad-Cafe in Leimbach/Adenau. Info: Internet: www.world-of-goodsi.de.

**54290** Am ersten Montag im Monat treffen wir uns um 20:00 Uhr zu unserem Guzzi-Stammtisch im Krokodil am Nikolaus Koch Platz in der Innenstadt von Trier. Info: Internet: www.lovingarts.de/Guzzi-Trier/.

**55411** Guzzi-Wanderer treffen sich jeden 2. Freitag im Monat ab 19:30 Uhr in der Pizzeria Da Domenico in Bingen-Büdesheim. Info: Tel.: 06743-919335.

**55593** Der Ducati-Stammtisch Rüdeshem trifft sich jeden 2. Montag im Monat im eigenen Clubraum in Rüdeshem, Schäferstr. 11. Rüdeshem liegt 3 km westlich von Bad Kreuznach und nicht am Rhein. Info: Tel.: 0671-42771.

**56073** Der Moto Guzzi-Stammtisch Koblenz trifft sich jeden letzten Freitag im Monat ab 19:00 Uhr in der Pizzeria Chianti in Koblenz-Moselweiß, Gölser Str. 18. Info: Tel.: 06747-1502.

**56294** Jeden 2. Freitag trifft sich der Italo-Stammtisch Maifeld in Münstermaifeld. Info: Peter Daum, Tel.: 02672-2340, E-Mail: peter+tini@rz-online.de, URL: http://www.italostammtisch.de.

**57612** Jeden 2. Freitag im Monat westerwälder Aprilia-Fahrer-Stammtisch, Kreis AK/WW, ab 19:30 Uhr, Ort: Kirchbahl direkt an der B8, Imbiss Bierhäusl. Info: Tel.: 0160-8423153 von 8:00 - 20:00 Uhr.

**66954** Stammtisch der Italo-Freunde Saar-Pfalz immer am 2. Samstag im Monat in Pirmasens/Winzeln, in der Alten Schmiede, ab 19:30 Uhr. Info: Tel.: 06335-983667 oder Internet: www.italofreund.de.

**67655** Der Ducati Owners Club Kaiserslautern trifft sich regelmäßig jeden 1. Samstag im Monat ab 20:00 Uhr im eigenen Clubheim, Pirmasenser Str. 42 (Eingang in der Humboldtstr.) in Kaiserslautern. Info: Tel.: 0171-4764688 oder Internet: www.doc-kl.de.

**76846** Stammtisch der Freunde italienischer Motorräder Hauenstein. Treff jeden 1. Donnerstags im Monat ab 19:30 Uhr im Schützenhaus in Hauenstein.

## Saarland

**66111** Freunde italienischer Motorräder treffen sich jeden 2. Mittwoch im Monat in der alten Bierstube, Martin-Luther-Str. 31, Saarbrücken. Info: Ralf Herburger, Tel.: 0681-31631 oder E-Mail: RHerburger@t-online.de.

**66115** Die Moto Guzzi-Freunde Saar treffen sich jeden 1. und 3. Freitag im Monat um ca. 20:00 Uhr in der Gaststätte Soli Jacobshütterweg in Saarbrücken-Burbach. Info: Tel.: 06809-7730 oder 06898-298184 oder 06806-78202.

**66793** Der Stammtisch MF Al Dente trifft sich jeden Mittwoch um 20:00 Uhr in Saarwellingen, im Bistro Laube, Hülzweilerstr. 18. Info: DucDidda, Tel.: 06838-81138.

## Sachsen

**01478** Italo-Stammtisch Dresden, jeden 1. Mittwoch 19:30 Uhr in der Köhlerhütte Weixdorf. Info: Tel.: 0351-8809768.

**08645** Jeden letzten Freitag im Monat findet unser Biker-Stammtisch in Bad Elster, Gasthof Landhaus statt, Treffpunkt ab 19:00 Uhr.

## Sachsen-Anhalt

**06847** Stammtisch jeden Donnerstag im Finekeller in 06847 Dessau. Info: Lacki, Udo Tenschert, Tel.: 0340-517422 ab 16:00 Uhr od. 0172-3621428.

## Schleswig-Holstein

**23909** Rosso Passione - Der Ducati Stammtisch im Norden trifft sich jeden 1. Sonntag im Monat von April bis Oktober um 14:00 Uhr beim Eispavilion Pelz, Schloßwiese 1 in Ratzeburg. Info: Internet: www.rossopassione.de.

**25920** Jeden 1. Sonntag im Monat ab 9:00 Uhr Italo-Treff im Museum Twins&Triples, Seitenweg 3 in Stedesand. Info: Ottmar, Tel.: 0172-9773465.

## Österreich

**A-1050** Laverda- und Guzzi-Stammtisch jeden ersten Samstag im Monat ab 19:00 Uhr im Gasthaus Waldviertler Stub'n, Wiedner Hauptstr. 89. Info: Gert Schnögl, Tel.: 0043-(0)676-7705885, Internet: www.laverdafreunde.at.

**A-3040** Moto Guzzi-Stammtisch jeden 1. Freitag im Monat ab 19:00 Uhr im Gasthaus Messerer Seebachstraße, Ebersberg Umseerstraße 19 in Neulengbach. Info: Tel.: 0043-(0)6641810114.

**A-3100** Der Ducati Motorradclub Österreich trifft sich jeden letzten Freitag im Monat im Hotel Seeland, Goldeggerstr. 114 in St. Pölten. Info: Internet: www.ducaticm.at.

**A-3133** Moto Guzzi-Stammtisch der Guzzizangler jeden letzten Freitag im Monat ab 19:00 Uhr in der Pizzeria Caramellini in Traismauer. Info: Mag. Dietmar Johannes Bauer, E-Mail: revii@gmx.at.

**A-5202** Der Club Moto Italia e.V. trifft sich jeden 1. Dienstag im Monat um 20:00 Uhr im Gasthof Gerbl in Neumarkt am Wallersee. Info: Wolfgang Leodegar Kaufmann, Tel.: 0043-(0)6216-4685.

**A-5204** Moto Guzzi-Stammtisch jeden 2. Freitag ab 20:00 Uhr bei Toni's Bauernschenke, Pfongau bei Straßwalchen. Info: Internet: www.motoguzzi-club.at, Tel.: 0664-73482486.

**A-6850** Dornbirn, il primo e unico, Moto Guzzi-Stammtisch jeden 1. Donnerstag im Monat im Boxenstop, Lustenauerstr. 75b. Info: Gibel, Tel.: 0043-(0)664-3167016.

**A-6850** Moto Guzzi-Stammtisch in Dornbirn findet jeden 1. Mittwoch im Monat ab 20:00 Uhr in der Schwefelbeiz, J. G. Ulmerstr. 5 statt. Info: E-Mail: chru69@gmx.at.

**A-8010** Jeden letzten Freitag im Monat italienischer Stammtisch ab 19:00 Uhr im Raum Graz, in wechselnden Lokaltäten. Info: E-Mail: motoguzzinix@live.at, Tel.: 0043-(0)664-88403422.

## Schweiz

**CH-3536** Treff des Italo-Moto-Club-Schweiz jeden Dienstag beim Restaurant Tanne in Aeschau. Info: IMCS, Tel.: 0041-(0)31-7912264 oder im Internet: www.imcs.ch.

# Motorräder in Dortmund

Im Frühjahr locken unzählige regionale Motorradmessen die Massen der Zweiradfahrer an. Ein paar der Ausstellungen haben aber auch überregionalen Charakter, und dort sind nicht nur die örtlichen Händler sondern auch die Importeure vertreten. Eine dieser größeren Messen findet jedes Jahr im März in Dortmund statt.

Auf der Motorradausstellung in Dortmund feierte die neue Version der Ducati Diavel ihre Deutschlandpremiere. Nach drei Jahren wurde das Modell in Bologna technisch und optisch überarbeitet. Neben dieser Neuheit gab es die aktuelle Modellpalette aus Bologna zum Anfassen und Probesitzen. Viel Beachtung fand auch eine gestrippte Superleggera. Dieses über 60.000 Euro teure Sondermodell der Panigale wird in einer Stückzahl von 500 Exemplaren gebaut und ist bereits ausverkauft.

Die Marken des Piaggio-Konzerns präsentierten sich auf einem großen Gemeinschaftsstand. Weder bei Aprilia noch bei Moto Guzzi gab es Neuheiten zu vermelden. Dafür waren auf dem Stand vier umgebaute Aprilias zu ent-



**Die zweite Generation der Ducati Diavel erhielt ein Facelift mit geteiltem LED-Scheinwerfer.**

decken. Besonders interessant waren zwei modifizierte Caponords. Die eine mutierte bei WSC-Neuss zur geländegängigeren Großenduro, die andere wurde von Performance Bikes in Viersen zur Caposport umgestrickt.



**So sieht eine Ducati 1199 Panigale Superleggera ohne Anbauteile aus.**

**Martialischer Auftritt  
mit natoolive  
Folienbeklebung,  
Stollenreifen und  
zahlreichen Schutz-  
bügeln - Aprilia  
Caponord Explorer  
von WSC Neuss.**



**Mit zahlreichem  
Zubehör wie Navi,  
Kettenschmiersystem,  
Hauptständer und  
Zusatzscheinwerfern  
soll die umgebaute  
Caponord knapp über  
18.000 Euro kosten.  
Es sind auch andere  
Farben als natooliv  
möglich.**

**Caposport in Matt-  
schwarz ohne Wind-  
schutzscheibe und mit  
niedrigerem Lenker von  
der Dorsoduro und ein  
paar weiteren Änderun-  
gen. 17.000 Euro sind  
für eine so modifizierte  
Maschine zu veran-  
schlagen.**





***Ohne das Engagement von Michael Nitzsche wäre MV Agusta auf der Motorradmesse in Dortmund nicht vertreten gewesen.***

MV Agusta Deutschland konnte sich anscheinend nicht dazu entschließen, sich

ständiglich die nagelneue Dragster 800 als neueste Variante der Brutale.



***Spezialisten wie Egli bauten ihre stabilen Fahrwerke in den 70er- und 80er-Jahren hauptsächlich für japanische Motoren. Es gibt aber auch ein paar solche Specials mit italienischen Triebwerken.***

DUCATI | GUZZI | LAVERDA | GILERA | BIMOTA | MORINI

### 19. Seby-Primavera

- Italo-Frühstück in Aachen -  
Sonntag, 25. Mai 2014, ab 10 Uhr  
Nähe BAB-Abfahrt AC-Lichtenbusch,  
im Gewerbegebiet Pascalstraße

[www.seby-poly.de](http://www.seby-poly.de)

GFK-Teile für Motorräder aus Italien

**SEBY • POLY**

NOVACOM GmbH | PB: SEBY-POLY | Werkstraße 26 | 52076 Aachen | Tel. (0 24 08) 93 89 93-2 | Fax (0 24 08) 93 89 93-9

Auch Bimota war in Dortmund vertreten. Der Importeur zeigte dort diverse Modelle. Nur die BB3 fehlte leider. Von der Maschine gab es zu dem Zeitpunkt nur ein Exemplar, und das wurde bei den Vorbereitungen zur Superbike-Weltmeisterschaftsbeteiligung beschädigt.

Bei der Klassikersonderschau waren mehrere Motorräder mit Egli-Fahrwerken ausgestellt. Darunter eine Maschine mit dem 750er-Zweizylinder-Motor von Laverda. Angeblich wurden nur 18 Maschinen dieses Typs gebaut. Daneben präsentierte sich eine Egli mit Ducati-Königswellentriebwerk.

Die Motorradausstellung in Dort-

mund ist eine Verkaufsausstellung, dementsprechend gibt es hier jedes Jahr ein großes Angebot an Motorradbekleidung und auch einiges an technischem Zubehör. Außerdem präsentieren sich Clubs, Reiseveranstalter, Motorrad-Hotels und viele mehr.

***Bimota Tesi 3D als Jubiläumsmodell zum 40sten Geburtstag der Marke.***

April 2014



# Prinzenrolle anstatt Gummiband

## Königswellen-Umbausatz für Zahnriemenmotoren

Manche eingefleischte Fans sind der Meinung, daß nur eine Maschine mit Königswellenantrieb für die Nockenwellen eine echte Ducati ist. Aber seit 1986 werden in Bologna fast nur noch Motoren mit Zahnriemen produziert. Die Steuerketten der 899 und 1199 Panigale sind da genauso wenig ein Trost wie die Zahnradkaskaden der Desmosedici. Aber jetzt bietet Moto Mondiale eine Problemlösung für Hardcore-Ducati an.

Die Idee hatten sicher schon viele: „Irgendwie müßte man doch die modernen Ducati-Motoren auf Königswellen umbauen können.“ Aber von der Idee bis zum serienreifen Produkt ist es ein weiter Weg. Ausdenken, konstruieren, bauen, erproben, überarbeiten, verbessern - gut zwanzig Monate sind ins Land gegangen, bis der hier gezeigte Umbausatz soweit gediegen war, daß man ihn jetzt den Kunden zum Kauf anbieten kann. Wie bei den klassischen Ducatis werden



***Rechts: An eine Ducati gehören Königswellen - basta!***



nun die Nockenwellen über zwei Königswellen angetrieben. Der Umbausatz ist

***Die Ducati Sport Classic Serie bietet sich förmlich an für den Umbau auf klassische Königswellen zum Nockenwellenantrieb.***

grundsätzlich einfach und ohne Änderungen am Motor zu montieren, aber er muß penibel ausdistanziert werden, um einen perfekten Lauf zu gewährleisten. Daher hat man sich bei Moto Mondiale dazu entschieden, den Kit doch nicht zur Selbstmontage anzubieten.

Inklusive Montage, für die etwa sechs Stunden benötigt werden, kostet der Königswellensatz 5.900 Euro. Das ist eine Menge Geld, aber fast alle Teile müssen in Einzelanfertigung hergestellt werden. Alle Kegelräder sind geradzahnt, und für die Schmierung wird der Ölkreislauf des V-Zwos angezapft.

Mit den Königswellen sind exaktere Steuerzeiten als mit den originalen Zahnrie-

***Selbstverständlich sind die Königswellendeckel auch mit Schauglas erhältlich.***



***Die meisten Einzelteile des Umbausatzes müssen extra angefertigt werden. Die Montage dauert etwa sechs Stunden.***

men möglich. Das soll zu einem sehr ruhigen und weichen Motorlauf führen. Im Moment ist der Kit für alle Ducati 1000 Twin Spark und 1100 EVO Motoren verfügbar. Bei den Doppelzündungsmodellen muß aber aus Platzgründen auf die zweite Zündkerze verzichtet werden. Für 2015 ist eine Version für alle 900er-Motoren geplant.

Wer sich also für die Zukunft den regelmäßigen Wechsel der Zahnriemen sparen will, der findet bei Moto Mondiale (auch bekannt als Ducati Saarland) in Lebach nördlich von Saarbrücken den richtigen Ansprechpartner.

# Sport - Sport - Sport

## Sporttermine

13.04.	Austin/USA	GP
13.04.	Aragón/E	SB-WM
27.04.	Termas de Rio Honda/AR	GP
27.04.	Assen/NL	SB-WM
04.05.	Jerez/E	GP
11.05.	Imola/I	SB-WM
18.05.	Le Mans/F	GP
25.05.	Donington Park/GB	SB-WM

GP = Grand Prix; SB-WM = Superbike-Weltmeisterschaft

## Superbike-WM

Wegen Bimota haben die Verantwortlichen der Superbike-Weltmeisterschaft die Regeln geändert und die Mindeststückzahl für zugelassene Maschinen von 2.000 auf 1.000 Exemplare gesenkt. Gleichzei-

tig hieß es: „Wir werden uns strikt an das Reglement halten. Bimota darf nur fahren, wenn sie die vorgeschriebene Menge Bikes bauen.“

Nur wenige Stunden später wurde der Hersteller-Vereinigung MSMA (Motorcycle Sports Manufacturers Association) von einem Vertreter der Dorna jedoch erklärt, daß man für Bimota eine Ausnahme machen würde, und daß der Firma eine Frist von vier Monaten gewährt würde, um den ersten Batch von 125 Motorrädern zu bauen. Diese Frist beginnt mit dem ersten Rennen, an dem Bimota teilnimmt. Wenn Bimota es nicht schafft, innerhalb dieser Zeit die geforderten 125 Motorräder zu produzieren, wird die Marke wieder aus der Superbike-WM ausgeschlossen. Solange diese Maschi-



Foto: worldsbk

*Genauso wie im letzten Jahr holte der Aprilia-Fahrer Sylvain Guintoli (50) beim Saisonauftakt in Australien einen Sieg und übernahm die Führung in der Punktwertung. Der Ducati-Pilot Davide Giugliano (34) bewies mit zwei vierten Plätzen den Aufwärtstrend von Ducati. Eugene Laverty (58) feierte bei seinem Einstand mit Suzuki gleich einen Sieg.*



# Sport - Sport - Sport

nen nicht gebaut sind, fährt Bimota außerhalb der Wertung und die Fahrer erhalten keine Punkte. Das Alstare-Team hofft, die BB3 bis zum Rennen am 13. April in Aragón einsatzbereit zu haben.

Anscheinend will die Dorna unbedingt Bimota den Einstieg in die WM ermöglichen, auch wenn dafür die Regeln gebeugt werden müssen. Verschiedene andere Motorradhersteller sind alles andere als erfreut über diese Entwicklung.

Ob sich die Dorna damit wirklich einen Gefallen tut, ist fraglich. Schon in der Vergangenheit hat es oft Kritik darüber gegeben, daß Maschinen zugelassen wurden, die eigentlich aufgrund des Reglements nicht startberechtigt gewesen wären.

Mit Aprilia, Bimota, BMW, Ducati, EBR (Eric Buell Racing), Honda, Kawasaki, MV Agusta und Suzuki treten neun Marken in der WM gleichzeitig an - so viele wie noch nie zuvor. Zusätzlich soll es in diesem Jahr Wild Card-Einsätze eines

Yamaha-Teams geben. Außer diesen zehn Firmen haben in der Vergangenheit nur noch Benelli und Petronas an der Superbike-Weltmeisterschaft teilgenommen.

Erfolgreichste Marke ist mit Abstand Ducati. Die Zweizylinder-Motorräder aus Bologna konnten 313 von 646 Rennen für sich entschei-

den. Ganz ohne Sieg blieben bisher Benelli, EBR, MV Agusta und Petronas. WM-Titel gingen in der Vergangenheit an Aprilia, Ducati, Honda, Kawasaki, Suzuki und Yamaha.

Mitte März soll ein erster Roll Out der Bimota auf einer privaten Rennstrecke in Nordfrankreich stattgefunden haben. Ende März will das Alstare-Team nach zwei weiteren Erprobungsterminen an den offiziellen Tests in Jerez teilnehmen und sich dort erstmals der Konkurrenz stellen. Die Rennpremiere ist für den 13. April in Aragón geplant.

## Supersport-WM

Sicherlich hatte Chaz Davies beim Saisonauftakt in Australien Glück, daß zwei Fahrer vor ihm stürzten. Aber das Potential der MV Agusta F3 unterstreicht die Höchstgeschwindigkeit von 281 km/h. Keine andere Supersport-Maschine war in Australien schneller.



Foto: worldsbk

*Gleich bei seinem ersten Rennen für MV Agusta gelang Jules Cluzel (Mitte) ein Sieg. Da war sicher etwas Glück dabei. Aber die F3 675 erwies sich in Australien als das schnellste Motorrad im Feld.*

## Viel Verwirrung in MotoGP Unterschiedliche Kategorien und Regeln

Um das immer kleiner werdende Starterfeld wieder zu füllen, wurden 2012 als kostengünstige Alternative die CRT-Bikes in MotoGP eingeführt. Das waren größtenteils Maschinen mit getunten superbike-Motoren und Eigenbaufahrwerken. Diese Motorräder waren erwartungsgemäß im Vergleich zu den Prototypen der Werke nicht konkurrenzfähig und erhielten eine eigene Wertung.

Um die Lücke zwischen den Prototypen und den CRT-Motorrädern zu verkleinern und um für die Privatteams die Kosten zu senken, wurde die Open-Regelung erdacht. Mehr Benzin, weniger Entwicklungsbeschränkungen, mehr Motoren und ein weicherer Hinterradreifen sowie mehr Testmöglichkeiten sollten helfen, die Lücke zwischen den sündhaft teuren Factory-Bikes und den deutlich preiswerteren Privatmaschinen zu verringern. Dazu sollte eine nicht so komplexe Einheitselektronik die Kosten senken.

Im Winter gab es dann ein paar Entwicklungen, welche die Organisatoren nicht vorhergesehen hatten: Forward wollte ursprünglich für die Open Class ein eigenes Fahrwerk bauen und dazu Yamaha-Motoren leasen. Wegen Terminproblemen treten nun aber Aleix Espargaro und Colin Edwards mit kompletten Yamahas an, die bis auf das Getriebe und den Ventiltrieb größtenteils den Werksmaschinen von Jorge Lorenzo und Valentino Rossi aus dem Vorjahr entsprechen.

### Ducatis Schachzug

Bei Ducati war man in den letzten Jahren alles andere als konkurrenzfähig. Um die Möglichkeit der Weiterentwicklung zu haben und um sich weitere Vorteile zu sichern, entschied man sich in Bologna, für alle vier Motorräder eine Nennung für die Open-Kategorie abzugeben. Dieses ist zwar wegen des unexakt formulierten Regelwerkes möglich, entspricht aber sicher nicht dem Sinn des Reglements. Ein Insider ätzte: „Das ist ja so, als wenn Bayern München in der dritten Liga spielen würde.“



Foto: Desmo Corse Photo Archiv

**Die Verantwortlichen bei Ducati - Luigi Dall'Inga und Claudio Domenicali - hatten die Desmosedici für die Open-Klasse angemeldet.**

Bei den Prototypen dürfen nur fünf Motoren pro Fahrer in der Saison verwendet werden. Diese werden beim Saisonstart verplombt, so daß keine Weiterentwicklung mehr möglich ist. Das Benzinvolumen ist auf 20 Liter begrenzt. Daher werden die Motoren abgemagert, was die Fahrbarkeit verschlechtert. Und je nach Rennstrecke wird zum Rennende die Leistung reduziert, damit die Fahrer noch das Ziel erreichen. Das berechnet die Elektronik exakt während des Ren-

# Sport - Sport - Sport

nens von alleine, und in den letzten Jahren ist so mancher Pilot mit trockenem Tank in der Auslaufrunde stehen geblieben, was zeigt, wie knapp kalkuliert wird. Für 2014 wurde das Tankvolumen für die Prototypen von 21 auf 20 Liter reduziert.

Den Open-Bikes stehen vier Liter mehr zur Verfügung, also volle Power bis Rennende, außerdem darf jeder Fahrer zwölf Motoren verwenden, welche nicht zum Saisonanfang verplombt werden. So kann Ducati auch während des Jahres die Triebwerke weiterentwickeln, während Honda und Yamaha die Hände gebunden sind. Des Weiteren unterliegen die Open-Teams nicht den Testbeschränkungen, welche für die Teams der Factory-Klasse gelten.

Magneti-Marelli hatte überraschend vor dem zweiten Wintertest in Sepang eine neue Version der Einheitselektronik präsentiert. Es wird gemunkelt, daß diese in den meisten Punkten der bisherigen Elektronik von Ducati entspricht, und die Bologneser dadurch weitere Vorteile genießen. Sie haben nun alle Vorteile der Open Class, ohne auf ihre eigene Software verzichten zu müssen. Die neue Variante der Einheitselektronik bremst Ducati also kaum ein und ist mittlerweile so komplex, daß sie keine Kostenreduzierung mehr darstellt. Man könnte fast sagen, Ducati hat eine Grauzone im Reglement gefunden, um die Vorteile beider Klassen zu kombinieren.

Für die kleinen Teams wird es dagegen nun schwer sein, mit dieser neuen Soft-



Foto: Desmo Corse Photo Archiv

***Cal Crutchlow, hier mit Daniele Romagnoli, ersetzt bei Ducati Nicky Hayden als Werksfahrer.***

ware zurecht zu kommen. Da fehlen Erfahrung, Manpower, Zeit und Geld. Daher bleiben alle anderen erst einmal bei der vorherigen Variante, so daß die anderen Open-Teams gegenüber Ducati einen nicht unerheblichen Nachteil haben.

## **Open-Klasse**

Ducati, Honda und Yamaha haben die Open-Klasse unterschiedlich interpretiert. Ducati möchte einfach Grauzonen im Reglement nutzen und die Werksmaschinen mit diversen Vorteilen in dieser Kategorie starten lassen. Honda hat kostenintensiv spezielle Productionracer entwickelt, die sich von den Werksmaschinen unterscheiden und an die Teams verkauft werden. Yamaha verleast einfach Vorjahresmaschinen ohne pneumatische Ventilsteuerung und das Sameless-Getriebe.

## **Die Konsequenzen**

Nachdem viel Kritik laut wurde, entschlossen sich die Verantwortlichen kurzfristig zu entsprechenden Maßnahmen: Die Dorna lehnte die Open-Nennung für die Ducati Desmosedici GP 14 ab und schlug

# Sport - Sport - Sport

Foto: Desmo Corse Photo Archiv



***Andrea Dovizioso's bestes Ergebnis auf der Ducati war bisher ein vierter Platz. In diesem Jahr möchte der Italiener gerne auf's Podest.***

eine Zwischenklasse namens Factory 2 für die Ducatis vor. Dazu dachte man sich folgende Idee aus: Sollte Ducati im Trockenrennen einen Sieg oder zwei zweite Plätze oder drei dritte Ränge erzielen können, wollte man für die Desmosedici das Tankvolumen von 24 auf 22 Liter und die Anzahl der erlaubten Motoren von zwölf auf neun reduzieren. Das erinnert an eine Handikapregel nach dem Motto: „Wer gute Ergebnisse erzielt, wird bestraft.“ Ob das der Sinn des Sports ist?

Am 11. März, also nur elf Tage vor dem ersten Training sollte eine Entscheidung fallen. Aber Dorna, FIM, Teamvereinigung IRTA und das Herstellerbündnis MSMA konnten sich nicht einigen. Täglich fanden mehrstündige Telefonkonferenzen statt, bis es schließlich am Dienstag vor dem Saisonauftakt zu folgender Einigung kam: Ducati fährt mit der Desmosedici GP 14 in der Factory-Kategorie, darf aber die Vorteile der Open-Klasse sowie die zweite Version der Einheits-elektronik nutzen. Auch wenn die Klasse

Factory 2 nicht eingeführt wird, gilt die dafür geplante Handikapregel für die Ducatis. Und sollten die Renner aus Bologna drei Siege erzielen, dürfen sie nicht mehr den weichen Reifen der Open-Bikes verwenden.

Am Rennwochenende wurden die Regeln nochmals leicht verändert. Jetzt heißt es, daß Ducati unabhängig von den Rennergebnissen zwölf Motoren pro Fahrer verwenden darf - noch ein Zugeständnis an die Italiener.

Begründet werden die Ausnahmen für Ducati damit, daß die Italiener im letzten Jahr kein Rennen gewonnen haben. Wenn Suzuki 2015 in die WM zurückkehrt, gelten diese Regeln vermutlich auch für die Japaner, um ihnen den Wiedereinstieg zu erleichtern.

Es herrscht im Moment eindeutig eine Dreiklassengesellschaft, bei der Ducati deutlich bevorteilt wird. Hierüber macht sich einiger Unmut im Fahrerlager breit. Ducati braucht dringend gute Ergebnisse und setzt alles daran, diese zu erreichen. Seit vier Jahren sind die Bologneser sieglos. 2013 war eine Saison zum Vergessen ohne einen einzigen Podestplatz. Bereits vor einem Jahr sind Sponsoren wie Generali, Diesel und ENEL abgesprungen, was damals einen Verlust von sieben Millionen Euro bedeutete. Heute werben nur noch TIM und riello ups auf der Desmosedici. Der Vertrag mit Marlboro läuft zum Jahresende aus.

In diesem Jahr gibt es in MotoGP keine getrennte Wertung, und die Zuschauer können von außen nicht erkennen, wel-

# Sport - Sport - Sport

ches Motorrad nach welchem Reglement aufgebaut ist und welches Team welche Vorteile genießt.

## Saisonaufakt in Katar

Beim Saisonaufakt gab es viel Diskussionsstoff. Einmal die ständigen Regeländerungen, die Vorteile der Open-Klasse, die manchem Fahrer und Team zu weit gehen, sowie die neuen Bridgestone-Reifen, mit denen mancher Fahrer nicht zurecht kam. Der japanische Einheitsreifenhersteller will in diesem Jahr stabilere Gummis verwenden, die sich nicht so sehr aufheizen, und dementsprechend auf den Flanken weniger Gripp bieten. Fahrer mit einem runden Fahrstil beklagen deshalb starken Wheelspin.

In den Zeittrainings war Aleix Espargaro mit der Open-Yamaha mit Abstand der schnellste Fahrer und demütigte die Werke. Im Qualifying patzte der Spanier aber und stürzte mit dem weichen Reifen gleich zweimal.

Die Pole Position holte sich Marc Marquez (Honda) knapp vor seinem Markenkollegen Alvaro Bautista und Bradly Smith (Yamaha). Als bester Ducati-Fahrer sicherte sich Andrea Iannone den vierten Startplatz vor Jorge Lorenzo (Yamaha) und Daniel Pedrosa (Honda).

Die Zeitdifferenz zwischen den besten zwölf Fahrern betrug lediglich 0,645 Sekunden. Aber eine schnelle Runde ist etwas anderes als eine komplette Rennstrecke, daher wurde das erste Rennen der Saison mit Spannung erwartet.

Und im Rennen lief dann wieder alles ganz anders: Genau wie so oft im letzten Jahr versuchte Lorenzo, sofort die Führung zu übernehmen und sich abzusetzen. Doch bereits in der ersten Runde stürzte der Spanier in einer Linkskurve und verwandelte die Yamaha in einen Totalschaden. Jetzt führte Stefan Bradl. Der Honda-Fahrer hatte Smith, Marquez, Andrea Dovizioso (Ducati), Iannone, Valentino Rossi (Yamaha), Pedrosa, Bautista, Aleix Espargaro und Cal Crutchlow (Ducati) hinter sich.

In der zweiten Runde stürzte Iannone, der aber weiterfahren konnte und als letzter dem Feld hinterher hetzte.

Vorne bildete sich ein Sechser-Pulk mit Bradl, Marquez, Rossi, Smith, Pedrosa und Bautista. Im Gegensatz zu allen Spekulationen war hier keine einzige Open-Maschine oder Ducati zu finden. Die alte Rangordnung war also wieder hergestellt. Mit deutlichem Abstand folgten die Ducati-Werksfahrer Dovizioso und Crutchlow,



*Start zum Saisonaufakt in Katar.*

# Sport - Sport - Sport

die bald von Aleix Espargaro bedrängt wurden.

Kurz vor Halbzeit stürzte dann auch Bradl in einer Linkskurve. Damit war der zweite Führende im Kiesbett gelandet. Jetzt belegte Rossi Platz eins vor Marquez, Smith, Pedrosa und Bautista. In dieser Fünfergruppe gab es nun einige Überholmanöver zu sehen. Dann stürzte Smith, und es waren nur noch vier Fahrer, die um die Podiumsplätze kämpften.

Zum Rennende teilte sich das Spitzenquartett in zwei Duelle auf. Marquez und Rossi wechselten sich ein paarmal auf Platz eins ab. Pedrosa und Bautista kämpften um die dritte Position. Dann stürzte auch noch Bautista.

In der vorletzten Runde konnte Marquez Rossi überholen und die Führung bis ins Ziel verteidigen. Das war ein Kampf der Generationen. Platz drei ging an Pedrosa mit 3,3 Sekunden Rückstand. Aleix Espargaro überquerte als bester Open-Fahrer auf der vierten Position vor Dovizioso die Ziellinie. Erst sechzehn Sekunden

dahinter folgte Crutchlow. Iannone holte trotz seines Sturzes noch Platz zehn.

Die Podestränge gingen an die Werksfahrer von Honda und Yamaha. Die Piloten der Satellitenteams der beiden japanischen Werke fielen alle aus. Bradl, Bautista und Smith stürzten, bei Pol Espargaro versagte die Technik.

Dank der vielen Ausfälle durften sich die Ducati-Werksfahrer über die Ränge fünf und sechs freuen, aber ihr Rückstand auf den Sieger betrug 12 bzw. 29 Sekunden. Trotz aller Vorteile, die Ducati im Moment genießt, fahren die Desmosediccis weiter hinterher. Und bei Crutchlow gab es anscheinend zum Rennende ein Elektronikproblem. Alleine in der letzten Runde verlor Crutchlow neun Sekunden und stellte nach der Zieldurchfahrt die Ducati am Streckenrand ab.

**Ergebnis:** 1. Marc Marquez (Honda); 2. Valentino Rossi (Yamaha); 3. Daniel Pedrosa (Honda); 4. Aleix Espargaro (Yamaha); 5. Andrea Dovizioso (Ducati); 6. Cal Crutchlow (Ducati); 7. Scott Redding (Honda); 8. Nicky Hayden (Honda); 9. Colin Edwards (Yamaha); 10. Andrea Iannone (Ducati).

**Punktstand:** 1. Marc Marquez (Honda) 25 Punkte; 2. Valentino Rossi (Yamaha) 20 P.; 3. Daniel Pedrosa (Honda) 16 P.; 4. Aleix Espargaro (Yamaha) 13 P.; 5. Andrea Dovizioso (Ducati) 11 P.; 6. Cal Crutchlow (Ducati) 10 P.; 7. Scott Redding (Honda) 9 P.; 8. Nicky Hayden (Honda) 8 P.; 9. Colin Edwards (Yamaha) 7 P.; 10. Andrea Iannone (Ducati) 6 P.



Foto: Desmo Corse Photo Archiv

**Die Ducati-Werksfahrer unter sich:  
Andrea Dovizioso vor Cal Crutchlow.**

# Motalia-Bestellung

## Probeheftanforderung:

O Ich möchte gerne ein Probeheft der Motalia haben. 2,20 Euro in Briefmarken habe ich diesem Schreiben beigelegt.

## Abo-Bestellung:

O Ich möchte die Motalia ab sofort / Ausgabe \_\_\_\_\_ abonnieren.  
O Das Abo soll nach einem Jahr auslaufen.  
O das Abo soll sich bis zur Kündigung automatisch um jeweils ein Jahr verlängern (geht nur bei Bankabbuchung).

## Geschenkabo-Bestellung:

O Ich möchte ein Jahresabo der Motalia ab Ausgabe \_\_\_\_\_ verschenken  
an: Name: \_\_\_\_\_  
Straße: \_\_\_\_\_  
PLZ Ort: \_\_\_\_\_  
Land: \_\_\_\_\_

## Bezahlung:

Den Jahresbetrag von 22,- Euro (Ausland 32,- Euro) für ein Jahr (10 Ausgaben)  
O habe ich auf das Konto 100205400 bei der Commerzbank Bad Hersfeld (BLZ 532 400 48) überwiesen.  
O können Sie von meinem Konto abbuchen (nur bei Kreditinstituten innerhalb Deutschlands möglich). Meine Bankverbindung ist:

Konto-Nr: \_\_\_\_\_  
BLZ: \_\_\_\_\_  
Bank: \_\_\_\_\_

## Absender:

Name: \_\_\_\_\_  
Straße: \_\_\_\_\_  
Plz Ort: \_\_\_\_\_  
Land: \_\_\_\_\_

Mir ist bekannt, daß ich das Abonnement innerhalb von 7 Tagen schriftlich widerrufen kann. Hierzu genügt die fristgerechte Absendung des Widerrufs.

Datum: \_\_\_\_\_ Unterschrift: \_\_\_\_\_

Vordruck ausfüllen und einschicken oder faxen an: Verlag Felix Hasselbrink, Raiffeisenstraße 16, 36275 Kirchheim-Frielingen, Fax 06628-915397.

# Motalia Anzeigenmarkt

Private Kleinanzeigen sind kostenlos!!!\*

## Ich möchte eine kostenlose, private Kleinanzeige\* aufgeben:

(Vordruck ausfüllen und einschicken oder faxen an: Verlag Felix Hasselbrink,  
Raiffeisenstraße 16, 36275 Kirchheim-Frielingen, Fax: 06628-915397.)

Rubrik: \_\_\_\_\_

Kleinanzeigentext: \_\_\_\_\_

\_\_\_\_\_

\_\_\_\_\_

\_\_\_\_\_

\_\_\_\_\_

\_\_\_\_\_

\_\_\_\_\_

\_\_\_\_\_

Telefon: \_\_\_\_\_

Absender:

Name: \_\_\_\_\_

Straße: \_\_\_\_\_

Plz Ort: \_\_\_\_\_

**Kleinanzeigen können auch per  
E-Mail ([kleinanzeigen@motalia.de](mailto:kleinanzeigen@motalia.de)),  
übers Internet ([www.motalia.de](http://www.motalia.de)) oder  
telefonisch (Tel. 06628-8687)  
aufgegeben werden.**

**Annahmeschluß für Kleinanzeigen  
ist immer der 15te des Vormonats**

\* Private Kleinanzeigen sind in der Motalia kostenlos. Um eine kostenlose private Kleinanzeige aufzugeben, muß man nicht Abonnent der Motalia sein. Eine Person kann auch mehrere Kleinanzeigen aufgeben. Hierfür ist es **nicht notwendig**, den Vordruck zu verwenden. Kleinanzeigen können auch mit einer normalen Postkarte, per Brief, Fax, E-Mail oder telefonisch aufgegeben werden. **Nur private Kleinanzeigen sind kostenlos.** Kleinanzeigen, die einen gewerblichen Charakter haben, **werden nicht kostenlos** abgedruckt. So sind z. B. alle Kleinanzeigen, in denen die Ausführung von Arbeiten (Drehen, Fräsen, Reparieren...) gegen Bezahlung angeboten werden, als gewerblich zu betrachten. Wer Gegenstände ankauft, herstellt bzw. herstellen läßt, mit dem Vorhaben, diese Gegenstände zu verkaufen, ohne sie selbst nutzen zu wollen, handelt gewerblich.



# Motalia Anzeigenmarkt

Anzeigen, die nach dem Redaktionsschluß eingehen, werden - soweit möglich - unter der Rubrik „In letzter Minute“ berücksichtigt und in der nächsten Ausgabe nochmal unter der gewünschten Rubrik veröffentlicht. Gewerbliche Kleinanzeigen sind durch Fettdruck gekennzeichnet.

## Aermacchi

**Italienische Mopeds und Roller, RainerBollgruen.de, 075224411**

## Aprilia

Verkaufe Gebrauchtteile für AF-1 Sintesi 125, Bj. 88 - 89: Rahmen ohne Brief, Fahrgestellnummer EH 00355678, 89,- €; Sitzbank-Monocoque, 59,- €; Tachometer, Stand 21.749 km, 49,- €; Drehzahlmesser, 49,- €; Verkleidungsträger, 29,- €; Instrumentenkonsolle, 19,- €; Sitzpolster, 19,- €; Tel. 0177-8452911, Piz 877

## www.aprilia-kaemna.de

Verkaufe Aprilia SL 1000 Falco, silber! Erstzulassung 04/2001, 998 cm<sup>3</sup>, 20.771 km, top Zustand inkl. orig. Taschen! TÜV bis 08/2015! Leider muß ich dieses Super-Motorrad aus Zeitmangel verkaufen! Preis VB 3300 €! Tel. 0151-40437201, Münster

Suche Tieferlegung für Aprilia Pegaso 650 und Dekorsatz, 0151-16015394



Aprilia Mille Factory Schmiedefelgen, in Gold, hinten und vorne, Top-Zustand, ohne Macken, kaum gebraucht, Preis 800 €, E-Mail ducmo999rs@web.de, Tel. 017625664166

**Kleinanzeigen können per Post, Fax, Telefon oder E-Mail aufgegeben werden. Es ist nicht notwendig, den Vordruck zu verwenden. Nur private Kleinanzeigen sind kostenlos! Redaktionsschluß für Kleinanzeigen ist immer der 15te des Vormonats**

Moto 6.5, orange, EZ 1996, 11.500 km, TÜV 1/15 a. W. neu, gt. Zustand, in den letzten Jahren kaum gefahren, VB 2900,- €, Standort Nähe Heilbronn, 0176-78533111 nach 19:00 Uhr

**Fotoanzeigen kosten 5,- €**

## Benelli

**Vertragshändler für „neue“ Benellis, großes Ersatzteillager für Benelli und MotoBi-Ersatzteile. Angeschlossenes Motorradmuseum mit Schwerpunkt Benelli. Besuche nach Vereinbarung. Fa. Benelli-Bauer GmbH & Co.KG, Mardorfer Str. 23-25, 31547 Rehburg-Loccum. Tel. 05037-968833, Fax 05037-968857, E-Mail benelli-bauer-shop@t-online.de, www.benelli-bauer.com**

Verkaufe/tausche: 750/500 (1973 - 1977) Infoblatt TOTAL (orig., französisch), 8,-; 125 BX (1986 - 1990) Prospekt (orig., italienisch) (3/86), ca. 4 Seiten DIN A5, gelocht; Tel. 07156-179253 (evtl. AB), E-Mail kfzinfo@arcor.de

Verkaufe/tausche: 650 S Tornado (1971 - 1975) Ersatzteilkatalog (orig., I - E - D - NL - USA); 650 S Tornado (1971 - 1975) Prospekt (orig. deutsch), rot, DIN A5 (1973), sehr selten; 650 S Tornado (1971 - 1975) Prospekt (orig. deutsch, WESDA), gelb, ca. 2 x DIN A4 (1973), sehr selten; Tel. 07156-179253 (evtl. AB), E-Mail kfzinfo@arcor.de



Verkaufe eine Motobi Ardizio 125 cm<sup>3</sup>. Die Motobi ist komplett, Restarbeiten sind jedoch erforderlich, Motor ist gut. Näheres auf Anfrage, Bilder sende ich gerne zu, Preisvorstellung 1700 €, E-Mail lodola@t-online.de oder 0163-7683398

Sehr schöne Motobi 250 SS, wurde restauriert, der Motor läuft und springt gut an, aber verliert Öl, die Ventile müssen kontrolliert werden, Akront-Felgen, verchromter Kettenschutz und Armaturen, Bj. 70, 19.000 km, TÜV 12/2013, 17 kW, Tel. 02368-962462

**Werbung kostet Geld - nicht werben kostet Kunden**

# Motalia Anzeigenmarkt

## Cagiva

Verkaufe 2 Cagiva 750 Elefant, 1. Serie, mit Kickstarter, kpl. fahrfertig, eine mit Brief, eine ohne, dazu eine 650 Elefant in Teilen + diverse Elefant-Teile, VB 4000 €, hilpi1@gmx.de oder 0171-9553001

Cagiva Canyon 600, nur 13200 km, im guten Zustand, schwarz, EZ 03/98, HU 09/15, 28 kW, läuft prima, sprang nach Winterpause auf Schlag an, 1450,- €, 04406-224477

2 Vergaser Dell'Orto PHM 38 ND mit Malossi-Aluansaugtrichtern, für je 130,- € zu verkaufen, waren an Cagiva 750 Bifaro montiert, Tel. 0761499450

## Ducati

Biete für 750er-Paso Frontverkleidung (li. + re.), VS; Sitzbank, rot, von 906, 70 €; Tel. 0178-1609534 (84160), Versand

### Für alle Motorradmarken!

> Fahrwerksumrüstungen für Straße und Sport  
> Gabel- und Stoßdämpfer Service  
> Hochwertige Fußrastenanlagen und Gabelbrücken für den Sparteinsatz

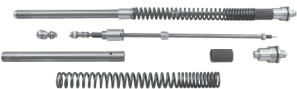

**HH** *race-tech*  
**aluproducts**

Fon 07457 948209-0 · eMail: info@hh-racetech.com

**www.hh-racetech.com**



GÜNTHER RUPPRECHT  
LEDERESMÜHLE 1  
90518 ALTDORF  
Tel. +49.(0)9187.72 69

1- UND 2- ZYL. KÖNIGSWELLE

WWW.GRANSPORT.DE



Alles muß raus! Verkaufe 851 S3, EZ 1990, 37000 km, top Zustand, M1R-Gabel, A/B04-Auspuff, Alutank, Einmannhöcker, KD neu, VB 7000 €; 800 Monster/SS-Motor, fast neu, mit Einspritzung, Airbox und Hauptkabelbaum, VB 1000 €; ein Satz 16"-Marvic-Verbundräder, Sondermodelle F1 und DB1 + 16"-Campagnolo-Magnesiumfelgen, für diese Modelle, VS; nagelneue Verlicchi-Schwinge 900 SS, Modell 90, 500 €; 851-Magnesiumlimadeckel, 888-Motorgehäuse mit KW + Pankel-Pleuel, VS; 851-Rahmen, neu (1. Serie), mit M1R-Gabel, Aluheckrahmen, Spezialfederbein, Schwinge, Marvic-Pentaräder 3,5" + 6", Carbon-tank-Höcker und Luftenlaß mit oder ohne Brief (von Unfallmotorrad mit Nachweis), VS; 6-Gang-Pantah-Motor, komplett, mußte 400 cm<sup>3</sup> für den japanischen Markt gewesen sein, VS; schicke gerne Bilder per E-Mail, hilpi1@gmx.de oder 0171-9553001

Verkaufe von meiner '97er-Vergaser-Monster eine Termignoni High Up-Raceanlage, für VB 525 €; ferner biete ich den Lacksatz, rot mit weißen Streifen, bestehend aus: Tank, Fender vo. & hi., Sitzbankabdeckung mit Startnummernfeld und Heckabdeckung, VB 500 € an; Bilder gerne per E-Mail, lorado1@gmx.de; verkaufe noch weitere Teile meiner zerlegten Monster, einfach Nachfragen; Plz 42853

Verkaufe Zylinder und Kolben für Ducati Pantah 600 SL, Preis VHS, Tel. 07362-921038

Ducati 916 mit 996er-Motor (eingetragen), gelb, EZ 04/97, 31333 km, HU/AU 09/15, neu bereift, mit folgenden Umbauten: Gabel v. 998, Ducati Performance-AHK, Aluheck v. 748 R m. Monohöcker, Racing-Carbonairbox m. Kanälen, einstellbarer Lenkungsämpfer, einstellbare Stummellenker, Kettenrad-Schnellwechseladapter m. D.I.D.- EVR 520er-Kettensatz, Mike Corbin-Echtledersitzpolster, Miniblinker, Carboncockpitblende, Instrumente m. weißen Zifferblättern, ich besitze die Maschine seit über 12 Jahren, aus 1. Hand vom Händler gekauft, bei Interesse sende ich gerne Fotos, Preis VB 5800,- €, Tel. 0491-74398 oder tuechsen@web.de

**Kleinanzeigen können per Post, Fax, Telefon oder E-Mail aufgegeben werden. Es ist nicht notwendig, den Vordruck zu verwenden. Nur private Kleinanzeigen sind kostenlos! Redaktionsschluß für Kleinanzeigen ist immer der 15te des Vormonats**

1 Zylinderkopf vertikal 750 Sport/Paso, leer, € 55,00; 1 Satz Nockenwellen 750 Sport/Paso, € 90,00; 1 Hinterradschutzblech mit Kettenschutz für 750 SS/93, € 40,00; 1 Kettenradträger ST2, € 20,00; 1 CEV-Gummiabdeckung für Scheinwerferkabel, für Pantah, € 10,00; 1 Zündspule Motoplat Pantah, € 15,00; Tel. 0208-390246 oder E-Mail v2friend@web.de; kann Fotos mailen!

# Motalia Anzeigenmarkt

Für Ducati 750/900 SS KöWe, MHR etc. ein Paar schöne und neuwertige Phonos-Auspuffe, Bezeichnung MIJFF-R resp. MIJJE-R. Die Endtöpfe sind ohne Dellen, Kratzer etc., bei einem Auspuff hat es auf der Innenseite vom Lagern einen kleinen Rostfleck! Preis 230,- €; für die MHR habe ich noch eine GFK-Verkleidung sowie Kanzel, Zustand gebraucht, aber gut, Preis 140,- €; Versand innerhalb DE per Hermes, für Fotos/Infos evo43@gmx.ch oder +41-(0)79-7431807, Danke!

Aus meiner unfallfreien Ducati 916 biete ich eine gebrauchte Gabelbrücke mit Holmenaufnahme = 53, resp. oben 50/53 unten 54/53 an, Preis 120 €; neues, nie verbautes, getöntes Rücklicht, das Glas ist ein orig. Ducati-Neuteil! Es wurde von einem Autolackierer lackiert, Preis 35 €; Versand innerhalb DE per Hermes, für Fotos/Infos evo43@gmx.ch oder +41-(0)79-7431807, Danke!

## www.racedesign.de Motorcycle Race Sticker

Ducati ST2-Restteile: top Motor komplett mit Einspritzung, Showa-Federbein, Scheinwerfer, Kühler, Relais, Bremszangen, Bremsscheibe hinten, Kabelbaum, Gabelbrücken, Luftfilterkasten, Stahlschwinge, Benzinpumpe, Zündspulen, Schloßsatz, Tacho, Plastikheckteil, Kleinteile, VHS, Tel. + Fax 06766-960384

**Rock Oil trm**  
**SAE 20w60**

*Spezialöl für luftgekühlte  
& Königswellen Ducatis*

**www.rockoil.de**  
Telefon: 06731/547946

Krümmeranlage 998, guter Zustand, VB 120,- €; Ducati 748 - 998: Sitzbank Biposto 748 - 998, rot, guter Zustand, VB 180,- €; Soziousfußrasten, li. u. re., 748 - 998, top, VB 60,- €; Hitzeschutz 998, wie neu, VB 30,- €; Kennzeichenhalter, 748 - 998, gut, VB 20,- €; Haltestern für Kennzeichen, sehr gut, VB 15,- €; Ducati Monster 900: Vergaseranlage Mikuni 38, komplett, neuwertig (von M 900 S), VB 180,- €; Tel. 07161-77651 od. 0170-8393040

## www.moto-officina.de

Ich möchte Nockenwellen nachfertigen lassen für Ducati F1 750 Sonderserie Montjuich, Laguna Seca, Santamonica, Bimota DB1 SR. Die Ducati-Teile-Nr. DU661.29.020 horizontaler/liegender Zyl., DU661.29.010 vertikaler Zyl. Diese Nockenwellen sind auch verwendbar als Street/Race-Nocken in folgenden Motoren und bilden einen sehr guten Kompromiß zwischen Leistung und Haltbarkeit für all day use: Ducati Pantah 500/600/650, Ducati F1 750, Ducati Paso 750, Ducati 750 Sport, Alazzurra 650, Bimota DB1/DB1 R, Classic Race Versionen/versions. Eine Musternockenwelle habe ich. Ich bin nun auf der Suche nach Interessenten für eine Nachfertigung! Oder weitere Informationen über Herstellungsmöglichkeiten sind gerne willkommen, E-Mail pantahpaule@t-online.de oder Tel. 02224-989312

999 S-Teile, Bj. 06: Tank schwarz, Stahlheckrahmen, Showa-Federbein, Lenkerpaar, Regler, Gabelbrücke oben, Lenkungsdämpfer, Lüfter, Fußrastenanlage, Batteriekasten, Relais, Licht- + Killswitcher, Kabelbaum zweiteilig, Airbox, Ölkühler + Leitungen, Auspufftopf, Soziussitzkissen, Gabel rechts, usw., VHS, Tel. 0171-9655197



Ducati 1098/1198 von Ducati Berlin in Teilen abzugeben. Bekannt vom PS Tuner GP, 8000 km mit vielen schönen Teilen, Rennverkleidung im Tarnkappenbomber-Design; Alutank, 900 €; Motor 1098 mit Ansaugbrücke, 2900 €; Termignoni 70 mm Racing-Kompletanlage, 1200 €; Rahmen mit Brief, 1900 €; Heckrahmen, 120 €; Brembo-Monoblock mit Handpumpe und Hebel, 600 €; Kotflügel vorne, orig., 80 €; Showa-Gabel, 420 €; Radsatz mit Bremscheiben, Schwinge, orig. Federbein, Schloßsatz, Ansaugbrücke für 1198, Anti-Hopping-Kupplung und viele Kleinteile, VS; Versand möglich; weitere Infos gerne am Telefon; E-Mail fritz@powerfull.de, Tel. 0160-4176255, Plz 34613



Ducati-Einzyylinder-Motorenteile 250/350 Königswelle: Primärtrieb mit Kupplungsteilen, Kegelräder, Getriebeteile, Ventile, Kolben, Nockenwellen, Pleuel mit Lager und Hubzapfen, Ventile, Führungen, Federn, Kipphebel mit Wellen, Königswellendeckel und vieles mehr! Zum Teil neu, muß angeschaut werden, Fotos möglich! 650,- €; Tel. 07163-2778, 01520-7761942, E-Mail axel@1lg.de

# Motalia Anzeigenmarkt

Rundmotor Desmo Chassis u. Motor: neues 750er-Kurbelgehäuse, Kurbelwelle revidiert, Desmo-Köpfe von Fachbetrieb überarbeitet und einbaufertig, Nikasil-Zylinder etc., Motor zerlegt, aber kompl., dazu Rolling-Chassis mit Cromo-Rahmen, spezielle Exzenter-schwinge, Martin-Gabel mit spez. Gabelbrücken, WiWo innenbelüftete Brems-scheibe vorne, Trommel hi.

in Aluhochschulterfelgen etc., Alutank, Alustummel usw., Komplettpreis ab 10.000 €, Tel. 03391-51900 Bürozeit oder E-Mail gollon.plus@t-online.de

## www.ducati-kaemna.de

Suche: Original-Rahmen von Paul Smart, Bj. 05 - 08, mit Brief oder auch ohne, für Wiederaufbau, einfach alles anbieten; gesucht wird auch der Verkleidungshalter - Geweih, Verkleidungsscheibe, Aluverkleidungshalter oben für an die Gabelbrücke, Tel. 0175-3710577



Ducati 450 Desmo, Bj. 70, Motor v. Fachwerkstatt optimiert, 12 Volt, Alutank, Höcker, Konis, Borranis, Veglia, Linksschaltung, + Motorenersatzteile, Sportausp. Tromboncino, vollständige Historie, usw., Raum München, VB 10.500,- €, Kontakt ab 18:00 Uhr 0170-3236719 od. E-Mail paolo-alfredo@t-online.de







www.italoMotos.de



**Michael Nitzsche & team**

Hervester Str. 39 · 46286 Dorsten-Wulfen  
Tel. 0 23 69 - 2 18 42 • Fax 0 23 69 - 24 82 94  
E-Mail: info@italomotos.de

Für 750/900 SS KöWe: 1 Satz originale, fabrikneue Conti-Auspufftüten; 1 Deckel stehende KöWe oben, von Rundmotor, mit Ducati-Prägung; 2 Ansaugrichter Alu mit Flamm-sieb für Dell'Orto 40; 1 Kickstarter komplett und neu; je 1 Kettenblatt 35 Z. und 40 Z.; 1 Ritzel 15 Z.; 1 Original-Doppelsitzbank mit abschließbarem Fach; 2 Fußrasten hinten klappbar; 2 Paar Tankaufkleber DUCATI wie Imola-SS; 1 Original-Ersatzteilkatalog (keine Kopie); 1 Reparaturanleitung Bucheli (original, keine Kopie); alle Teile gegen Höchstgebot; Tel. 0152-26134255

Ducati ST4S, 39200 km, 85 kW, Bj. 2002, top Zustand, Preis 3600 €, rot, 1. Hand, scheckheftgepflegt, unfallfrei, Garagenfahrzeug, nur im Sommer gefahren, letzte große Inspektion bei 37560 km, TÜV 05/14, inkl. Batterieladegerät und 2 Hein Gericke-Packtaschen, Tel. 02845-28935, E-Mail info@steininger-ablagesysteme.de

Zu verkaufen: für Multistrada 1000 DS, ab Bj. 2003: Carbon-schutzblech vorne, NP 200 €, => 130 € VB, Tel. 0160-4405084, 02256-9565240

Suche PVM-3-Speichen-Hinterrad für Ducati-Einarmschwingermodelle, Größe 5,5 bzw. 6 x 17 Zoll in Aluminiumausführung und Kröber-Drehzahlmesser, Tel. 04732-455, 015127009774, E-Mail jolf.grote@googlemail.com, bitte abends anrufen

**Italo-Shop Neuss Online-Shop**  
**2700 Artikel online mit Foto**  
**www.Italo-Shop.com**  
**Telefon 0 2 1 3 1 - 8 8 6 2 2 0 4**  
**Further Str. 77, 41462 Neuss**

Zu verkaufen: für Monster 900/1000 pp., ab Bj. 93: Stoßdämpfer original Monster (Showa/gelb), 80 €; 1 Seitenständer Monster, original, 50 €; 1 Sitzbank (original), 70 €; Schutzblech hinten (schwarz), original, 30 €; Kettenradträger, original, 40 €; alle Preise VB; Tel. 0160-4405084, 02256-9565240

Verkaufe 900 SS i.e. Nuda, in Gelb, mit viel CFK und Termignoni-Carbonauspuff. Dieses Motorrad wurde artgerecht gehalten und liebevoll geritten. Sie ist perfekt für Einsteiger, die individuelle Motorräder lieben und weiter pflegen möchten! Ich versende gerne Fotos! c.loeschner@gmx.net oder abends unter 0175-7238740

# Motalia Anzeigenmarkt

Suche von Königswelle defekte Kontrolllampen 12,5 x 12,5 oder 25 x 12,5, möglichst kostengünstig, ganz gleich in welchem Zustand, bitte alles anbieten, Tel. 0176-63227707

**Neu verchromte Kipp- und Schlepphebel für alle V2-Motoren im Tausch für € 69,- lieferbar! Händleranfragen erwünscht. Tel. 07424 2448; Fax 07424 502819; E-Mail: h.staedele@t-online.de**

Aluminiumzündrotor (reduzierte Schwungmasse) für 600 - 900 SS/SL und Monster, von 1991 - 1997, Stein-Dinse Art. -Nr. 400351001, wegen Fehlkaufs, nur einmal eingebaut, (NP 129 €) für 90 €, Tel. 02921-2141 ab 16:00 Uhr, E-Mail meikeploeger@freenet.de

Felgensatz für KöWe 900 SS, FPS-Doppelspeichenräder 2,15 x 18/2,50 x 18 mit 4-Loch-Bremsaufnahme, Oberflächen leicht angelaufen/Lager müßten getauscht werden, 70 €, Tel. 02921-2141 ab 16:00 Uhr

Ducati Sport 1000 S-Tank, in Schwarz, mit Streifen, nagelneu! 500 €, Tel. 017625664166, E-Mail dudmo999rs@web.de

Ducati 900 SS Vergaser-Modell: Schloßsatz, Gepäckträger neu, Kabelbaum, Schalter, Zündspulen, Zündboxen, Regler, Bremszangen vorne, Brems- und Kupplungspumpen gold, Seitenständer mit Grundplatte usw., Tel. 02371-61737

Monster S4R-Teile: Tank, Benzinpumpe, Regler, Bremszangen vorne, Blinker, Kabelbaum, Auspufftöpfe, Spiegel, Gabelbrücken, Sitzbank, Abdeckung, Felgen, Scheinwerfer, Relais, Blinker- + KILLSCHALTER, Rücklicht, u. v. m., VHS, Tel. 0170-1213596

Garagenräumung: für Ducati 750 Sport ('88 - '90) habe ich noch gut erhaltene Auspuffe (orig. und ital. Version); div. Verkleidungsteile wie Kopfteil, Seitenteile, Sitzbank in Blau/Rot resp. Rot/Silber als orig. Teile sowie GFK; Preise nach Absprache; Versand innerhalb DE per Hermes; für Fotos/Infos evo43@gmx.ch oder +41-(0)79-7431807

Suche für Multistrada 1000 DS: Cockpit-Instrument, nur komplett, mit Schloßsatz, Rechner, Tankdeckel, Codekarte, Antenne + 3 originale Zündschlüssel, VHS, Tel. 0170-1213596

## gebrauchte Ersatzteile

für Ducati und Moto Guzzi

08707 / 932552

[www.landendinger.de](http://www.landendinger.de)



999 S: biete aus Rennstreckenumbau den kompletten Lacksatz meiner 999 S, letzte Version in Rot: Verkleidung, Monohöcker, Spiegel, Frontkotflügel und Tank mit Schnellverschluss, alles original und im sehr guten Zustand, Bilder gerne per E-Mail, Standort ist HH-Altona, Versand ist aufgrund der Größe kaum machbar, bringe bis HB oder Hannover, Preis € 850,-, nur komplett, kai.holger.drews@hamburg.de oder 01520-8633247

**Kleinanzeigen können per Post, Fax, Telefon oder E-Mail aufgegeben werden. Es ist nicht notwendig, den Vordruck zu verwenden. Nur private Kleinanzeigen sind kostenlos! Redaktionsschluß für Kleinanzeigen ist immer der 15te des Vormonats**

Suche Ducati 750 Sport (1972 - 1975) original oder restauriert, Tel. 07531-74156, E-Mail proell\_t@web.de

**D  
U  
C  
A  
T  
I**

## esign - Programm

GFK / KF-Teile von der Königswelle über die Monster bis zur 1198er

60 Seiten Farbkatalog gegen Zusendung von 5,- Euro

**DIOPA** Kunststofftechnik

Römerstr. 19 • 70180 Stuttgart  
Telefon: 0711/604504 • Fax: 0711/608469



[www.diopa.com](http://www.diopa.com)

# Motalia Anzeigenmarkt

Teile für Ducati 748 - 916 - 996 - 998: Lenkerschelle, Durchm. 53 mm; Lenkerstummel, Durchm. 22 mm; Schwungrad; Bipo.-Heckrahmen, schwarz kunststoffbeschichtet (neu); Heckrahmen, gebraucht, gold; Ansaugstutzen; diverse Kleinteile auf Anfrage: Verkleidungsschrauben, Gummiteile, div. Label etc., VHS; Bremsscheiben, hinten; Kettenblatt origin., Z. 36; Kettenblätter diverse France Equipment (Schnellwechsel); Ständerschalter (Zündunterbrecher); Lacksatz im Gulf-Design - unter anderem Kanzel aus Carbon (aufwendige Lackarbeit mit Logo „in Spirit of Steve McQueen“), Näheres am Telefon! Gegen Gebot; Emaille-Schilder ca. 50er - 60er-Jahre-Stil, ca. 20 x 40 cm (sehr guter Zustand), gegen Gebot; Rolling Chassis 996 mit Verkleidung kpl., ohne Motor; Motor in Teilen, ohne Kurbelwelle (mehrere Zylinderköpfe); Rahmen für 748 mit Brief (unfallfrei); Gabel 748 mit Brücken; Spiegel; Armaturen; Radnaben, hinten, kpl. und/oder Einzelt., gebraucht; Tank 748, gelb, 996, rot, mit Carbonapplikation; Bremsscheiben, vorne; Verkleidungsdreiecke Kühler; Verkleidungssatz Troy Bayliss-Design Werksreplika 2001; div. Carboneile wie Lampegehäuse, Kupplungsdeckel, Bugkiel, Zahnriemenabd., Airbox, Luftkanäle, Blenden f. Kanäle; MRA-Verkleidungsscheibe; hier sind nicht alle Teile bis ins Detail aufgeführt, weitere Infos am Telefon; Tel. 0171-2896876



Ihr Ducati Partner  
im Rheinland!

**Ducati Rhein-Sieg**  
Friedrich-Engels-Straße 18  
51545 Waldbröl  
Telefon 022 91 - 80 89 80  
www.ducati-rheinsieg.de

Ducati 900 SS/S2-Rahmen mit schweizer Papieren zu verkaufen, desweiteren einen 900 SD Darmah-Rahmen mit spanischen Papieren, EZ 1978, beide Rahmen mit Zoll & Unbedenklichkeitsbescheinigung für eine deutsche Zulassung, auch ein Cagiva 650- & ein 900 SL-Rahmen mit deutschen Papieren wären noch da & viele Königswellen- & Pantah-Teile, bei Fragen 01577-2890862 oder E-Mail roadster-z1@online.de

**www.Ducati-Auspuff.de,  
Auspuffanlagen für KöWe  
und Pantah aus Edelstahl, Tel.  
06725-309448**

S2R 1000 Monster-Teile: Motor komplett mit Einspritzanlage, Schloßsatz komplett, Federbein, Alueinarmschwinge, Tank, Regler, Felgen Marchesini 5-Sp. v. + h., Benzinpumpe, Sitzbank, Ölkühler, Soziasabdeckung, Scheinwerfer, u. v. m., VHS, Tel. + Fax 06766-960384

Ducati Pantah 500-Motor komplett, Preis 1000 €, E-Mail matzeguenther@web.de, Tel. 01735138517

Ducati 748 Monoposto-Heck, komplett, rot (Sitz, Licht usw.), leider mit Kratzer auf der linken Seite, Preis 320 €, E-Mail matzeguenther@web.de, Tel. 01735138517

Suche 888/Strada- oder SP5-Teile, wie: Aluheck, Tank, Räder etc., bitte alles anbieten! E-Mail schaeuffelen@t-online.de, Tel. 01727120928

Monster 1100 ABS, Bj. 03/2010, 3579 km, Service gemäß Wartungsplan inkl. Zahnriemen und frischem Ölwechsel durchgeführt, sehr guter Zustand, kurzes Heck, offener Kupplungsdeckel, 8190€, Tel. 02191 27804, E-Mail kai.krueger@jci.com

Ducati-Seitenverkleidung 750SS, links, Topzustand, wie neu, 200 €; Zylinderköpfe Monster 900 (kleine Ventile), zusammen für 200 €; Tel. 017625664166, E-Mail ducmo999rs@web.de

Motor 750 cm<sup>3</sup>, für Monster oder 750 SS, 22000 km bei Ausbau, war mein Ersatzmotor und wird nicht mehr benötigt, 073276251, staengle@enmail.de

## D.S.MOTO 30<sup>Anni</sup>

Werkstatt für **DUCATI MOTO-GUZZI GILERA**

02202/979763 [www.dsmoto.de](http://www.dsmoto.de) [dsmoto@gmx.de](mailto:dsmoto@gmx.de)

# Motalia Anzeigenmarkt

Multistrada 1000 DS: originale Felge vorne, Bremsscheibenpaar vorne, originaler Auspuff, nur 15000 km gelaufen, guter Zustand, VHS, Tel. 0170-1213596



Ducati 750/900 SS, 91 - 97: Sitzbank mit Seitendeckel, Heckabdeckung, Haltegriff, Schloß, originale Ducati-Teile, kein Zubehörkram, rot, alle Teile sind im neuwertigen Zustand, waren nur kurz in Gebrauch, NP ca. 830,- €/Preis VS, Info - Fotos möglich, E-Mail biker-ingo@freenet.de, Tel. 0176-94381465

600 SS/750 SS/900 SS-Teile, Bj. 91 - 97: Carenata- und Nuda-Verkleidungen, top, ab 200 €; Corbin-Gunfighter & Lady-Sitzbank, Neupreis 470 €, wenig benutzt, 200 €; Dynojet-Kit für 750 SS, neu, unbenutzt, 75 €; Tel. 09567-1305, Handy 0170-2820859

## Fotoanzeigen kosten 5,- €

Suche für Ducati KöWe NCR-2in1-Auspuffanlage, bitte alles anbieten, auch def. oder rep.bedürftig, Tel. 0951-91793166

Suche von 900 SD Darmah defekten, linken Seitendeckel, möglichst kostengünstig, ganz gleich welcher Zustand, bitte alles anbieten, brauch ihn nur zum Form abnehmen, Tel. 0176-63227707

Verkaufe für 900 SS: Original-Auspuff mit Halter und Soziefußrasten, Kurbelgehäuseentlüftung, Ritzelabdeckung, Druckplatte für Trockenkupplung (Alu), Kupplungsdeckel, Blinker sowie Nummernschildhalter, Preis VS, 01757238740 oder E-Mail c.loeschner@gmx.net

Absolute Rarität für 750/900 SS KöWe: kompletter Racing-Auspuff hochgelegt, Handarbeit von Sigmund Hecht, Verkauf gegen Höchstgebot, nur Abholung, kein Versand, Nähe Weilheim Obb., Tel. 08802-8017

Für Ducati 748 - 998: Tank, rot, € 490,-; Originalauspuff, li. u. re. (links leichte Kratzer), € 390,-; Plexiglas hoch, getönt, € 45,-; alles neuwertig; Tel. A-0650-5442130, Österreich

stand, waren nur kurz in Gebrauch, NP ca. 830,- €/Preis VS, Info - Fotos möglich, E-Mail biker-ingo@freenet.de, Tel. 0176-94381465

**Kleinanzeigen können per Post, Fax, Telefon oder E-Mail aufgegeben werden. Es ist nicht notwendig, den Vordruck zu verwenden. Nur private Kleinanzeigen sind kostenlos! Redaktionsschluß für Kleinanzeigen ist immer der 15te des Vormonats**

Suche für 900 SS, 1991 - 1997, Vergaser-Duc einen Satz Speichenfelgen 3.5 + 5.5 x 17", große Ventile 45/39 mm und Fußrastenanlage MR Evo 5 oder von Lukas, Tel. 02373-394765, E-Mail vegliati@aol.com

## SUPERTWINS CHAMPION 2012 --- ART MOTOR Jörn Widderich mit Kämma 2V Technik

**DUCATI  
aprilia  
KÄMMA**

Tel.: 04205-8707

**24 Einsätze  
18 Siege!**

**www.**



**kaemna**

**.com**



**2-Ventiler  
Power**

**5 Saison  
kein!  
Ausfall!**

# Motalia Anzeigenmarkt



**Sonderanfertigungen  
Umfangreiches Lager  
Ankauf:  
Ein- und Zweizylinder  
Königswellen + Teile**

DUCATI ERSATZTEILE SERVICE MOTORRÄDER

[www.desmo-ducatti.de](http://www.desmo-ducatti.de) [info@desmo.net](mailto:info@desmo.net) **online-shop**

Andreas Nienhagen Esslingerstraße 20a 70736 Fellbach  
Tel. 0711-588096 Mo - Fr 9 - 12.30 + 15 - 18 Uhr Sa. 9 - 12 Uhr

Suche defekte Benzinähne von Paioli oder Orlandi, in Würfelform, mit Schauglas, Gewinde 16x1, bite alles anbieten, auch defekt oder Einzelteile, Tel. 0176-63227707

**www.marrocco4speed.de**  
**Ducati Parts Online Shop**  
**Exklusive Alu- & Carbonteile**  
**Neu- & Gebrauchtteile**  
**Tel.: 0151-21779910**

Paso 750 + 906-Teile: Rahmen + Brief - unfallfrei, Regler, Lenker, Kotflügel, Aluschwinge, Tank, Scheinwerfer, Zündboxen, Sitzbank, Zündspulen, Verkleidungsgeweih, KILLSchalter, Heckseiten-teile, Luftfilterkasten, Kettenschutz, Anfahrtdämpfer, Ketten-träger, Plastikheckteile, Schraubensatz usw., VHS, Tel. 0171-9655197

Ducati 750 Sport, rot/silber, Bj. 1989, 58000 km, TÜV 2015, 1. Hd., zum Basteln, Standort NRW, 0201-693864, 1500,- €

Ducati 900 SS/SL Vergaser-Modell: Rahmen mit Brief, EZ 98, erste Hand; Lacksatz, gelb; SB-Umbau; Regler; Zündspulen; Zündboxen; Schalter, Kabelbaum usw.; Tel. 02304-50732 oder 01715359014

Multistrada 1000 DS-Teile: Tank, schwarz, mit Kratzer, Lampen-träger, orig. Sitzbank, Tel. 02371-61737

Monster 900-Teile: Bremszangen vorne, Regler, Zündboxen, Tacho, Seitenständer mit Grundplatte, Schalter, Kabelbaum, Tel. 02371-61737

Suche Tank für Ducati Desmo 500 Twin, Tel. 0173-3517496

## Garelli

Gebrauchtteile für Sport 40 (Mokick): Kraftstofftank, 49,- €; Batteriekasten mit Werkzeugkasten, 19,- €; Hinterradschwinge, 15,- €; Gepäckträger, 15,- €; v. und h. Kotflügel, je 15,- €; linkes und rechtes Federbein, je 10,- €; Zündspule, 9,- €; linke und rechte Fußraste, je 9,- €; Batteriegrundplatte, 9,- €; Tel. 0177-8452911

## Gilera

Verkaufe gut erhaltenen roten Höcker, ohne Polster, mit Schriftzügen für Bialbero 500, Preis VS, Tel. 0172-5626426

Verkaufe neue, zweiteilige Megaphon-Anlage für Bialbero 500, Preis VS, Tel. 0172-562646

**Kleinanzeigen können per Post, Fax, Telefon oder E-Mail angegeben werden. Es ist nicht notwendig, den Vordruck zu verwenden. Nur private Kleinanzeigen sind kostenlos! Redaktionsschluß für Kleinanzeigen ist immer der 15te des Vormonats**

Verkaufe originale Gabelfedern für Bialbero 500, erst 9.000 km im Einsatz, VB 49 €, Tel. 0172-5626426

Gilera 150 Strada, wie neu, ältere Restaurierung, EZ 1972, 17302 km, seit Rest. ca. 400 km, TÜV 6/14 a. W. neu, Standort Nähe Heilbronn, VHB 2900,- €, Tel. 0176-78533111 nach 19:00 Uhr

## Umgezogen?

**Bitte teilt uns rechtzeitig  
Eure neue Adresse mit!**

**Postvertriebsstücke sind vom Nachsendeantrag ausgenommen und werden auch oft nicht an den Absender zurückgeschickt. Meist werden die nicht zugestellten Hefte von der Post vernichtet. Jeden Monat können ca. 20 Hefte nicht zugestellt werden, da der Empfänger uns nicht rechtzeitig seine neue Anschrift mitgeteilt hat. Damit Eure Adressenänderung berücksichtigt werden kann, muß uns Eure neue Anschrift spätestens am 25ten des jeweiligen Vormonats vorliegen.**



# Motalia Anzeigenmarkt

600 Nordwest (1992 - 1994) Prospekt, 1 x DIN A4 (orig. englisch), sehr selten, E-Mail kfzinfo@arcor.de, Tel. 07156-179253 (evtl. AB)

Gilera Saturno 500, Bj. 1990, 11090 km, original, unverbastelter Zustand, Preis 5600 € VB, Tel. 0173-6612477, E-Mail fritzpfaff65@googlemail.com

Auspufftopf 150 Strada, Chrom gut, leichte Durchrostung am unteren Ende, VB 65,-; Auspufftopf 150 Strada, Chrom okay, 2 kleine Dellen im Kickstarterbereich, VB 75,-; Auspufftopf 150 Strada Replica ...85S, fast neu (ca. 5000 km gel.), VB 135,-; Krümmer 150 Strada, Chrom gut, VB 45,-; Krümmer 150 Strada (ca. 5000 km gelaufen), neuwertig, lange Version, zum Topf ...85S passend, VB 65,-; Bremshebel (Fuß) für Rechtsschaltung, gebraucht, VB 35,-; Tel. 07161-77651 od. 0170-8393040

## Fotoanzeigen kosten 5,- €

Gilera RC 600, rot, 1. Serie, verschiedene Zustände und Laufleistungen, Bilder können zugemailt werden, E-Mail s-b.fleischi@nefkom.net, Tel. 0911-9833973

Verkaufe für KZ 125 ES, Bj. 86 - 88, Zubehör-Auspuffendanschlämmpfer, Aluminium, von Arrow, 39,- €, Tel. 0177-8452911, Plz 877

## Guzzi

Suche Ercole, Ercole-Teile, insbesondere Rahmenteile, zum Restaurieren und Neuaufbau einer Ercole, 015152504637 oder metallspan@gmail.com

## Neuer Onlineshop bei [www.HMB-GUZZI.de](http://www.HMB-GUZZI.de)

2 x Moto Guzzi V 35 Imola II, dt. Papiere, Projektaufgabe wg. Zeitmangels: 1 x EZ 07/85, 24600 km, seit 2010 abgemeldet, nach Durchsicht fahrbereit, 1x ebenso EZ 07/85, 33980 km, Motorschaden, als Teileträger, zusätzlich kompletter Ersatzmotor mit Getriebe (Vierventiler/dreht), diverse Kleinteile, Werkstatthandbuch usw., VB 2900 €, 05121-133334, abl.bak@t-online.de

Biete zum Tausch Vergaser PHF 36, r. + l., mit Flansch, gegen 32er, mit Flansch, für große Guzzi, Tel. 01793998784, E-Mail ziemer@blickfang.net

## www.boxup.eu Teile für MotoGuzzi



Edelstahlauptpuff m. ABE Stk. 249,00€  
Alu Ansaugtrichter CNC gefräst 35,00€  
Öltemperatur Direktanzeiger 39,00€  
Luftfilter K&N LM, California 59,00€

Motorrad Ersatzteile  
Lafrancoi Replikas aus VA für *Boxup* Tel. 06725/309 448  
LeMans und California D-55437 Appenheim, Obergasse 54

Verkaufe für kleine Moto Guzzi: V 35, V 50 u. V 65 (1982 - 1988) original, 19 x Mikrofish (19 x Ersatzteillisten) (Moto Guzzi/Italien), mit allen Ersatzteilnummern, Explosionszeichnungen von Fahrgestell und Motor, alles orig. Moto Guzzi, sehr selten! V 35 - V 50 (1982 - 1988) Ersatzteilliste original 15 x Tavolo/Tafeln mit allen Ersatzteilnummern, Explosionszeichnungen von Fahrgestell und Motor (Moto Guzzi/Italien); Tel. 07156-179253 (evtl. AB), E-Mail kfzinfo@arcor.de

## WWW.DYNOTEC.DE

Verkaufe/tausche: V7 Sport (1971 - 1974) Fahrerhandbuch Manuale, von 1972 (orig., italienisch), Zustand 3; V7 Sport (1971 - 1974) Parti di Ricambio Ersatzteilkatalog, von 1972 (orig., italienisch), Zustand 3; V7 Sport-Tankaufkleber 1 Satz: links, rechts; V7 Sport-Instrumentenaufkleber, Topqualität; Tel. 07156-179253 (evtl. AB), E-Mail kfzinfo@arcor.de



Fahrzeuge - Ersatzteile - Zubehör - Vermittlung von Restaurationsarbeiten

### Ingolf Schubert

Ackerweg 7 • 30900 Wedemark/OT Oegenbostel  
Tel. 0 51 30 - 58 25 84 • Fax 0 51 30 - 37 93 26  
Mobile 0172 - 609 92 06 • eMail: SMS@smotos.de  
[www.smotos.de](http://www.smotos.de)

**Schubert - Moto - Service**  
**- Ersatzteildirektimport -**



Wir haben unseren Warenbestand erweitert !!  
**NEU!!! NEU!!! NEU!!! NEU!!! NEU!!!**  
Ca. 8 Tonnen Nuovo Falcone Teile  
zusätzlich am Lager  
40 Jahre alte Neuteile NOS. (New old Stock)  
[siehe www.smotos.de](http://www.smotos.de)

# Motalia Anzeigenmarkt



Verkaufe/tausche: V 750 S (1974 -1976) Ersatzteilliste, ca. 24 Tavolo (Seiten) (orig., italienisch), selten; 850 T (1975 - 1976) Ersatzteilliste, ca. 25 Tavolo (Seiten) (orig., italienisch), selten; 850 T3 (1976 - 1982) Ersatzteilliste, ca. 24 Tavolo (Seiten) (orig., italienisch) und Ergänzung zur Ersatzteilliste 850 T3 Polizia (1976 - 1982), ca. 8 Tavolo (Seiten) (orig., italienisch); Le Mans 1000 (1985 -1988) Ergänzung zum Werkstatthandbuch (orig., deutsch); Tel. 07156-179253 (evtl. AB), E-Mail kfzinfo@arcor.de

Verkaufe/tausche: Prospekte: Moto Guzzi (1975) Prospekt der Ges.produktion, gelocht, 4 Seiten sw., 2 x DIN A4; 850 T3 (1976 - 1982) Prospekt, gelocht, 4 Seiten farbig, 2 x DIN A4, deutsch; Le Mans I (1976) Prospekt, gelocht, 4 Seiten farbig, 2 x DIN A4, italienisch; Le Mans I (1976) Prospekt, ungelocht, 4 Seiten farbig, 2 x DIN A4, französisch; 1000 SP (1979 - 1982) Prospekt, 4 Seiten, farbig, 2 x DIN A4, englisch; 1000 Cali II (1983 - 1986) und 1000 G5 Prospekt, 4 Seiten, farbig, 2 x DIN A4, deutsch; 1000 Le Mans IV (1984 - 1986) mit 1000 Cali II, 1000 G5 u. a. Prospekt, 6 S., farbig, deutsch, gelocht, Mo. Gu.-Original-Zubehör (1984 - 1986) Prospekt, 4 S., farbig, deutsch; Mille GT (1990) Prospekt, 4 Seiten, farbig, 2 x DIN A4, deutsch; Tel. 07156-179253 (evtl. AB), E-Mail kfzinfo@arcor.de

**V7-Guzziteile, neu und gebraucht, Nachfertigungen.**  
**www.v7-guzzi.de, Tel. 02252-4772**

## Für alle Motorradmarken!

- > Fahrwerksrüstungen für Straße und Sport
- > Gabel- und Stoßdämpfer Service
- > Hochwertige Fußrastenanlagen und Gabelbrücken für den Sparteinsatz

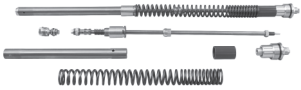

**HH** *race-tech*  
**aluproducs**

Fon 07457 948209-0 · eMail: info@hh-racetech.com

**www.hh-racetech.com**

SP, 1979, mit 850er-Le Mans-Motor, eingetragen, komplett vor 6000 km überholt worden, Rahmen pulverbeschichtet, P3 scharfe Nockenwelle, 36er-Vergaser, Köpfe Le Mans, Valpolini-Einmannhöcker, Stahlflexbremsltg., Koni-Dämpfer, Kabelbaum neu, Piranha-Zündung, bleifrei, Stucchi-Steuerkettenspanner, alle Umbauten in 4 Seiten beschrieben, bei Interesse sende ich Bilder und Umbautext zu, VB 4799 €, Tel. 06897-966999, E-Mail mmmmmjaju@t-online.de

LM 2, Gawa-Halbschale, Ago-Fußrastenanlage, Lafranconi, leichte Schwungmasse, Valpolini-Sitzbank, Koni-Stoßdämpfer, Stahlflexleitungen, 120er-Hinterrad, alles eingetragen, Bj. 1980 oder 1981, 30.000 km gelaufen, Tel. 02603-5947 oder Handy 0171-1672650

Verkaufe originales Armatorengehäuse für LM 2, in Schwarz, Preis VS, Tel. 0172-5626426

## M.A.D. MOTORRÄDER

Westring 9  
69226 Nußloch
Tel: 06224 91 94 17  
Fax: 06224 91 94 18
info@mad-motorrad.de  
www.mad-motorrad.de

**MOTO GUZZI**  
Vertragshändler

- VERKAUF
- VERMIETUNG
- REPARATUR
- INDIVIDUELLE UMBAUTEN
- ERSATZTEILE & ZUBEHÖR
- BEKLEIDUNG

Mistral und Lafranconi Auspuffanlagen für viele Moto Guzzi Modelle an Lager.

# Motalia Anzeigenmarkt

Moto Guzzi California 3, Modell 70 Anniversario, Nummer 35 von 100 weltweit, Motorrad ist aus erster Hand und hat erst 13300 km und ist einem technisch einwandfreien Zustand. Verbaut ist eine SH-Zündanlage, Motorrad kommt gerade aus der Inspektion, wobei auch die Ventile eingestellt wurden. Startklar für die Saison, Koffer sind von Givi und die Bereifung neuwertig, der TÜV/AUK wurden gerade frisch gemacht, Tel. 01708607611, E-Mail timessi@aol.com

**Kleinanzeigen können per Post, Fax, Telefon oder E-Mail aufgegeben werden. Es ist nicht notwendig, den Vordruck zu verwenden. Nur private Kleinanzeigen sind kostenlos! Redaktionsschluß für Kleinanzeigen ist immer der 15te des Vormonats**

4-Kolbenbremszange Brembo P4 30/34 Oro, Lochabstand 40 mm, 80 € inkl. Versand (außer Inseln), Foto auf Wunsch, Tel. 040-3904074, ew\_krueger@alice-dsl.net

V7 Sport (Trommelbremse) im brauchbaren Zustand gesucht! Tel. 0431-395234 abends



Moto Guzzi California



individueller Gespannbau

Vertragshändler für:



**IWAN-BIKES GmbH**  
**Raiffeisenstr. 24**  
**85276 Pfaffenhofen**  
**Tel: 08441 2799508**  
**www.iwan-bikes.de**

California II: 1 Satz Gußfelgen, keine Schäden, kein Unfall, 190,-; 2 Schutzblechstreben für vorderes Schutzblech, 50,-; Auspuffkrümmer, 2 Stck., 55,-; Sitzbankreeling, 45,-; Gepäckträger, nicht von Cali II, evtl. 850 T oder V 750, könnte auch auf Cali passen, 45,-; alles VB; Standort Hamburg; E-Mail assmann-tode@t-online.de oder 015121218997

Verkaufe von Cali EV, Bj. 98: 2 Stoßdämpfer, 50 €; Rahmen kpl. mit Gabel, 250 €; Einspritzanlage kpl., 400 €; Raum BS, 05352-59946

Verkaufe für Moto Guzzi 250 TS (2 Zyl. - 2 Takt) Ersatzteilliste original, 2 x 10 x Tavolo/Tafeln mit allen Ersatzteilnummern, Explosionszeichnungen von Fahrgestell und Motor (Moto Guzzi/Italien); Tel. 07156-179253 (evtl. AB), E-Mail kfzinfo@arcor.de

Von 1000 S, LM 4/5: 2 x Brems Scheibenringe 270 mm, gelocht, schwimmend, für 5-Loch-Aufnahme, ohne Innenring und Floater, keine Riefen, mit Flugrost, jedoch guter Zustand, 60 € beide, Tel. 0761-6129337 (ab 18:00 Uhr, ggf. AB)



Motor-Getriebe-Antriebs-Fahrwerksteile für Originalaufbauten und Café-Racer - Bei uns findet Ihr fast alles für große Guzzis von 1970 - 1990.

Oppenheimer Weg 21B - 40227 Düsseldorf  
 Mobil: +49 172 1315 888  
 Mail: info@n-vdb.de - www.n-vdb.de

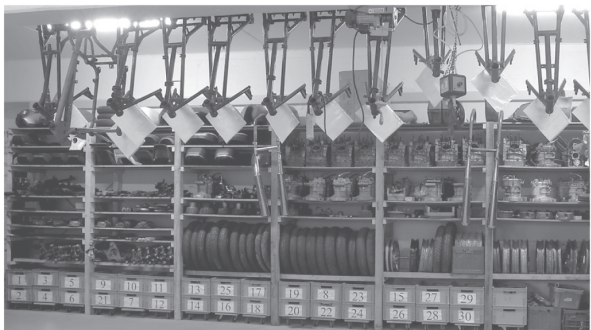

# Motalia Anzeigenmarkt

Verkaufe für Airone: Motor mit Lima, Magnet manuell u. Vergaser RCF 25, Gehäuse-Nr. 101xxx, Deckel-Nr. 91xxx, Probelauf bei Abholung möglich, 1.200,- €; Zylinderkopf vollst. mit größerem Einlaßventil (36 mm), 300,- €; Zylinder, geschliffen auf 71,0 mm, 3,5 mm kürzer als Serie, 100,- €; Zylinder alt, 71,5 mm, 50,- €; Gabel zum Überholen oder als Teilesponder, nicht ganz komplett, 50,- €; Bremspedal Sport, 20,- €; alles zus. 1.500,- €; Tel. 03528-412894 (evtl. AB)

**CONNIS-GUZZI- & MO. TEILE SHOP**



**Ersatzteile & Zubehör  
für alle Guzzi-Modelle, sowie  
alle Servicearbeiten**

Cornelia Buck  
Philippstr.23 • 34127 KS/Rothenditmold  
Tel.0561 - 8 61 53 61 • Fax: 8 61 53 82  
Email:webmaster@connis-guzzi-shop.de  
www.connis-guzzi-shop.de

Besuchen Sie uns auf unserer Homepage

Moto Guzzi Bellagio Luxury, EZ 5/2009, TÜV 7/2015, 936 cm<sup>3</sup>, 55 kW, weiß/graumetallic, scheckheftgepflegt, aus erster Hand, Garagenfahrzeug, nur im Sommer gefahren, unfall- und unfallfrei, Kilometerstand 17.398 km, neue Bridgestone T30-Reifen (vorne/hinten), Heizgriffe, Moto Guzzi-Originalzubehör: Komfortsitzbank, Windschild, Kofferhalter, Lederkoffer und Tankrucksack, VB 7.399,- €, Kontakt 0172-6772115, E-Mail tedyb@t-online.de, die Moto Guzzi steht in Berlin

Für T3 usw.: Ziergitter für die Seitendeckel aus Metall, Bilder können zugemalt werden, Tel. 02331-689774 AB

Moto Guzzi 850 T5 Carabinieri, Bj. 04/1986, Vollverkleidung, dunkelblau, 91150 km, elektr. Zündung, sonst original, TÜV 09/15, angemeldet, € 2.700, Tel. 04221-18425, Delmenhorst oder 0174-3521688

Suche Drehzahlmesser Veglia Competizione, weiß, Tel. 09571-83329, helusa@t-online.de



**GUZZI STEPHAN**

An- und Verkauf von Motorrädern  
Ersatz- und Spezialteile

Stephan Cramer  
Hartnick 100 8  
neben Auto Weltels  
48712 Geesche  
Tel. 0170 2377809 E-Mail: stephan@guzzi-stephan.de  
www.guzzi-stephan.de

Öffnungszeiten:  
nach Vereinbarung  
Versand: täglich

Cali II, Bj. 1985, seit 1987 in meinem Besitz, Farbe Weiß, nur Langstrecke, 113.500 km, durch den Kauf einer Brevia 1100 bin ich in 2012 und 2013 gerade einmal 200 km damit gefahren, Reifen neuwertig, Besichtigen + Probefahren kann man sie in 42897 Remscheid, Preis 2900,- oder gegen Höchstgebot, Tel. 02191-6966949 oder 0175-8711284

**Moto Guzzi-Händler  
für Niederbayern  
Bahnhofstraße 28  
84130 Dingolfing  
Tel. 08731-73577  
www.fahrzeuge-haering.de**

**10 Jahre**



Biete: Nevada 750-Getriebe in Einzelteilen, passend bei vielen kleinen Modellen (ab V 50 - V 75, NTX, TT, Lario) von MG, VS; Vorderrad ohne Scheiben für V 35 - 65-Modelle, 40 €; Sitzbank NTX 650, 90 €; Kardangetriebe kleine Modelle in Einzelteilen, VS; Versand; Tel. 0178-1609534 (84160)

**Neuer Onlineshop bei  
www.HMB-GUZZI.de**

Suche Alutank für Guzzi (WBO oder andere, eventuell Fischer-Guzzi), Zustand egal, SH-Doppelzündung, Carillo-Pleuel, V11-Pleuel, Tel. 04732-455, 015127009774 oder E-Mail jolf.grote@googlemail.com, bitte abends anrufen

**Moto Classica**



**große V2 - GUZZIS**

- **Gebraucht-Motorräder**
  - **An- und Verkauf**
  - **Restaurationen**
  - **Original-Ersatzteile**

Gartenstr. 62 - 68 • 53229 Bonn  
Tel. 0228 - 9739348 • Fax 462609  
www.motoclassica-bonn.de  
e-mail: motoclassica-bonn@hotmail.de

Verkaufe/tausche: V7 750 Special (1969 - 1974) Parti di Ricambio Ersatzteilkatalog (orig., italienisch); V7 850 GT (1971 - 1974) Fahrerhandbuch Manuale (orig., italienisch); V7 850 GT (1971 - 1974) Parti di Ricambio Ersatzteilkatalog (rot) (orig., italienisch); Prospekt: V7 850 GT (1971 - 1974) (orig., italienisch) farbig, 4 x DIN A4; Aufkleber: V7 850 GT (1971 - 1974) 1 Satz für den Tank (li., re.) und 2 Stück Aufkleber für die Werkzeugkästen (orig., weiß); Tel. 07156-179253 (evtl. AB), E-Mail kfzinfo@arcor.de

Suche Endantrieb für Quota 1100, Übersetzung 8/33, Tel. 0172-2974461

# Motalia Anzeigenmarkt

## DER GUZZI- SPEZIALIST

www.motoguzzi-baecker.de



**BÄCKER**  
Am Bült 4  
48366 Laer  
02554 6475

**Vertragshändler - Umbauten - Restauration - Gebrauchte**

Verk. für Cali 3/Cali 1100: 2 Zündspulen, Würfelform, Ducati Elektronik, 5000 km gel., zus. 50 €; Soziustrittbretter Moto Spezial, 60 €; polierte Aluabdeckung für Limaregler, 40 €; Windschildhaltesatz, wurde vom Fachbetrieb entlackt, poliert, mit Kupfer und Nickel beschichtet, anschließend hochglanzverchromt, 65 €; Tel. 02324-71609, E-Mail v11lemans@gmx.de

Breva/Sport 1100/1200 Koffersatz original Moto Guzzi mit Inentaschen und Halter und Heckgepäckträger, fast neu, Preise alle VHS, Tel. 05443-8326, Raum Diepholz

Moto Guzzi Breva V 1100, Bj. 08, nur 10000 km Laufleistung, von privat zu verkaufen, Farbe Schwarz, rote Sitzbank, originales Windschild, top Zustand, TÜV neu, Standort nahe Dortmund, VB 5.600 €, Infos E-Mail ingridwenge@web.de oder Tel. 0172-2840643

**www.guzziepiushop.de**  
**Euer Spezialist für die kleinen Guzzis V35 - V75, ständig über 1.500 Neu- & Gebrauchtteile auf Lager. Tel. 07255-397449**

Suche defekte Benzinähne von Paioli oder Orlandi, in Würfelform, mit Schauglas, Gewinde 16x1, bitte alles anbieten, auch defekt oder Einzelteile, Tel. 0176-63227707

Suche von V7 Sport (1971 - 1974): 1.) 5-Gang-Getriebe mit glattem, nicht verripptem Gehäuse (Schaltautomat innen) für große Modelle; 2.) klare, transparente Lampenverkleidung mit 2 x Halterung am Lenker für V7 Sport oder 750 S; 3.) Pressefotos, Poster und allgemeines Infomaterial; 4.) von V7 750 Special altes Faust-Kardangehäuse mit Übersetzung 8/37, ohne Karies; Tel. 07156-179253 (evtl. AB), E-Mail kfzinfo@arcor.de

Falcone Einzelstück, super Zustand, Farbe Türkisgrün, Bj. 1973, läuft einwandfrei, 3500 km, VHB 4900 €, Tel. 0171-5466118

Cali II, EZ 87, schwarz, 57.000 km, super Originalzustand, Speichen, Stahlflex, VA-Cockpit/Schrauben, Originalteile vorhanden, 5.500 €, Erstbesitzer, Tel. 07582-3174, Plz 88422, E-Mail sigge.hepp@t-online.de

Verkaufe originale, unverbaute Moto Guzzi 1100 Sport (rot), EZ 02/1996, 43000 km, Inspektion neu, Preis 4800 VB, Tel. 015112348892

## MOTOBOX

Tel./Fax: 05232-17093

eMail: [MotoboxLage@aol.com](mailto:MotoboxLage@aol.com)

**Guzzi Neu- und Gebrauchtteile**  
**tägl. Versand**

Verkaufe meine Griso 1100, EZ 04/2009, 20000 km, TÜV 04/15, Farbe Orange, Exhaust-Auspuff, VB 7200,-, Tel. 07151-909253

**www.landendinger.de**

Verkaufe für V 1000 California III Carb. (1988 - 1990) Ergänzung v. WHB (v. Stein-Dinse), Tel. 07156-179253 (evtl. AB), E-Mail kfzinfo@arcor.de

Meisterbetrieb  
**Kindermann**  
Restauration · Motor- u. Getriebeinstandsetzung · Gespannbau  
[www.kms-motorrad.de](http://www.kms-motorrad.de) Tel.: 05767-1915

# Motalia Anzeigenmarkt

Verkaufe DKW RT 200, Bj. 1952, 25000 km, guter Zustand, läuft einwandfrei, Rarität - Starrahmen, VHB 3200 € oder tausche gegen Moto Guzzi Falcone, älteren Baujahres, Tel. 0171-5466118

**Kleinanzeigen können per Post, Fax, Telefon oder E-Mail aufgegeben werden. Es ist nicht notwendig, den Vordruck zu verwenden. Nur private Kleinanzeigen sind kostenlos! Redaktionsschluß für Kleinanzeigen ist immer der 15te des Vormonats**

Verkaufe Motordichtsätze für Moto Guzzi, alle Dichtsätze sind geöffnet, es sind teilweise mehr Dichtungen als aus einem Dichtsatz dabei: 1,5 x Moto Guzzi Le

## Guzziladen Handmade Cafe Racers and More

Umbauten Flacheisen, CNC Frästeile, Sitzbänke, Kombiinstrumente mit digitaler Zündanlage, Verlicchi Lenker, hydraulische Kupplung, Gaszugsysteme, tonnenweise Gebrauchteile, Komplettmotorräder. Wir haben den Großteil der Teile von MOTO SPEZIAL übernommen und fertigen die Teile weiter, auch Ersatzteile und Service für Tacho. WWW.GUZZILADEN.DE guzziladen@t-online.de Tel. 09435/6393267

Mans 850 I, II -; 2 x Moto Guzzi Le Mans 850 III; 0,5 x California II 1000; Tel. 07156-179253 (evtl. AB), E-Mail kfzinfo@arcor.de

Verkaufe originale 2-Personen-Sitzbank für LM 1 - 2, im neuwertigen Zustand, Preis 249 €, Tel. 0172-5626426

Suche Rahmen (auch defekt/Unfall) mit Brief oder nur gültigen Brief von 1000 S, bitte alles anbieten! Tel. 0761-6129337 (ab 18:00 Uhr)

Verkaufe: kleines Windschild, original Moto Guzzi, für California Classic (musste auch auf die Vintage passen), sehr stabil mit Edelstahlhalterungen, gebraucht, im sehr guten Zustand, ohne Beschädigungen, NP € 170,-, für € 100,-, Foto kann geschickt werden; Kupplungszug, neu, California 1100 (Bauj. 1994 - 1997), NP € 41,-, für € 20,-; Gaszug, neu, California 1100, NP € 15,-, für € 8,-; Lenker, neu, Cali 3, NP € 36,- für € 18,-; Tel. 06773-7423 oder E-Mail frankmue@online.de

**Fahrwerksumbauten, Moto-Weissmann-Schwinge, Verschleiss- und Tuningteile, Speichenradbau, Kunststoffbeschichtungen, CNC-Fräs- und Drehteile**



Heimbachstraße 48 D-67716 Heltersberg  
Tel: 0 63 33 - 6 30 70 Fax: 0 63 33 - 6 49 54  
www.moto-weissmann.de  
Dienstag bis Freitag: 9.00 - 17.30 Uhr, Samstag: 9.00 - 13.30 Uhr



**Neuer Onlineshop bei  
www.HMB-GUZZI.de**

Verkaufe Gebrauchteile für V 35 Imola 1, Bj. 81: Kardangehäuse, 59,- €; orig. Kabelbaum, zweiteilig, mit Steckern und Gummikappen, 44,- €; Tellerrad für Kardan mit Deckel, 31 Zähne, 29,- €; Antriebsflansch mit Kardanwellenübersetzung, 8 Zähne, 26,- €; Sitzbankbürzel, 18,- €; klappbare, vordere Fußraste, links und rechts, je 14,- €; orig. Kabelbaum mit Steckern, zwischen Lima und Zündboxen, 13,- €; Batteriegrundplatte, 10,- €; Tel. 0177-8452911, Plz 877

**WWW.DYNOTEC.DE**  
das komplette Drehmomentprogramm für alle Guzzis

Verk. Guzzi-Teile: T5-Auspuff, stark gebraucht, 40,- €; Vergaser VHBT 30, 130,- €; ein paar Heizgriffe Marke Saito, 15,- €; Tel. 07244-5204 AB

# Motalia Anzeigenmarkt

SCH **M**oto  
ITZ



Alle Teile und  
Arbeiten mit TÜV



**Edelstahl-Auspuffanlage Lafranconi  
Replica** (auch Competizione)  
mit 10 Jahren Garantie



**Dell'Orto Vergaser mit offenen  
Trichtern** (Abstimmung mit  
Lambda-Sonde)



**Moto Guzzi Service und  
Einzelteillfertigung**  
(eigene CNC-Fertigung)

Kunststoffbeschichten ■ Lackarbeiten ■ Verchromen ■ Alupolieren ■ Glasperlstralen ■ Dreh- und Frästeile ■ eigene CNC-Fertigung ■ Einzelteillfertigung ■ Motor- und Getriebetechnik ■ Ersatzteilvertrieb ■ Speichenräder ■ Edelstahlauspuffanlagen

Unser gesamtes Produktangebot finden Sie auch in unserem Online-Shop. Besuchen Sie uns unter [www.motoschmitz.de](http://www.motoschmitz.de)

Steinkirchener Str. 19a - 41849 Wassenberg - Fon (02432) 201 79 - Fax (02432) 37 94 - Mobil (0177) 35 63 871 - [www.motoschmitz.de](http://www.motoschmitz.de)

LM I, 1. Serie, EZ 76, VE 127xx, schwarz, Rahmenunterzüge, Schwinge, Ständer vernickelt, Agostini-Fußrasten, Lafranconi Comp. u. v. m. getragen, Standort 16833, FP 8000,- €, 0152-29504152

Rücklicht: Verkauft neues, rundes, schwarzes Rücklicht von Bosatta (Brescia/Italia), optisch genau wie altes CEV für V7/ (700, 750 Sport, 750 Special, 850 GT) und andere Italiener der 70er Jahre, kleine Lagerspuren, Tel. 07156-179253 (evtl. AB), E-Mail [kfzinfo@arcor.de](mailto:kfzinfo@arcor.de)

Rock Oil trm  
**SAE 20w60** **ROCK OIL**  
das Spezialöl für klassische  
und getunte Guzzis

[www.rockoil.de](http://www.rockoil.de)  
Telefon: 06731/547946

Biete für V7-700 2 Einlaßventile D 38,5 mm und 2 Auslaßventile D 34,5 mm, Schaft 8 mm, neu u. ovp., pro Stück 20,- €, bei Abnahme aller 4 Ventile entfallen die Versandkosten, Tel. 03528-412894

[www.motoguzzi-bayern.de](http://www.motoguzzi-bayern.de)

Verkaufe V11 Sport, Typ KR, schwarz, roter Rahmen, EZ 01/2001, 26000 km, TÜV 04/2015, Carboncockpitverkleidung, Mistral-Auspuff, kleines Rücklicht/Blinker, Öle/Filter, diverse Schläuche neuwertig, Werkstatthandbuch, Ersatzteilliste, Reifen gut, Originalteile vorhanden, sehr guter Zustand, FP 4500 €, Tel. 02733-60636

Von California 2 eine Hinterradschwinge zu verkaufen, Preis 100,- €, Tel. 0761499450

Verkaufe aus Zeit- u. Platzgründen meine Moto Guzzi V7/700, Bj. 1969, 3500 km, restauriert, österr. Papiere, VB 6000,- €, Tel. 0043-(0)664-3525813

Rahmen LM 1000, Bj. 1989, mit Brief, für € 150,00 zu verkaufen, an Selbstabholer in Hamburg oder zuzüglich Versand, Tel. 040-28518993, [pirat-x@gmx.de](mailto:pirat-x@gmx.de)

**CMT** ALUTANK  
FÜR TORTIE



[CMT-MOTORRADTANKBAU@osnanet.de](mailto:CMT-MOTORRADTANKBAU@osnanet.de)  
Tel. 05427-927704  
[cmt-motorradtankbau.de](http://cmt-motorradtankbau.de)

# Motalia Anzeigenmarkt



## Motor-Getriebe-Kardan Guzzi – Ducati

90% der uns erteilten Werkstattaufträge führen wir in einem Zeitraum von 5-10 Tagen durch

Kopfüberholung z. B. V7, T3, LM, V11 ff. mit Spitzenmaterial	Paar 339,00
Kopfüberholung z. B. Daytona, Centauro mit Spitzenmaterial	Paar 599,00
Doppelzünd. m. 14er Kerze, z. B. T3, LM I inkl. Montagematerial	Paar 199,00
Doppelzünd. m. 14er Kerze, z. B. LM III, V11 inkl. Montagematerial	Paar 299,00
Breitbandnockenwelle im Tausch z. B. T3, LM, V11	Paar 289,00
Kardanüberholung inkl. top Material z. B. 7/33 o. 8/35	629,00
Getriebemontage vom Feinsten inkl. Distanzieren 4-5-6-Gang	189,00
Kurbelwelle vermessen auf Parallelität, Rißprüfung, schleifen inkl. Wedisitz, reinigen, neuer Stopfen	329,00
Kurbelwelle feinwuchten z. B. T3, LM, V11, ff.	229,00

Motoren strahlen und kugelpolieren, Rahmen pulverbeschichten usw.

- alle Aggregate jeweils montagefertig

Tel.: 04407-20718 Fax:04407-20717

[www.mts-ricambi.de](http://www.mts-ricambi.de)



Verkaufe: Windschild für California II, komplett, 75,- €; SP-Lenkerverkleidung, 80,- €; V7-Lenkerverkleidung, guter Zustand, 170,- €; Tel. 0171-2019097

Verkaufe Borrani-Hochschulterfelge (WM-3/2.15-18/40) Hinterad, VB 190 €; Zylinderkopf Rundmotor (13.02.21.60), VB 190 €; Zylinder + Kolben LM II, 83 mm, VB 140 €; LM II, beide Seitendeckel, VB 90 €; Batteriekastenunterbau klein, VB 90 €; LM II-Sitzbank, VB 50 €; alles sind gebr. Teile; Bilder können zugesandt werden; E-Mail [werner.kupitz@nehden.de](mailto:werner.kupitz@nehden.de) (Ort: Brilon)

**Kleinanzeigen können per Post, Fax, Telefon oder E-Mail aufgegeben werden. Es ist nicht notwendig, den Vordruck zu verwenden. Nur private Kleinanzeigen sind kostenlos!**

Verkaufe für kleine Moto Guzzi: V 50 u. V 65 (1985) 5 x Pressefotos (orig. Moto Guzzi); V 75 (1986) Lario, NTX 2 x Pressefotos (orig.) u. Poster 750 Nevada, V 50 u. V 65 (1985) Prospekt (orig., italienisch, 4 Seiten, farbig); V 50 (1985) Prospekt (orig., französisch, 2 Seiten, farbig); V 65 Lario (1985) Prospekt (orig., französisch, 2 Seiten, farbig); Tel. 07156-179253 (evtl. AB), E-Mail [kfzinfo@arcor.de](mailto:kfzinfo@arcor.de)

**escher**

 [www.escher.de](http://www.escher.de)

**1 Zyl. Veteranenshop  
„2 x KLICK und  
schon drin“**



D-59394 Nordkirchen  
Tel: 0 25 96/60 0 – Fax 38 00  
[escher@escher.de](mailto:escher@escher.de)

Cali Stone oder ähnliche Modelle: Kofferträg. Hepco & Becker, verchromt, kaum Gebr.sp., 125,- VB, Raum 91, E-Mail [dducatitreiber@aol.com](mailto:dducatitreiber@aol.com)



# Motalia Anzeigenmarkt

**www.GUZZI-  
JAKOB.de**

## Gebrauchte Moto Guzzis:

MG 1000 Cali 3, Speiche .....	4.200,-
MG 500 Falcone, Bj. 72 .....	3.500,-
MG V7 850 GT, Umbau, 67 PS .....	9.500,-
MG 850 LM3-Umbau, Speiche ..	4.400,-
MG 1000 LM 4, Halbschale P&W	4.400,-
MG 1000 Cali III Special, Umbau 170er-Reifen .....	7.500,-
MG 850 T5 Originalzustand .....	3.300,-
MG V 750 Brevia, Bj. 2003 .....	3.850,-
MG 1000 Mille GT, Speiche .....	4.500,-
MG 1000 LM II, Roadsterumbau	9.000,-
Vespa 250 GTL mit ABS, 8500 km .....	3.300,-

*Einspeichen und Zentrieren von Felgen!*  
**Gespannbau-Technik für Guzzi**

TÜV- und Sonderabnahmen im  
Hause

Moto Guzzi Ersatzteile, neu + gebraucht  
Tel. 04233/333, Fax 1252  
27337 Intschede • Am Sportplatz 9

Verkaufe neue Lafranconi  
Kompetizione-Doppelfalz für V  
35/V 50, Preis VS, Tel. 0172-  
5626426

Verkaufe Moto Guzzi Nevada 750,  
Bj. 1996, im gepflegten orig. Zu-  
stand, Farbe Schwarz, Kilome-  
terstand knapp  
64000, Speichen-  
felgen, Doppelscheibenbremse  
vorne, Reifen wenig  
gelaufen, neuer  
Anlasser, als Zu-  
behör: Frontscheibe,  
Koffersystem und  
zwei Koffer, sofort  
startklar für die  
Frühlingsausfahrt,  
1970,- €, Tel. 01713366705  
oder E-Mail  
m.rohrborn@t-  
online.de

Verkaufe/tausche: Poster  
bzw. Prospekt 1100 Cali III  
(1990) und Ges.produktion  
Moto Guzzi, 1990, farbig, 8 x  
DIN A4, deutsch; Sport 1100  
(1994 - 1997) Fahrerhand-  
buch (orig., I - Eng. - F -  
Deutsch); Sport 1100 (1994 -  
1997) Microfish (orig., I - E -  
Deutsch); California III 1100i  
(1992 - 1997) Ergänzung zum  
Werkstatthandbuch (orig., F -  
Deutsch); California III 1100i  
(1992 - 1997) Prospekt (orig.,  
italienisch); California 1100i  
EV (1997 - 2003) Fahrerhand-  
buch (orig., I - Eng. - F -  
Deutsch); Tel. 07156-  
179253 (evtl. AB), E-Mail  
kfzinfo@arcor.de

Verkaufe Gebrauchtteile für  
TS250, Bj. 73: Rahmen ohne  
Papiere, 90,- €; Auspuff-  
krümmer, links und rechts, je  
35,- €; Schwinge, 30,- €;  
Hauptständer, 19,- €; Luft-  
filterkasten, 15,- €; Tel. 0177-  
8452911, Plz 877

Ersatzteilliste (original, kein Nach-  
druck, in italienisch) für V7 Special  
und V7 850 GT, je 35,- € inkl.  
Versand; Blinkerstange vorne,  
Cali 2, neuwertig, 25,- €;  
Tel. 01793819856, E-Mail  
fred\_wohler@web.de



Verkaufe Moto Guzzi Brevia 750  
ie (Bj. 2003), inkl. Gepäckträger  
und Koffern. Die Guzzi ist ein  
unfallfreies Garagenfahrzeug  
aus 1. Hand im gepflegten Zu-  
stand (ich bin damit überwie-  
gend bei schönem Wetter in die  
Arbeit gefahren). Sie hat einen  
neuen Hinterradreifen, neue  
Bremsbeläge vorne sowie fr-  
isches Motorenöl (die Guzzi hat  
trotz 51000 km keinerlei Ölver-  
lust). Der 2. Schlüsselsatz, alle  
TÜV-Berichte sowie das Hand-  
buch sind vorhanden. TÜV ist  
nächsten Sommer wieder fällig,  
Preis ist 3200 (aber da bin ich  
verhandlungsbereit), weitere  
Bilder auf Anfrage, Tel. 07633-  
82675 abends oder E-Mail  
wuerch@immunbio.mpg.de

## www.buerger-motorrad.de

Buch Reparaturanleitung Moto  
Guzzi V-2 (1974 - 1983), von  
Bucheli/Zug, DIN A4, ca. 170 S.,  
gebraucht; Buch Workshopma-

nual/Reparaturan-  
leitung Moto Guzzi  
V-2 (1974 - 1983)  
(englisch), von  
Haynes, DIN A4,  
ca. 170 S., ge-  
braucht, selten;  
Buch Motoscopie  
No 2 Moto Guzzi  
(1965 - 1993) von  
Christian Guislan,  
DIN A5, ca. 60 S.,  
viele Bilder, ge-  
braucht, Tel.  
07156-179253  
(evtl. AB), E-Mail  
kfzinfo@arcor.de

**MOTO GUZZI**

**AMT. JAFFKE**

**AUTO. MOTORRAD. TECHNIK**

MEISTERBETRIEB • WWW.AMT-JAFFKE.DE • WERKSTRASSE 4 • 46240 BOTTRUP

TEL. 02041/97 69 94

# Motalia Anzeigenmarkt



California 3, Bj. 89, 93000 km, mit vielen Umbauten. Ich habe die Cali im letzten Winter einmal komplett zerlegt und liebevoll wieder aufgebaut. Der Rahmen wurde lackiert, diverse Teile poliert und die meisten Schrauben wurden durch Edelstahl-schrauben ersetzt. Die Elektrik ist bis auf die Zündspulen komplett (inkl. Lichtmaschine, Regler und Relais) erneuert. Der Gepäckträger und die Instrumentengehäuse wurden aus Edelstahl selbst gefertigt. Die Lenkerabdeckung wurde geändert und die Kontrollleuchten integriert, Blinker und Rücklicht wurden ausgetauscht. Die Seitendeckel sind aus GFK selbst hergestellt und dem neuen originalen Guzzi-Sattel angepaßt. Die Endrohre sind ebenfalls aus Edelstahl, Originalteile (Givi-Koffersatz und Halterungen, Sitzbank etc.) sind vorhanden und gehören dazu. Motor und Technik ist in Ordnung, den Rest gerne am Telefon, 025299498977

Verkaufe Gebrauchtteile für Le Mans II, Bj. 79 - 82: Bosch-Lichtmaschinenrotor, defekt, zum Tauschen, 55,- €; Kurbelwellenzahnrad, 9,- €; Steuerkette, 9,- €; Griffgummis, links und rechts, je 7,- €; Halteblech für Anlasserrelais, 4,- €; Tel. 0177-8452911, Plz 877

MG 850 T5, Bj. 88, 59250 km, unverbastelter Zustand, 3250 €, Tel. 033933-90960

## Laverda

Suche: für Laverda 750 Kolben 1./2. Übermaß (80,4/80,6 mm) (Mondial oder Asso); Kunststoffhöckersitzbank m. Deckel, im schlechten Zustand (für Spezial-Umbau); Doppel-Sitzbank (2-Mann) mit Blechgrundkörper; Tel. 07156-179253 (evtl. AB), E-Mail kfzinfo@arcor.de

**www.Laverda-Auspuff.de,**  
**Tel. 06725-309448**

Verkaufe geändertes Skalenblatt (Spezialanfertigung) für Drehzahlmesser Veglia Competizione, unbeleuchtet, Durchmesser 80 mm (vorher U-max 12.000 U/min, jetzt U-max 9.000 U/min) passende Umrüstung für Dreizylinder Laverda 1000 3CL, Laverda 1200 3CL od. ä., Tel. 07156-179253 (evtl. AB), E-Mail kfzinfo@arcor.de

**LAVERDA Probleme?**  
Großes Ersatzteillager Neu + Gebraucht, Motorrevision, Bleifreiumbauten von Köpfen, Zylinder schleifen, Leistungsprüfstand, LAVERDA Video, Preiskataloge mit Bildern (unbedingt Modell angeben) bestellen bei:  
**LAVERDA Racingteam Konstanz**  
Andy Wagner  
Telefon 075 31 / 6 11 98 - Fax 5 37 37  
Internet <http://www.laverda-paradies.de>

**www.laverda-team-werndl.de**

Suche für Laverda 750 SFC: 2 x hintere Bremsscheibe für 750 SFC (ungelocht), Tel. 07156-179253 (evtl. AB), E-Mail kfzinfo@arcor.de

RGS/RGA-Vorderachse, Chrom schlecht, 20 € inkl. Versand (außer Inseln); Tel. 040-3904074, ew\_krueger@alice-dsl.net

Verkaufe: für Laverda 1000 120° (1982 - 1986) DMC 2-Zündbox (goldene Farbe), von Fa. Uwe Witt/Köln; für Laverda 500 und Laverda 1200 (2 Stück) Bosch-Zündboxen 1 217 280 042, mit Sicherungskasten und Halterung; Tel. 07156-179253 (evtl. AB), E-Mail kfzinfo@arcor.de



Verkaufe Laverda 750 S, EZ 05/1998, 56 kW/76 PS, 23960 km, TÜV 07/2015, 5-Gang-Schaltgetriebe 2002 erneuert, Vollverkleidung rot, untere Seitenverkleidung leichter Kratzer von Umfaller (kein Unfall), Kohlenträger von Anlasser neu, Motorrad steht seit Mai 2012 wegen Knie-OP still, Preis VHS 2700 €, Tel. 062847221, E-Mail hilbertklaus@aol.com

1 Kupplungskorb für 750er, Verzahnung gut, mit neuen Gummis und Schrauben, 150 €, auf Wunsch mit Bronzebuchse, plus 10 €; Schalthebel mit Gummi für 750er S, GT, SF, 35 €; 2 x Schalungsdeckel, dreieckig, für 750/1000, 20 € u. 35 €; Regler für 750er, 35 €; alle Preise inkl. Versand (außer Inseln); Fotos auf Wunsch; Tel. 040-3904074, ew\_krueger@alice-dsl.net

**LAVERDA**

- Service
- Restauration
- Motorinstandsetzung

Moto-Officina Frankenberger  
Telefon: 09360-993958-15  
Internet: [www.moto-officina.de](http://www.moto-officina.de)

# Motalia Anzeigenmarkt

## - LAVERDA -

### Orange Cycle Team

Motorräder, Werkstatt,  
Ersatzteile, alle Modelle.  
Neue und gebr. Ersatzteile  
Tel. 02251970752  
Fax 02251970753

[www.landendinger.de](http://www.landendinger.de)

## Magni



Der Motorrad-Club „Magni-Bayern“ ist Interessengemeinschaft und Treffpunkt rund um die Magni-Fahrwerke mit Motoren von BMW, Honda, Moto Guzzi, MV Agusta oder anderen Herstellern. Kontakt: Homepage [www.magni-bayern.de](http://www.magni-bayern.de), E-Mail [info@magni-bayern.de](mailto:info@magni-bayern.de), Tel. 08161-67848 (mit AB), Fax 08161-67870

## Morini

Verkaufe Gebrauchtteile für Morini 500 T/S: Hohlschrauben für Bremsanlage, € 1,00/Stück; Limadeckel, € 10,00; Instrumentenring, schwarz, € 3,00/Stück; Motorgehäuse, € 80,00; Primärtrieb, € 40,00; und noch einige andere Teile; Tel. 0208-390246, E-Mail [v2freund@web.de](mailto:v2freund@web.de); kann Fotos mailen!

Bremszange Grimeca, überholt, mit neuen Belägen, VB 90,- €; Distanzbuchse, Vo.achse, Scheibenbremse, VB 10,- €; Tank für Touring, Bj. 76, beulenfrei, innen leichter Flugrost, rot/schwarze Lackierung, mäsig, mit Emblemen li. u. re. gut, VB 220,- €; Marzocchi-Federbeine, zum Aufarbeiten, VB 70,- €; Federn vorne für Marzocchi-Gabel, gut, VB 40,- €; Krümmeranlage komplett für 3½, mit Überwurfmuttern, guter Zustand, VB

120,- €; Tel. 07161-77651 od. 0170-8393040

Suche originalen Drehzahlmesser für 3½ Sport, Tel. 04821-74479

Verkaufe hier 3 x Moto Morini: 1 x 501, 1 x 3½, 1 x 125 H, für KP 6500,- €, alle Drei sind über 07-Nr. angemeldet, sind im guten Zustand und sofort fahrbereit; 501 Enduro, Bj. 86, kW 30, rot/schwarz, km ca. 19250, kurzes Windschild, Lenkerrolle, originale Werkzeugtasche am Gepäckträger, für VP 2500,- €; 3½, Bj. 80, kW 20, rot/schwarz, km ca. 28500, komplett restauriert in 2000, Rahmen pulverbeschichtet, Umbau auf Speichenräder, viele Chromteile, für VP 2400,- €; 125 H, Bj. 85, kW 9, rot/schwarz/weiß, km ca. 17000, restauriert in 2001, Rahmen pulverbeschichtet, O-Ringkette, originaler Auspuff, für VP 2200,- €; gerne können Sie ihre Fragen über die Morinis an mich stellen, oder auch zu einer Probefahrt vorbei kommen; VP = Verkaufspreis, KP = Komplettpreis; Tel. 01578-7470413

Moto Morini Kanguro 350 X, Bj. 86, abgemeldet, TÜV 5/15, Verschleißteile müßten neu, Motor läuft, Standort Landkreis Osnabrück, FP 800,-, Tel. 0176-94209333

Verkaufe Gebrauchtteile von 500 S, Bj. 78 - 85: Lafranconi Compe-tizione-Schalldämpfer, links, Chrom, neu, 149,- €; 528er-Regina-Kette, ohne O-Ringe, neu, 79,- €; Lafranconi MM 35-Schall-dämpfer, links, Chrom, 49,- €; Kettenrad, neu, 40 Zähne, 49,- €; gebraucht, guter Zust., 34,- €; Kettenrad, neu, 38 Zähne, 49,- €; Antriebsritzel, neu, 14 Zähne, 39,- €; alles für 528er-Kette; Kupplungszug, neu, 14,90 €; Gaszug, lang und kurz, neu, je 8,90 €; Tel. 0177-8452911, Plz 877

**Kleinanzeigen können per Post, Fax, Telefon oder E-Mail aufgegeben werden. Es ist nicht notwendig, den Vordruck zu verwenden. Nur private Kleinanzeigen sind kostenlos! Redaktionsschluß für Kleinanzeigen ist immer der 15te des Vormonats**

Verkaufe Gebrauchtteile für 125 Corsaro, Bj. 58 - 67: Zentralrohr-rahmen ohne Papiere, 79,- €; Tank, 1. u. 2. Serie, je 79,- €; vord. Schutzblech, Inox, mit Streben, 39,- €; vord. und hint. Kot-flügel, rot, je 34,- €; Hinterrad-schwinge, 29,- €; Werkzeugkas-ten ohne Deckel, 26,- €; Batterieabdeckung, 21,- €; Zylinderkopfdeckel mit Entlüftungseinheit, 19,- €; Fußrasteneinheit, links und rechts, je 19,- €; Rahmenrohr, vorne links, 15,- €; So-zius-Halteriemmen, 14,- €; Tel. 0177-8452911, Plz 877

**Fotoanzeigen kosten 5,- €**

Verkaufe 500 T- und 350 S-Sitz-bank, in Ws./Rt., sowie braunen Seitendeckel mit Schriftzug für 250 V; 350 S-Tank, ab Bj. '78, in Rot, mit absch. Tankdeckel und roten Morini-Schriftzügen, im guten Zustand, Tel. 0172-5626426

# Motalia Anzeigenmarkt

Verkaufe Gebrauchtteile von 250 Bicilindrica, Bj. 79 - 86: Kettenschutzoberteil, schwarzer Kunststoff, 15,- €; Schwingenachse mit Scheiben und Muttern, 15,- €; Fußbremshebel, rechts, rot, 15,- €; Schalthebel, links, rot, 15,- €; Kettenschutzunterteil, schwarzer Kunststoff, 10,- €; Fußrasten- und Schalthebelvorrichtung, je 10,- €; Bremsgestänge mit Augenstücken, 9,- €; Schaltgestänge mit Augenstücken, 9,- €; vord. Fußrasten, links und rechts, je 8,- €; Aufnahmehülsen für hintere Tankauflagegummis, 5,- €; Halblech für Kettenschutzoberteil, 5,- €; Tel. 0177-8452911, Plz 877

Verkaufe Gebrauchtteile für 98 Sbarazzino, Bj. 56 - 62: Rahmen ohne Papiere, 69,- €; Vordergabel komplett, 69,- €; Tank, 2. Serie, 69,- €; Radnaben, Halbnahe, vorne und hinten, je 34,- €; Soziushalteriemer, 14,- €; Tel. 0177-8452911, Plz 877

**www.motalia.de**

Verkaufe Gebrauchtteile von 3 1/2 Tour, Bj. 76 - 79: vord. und hint. Kotflügel, rot mit schwarzer und goldener Linie, je 49,- €; Tankdeckel, Chrom, neu, 25,- €; Tel. 0177-8452911, Plz 877

Verkaufe wegen Sammlungsauf- lösung: 2 x 125 Corsaro-Umbau- ten; 3 x 125 H, Speiche u. Guß- rad; 2 x 250 T; 2 x 350 Kanguro, X1 u. X2; Preise auf Anfrage; Tel. 0177-8452911, Plz 877

Verkaufe Gebrauchtteile von 3 1/2 GT, Bj. 73 - 74: Vergaser Dell'Orto VHB 25 B, Choke fehlt, inkl. neuer Dichtsätze, je 95,- €; Gepäckträger, verchr. Stahlrohr, 69,- €; Nummernschild- und Rücklichthal- ter, neu schwarz kunststoffbe- schichtet, 39,- €; elektr. Benzin- hahn, 29,90 €; Hauptständer, gebraucht, 29,- €; Tankdeckel, Chrom, neu, 25,- €; orig. Feder- beine, je 24,90 €; Fußbremshe- bel, 24,- €; Lichtschalter CEV 8053, 14,90 €; Kettenschutz am Motorgehäuse, VA, 7,90 €; Tel. 0177-8452911, Plz 877

**www.kein-unfall-  
ohne-anwalt.de**

Verkaufe Gebrauchtteile für 125 H, Bj. 76 - 83: Zündbox, blauer Punkt, mit Zündkabel, 39,- €; Rück- licht- und Nummernschildhalte- blech, neu schwarz kunststoff- beschichtet, 39,- €; Tachometer, Stand 22.765 km, 34,- €; Schein- werfergehäuse, schwarz, 19,- €; Fußschalthebel, Alu, 16,- €; Krüm- mermutter, 10,- €; Verlicchi-Lam- penhalter, links und rechts, je 10,- €; Tel. 0177-8452911, Plz 877

Verkaufe Gebrauchtteile von 3 1/2 Sport, Bj. 77 - 79: Lafranconi Competizione-Schalldämpfer, links, Chrom, neu, 149,- €; Kraft- stofftank, orig. Lackierung, 149,- €; Auspuffkrümmer, links, Chrom, neu, 79,- €; Kunststoffschild Sport, für Gabelbrücke, 9,90 €; Tel. 0177-8452911, Plz 877

Biete: KW-Hauptlager für MM 500/501, SKF 633250 C, neu und ovp., Festpreis einschl. Ver- sand € 115,00, E-Mail v2friend@web.de, Tel. 0208-390246 (evtl. AB, bitte Nachricht hinterlassen)

## Motobi

Sehr schöne Motobi 250 SS, wur- de restauriert, der Motor läuft und springt gut an, aber verliert Öl, die Ventile müssen kontrolliert werden, Akront-Felgen, ver- chromter Kettenschutz und Arm-aturen, Bj. 70, 19.000 km, TÜV 12/2013, 17 kW, Tel. 02368-962462

Verkaufe eine Motobi Ardizio 125 cm<sup>3</sup>. Die Motobi ist komplett, Rest- arbeiten sind jedoch erforderlich, Motor ist gut. Näheres auf Anfra- ge, Bilder sende ich gerne zu, Preisvorstellung 1700 €, E-Mail lodola@t-online.de oder 0163-7683398

## MV Agusta

MV Agusta Brutale 990 R, 2011, 3200 km, MR-Fußrasten, Racing- Sitzbank, Bugspoiler, aus Zeit- mangel an Liebhaber abzu- geben, VB 9.900,-, Tel. 0152-27792929 oder E-Mail princejhon28986@googlemail.com

Für den TÜV suchen wir dringend eine Briefkopie für eine MV 350 BE (Ipotesi), auf der das Baujahr ersichtlich ist. Unsere Maschi- ne hat die Rahmennummer 2160114X, die Ihres Fahrzeugs sollte dazu passen, Unkosten er- statten wir gerne, Tel. 0151-56391642 oder 08221-8999 oder ducattiger@yahoo.de, vielen Dank!



**Wolfgang Tritsch**  
DUCATI • MOTO MORINI • CAGIVA

Schwabenmatten 7 • 79292 Pfaffenweiler  
Tel. 07664/60300 • Fax 07664/60555

E-Mail wtritsch@t-online.de • www.W-Tritsch.de

Das Morini Ersatzteilparadies - über 20 Jahre Morini-Erfahrung

# Motalia Anzeigenmarkt

## Gespanne

Verkaufe einen Schwenker-Beiwagenbausatz der Fa. Armec, Typ Sidewinder, mehr Infos zu Schwenker-Gespannen sind zu finden unter [www.schwenker-gespann-club.de](http://www.schwenker-gespann-club.de) oder im Schwenkerbereich meiner Homepage [www.guzzi-karl.de](http://www.guzzi-karl.de). Es war der erste in Deutschland zugelassene Schwenker-Seitenwagen, somit auch einer der Urtypen von Armec, ohne Einstiegsklappe, nur die Scheibe ist klappbar. Die Scheibe mit Scharnier fehlt. Inkl. Unterzug zum Anbau an Guzzi mit Tonti-Rahmen, diverse Bremsstrommeln, Umbausatz auf Scheibenbremse, neue Edelstahlgelenkschrauben von Fluro, neues Federbein von Bilstein, Ø 19 mm Fußbremszylinder, Schnellverschlußkupplung von Stäubli zum An- und Abkuppeln der Bremsleitung (NP 250 €), diverse neue Lampen für den Seitenwagen, die Original-Stahlfelge und zwei Alufelgen in verschiedenen Breiten, Reifen mit top Profil, 2 verschiedene Spurverbreiterungsscheiben, die Persenning ist nachgefertigt worden und in einem top Zustand, zwei Stützstreben und diverse weitere Bauteile, VB 6500 €, auch der Anbau an eine Moto Guzzi Centauro oder V11, Griso ist möglich, dazu muß aber bei der Fa. Mobec ein neuer Unterzug gekauft werden, Bilder gerne auf Anfrage, [guzzi.karl@web.de](mailto:guzzi.karl@web.de), Tel. 02174-894222, Mobil 0175-4121981

Scheunenfund! Sehr schönes Moto Guzzi V7-Gespann, Bj. 1970, mit Squire-Seitenwagen. Das Motorrad hat etliche Jahre gestanden. Das Motorrad springt nach einer kompletten Inspektion sofort an. Der Anlasser, die Batterie und die Auspuffanlage wurden erneuert. Um sie wieder auf die Straße zu bringen, sind sicherlich noch einige Restarbeiten nötig, aber überschaubar. Alle Teile und auch etliches an Ersatzteilen sind vorhanden, auf Wunsch sende ich gerne Fotos zu, VHB 4.800,00 €, Tel. 0157-77800010

## Sonstiges

Kindertextilkombi, 128/134, von Modeka, mit Protektoren und entnehmbarem, warmem Innenfutter (Jacke u. Hose), top Zustand, VB 85,- €; Kindersitz Sfamakis für Motorrad, neuwertig, VB 85,- €; Tel. 07161-77651 od. 0170-8393040

Hallo, habe beim Aufräumen einige Motalia-Hefte gefunden, die ich nicht mehr brauche. Das grüne, erste Heft ist auch dabei. Würde die Hefte verkaufen, für 60 € zusammen, ungefähr bis 2005? Tel. 07572-712128, E-Mail [schwarzerschatten@web.de](mailto:schwarzerschatten@web.de)

Suche Stangenkopf von Marzocchi AG Strada-Stoßdämpfer bzw. solche defekt zum Ausschlichten, bitte alles anbieten, Tel. 0176-63227707

Harro-Lederkombi, Gr. 38, mit Bluson-Jacke, schwarz/weiß/rot, auf Anfrage noch mehr zu verkaufen, wie z. B. Stiefel, Tel. 02603-5947 oder Handy 0171-1672650

Suche Motalia Nr. 48/Feb. 1993, Danke, Tel. 01712011256

**Kleinanzeigen können per Post, Fax, Telefon oder E-Mail aufgegeben werden. Es ist nicht notwendig, den Vordruck zu verwenden. Nur private Kleinanzeigen sind kostenlos! Redaktionsschluß für Kleinanzeigen ist immer der 15te des Vormonats**

Motorradkatalog 1971/1972, gebraucht; Motorradkatalog 1972/1973, gebraucht; Buch MV Agusta von 1955 - 1975 (MV Agusta), neu und ungelesen; Buch Italo-Klassiker 60er und 70er (Ducati, MV Agusta, Laverda, Guzzi), ungelesen, 180 S.; Buch Feuerstühle International, von 1971, viele farbige Bilder, ca. DIN A4, 74 Seiten, guter Zustand (Ducati, MV Agusta, Benelli, Laverda, Guzzi, Motobi u. v. a.); Tel. 07156-179253 (evtl. AB), E-Mail [kfzinfo@arcor.de](mailto:kfzinfo@arcor.de)

Motalia-Hefte von 1999 bis 2003, komplett, Nr. 116 bis 172, 20,- € plus Versand, Tel. 08131-735652

Dell'Orto PHB30 DS und DD, 30er-Dell'Ortos mit Beschleunigerpumpe mit neuen Ansauggummis, Zustand dem Alter entsprechend, 02462-5157, Versand 7,-

## Umgezogen?

**Bitte teilt uns rechtzeitig Eure neue Adresse mit!**

Postvertriebsstücke sind vom Nachsendeantrag ausgenommen und werden auch nicht an den Absender zurückgeschickt. Adressenänderungen müssen uns spätestens am 25sten des jeweiligen Vormonats vorliegen.

# Motalia Anzeigenmarkt

Brembo 16 mm Radial-Bremspumpe, Handbremspumpe top Zustand, ideal für Rennstrecke und sportliche Fahrer, mit Behälter, Tel. 02462-5157, E-Mail guzziandy@t-online.de

Aus Altersgründen italienische Motorräder abzugeben: 3 x Ducati, 1 x Bimota, 1 x Aermacchi 350 SS, alle im neuwertigen Zustand, und viele Teile für italienische Motorräder, wie Auspuff, Vergaser usw., alles unter Tel. 06227-50883, bitte nach 17:00 Uhr anrufen

**Verchromen, Vergolden, Verkupfern, Vernickeln, Schleifen, Polieren, Mattieren, Metallfärbungen. Handwerksbetrieb mit über 25-jähriger Erfahrung für Privat und Industrie. Spezialist für Oldtimerteile. Frank Baltes Oberflächentechnik.**  
[www.cromatura.de](http://www.cromatura.de), Tel.: 0212-22666789, E-Mail: [info@cromatura.de](mailto:info@cromatura.de)

Motalia-Hefte von 2004 bis 2008, komplett, Nr. 173 bis 229, 16,- € plus Versand, Tel. 08131-735652

Motalia-Hefte von 2009 bis 2013, komplett, Nr. 230 bis 279, 14,- € plus Versand, Tel. 08131-735652

Subito 2-Punkt-Innenmeßgerät, Ø 18 - 35 mm, sowie Micrometer 150 175, beides älter, günstig zu verk., Tel. 07135-15080

Neuer Vanucchi-Ledereinteiler Profi 1, in Gr. 56, schwarz/silber, mit Rückenhöcker/Knieschleifern, NP 699,-, für 300,-, Tel. 0151-57893568, FFM

Dainese-Protektorenjacke, Gr. XL, neuwertig, 7 Hartprotektoren + Brustpolster, Neupreis 279,- €, für 145,- €, Tel. 0151-57893568, FFM

Suche Vo.rad mit großer Trommelbremse z. B. Oldani 210 mm, Münch 280 mm oder Doppelduplex von Ceriani, Fontana mit Durchmesser 230/250 mm, Tel. 07156-179253 (evtl. AB), E-Mail [kfzinfo@arcor.de](mailto:kfzinfo@arcor.de)

Rücklicht: verkaufe neues, rundes, schwarzes Rücklicht von Bosatta (Brescia/Italia), optisch wie altes CEV für viele italienische Motorräder der 70er Jahre, kleine Lagerspuren, Tel. 07156-179253 (evtl. AB), E-Mail [kfzinfo@arcor.de](mailto:kfzinfo@arcor.de)

Veglia: verkaufe geändertes Skalenblatt (Spezialanfertigung) für Drehzahlmesser Veglia Competizione, unbeleuchtet, Durchmesser 80 mm (vorher U-max 12.000 U/min, jetzt U-max 9.000 U/min), passende Umrüstung für Laverda Dreizylinder od. ä., Tel. 07156-179253 (evtl. AB), E-Mail [kfzinfo@arcor.de](mailto:kfzinfo@arcor.de)

Markenstiefel, Gr. 45, in Schwarz, Schafthöhe 33 cm, mit Schnürung/Klettverschluss, für 85 €, Tel. 0151-57893568, FFM

Jacke Rukka Granite black Gore-Tex, Gr. 50, neu, UVP 649 €, für 420 €, Tel. 02371-61737

Verkaufe orig. Harro-Lederkombi, Laguna, Gr. 50, zweiteilig, schwarz/rot mit weißen Streifen, ca. 1980, Reißverschlüsse okay, geringe Gebrauchsspuren, 190,- €; orig. Harro-Lederkombi, Hockenheim, Gr. 52, zweiteilig, ca. 1970, schwarz mit roten Streifen, Reißverschlüsse okay, geringe Gebrauchsspuren, 190,- €; weitere orig. Harro-Lederkombis, Gr. 50 bzw. 52, aus den 70er Jahren, je 190,- €; Tel. 0177-8452911, Plz 877

**[www.kein-unfall-ohne-anwalt.de](http://www.kein-unfall-ohne-anwalt.de)**

Dainese-Damenkombi T3, Gr. 40 (ital. Gr. 46), guter Zust., 175,- € + Vers., Tel. 04953-6706 ab 18 h

Dainese-Lederkombi, zweiteilig, Modell Supercombo Div, Gr. 48, NP 1190,- €, FP 480,- €, dreimal getragen, Tel. 02371-61737

Kröber: verkaufe älteren Renn-Drehzahlmesser original Kröber (Pitsch) Typ LZ 21, Anzeige-U 4.000 - 10.000 1/min), unbeleuchtet, gebraucht, passend für Aermacchi, Benelli, Ducati, Laverda, Moto Guzzi od. ä., Tel. 07156-179253 (evtl. AB), E-Mail [kfzinfo@arcor.de](mailto:kfzinfo@arcor.de)

**NEUERÖFFNUNG**

**ELEKTRONIK SACHSE MHP**

Elektronische Zündsysteme  
Lichtmaschinenregler  
Zündspulen  
Zubehör  
Gabeln/Stoßdämpfer

**Marco & Horst Patzer**  
Kloster-Oeseder-Weg 37  
49176 Hiltter  
+49 (0) 5409 9069826  
[info@elektronik-sachse.de](mailto:info@elektronik-sachse.de)  
[www.elektronik-sachse.de](http://www.elektronik-sachse.de)

**ELEKTRONIK SACHSE MHP**

# Motalia Anzeigenmarkt

4-Kolbenbremszange Brembo P4 30/34 Oro, Lochabstand 40 mm, 80 € inkl. Versand (außer Inseln), Foto auf Wunsch, Tel. 040-3904074, E-Mail ew\_krueger@alice-dsl.net



Lederkombi, neu, zweiteilig, schwarz, Jacke Gr. 54, Hose Gr. 52, für 225 €, Tel. 0151-57893568, FFM

Zeitschriften Tourenfahrer und Motorradfahrer, von Anfang bis heute, für kleines Geld abzugeben, kein Versand, Tel. 0761-499450

## In letzter Minute

**Ducati:** Teile für 900 SS i.e./750 i.e.: 45er-Drosselklappen 900 SS i.e. mit Einspritzdüsen ohne Poti, 75 €; 2 Zündspulen, 50 €; 15M-Rechner, umgebaut für Rennstreckeneinsatz, 50 €; 1 Kolben Ferracci inkl. Ringe, neu, 94 mm, 12:1, 90 €; Racing Lichtmaschinenwicklung, dreipolig, 95 €; Bremsbeläge Carbon Lorraine SBK, Sinter für 2 Kolbenzange 40 mm, z. B. 900 SS Vergasermotard, neu, Satz pro Scheibe 30 €; Doppelzündspulen Axxel, 55 € VB; Fotos gerne per E-Mail, Tel. 04533-4328

**Ducati:** Teile für Hypermotard: Kabelbaum, neuwertig, 175 € VB; Kabelbaum, neuwertig, aber 2 Stecker fehlen, 90 € VB; Krümmeranlage mit Kat und Lambda-sonde, neuwertig, 165 € VB; Fotos gerne per E-Mail, Tel. 04533-4328

**Ducati:** Suche schwarzen Lacksatz für Monster 1100 im guten Zustand, Tel. 02191-27804, E-Mail kai.krueger@jci.com

**Cagiva:** Cagiva Elefant 900 i.e. GT, Baujahr 1993, 38142 km, TÜV 2015, Neuaufbau in 2011, neue Bremsscheiben und -beläge, Kettenkit, MPL-Kupplungsnehmer, K&N-Filter, Batterie, der Rahmen wurde kunststoffbeschichtet, Federbein und Gabel gewartet, alle Lager am Fahrwerk erneuert, der Motor wurde glasperlengestrahlt und schwarz lackiert, Winter 2013/2014, die Zylinderköpfe erhielten neue Auslaßführungen, Ventile wurden eingeschliffen und eingestellt, dazu gibt es neue Zahnriemen. Das Motorrad ist damit in einem sehr guten Zustand, VB 4000 €, elmisti@gmx.de, Tel. 022854893040

**Guzzi:** Verkaufe einen gebrauchten Satz Lafranconi Reservato Competizione für LM 1000, 2. Serie/LM 5, in Schwarz, Bilder auf Anfrage, 220 Euronen inkl. Versand, claraguzzi@t-online.de, Plz 69437

**Kleinanzeigen können per Post, Fax, Telefon oder E-Mail aufgegeben werden. Es ist nicht notwendig, den Vordruck zu verwenden. Nur private Kleinanzeigen sind kostenlos! Redaktionsschluß für Kleinanzeigen ist immer der 15te des Vormonats**

**Cagiva:** Cagiva Gran Canyon 900, Bj. 2000, 37000 km, 2. Hand, inkl. Seitenkoffern, Topcase, mit Seitenkofferhalter, neu bezogene Sitzbank, fahrfertig, TÜV 08/2014, VHB € 990,00, Tel. 0151-55048970, E-Mail patrick.gleim@web.de

**Ducati:** Teile für 916-Reihe: Showa-Gabel, 65 mm Zangenaufnahme, voll einstellbar, 375 €; Showa-Gabel, 40 mm Zangenaufnahme, voll einstellbar, Rennstreckenabstimmung

auf ca. 80 kg Fahrergewicht, 395 €; Drosselklappen 916 komplett, 90 €; Luftfilter NoToil, max. 100 km gefahren, frisch eingeölt, 55 €; annähernd kompletter Kabelbaum 916, Rechner mit seitlichen Modulen, Massestecker rustikal gekappt, 65 €; Krümmer 916, Auslaßanschluß, nur das 1. Bauteil, 2 Stück 35 €; Sturzprotektoren, neu, nie montiert, VS; Tank 916, leer, mit Carbonprotektoren links/rechts, Lack mit kl. Macken, 220 €; Verkleidungsgeweihe Racing, ähnlich RS, 115 € VB; Lacksatz Rennstrecke (Vklgd./Höcker), 290 € VB; Fotos gerne per E-Mail, Tel. 04533-4328



**Guzzi:** Verkaufe Moto Guzzi Breva 1100 ABS, EZ 07, 1 Vorbesitzer, nur Langstrecke, Kilometerstand 31300, Farbe Rot, Originalkoffer u. Tourenscheibe, scheckheftgepflegt, Inspektion durch Guzzi-Fachwerkstatt neu (03/14, Wechsel aller Öle, Riemens Lichtmaschine, neu - 300,00 €), Reifen 70/80 %, TÜV 03/15, Maschine ist optisch und technisch top, verkaufe schweren Herzens wegen Verkleinerung des Fuhrparks, FP 5800, - €, Standort Leipzig, Kontakt bnaumann-leipzig@t-online.de, 0163-2842422

**Ducati:** Verkaufe DZM-Gehäuse für Königswelle 1- und 2-Zylinder mit Zwischenstück für Nockenwelle, Tel. 06468-1589 oder 0160-5418601

# Motalia Anzeigenmarkt

**Polierbock.de**  
Ihr Fachhandel für Schleif- & Poliertechnik



Für Motalia Leser  
**5% RABATT**

Rufen Sie uns an. Wir beraten Sie gern!  
**0511 - 97 810 480**

**Cagiva:** Zu verkaufen: Classic-Umbau Cagiva auf Pantah/SS: 900 SS-Halbschale, Liengme-Wechselhöcker, Stahlflex, Konis, zurückverlegte Rastenanlage, Ochsenaugenblinker, Veglia, viele Eintragungen, 350 cm<sup>3</sup>, 20 kW, 26000 km, schwarz, VB 3.250 €, seit 1987 in meinem Besitz, Fotos gerne per E-Mail, Tel. 04533-4328

**Gespanne:** Guzzi-Gespann 1000 LeMans 3 mit Walter Jewell-Seitenwagen, schwarz, Schwingengabel, Smart-Bereifung, 25 ltr. Alutank, HTM-Doppelzündung u. v. m., TÜV neu, 6800,- €, Tel. 06307-1752

**Guzzi:** Suche Drehzahlmesser für Quota 1100 ES/Cali EV ('97-'00), Tel. 040-85508311, E-Mail a.messina@web.de

**Ducati:** 944 cm<sup>3</sup> 2V-Racing-Motor in 748 R-Gehäuse, Carillo-Pleuel, Mahle-Kolben, 11,6:1, feingewuchtet, Brennräume und Kanäle gemacht, VeeTwo-Einlaßventile 45 mm, Steuerzeiten feinjustiert, Ölkreislauf geändert - Alufittings in top Qualität, digitale Zündanlage DMC mit Schwung, Zündspulen und Box mit verschiedenen Zündkurven, No.we. 900 SS i.e., gewichtsoptimiert: ohne Lima und Anlasser (Betrieb über Batterie hat sich hier bewährt), sehr drehfreudig, 2.950 € VB; Krümmeranlage für 944 cm<sup>3</sup>-Motor in 916 Fw., eingeschweißte Lambda-Buchsen, 190 € VB; Airbox für 2V-Vergasermotor in 916 Fw., 375 € VB; Fotos gerne per E-Mail, Tel. 04533-4328

## Fotoanzeigen kosten 5,- €

**Guzzi:** Verkaufe Mille GT, vorne schwimmende Bremsscheiben (Fa. Brembo), hinten schwimmende Bremsscheibe (Fa. G&G) beides mit Stahlflexleitungen und eingetragene, Gabel mit progressiven Federn (Fa. Wirth), Umbau auf Bleifreibetrieb von Fachwerkstatt, Bauj. 87, 91091 km, Koffer und Zubehör (Kerzen, Züge - Kupplung, Gas etc.) wird mit verkauft, bei Interesse kann ich gerne Bilder schicken. Die Mille steht in Neufarn bei München, VB 2500 €, Mobil 0179-9191846

**Guzzi:** Guzzi V7 700, Bj. 67, Rahmennr. VS94.. Das Motorrad ist technisch tiptop in Ordnung, letzter Ölwechsel im Dezember, Simmerringe und Gabelöl wurden vor 2 Monaten gewechselt. In dem Bike ist eine M-Unit von Motogadget verbaut, außerdem ein Valleo-Anlasser und eine kontaktlose Zündung (bei originaler Optik). Desweiteren ist hinterm Seitendeckel eine kleine wartungsfreie Batterie eingebaut und eine Polizeisirene. Der Lack ist original! D. h. mit allen Kratzern, matten Stellen und Lackfehlern, die in 47 Jahren so angefallen sind. Die Tachoscheibe wurde professionell durch eine neue ersetzt. Die Halterung der Lichtmaschine wurde verstärkt. Es gibt einen neu verchromten Satz Sturzbügel und diverse Ersatzteile dazu, Preis 4999,- € (VHB), Bilder können gemailt werden! Standort Gross-Gerau, Kontakt E-Mail svenstepan@yahoo.ca oder 0171-6427633

## Motorradsitzpolster.com

**Ducati:** Suche originalen, rechten Auspuff für eine Ducati 750 Sport, aus 1989 (Typ ZDM750S), Auspuff-Teile-Nr. 573.100.61A oder 573.101.11A, nur im guten oder neuwertigen Zustand, gerne auch beide Endtöpfe, E-Mail robert@skasa.de, 05838-991155



**DA BIST DU JA!**

Meron, 5 Jahre

Viele Kinder wie Meron suchen Hilfe.

**WERDE PATE!**

World Vision  
Zukunft für Kinder!

**WORLDVISION.DE**



# Motalia Anzeigenmarkt



**Ducati:** Seitenständerschalter für Ducati 600/750/900 SS evtl. auch Monster, neu und originalverpackt, 15,-, Tel. 01577-5268921 oder E-Mail mduerschmid@gmx.de

**Ducati:** Suche Conti-Auspuff verchromt oder 2 verchr. Tüten für 500 S Desmo, Tel. 02689-928747

**Morini/Beta:** Suche Dicht-/Reparatursatz für Grimeca-Bremsattel und -Handbremszylinder. Wer kann helfen? (Habe gesehen, daß Grimeca die gleichen Teile für die Moto Morini 350 S/T geliefert hat, passen soll's an eine Beta 125 S und SC), Tel. 03733-51214 oder E-Mail tommypurger@yahoo.de

**Sonstiges:** Retro-Kombi, Maßanfertigung und Unikate aus den 70ern. Die Harro-Kombi ist in einem guten bis sehr guten Zustand in Gr. 50/52, Bilder gerne auf Anfrage, FP 250, Tel. 0171-9944844, E-Mail njschipper843@googlemail.com

**Kleinanzeigen können per Post, Fax, Telefon oder E-Mail aufgegeben werden. Es ist nicht notwendig, den Vordruck zu verwenden. Nur private Kleinanzeigen sind kostenlos! Redaktionsschluß für Kleinanzeigen ist immer der 15te des Vormonats**

**Gespanne:** 18-Zoll-Lastenge-spanne zu verkaufen, Moto Guzzi 850 T mit V 1000 G5-Motor, Seitenwagenrahmen Walter TR 500 mit 2 großen Alukisten, FP 5800 €, Tel. 02206-866313

**Guzzi:** Hallo, ich habe noch eine Ölablaßschraube einer Stornello 125. Habe sie mir vor einiger Zeit anfertigen lassen, aber benötige sie nicht mehr, Preis 30 € VB; habe auch noch div. Teile einer V 35; M. Faltlhauser, Tel. 0176-25818186, 83737 Irschenberg

**Beta:** Tausche (oder biete) Beta Trial- und Enduro-Ersatzteile, von vor 1989: Primärtrieb, Gehäuse, Pleuel usw., am liebsten Tausch gegen 125er-Enduro-/Cross-/Straßen-Ersatzteile, für Bj. +/- 80, die ich ohnehin immer suche, Tel. 03733-51214 oder tommypurger@yahoo.de

**Ducati:** Suche von 900 Supersport, Bj. 89 - 90: Original-Tank, rot und Ölkühlerleitungen im guten, gebrauchsfähigen Zustand, E-Mail tomiiles@gmx.net, 0177-5642993

## Spielregeln für Kleinanzeigen

Private Kleinanzeigen sind in der Motalia kostenlos.

**Der Anzeigenschluß für private Kleinanzeigen ist jeweils der 15te des Vormonats.** Anzeigen, die kurz nach dem 15ten bei uns eintreffen, können gegebenenfalls noch in der Rubrik „In letzter Minute“ berücksichtigt werden. Anzeigen, die in der Rubrik „In letzter Minute“ erscheinen, werden automatisch im Folgemonat in der richtigen Markenrubrik nochmal abgedruckt.

Um eine kostenlose private Kleinanzeige aufzugeben, muß man nicht Abonnent der Motalia sein. Eine Person kann auch mehrere Kleinanzeigen aufgeben. Hierfür ist es **nicht notwendig**, den Vordruck aus dem Heft zu verwenden. Kleinanzeigen können auch mit einer normalen Postkarte, per Brief, Fax, E-Mail oder telefonisch aufgegeben werden.

Private Kleinanzeigen werden **nicht mehrfach** pro Heft veröffentlicht. Soll die Anzeige in der nächsten Ausgabe nochmal erscheinen, muß sie erneut aufgegeben werden (Zusätze wie "Bitte in den nächsten drei Heften veröffentlichen" werden nicht berücksichtigt.)

**Fotoanzeigen kosten 5,- Euro.**

**Nur private Kleinanzeigen sind kostenlos.** Kleinanzeigen, die einen gewerblichen Charakter haben, werden **nicht kostenlos** abgedruckt.

So sind z.B. alle Kleinanzeigen, in denen die Ausführung von Arbeiten (Drehen, Fräsen, Reparieren..) gegen Bezahlung angeboten werden, als gewerblich zu betrachten. Wer Gegenstände ankauft oder herstellt bzw. herstellen läßt, mit dem Vorhaben, diese Gegenstände zu verkaufen, ohne sie selbst nutzen zu wollen, handelt gewerblich.

**Gewerbliche Anzeigen sind kostenpflichtig.**

# Inserentenverzeichnis

Die in diesem Heft inserierenden Händler unterstützen durch ihre gewerblichen Anzeigen die Motalia. Dieses Inserentenverzeichnis gibt eine Übersicht über diese Händler.

altoMoto GmbH	CH-9642	Ebnat-Kappel	www.altoMoto.info	Seite	11
AMT	46240	Bottrop	Tel.: 02041-976994	www.amt-jaffke.de	Seite 73
Bäcker	48366	Laer	Tel.: 02554-6475	www.motoguzzi-baecker.de	Seite 69
Bike Affairs	24796	Bredenbek	Tel.: 04334-640		Seite 22
Boxup by Reiner Winter	55437	Appenheim	Tel.: 06725-309448	www.boxup.de	Seite 65
Claus Carstens GmbH	25779	Hennstedt	Tel.: 04836-1550	www.claus-carstens.de	Seite 33
CMT-Motorradtankbau	49328	Melle-Buer	Tel. 05427-927704	www.cmt-motorradtankbau.de	Seite 71
Conni's Guzzi-Shop	34127	KS/Rothenitmolde	Tel.: 0561-8615361	www.connis-guzzi-shop.de	Seite 68
Desmo	70736	Fellbach	Tel.: 0711-588906	www.desmo-ducati.de	Seite 64
Diopa Kunststofftechnik	70180	Stuttgart	Tel.: 0711-604504	www.diopa.com	Seite 61
D.S. MOTO	51519	Odenthal	Tel.: 02202-979763	www.dsmoto.de	Seite 62
Ducati Kämma	28870	Otterstedt	Tel.: 04205-8707	www.kaemma.com	Seite 63
Ducati Melle	49324	Melle	Tel.: 05422-926666	www.ducati-melle.de	Seite 31
Ducati Rhein-Sieg	51545	Waldbröl	Tel.: 02291-808980	www.ducati-rheinsieg.de	Seite 62
Elektronik-Sachse MHP	49176	Hilte	Tel.: 05409-9069826	www.Elektronik-Sachse.de	Seite 78
Escher	59392	Nordkirchen	Tel.: 02596-600	www.escher.de	Seite 72
GuzziJakob	27337	Inschede	Tel.: 04233-333	www.guzzi-jakob.de	Seite 73
Guzziladen	92521	Schwarzenfeld	Tel.: 09435-6393267	www.guzziladen.de	Seite 70
Guzzi-Stephan	48712	Gescher	Tel.: 0170-2377809	www.guzzi-stephan.de	Seite 68
Häring	84130	Dingolfing	Tel.: 08731-73577	www.fahrzeuge-haering.de	Seite 68
HH Racetech	72108	Rottenburg	Tel.: 07457-948209-0	www.hh-racetech.com	Seite 58/66
R. Hokenmaier Maschinenbau	88353	Kisslegg	Tel.: 07563-92316	www.move-montagestaender.de	Seite 79
Iwan-Bikes GmbH	85276	Pfaffenhofen a.d.Ilm	Tel.: 08441-2799508	www.iwan-bikes.de	Seite 67
Kindermann	31606	Warmen	Tel.: 05767-1915	www.kms-motorrad.de	Seite 69
Lamers	NL-6541	CM Nijmegen	Tel.: 0031-(0)243-711111	www.tlm.nl	Seite 84
Landendinger	84166	Adlkofen	Tel.: 08707-932552	www.landendinger.de	Seite 61
Laverda Racingteam	78467	Konstanz	Tel.: 07531-61198	www.laverda-paradies.de	Seite 74
Limbächer & Limbächer	70794	Filderstadt	Tel.: 0711-79730322	www.limbacher.de	Seite 35
Lust	50677	Köln	Tel.: 0221-93707070	www.motorrad-lust.de	Seite 30
M.A.D.	69226	Nußloch	Tel.: 06224-919417	www.mad-motorrad.de	Seite 66
Maniac-Motors	90427	Nürnberg	Tel.: 0911-9694983	www.maniacmotors.de	Seite 37
Mörk Motorradzentrum	71229	Leonberg-Höfingen	Tel.: 07152-939030	www.gerhardmoerk.de	Seite 25
Motobox	32791	Lage	Tel.: 05232-17093	www.team-motobox.de	Seite 69
Moto Classica	53229	Bonn	Tel.: 0228-9739348	www.motoclassica-bonn.de	Seite 68
Moto-Officina	97753	Stetten	Tel.: 09360-993958-15	www.moto-officina.de	Seite 74
Motowippe	88353	Kisslegg	Tel.:	www.motowippe.de	Seite 57/81
MTS Ricambi	26133	Oldenburg	Tel.: 04407-20718	www.mts-ricambi.de	Seite 72
Nitzsche & team	46286	Dorsten-Wulfen	Tel.: 02369-21842	www.italomotos.de	Seite 60
Orange Cycle Team	53881	Dom-Esch	Tel.: 0225-1970752	www.octeam.de	Seite 74
Rock Oil GmbH	55232	Alzey	Tel.: 06731-547946	www.rockoil.de	Seite 59/71
Günther Rupprecht	90518	Altdorf	Tel.: 09187-7269	www.GRANSPORT.de	Seite 58
Salewski	21357	Bardowick	Tel.: 04131-129111	www.reifen-salewski.de	Seite 32
Sattler	F-57340	Virming	Tel.: 0033-(0)387017984	www.motorradsitzpolster.com	Seite 80
Schleif- und Poliertechnik	30851	Langenhagen	Tel.: 0511-97810480	www.andreas-malitz.de	Seite 80
Schmitz	41849	Wassenberg	Tel.: 02432-20179	www.motoschmitz.de	Seite 71
Schubert Moto Service	30900	Wedemark	Tel.: 05130-582584	www.smotos.de	Seite 65
Seby Poly	52076	Aachen	Tel.: 02408-938993-2	www.seby-poly.de	Seite 45
Stein-Dinse	38179	Schwülper	Tel.: 0531-123300-0	www.stein-dinse.com	Seite 2
Tritsch	79292	Pfaffenweiler	Tel.: 07664-60300	www.w-tritsch.de	Seite 76
Norbert Vordenbäumen	40227	Düsseldorf	Tel.: 0172-1315888	www.n-vdb.de	Seite 67
Moto Weissmann	67716	Heltersberg	Tel.: 06333-63070	www.moto-weissmann.de	Seite 70
Wendel Motorräder Berlin	10559	Berlin	Tel.: 030-3942054	www.wendelmotorraeder.com	Seite 57/66

# Hier gibt es Motalia

**MOTALIA kann man im Abonnement per Post beziehen,  
oder bei folgenden engagierten Händlern kaufen:**

URBAN MOTOR GmbH	Holzmarktstr. 15-18	10179	Berlin
Roaring70*S im Meilenwerk	Wiebestr. 36-37	10553	Berlin
Wendel Motorräder GmbH	Wilsnacker Str. 35	10559	Berlin
Desmothek	Naumannstraße 33, Haus 6	10829	Berlin
Reifen Salewski	Hamburger Landstr. 19 a	21357	Bardowick
Moto Differenza	Bahrenfelder Chaussee 140	22761	Hamburg
WIMI	Eichkamp 11-13	24116	Kiel
Claus Carstens	Fedderinger Str. 10	25779	Hennstedt
A. Baumgarten	Eisenstr. 6	26215	Wiefelstede
H. Bergel	Fritz-Erler-Str. 11	27578	Bremerhaven
Ducati Kämna	Brüggerstr. 27	28870	Otterstedt
ZTK Erlebniswelt Motorrad GmbH	Harburger Str. 52	29640	Schneverdingen
Stein-Dinse GmbH	Waller See 11	38179	Schwülper
KMS	Messwinkel 44	31606	Warmsen
Achim Wittenborn	Ackerstr. 8	32130	Enger-Oldinghausen
MGH	Friedrich-Wilhelms-Bleiche 10	33649	Bielefeld
Conni's-Guzzi- & Mo.Teile Shop	Philippistr. 23	34127	KS/Rothenditmold
Bruno Tuschen	Am Bruch 29	34431	Essentho
Stein-Dinse GmbH	Waller See 11	38179	Schwülper
Motorrad Bürger	Erkratherstr. 84	40233	Düsseldorf
Michael Nitzsche & Team	Hervester Str. 39	46286	Dorsten-Wulfen
Norbert Dalmühle	Nienkamp 74	48147	Münster
Ducati Store Melle	Industriestr. 24 c	49324	Melle
Lust Motorrad GmbH	Bonner Wall 124	50677	Köln
Tobias Klar	Alter Postweg 2	56269	Dierdorf
Barbara Escher	Wilhelm-Raiffeisen-Str. 1	59394	Nordkirchen
Fa. Pfausch	Morgenstr. 24	59423	Unna
Ducati Frankfurt	Max-Holder-Str. 5 - 7	60437	Frankfurt
Andrea's Garage	Höchster Bahnstr. 2a	65929	Frankfurt
Peter Lamparth	Fangostr. 1	73087	Boll
Peuker & Streeb	Bachstr. 3	75334	Straubenhardt
Martin Hagemann	Wittumstr. 18	76707	Hambrücken
LAVERDA Racingteam Konstanz	Oberlohnstr. 3	78467	Konstanz
Fa. IGT	Loschgrabenstr. 23	79291	Merdingen
Iwan-Bikes GmbH	Raiffeisenstr. 24	85276	Pfaffenhofen
Andreas Schilling	Bahnhofstr. 28 b	91634	Wilburgstetten
Brencklé AG	Oristalstr. 127	CH-4400	Liestal

Wir bieten Händlern und Clubs die Möglichkeit, Jahresabonnements über je 5 Hefte im Monat für 80 Euro oder über je 10 Hefte im Monat für 133 Euro abzuschließen. Jeder Händler, der sich hierzu entschließt und die Hefte in seinem Geschäft verkauft, wird in diese Liste aufgenommen.



Das beste Erlebnis...

das bessere Gefühl!



Für Service und Qualität,  
die Besten in Guzzi:

[www.tlm.nl](http://www.tlm.nl)

Nijverheidsweg 26, Nijmegen

Telefon +31 24 - 371 11 11

E-mail [info@tlm.nl](mailto:info@tlm.nl)

Gebrauchte und  
neue Motorräder

Große Auswahl  
an Vorführern

Teile und  
Zubehör

Online Webshop

Wartung und  
Reparatur

Überholung und  
Restauration

Reisen und  
Veranstaltungen