

Für Freunde italienischer Motorräder

MOTALLIA

Berichte Tips Technik Adressen Veranstaltungen Szene Termine



Fahrbericht: Vespa 125 Sprint in Rom

Fahrbericht: Moto Guzzi V7

Zwanzig Jahre Ducati 916 Desmoquattro

Termine, Kleinanzeigen, Sport, ...



Endlich wieder Frühling!

STEIN
DINSE
www.stein-dinse.com



- Moto Guzzi
- Ducati
- Brembo
- Dellorto
- Zubehör

Motorradersatzteile und mehr - Motorcycle spareparts and more - Pezzi di ricambio per moto e ancora di più
Pièces de rechange pour des motos et plus - Pieza de recambio para motocicleta y más

Neu in unserem Sortiment

Unsere Tipps des Monats

Micro Rhombus DF 80,00 €/St.



Der Alleskönner

Schwarz:
422146200 h.r.
422146250 h.l.

Es ist wieder soweit - Endlich Frühling! Und wir können unsere Bikes wieder ordentlich ausfahren. Passend dazu präsentieren wir euch einige unserer Frühlingshits.

Sämtliche hinteren Hauptlager sind z.B. jetzt wieder lieferbar!

Instrumentenbrett Mille GT, Cali 3 55,00 €



Monats Burner

23760010-Z

Neu reingekommen sind u. A. die Kellermann Blinker-Brems-Rücklichtkombination Micro Rhombus. Dieser Blinker setzt völlig neue Zeichen!

Oder das Gobi Topcase 42 - Die Antwort auf alle Fragen! Gefertigt aus schlagfestem Kunststoff, extrem widerstandsfähig. Die beiden äußeren und inneren Wände sind wabenartig miteinander verbunden und bieten Stauraum für 3,5 l Flüssigkeitsvorrat - ein echter Clou für Extremreisende mit insgesamt 42 l Fassungsvermögen!

Ganz frisch eingetroffen ist auch der m-Switch Mini - ein CNC gefräster Lenkerschalter, mit 3 filigranen Tastern. Eine universelle Tasterarmatur für Lenker mit 1" oder 22 mm Durchmesser. Diese schöne Armatur kann alle elektrischen Einheiten wie Licht, Blinker, Anlasser, Hupe usw. schalten.

Vieles mehr findest Du auch in unserem Online-Shop oder bestell einfach unseren neuen kostenlosen 2014er Katalog!

H&B Gobi TC 42 269,00 €
6102890001



die Antwort auf Alles

m-Switch Mini 129,00 €
4000345 (22 mm)



Erst wenige Tage alt



Monats Burner

Anlasser Aviamo 149,00 €
gr. Modelle ab '76 30730710-Z

Kupplungsscheibe 34,75 €
gr. Mod. feinverz. 30084410SD



Star des Jahres

Instrumentenkonsole 32,00 €
V35, LM1, T3 19501500



Monats Burner

Alle hinteren KW-Hauptlager, z.B. 12011401-Z, für gr. Modelle 1. Untermaß 120,00 €



Wieder da!

Stein-Dinse Online-Shop mit kostenlosen Ersatzteillisten.

In unserem Online-Shop finden Sie unser komplettes Angebot mit tagesaktuellen Beständen und Preisen. Und natürlich unsere beliebten Ersatzteilkataloge mit Sprengzeichnungen zum Anklicken unter www.stein-dinse.com

Neue Anschrift

Stein-Dinse GmbH
Zubehör- und Ersatzteile für italienische Motorräder

Impressum

MOTALIA

Verlag Felix Hasselbrink
Raiffeisenstraße 16
36275 Kirchheim-Frielingen
E-Mail: motalia@motalia.de
Tel.: 06628-8687
Fax: 06628-915397

Herausgeber und Anzeigenleitung:
Felix Hasselbrink

Mitarbeiter dieser Ausgabe:
Felix Hasselbrink, Susanne Hasselbrink,
Berthold Reincken

Gültige Anzeigenpreisliste:
Nr. 2014, bitte anfordern

Erscheinungsweise:
MOTALIA erscheint jeden Monat außer
Februar und August zum Monatsanfang.

Redaktionsschluß:
jeweils der 10te des Vormonats

Druck:
Printec Offset, 34123 Kassel

Bankverbindung:
Commerzbank Bad Hersfeld
BLZ: 532 400 48
Konto: 100205400
IBAN: DE22 5324 0048 0100 2054 00
BIC: COBADEFF532

Bezugspreise:

Inland:

Einzelheft:	2,20 Euro
Jahresabo, je 1 Heft:	22,00 Euro
Jahresabo, je 5 Hefte:	80,00 Euro
Jahresabo, je 10 Hefte:	133,00 Euro
Auslandsabo, je 1 Heft:	32,00 Euro
Auslandsabo, je 10 Hefte:	222,00 Euro

Namentlich gekennzeichnete Artikel und
Leserbriefe geben nicht unbedingt die
Meinung der Redaktion wieder.

Veranstaltungshinweise, technische Tips
etc. ohne Gewähr.

Für unverlangt eingesandte Texte, Bilder
und Vorlagen übernehmen wir keine
Haftung.

Höhere Gewalt entbindet den Verlag von
der Lieferungspflicht. Ersatzansprüche kön-
nen in solchem Fall nicht anerkannt wer-
den. Nachdruck einzelner Artikel oder Aus-
züge sind nur mit schriftlicher Genehmi-
gung gestattet.

Hallo ItaloFreunde und -freundinnen!

Etwas mehr als 25 Jahre ist es nun her, daß wir die Motalia ins Leben gerufen haben. Es gab zwei Hauptgründe, die zu dieser Zeitung geführt haben. Einer davon war, daß man damals oft erst im Nachhinein von interessanten Italo-Terminen erfuhr. In einer Zeit, als es nur wenige Motorradmagazine und noch kein Internet gab, war es sozusagen schwer, rechtzeitig von den damals noch seltenen Italo-Terminen Kenntnis zu bekommen.

Der zweite Grund, der uns bewegte, dieses Magazin zu machen, war die damalige Kleinanzeigensituation. Für private Kleinanzeigen mußte man in den meisten Motorradzeitungen so viel Geld bezahlen, daß es sich oft nicht lohnte, Einzelteile zu inserieren. Heute sieht die Welt ganz anders aus. Die Anzahl der Italo-Veranstaltungen ist massiv gestiegen. Manchmal stehen an einem Wochenende in Deutschland sechs oder mehr Events zur Auswahl. Termine findet man heutzutage nicht nur in der Motalia und anderen Zeitungen sondern auch auf einschlägigen Seiten im Internet, wobei so mancher Homepagebetreiber fleißig bei uns abschreibt.

Auch die Möglichkeiten des Teileverkaufs haben sich in den Jahren geändert. Viele Zeitungen offerieren heutzutage kostenlose Kleinanzeigen, daneben bietet das Internet verschiedene Möglichkeiten, wie man seine Teile an den Mann bringen kann, ohne dafür Geld zu bezahlen. Dementsprechend ist der Kleinanzeigenmarkt in der Motalia leider stetig geschrumpft. In besten Zeiten hatten wir über 600 Kleinanzeigen pro Heft. Heute sind es nicht einmal mehr halb so viele. Im Vergleich zu anderen Zeitungen stehen wir aber Dank einer treuen Leserschaft recht gut da. Und in keiner anderen Motorradzeitung findet man so viele Italo-Anzeigen wie bei uns. Wir würden uns aber trotzdem freuen, wenn wir noch mehr Anzeigen im Heft hätten. Sicherlich haben noch viele von Euch nicht mehr benötigte Teile in Garagen und Kellern liegen, die andere Motalia-Leser vielleicht gebrauchen könnten.

Kleinanzeigen in der Motalia sind kostenlos und können per Post, Telefon, E-Mail oder über unsere Homepage aufgegeben werden.

Euer Motalia-Team

Moto Guzzis Bestseller

V7 - Retro-Bike, Klassiker oder Oldtimer?

Retro-Bikes stehen gerade hoch in der Gunst der Käufer. In der Regel sind das neu entwickelte Maschinen mit moderner Technik im klassischen Styling. Triumph Thruxton, Kawasaki W 800 oder BMW R Nine T schwimmen auf der Retrowelle. Auch Moto Guzzi hat mit der V7-Baureihe drei Maschinen im Programm, die optisch in diese Schublade passen. Genaugenommen sind das aber keine Retros, sondern eher authentische Klassiker, die seit vielen Jahren mit nur geringen Änderungen gebaut werden.

In den siebziger Jahren machte man sich bei Moto Guzzi darüber Gedanken, eine neue V2-Baureihe zu kreieren, mit der man typische Guzzis mit kleinerem Hubraum anbieten wollte. Die großen Twins hatten zu der Zeit 850 bis 1.000 Kubikzentimeter.

Rechts: Der Prototyp des kleinen V2-Motors unterschied sich deutlich von dem späteren Serienmotor. So war das Gehäuse vertikal und nicht horizontal geteilt.



Ursprünglich hatte man ja versucht, den Kunden Vierzylinder-Modelle, welche von Benellis abgeleitet waren, schmackhaft zu machen, aber das hatte nicht funktioniert.

So entstanden zwei neue Motoren mit 350 und 500 Kubikzentimetern. Der Grundaufbau mit längsliegender Kurbelwelle und darüber positionierter Nockenwelle mit Stößelstangen und Kipphebeln zur Ventilbetätigung entsprach zwar den großen Motoren aus Mandello, aber es gab doch ein paar grundlegende Unterschiede. So war bei den

kleinen Twins das Motorgehäuse horizontal teilbar, und Heron-Brennräume in den Kolben ermöglichten plane Zylinderköpfe mit parallel stehenden Ventilen. Diese beiden Punkte sorgten für geringere Produktionskosten.

Eine kontaktlose Zündung sowie ein einfach zu wechselnder Ölfilter verringerten den Wartungsaufwand gegenüber den großen Modellen.

Wie bei diesen waren Motor und Getriebe getrennte Einheiten mit einer dazwischen befindlichen Trockenkupplung mit großem Schwungrad.

Neu war die Integration der Schwingelagerung in dem Getriebedeckel. Ebenfalls



Für die ersten Testfahrten wurde der neue Motor in das Fahrwerk der V7 Sport eingebaut. Dieses Motorrad steht heute im Werkmuseum in Mandello del Lario.

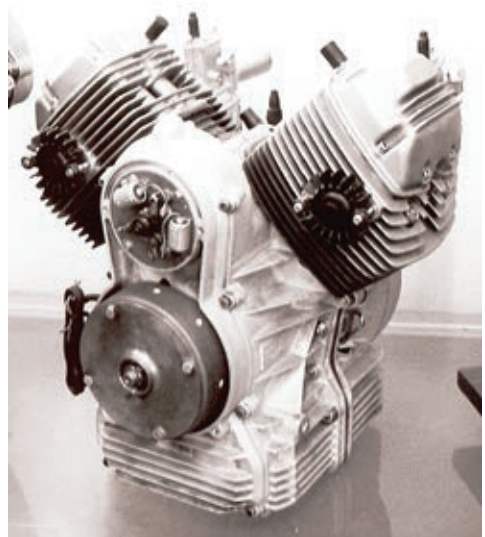

Der Prototypmotor: Über der Lichtmaschine befinden sich die Zündkontakte. Der Serienmotor hatte ein komplett anderes Gehäuse.

Links: Mit der V 50 und der baugleichen V 35 präsentierte Moto Guzzi den neuen V2-Motor.

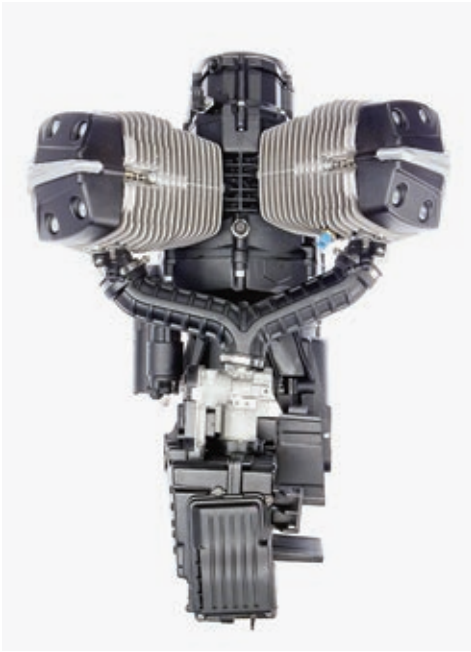

neu und modern gestalteten die Ingenieure die leichte Zweiarmschwinge aus Aluminium. Der hintere Bremssattel wurde jetzt direkt mit dem Gehäuse des Endantriebs verschraubt. Im Vorderrad befanden sich zwei Bremsscheiben, und auch die kleinen Modelle verfügten über das Integralbremssystem, bei dem mit der Fußbremse die Hinterradbremse und eine der beiden Scheiben im Vorderrad betätigt wurden.

Bei den aktuellen V7-Modellen steuert eine zentrale Drosselklappe über dem Getriebe den Luftdurchsatz. Ein gegabelter Ansaugstutzen führt zu den Zylindern. Dicht an den Zylinderköpfen befinden sich die Einspritzdüsen.



Die V7 wird in drei Varianten angeboten: links die einsitzige Racer mit Stummellenker. In der Mitte die Stone mit leichten Gußrädern und rechts die Special, deren Lackierung an die 750 S3 erinnert.



Der Motor einer V 50 als Schnittmodell - toller Einblick in die Technik.

Das Fahrwerk bestand aus einem Stahlrohrrahmen mit geschraubten Unterzügen, konventioneller Telegabel, bereits genannter Zweiarmluminiumschwinge und gegessenen 18-Zoll-Rädern.

Mitte der siebziger Jahre waren die „kleinen Guzzis“ moderne Konstruktionen auf Höhe der damaligen Technik. Die V 50 kostete damals knapp 7.000 DM.

Auf die V 35/50 folgten diverse Modelle, der Hubraum wuchs erst auf 650 und später auf 750 Kubikzentimeter. Die Leistung stieg bis auf ca. 50 PS für den Zweiventilmotor an. Es gab auch Modelle mit Vierventilköpfen und einer Leistungsangabe von 61 PS. Die Quattro-Valvole-Motoren erwiesen sich aber als anfällig und wurden später wieder aus dem Programm genommen.

Heute bietet Moto Guzzi drei Modelle mit dem kleinen V-Motor an. Die Special, Stone und Racer unterscheiden sich aber nur in der Ausstattung voneinander. Gemeinsam haben sie die aktuellste Ausführung des 750er-Motors mit 48 PS für die aktuelle Führerscheinregelung. Im Laufe der Zeit wurde der V2 mehrfach modifi-

ziert, so daß kaum noch ein Bauteil mit dem Ursprungstwin identisch ist. Vor zwei Jahren erhielt der Motor das letzte Mal ein paar Modifikationen und einen komplett neuen Ansaugtrakt mit einer zentralen Drosselklappe.

Die Grundauslegung der aktuellen V7-Baureihe entspricht immer noch den siebziger Jahren, was Fahrwerksgeometrie und ähnliches betrifft. Manches ist einfach durch die Konstruktion vorgegeben. Motor und angeflanshtes Getriebe bauen zusammen verhältnismäßig lang, was einen gewissen

Radstand vorgibt. Damit dieser nicht zu groß wird, ist die Schwinge relativ kurz gehalten. Je kürzer eine Kardanschwinge aber ist, desto mehr machen sich die

CCP Claus Carstens GmbH

V7 etwas anders...
the essence of the bike

MOTO GUZZI aprilia DUCATI

Webseite: www.claus-carstens.de
Feddinger Straße 10
25779 Hennstedt
04836 - 1550
info@claus-carstens.de

Lastwechsellreaktionen als Fahrstuhleffekt bemerkbar. Um dieses einzugrenzen, könnte man eine Momentabstützung für den Endantrieb konstruieren, wie sie ja an vielen modernen Motorrädern mit Wellenantrieb in unterschiedlichen Varianten zu finden ist, oder man verwendet einfach relativ hart abgestimmte Stoßdämpfer, so

wie es Moto Guzzi früher schon gemacht hat. Auch die Telegabel mit einem Durchmesser von 40 Millimetern ist recht straff abgestimmt.

Auf unebenem Asphalt benimmt sich die V7 entsprechend bockig. Die Modelle Special und Stone verfügen über Stoßdämpfer der spanischen Firma Ollé, welche weniger Schläge an den Fahrer wei-



Links die Racer für den Solobetrieb. Die Special rechts ist zwar für zwei Personen geeignet, die Sitzbank könnte aber ruhig etwas länger sein.

terleiten als die vermeintlich besseren, einstellbaren Bitubo-Federbeine der Racer in der Grundeinstellung.

Die erste V 50 hatte einen Lenkkopfwinkel von 28 Grad und einen Nachlauf von 86,5 Millimetern. Bei der V7 ist der Lenkkopfwinkel mit 27,5 Grad nahezu identisch, der Nachlauf aber mit 109 Millimetern deutlich größer, was laut Faustformel mehr Geradeauslaufstabilität und weniger Handlichkeit bedeutet. Der Radstand beträgt 1.449 Millimeter, ist also 39 Millimeter länger als bei der V 50. Das erklärt vielleicht, warum die Maschine nicht so handlich ist, wie man bei



Die V7 Stone mit den leichteren Gußrädern ist etwas handlicher als die V7 Special mit den Speichenfelgen.

der schmalen Bereifung (110 und 130 Millimeter) vermuten könnte. Vorne hält Moto Guzzi an dem klassischen Felgendurchmesser von 18 Zoll fest. Hinten entschied man sich für ein 17 Zoll großes Rad, welches mehr Auswahl bei den Pneus bietet. Die aktuellen Guzzis rollen auf Pirelli Sport Demon-Bereifung. Diese Gummis sind seit gut zehn Jahren auf dem Markt und vielleicht nicht die beste Wahl für die V7.

Bei einer Probefahrt fiel es jedenfalls schwer, Vertrauen zu den Reifen zu finden.

Die Sitzposition ist auf den Modellen mit halbhochem Lenker entspannt, auf der Racer sitzt man etwas nach vorne gebeugt, aber nicht übertrieben sportlich zusam-

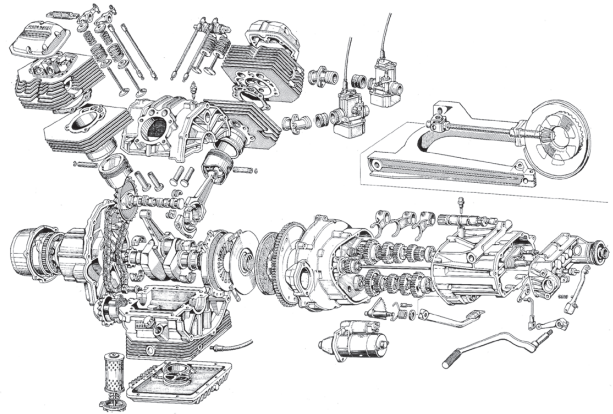

Die komplette Antriebseinheit der kleinen Guzzi-Baureihe aus den siebziger Jahren. Bis heute wurde wohl jedes Bauteil bearbeitet, verändert oder ersetzt.

mengefaltet. Der große Tank bietet einen guten Knieschluß und faßt stolze 22 Liter. Bei einem Benzinverbrauch von weniger als fünf Liter auf 100 Kilometer kommt man damit locker auf eine Reichweite von mehr als 400 Kilometer. Da muß manches andere Motorrad schon vorher zweimal die Zapfsäule ansteuern.

Früher hatten die kleinen Guzzis zwei Bremsscheiben mit 260 Millimetern mit je einem Zweikolbenfestsatz am Vorderrad montiert. Heute verzichtet man auf das Integralbremssystem und verbaut eine 320er-Scheibe, die von einem Vierkolbenfestsatz in die Zange genommen wird. Vermutlich senkt das die Produktionskosten sowie die ungefederten Massen. Die Bremswirkung könnte aber ruhig etwas besser sein. Am Hinterrad ver-



Neben zahlreichem anderen Zubehör bietet Moto Guzzi selbstverständlich verschiedene Gepäcklösungen an. Mehr als 200 Kilogramm sind aber für Fahrer, Beifahrer und Gepäck samt Koffern und Träger nicht erlaubt.



Ein neuer Stirndeckel aus Aluminium ziert den Motor. Die Lichtmaschine dahinter läuft nun in Öl.

zögert ein Zweikolbenschwimmsattel eine 265 Millimeter messende Scheibe durchschnittlich. Über ein ABS verfügt die kleine Guzzi nicht, aber bei diesen Bremsen vermißt man es auch kaum.

Die Modelle Special und Racer rollen auf Speichenrädern von Alpina Raggi, welche Schläuche in den Reifen notwendig machen. Die Stone verfügt über Gußräder mit sechs Doppelspeichen, die im Design an die alte Le Mans erinnern. Diese Felgen bieten nicht nur die Sicherheit der Schlauchlosbereifung, sie sind auch deutlich leichter. Das Vorderrad

reduziert die rotierenden und ungefederten Massen um 1.440 Gramm, hinten sind es immerhin noch 860 Gramm. Das merkt man im Fahrbetrieb schon. Die Stone wiegt fahrfertig ohne Benzin 179 Kilogramm, mit 22 Litern Treibstoff also ungefähr 200 Kilogramm. Die V 50 brachte es 1977 vollgetankt auf 179 Kilogramm.

Die V 50 leistete angeblich 45 PS bei 7.500 U/min, damalige Leistungsmessungen in der Fachpresse attestierten der Maschine etwa 40 PS aus 486 Kubikzentimetern. Die V7 mobilisiert aus 50 Prozent mehr Hubraum etwa 20 Prozent mehr Leistung. Aber sie muß auch die heutigen Abgas- und Lärmvorschriften erfüllen. Da bleiben systembedingt schon ein paar Pferdchen auf der Strecke, wenn man nicht mehr so frei wie vor vierzig Jahren durchatmen darf.

Der Motor hängt sauber am Gas, wobei die Bowdenzüge im Werk mit viel Spiel eingestellt werden, was sich aber leicht beheben läßt. Das höchste Drehmoment liegt bereits bei knapp 3.000 Umdrehungen an, und die fast waagerechte Drehmomentkurve ermöglicht schaltfaules Fahren. Die Schaltwege des Fünf-Gang-Ge-



triebes sind etwas lang bei der Stone und der Special. Die zurückverlegte Fußrastenanlage der Racer verkürzt mit anderen Hebeln die Schaltwege, da ist es dafür schwerer, den Leerlauf zu finden. Insgesamt gibt es aber auch eine gewisse Serienstreuung zu bemerken, wenn man von einem Motorrad auf das andere wechselt. Die ist auch bei der Leistungsentfaltung und den Vibrationen festzustellen. Mancher Motor dreht agiler hoch als der andere. Bei dem einen luftgekühlten V2 beginnen die Vibrationen bei 6.000 U/min, beim nächsten erst bei 7.000 U/min.

Die Moto Guzzi V7 750 wird in dieser Grundform seit 2008 produziert und hat sich zu Moto Guzzis erfolgreichstem Modell gemauert - das ist der Bestseller aus Mandello del Lario. Bisher wurden 13.000 Maschinen dieses Typs gebaut. 2013 machte die V7 mit 3.250 Einheiten fast die Hälfte der Produktion aus. Für 2014 hofft Moto Guzzi 4.400 kleine Guzzis verkaufen zu können. Die Hauptmärkte



Mit der schwarzen Lackierung mit orangen Streifen erinnert die V7 Special an die 750 S3 aus den siebziger Jahren.

für die V7 sind Italien, USA, Deutschland, Frankreich und Japan. Die Racer ist besonders in Übersee beliebt.

Die V7 bietet leicht ergraute Technik im dazu passenden Gewand. Das versprüht einen gewissen Charme und ist für normales Motorradfahren ausreichend. Die Racer sieht zwar aus wie ein Sportmotorrad, aber je sportlicher sie bewegt wird, desto näher kommt sie an ihre konstruktiven Grenzen. Das ist eher eine Maschine für die genußvolle Runde allein, frei von Zeit und Raum, die man dann ebenso genußvoll an einer Eisdielen ausklingen läßt, wo diese schöne Maschine ausgiebig bewundert werden kann.

Technische Daten: Moto Guzzi V7 Special

Motor:	V2, 90 Grad	Reifen vorne:	100/90 - 18
Bohrung x Hub:	80,0 x 74,0 mm	Reifen hinten:	130/80 - 17
Hubraum:	744 cm ³	Bremse vorne:	1 x 320 mm Ø
Leistung:	48 PS bei 6.200 U/min		1 x Vierkolbenfestsattel
Drehmoment:	60 Nm bei 2.800 U/min	Bremse hinten:	1 x 260 mm Ø
Getriebe:	5 Gänge		1 x Zweikolbenschwimmsattel
Sekundärtrieb:	Kardan	Tankinhalt:	22,0 Liter
Federung vorne:	Telegabel, Ø 40 mm	Radstand:	1.449 mm
Federweg vorne:	130 mm	Sitzhöhe:	805 mm
Federung hinten:	Stereofederbeine	Gewicht getankt:	200 kg
Federweg hinten:	218 mm	Preis:	8.490 Euro

Für das Jahr 2014 wurden ein paar Kleinigkeiten an der V7 geändert. So erhielt der Motor einen neuen Lichtmaschinen-deckel, und der Stromerzeuger läuft nun in Öl, und es gibt teilweise andere Farben zu vermeiden.

Die V7 Stone ist mit 7.990 Euro die billigste der drei kleinen Guzzis. Hier hat der Kunde die Wahl zwischen den Farben Mattschwarz, Mattgrün und Rot, jeweils mit viel mattschwarz gepaart. Wer die Speichenräder und Zweifarbenlackierung der Special bevorzugt, der muß einen Aufpreis von 500 Euro einkalkulieren. Die Special wird in Schwarz mit orangen Strei-

fen oder in Silbergrau mit schwarzen Streifen ausgeliefert.

Die V7 Racer ist nur in einer Farbkombination erhältlich. Beim 2014er-Modell sind Rahmen, Schwinge und Radnaben wie gewohnt rot lackiert. Auch der Tank ist weiterhin verchromt, trägt aber neue Logos. Neben Sitzbankabdeckung und Schutzblechen sind nun auch die Seiten-deckel schwarz lackiert. Außerdem wurde das Farbschema der Nummertafeln leicht geändert. Dazu sind die Spiegel jetzt schwarz und nicht mehr verchromt ausgeführt. Für die V7 Racer muß man 9.490 Euro investieren.

Moto Guzzi V7 Ippogrifo

Die V7, die leider nicht gebaut wurde

1996 präsentierte Moto Guzzi auf der Intermot die V7 Ippogrifo. Das war ein fast komplett neues Motorrad für die Baureihe der kleinen Guzzis. Rahmen, Getriebe (sechs anstatt fünf Gänge) und Endantrieb waren komplett neu. Dazu wurde der Motor so umfassend überarbeitet, daß sogar Hub und Bohrung nicht unangetas-

tet blieben. Dazu kamen völlig neue Zylinderköpfe mit kugelförmigen Brennräumen. Eine Konstruktion mit zwei parallelen Hinterradschwingen sollte die Lastwechselreaktionen eliminieren, und die Ippogrifo verfügte über spezielle Speichenräder für Schlauchlosbereifung.

Moto Guzzi gab für den Motor eine Maximalleistung von 58 PS bei 7.500 Umdrehungen an. Das Motorrad mit einem fast waagrecht unter dem Fahrersitz positioniertem Federbein sollte laut Werk 180 Kilogramm wiegen.

Leider kam es nie zu einer Serienproduktion dieser schönen Maschine. Angeblich funktionierte das System mit den beiden übereinanderliegenden Schwingen nicht.



Der Prototyp der V7 Ippogrifo wurde in den neunziger Jahren auf mehreren Messen gezeigt und verschwand dann wieder in der Versenkung.

Veranstaltungskalender

Die Aufnahme von Terminen in diesen Veranstaltungskalender ist kostenlos. Es werden aber nur Italiener-Veranstaltungen oder für Italiener-Fahrer/innen interessante Veranstaltungen aufgenommen. Eine kurze Mitteilung an den Verlag genügt. Alle Angaben sind ohne Gewähr! Bitte informiert Euch vorher beim Veranstalter und vergeßt nicht, bei Anfragen Rückporto beizulegen!

Mai

01.05.2014

14. Italo-Frühstückstreffen des Italo-Stammtisches-Leichlingen vor der Gaststätte Zur Trompete, Am Förstchens Busch 2a, 42799 Leichlingen ab 9:00 Uhr.

Info: Karl-Robert Boos, Tel.: 0175-4121981 oder Internet: www.italo-stammtisch-leichlingen.de.

01.05.2014

5. Italo-Frühstück/Saisoneroöffnung im Museum Twins & Triples in 25920 Stedesand, Seitenweg 1 - 3 ab 10:00 Uhr.

Info: Ottmar Hirth, Tel.: 0172-9773465.

01.05. - 03.05.2014

6. Moto Morini-Treffen in Vanoosc/Ardeche, Frankreich.

Info: Jacky Deblonde, 94, Rue Maryse Baste, F-69008 Lyon, Internet: www.motomorini-passion.fr, Frankreich.

02.05. - 04.05.2014

8. Moto Morini-Treffen des Moto Morini Clubs Dänemark in DK-5592 Ejby, Vestfyn/Dänemark.

Info: Søren Høyer Hansen, Tel.: 0045-66103144, Handy: 0045-(0)6077-3144 oder E-Mail: sir1@morinist.dk, Internet: www.morinist.dk, Dänemark.

02.05. - 04.05.2014

Scottish Rally des Moto Guzzi Clubs Großbritannien in Moniaive/Dumfries, Großbritannien.

Info: Moto Guzzi Club Großbritannien, Internet: www.scottishrally.moonfruit.co.uk, Großbritannien.

02.05. - 05.05.2014

Scottish Festival des Benelli/Motobi Clubs Großbritannien im Roy Bridge Hotel in Inverness-Shire PH31 4AN, Großbritannien.

Info: Benelli/Motobi Club Großbritannien, Internet: www.benellclubgb.net, Großbritannien.

03.05.2014

Treffen für italienische Motorräder bei der Firma MVS-Performance in 29614 Soltau.

Info: MVS-Performance, Lüneburger Straße 48b, 29614 Soltau, Tel.: 05191-9274343, Fax: 05191-9274340, Internet: www.mvs-performance.de.

03.05.2014

Tag der offenen Tür bei Guzzi e piu in 76707 Hambrücken.

Info: Guzzi e piu, Wittumstraße 18, 76707 Hambrücken, Tel.: 07255-397449, Fax: 07255-397711, E-Mail: shop@guzzi-ziepiu.de, Internet: www.guzzi-ziepiu.de.

03.05. - 04.05.2014

14. Internationales Moto Guzzi-Treffen in Anzanigo (Huesca), Spanien.

Info: Moto Guzzi Club, E-Mail: penyaguzziicen@gmail.com, Internet: www.foromotoguzzi.es, Spanien.



Genieße auf den kurvenreichen Straßen der Südalpen unbeschwert den Frühling
Komm mit uns auf die
Classic-Motorradtour 2014!

altoMoto.info

Veranstaltungskalender

03.05. - 04.05.2014

Red Truck Tour von Ducati Schweiz, Probefahren der aktuellen Modelle beim Parking de l'école d'Echallens (Vaud), Chemin du Grand Record 50, CH-1040 Echallens, Schweiz.
Info: Internet: www.ducati.ch, Schweiz.

03.05. - 04.05.2014

Geburtstagsfest des Ducati Clubs Schweiz mit Italo-Markt beim Restaurant Bären, CH-5224 Bözberg, Schweiz.
Info: Ducati Club Schweiz, E-Mail: info@ducati-club.ch, Internet: www.ducati-club.ch, Schweiz.

03.05. - 04.05.2014

20. Veteranen-Teilemarkt im Ippodromo del Visarno in Florenz, Italien.
Info: Associazione Motociclistica Fiorentina, Carlo, Tel.: 0039-335-7838180, E-Mail: amfiorentina@libero.it oder Internet: www.ass-mot-fiorentina.it, Italien.

03.05. - 04.05.2014

Veteranen-Teilemarkt in Piacenza, Italien.
Info: Piacenza Expo, Tel.: 0039-0545-27548 oder E-Mail: info@expositionservice.it, Internet: www.expositionservice.it, Italien.

04.05.2014

9. Veteranen-Teilemarkt auf der Rennstrecke Autodromo del Levante bei Binetto (BA), Italien.
Info: Aste e Bilancieri Automotoclub Bitonto, Via G. Matteotti, 162/166, Bitonto, Tel./Fax: 0039-080-3752170 oder E-Mail: astebilancieri@libero.it, Internet: www.astebilancieri.com, Italien.

04.05.2014

4. Italo-Frühstück des Italo Stammtisches Trier und der Jugendfeuerwehr Wellen in 54441 Wellen an der Mosel am Gerätehaus der Feuerwehr ab 9:00 Uhr.
Info: Tel.: 0160-8213687, Internet: <http://ortline.jimdo.com>, E-Mail: guzziuli@yahoo.com.

04.05.2014

Gilera- und Vespa-Ausstellung im Motorradmuseum Draisdorf in 95194 Regnitzlosau.
Info: Motorrad-Museum Draisdorf, Draisdorf 30, 95194 Regnitzlosau, Tel.: 09283-1419. Internet: www.motorrad.museum.de.vu.

04.05.2014

17. Italo-Frühstück des Italo-Stammtisches Maifeld in 56072 Koblenz-Güls an der Mosel.
Info: Tel.: 02672-2340 oder Internet: www.italostammtisch.de.

04.05.2014

23. Italo-Frühstück in 21435 Stelle ab 10:00 Uhr auf dem Gelände der Firma KFZ-Felstehausen, Osterfeld 77.
Info: Guido Wegner, Tel.: 04174-650424.

09.05. - 11.05.2014

15. Treffen der Moto Guzzi Mailingliste (MGML) auf dem Gelände von Bikers Rast in 51570 Winddeck-Dattenfeld.
Info: Internet: www.world-of-goodsi.de.

09.05. - 11.05.2014

17. Party der Fare Amici di Moto Guzzi Mecklenburg im Schullandheim in 18196 Niex bei Rostock.
Info: Jörg, Tel.: 0173-2091486 oder Dirk, Tel.: 0171-8331504, E-Mail: stunnack@yamaton.de.

09.05. - 11.05.2014

14. Motorrad-Party der Guzzifreunde Eisenherz in 26197 Huntlosen, Hatter Str. 15, Gaststätte zur Hunte.
Info: Mario Jörg, Tel.: 0441-75544, E-Mail: mjoerg@online.de, Internet: www.guzzifreunde-eisenherz.de.

09.05. - 11.05.2014

13. ASI Moto Show im Autodromo di Varano de' Melegari (PR) bei Parma, Italien.
Info: Automotoclub Storico Italiano, Villa Rey - Str. Val Martino Superiore 27, I-10131 Torini, Tel.: 0039-311-4795403, E-Mail: info@asifed.it, Internet: www.asifed.it, Italien.

10.05.2014

Moto Guzzi-Weihe des Moto Guzzi Clubs Dolomitico in Brixen, Italien.
Info: Moto Guzzi Club Dolomitico, Robert, Tel.: 0039-335268444, Internet: www.guzziclubdolomitico.net, Italien.

10.05. - 11.05.2014

53. Veteranen-Teilemarkt im Centro Cittadino in Gambettola (FC), Italien.
Info: Comitato Mostra Scambio Gambettola, Tel.: 0039-0547-53912, Fax: 0039-0547-58618, Internet: www.mostrascambio.org, E-Mail: info@mostrascambio.org, Italien.

10.05. - 11.05.2014

Modena Motor Gallery - Verkaufsausstellung und Tauschbörse für italienische Fahrzeuge in Modena, Italien.
Info: Motor Gallery, Tel.: 0039-059-4924794, E-Mail: commerciale@motorgallery.it, Internet: www.motorgallery.it, Italien.

Veranstaltungskalender

10.05. - 11.05.2014

Red Truck Tour von Ducati Schweiz, Probefahren der aktuellen Modelle beim Restaurant Wiesental, Schaffhauserstrasse 146, CH-8472 Unterrohringen, Schweiz.

Info: Internet: www.ducati.ch, Schweiz.

11.05.2014

8. Italo-Frühstück ab 10:00 Uhr auf dem Gelände der Fahrzeuglackierung Lausen in 24392 Brebel, Groß Brebel 22, direkt an der B 201 zwischen Schleswig und Kappeln.

Info: Jörg, Tel.: 04641-986589 oder Kai, Tel.: 0179-3909157.

11.05.2014

Einzylinder-Tag für Aermacchis, Ducatis und Moto Guzzis in Medemblik, Niederlande.

Info: Wim Couwenberg, Tel.: 0031-(0)497-642710, E-Mail: wimguzzi@gmail.com, Niederlande.

11.05.2014

24. Italo-Frühstück für Freunde und Fahrer/innen italienischer Motorräder in 49429 Visbek in der Schulstraße.

Info: Tel.: 04447-1666, Internet: www.svrt.de.

14.05. - 15.05.2014

Ducati Riding Experience in Mugello/Italien.

Info: Bei den Ducati-Vertragshändlern.

16.05. - 18.05.2014

Sechstes Moto Guzzi-Treffen nach dem 25sten in 26441 Jever/Clevers. Anmeldung erbeten!

Info: Tel./Fax: 04461-3334, Handy: 0174-2186970, E-Mail: bernd.eilers@t-online.de.

16.05. - 18.05.2014

2. Moto Guzzi-Treffen des Moto Guzzi-Clubs Aquiledelle5torri in Trapani im Lido Valderice, Italien.

Info: Internet: www.aquiledelle5torri.it, Italien.

16.05. - 18.05.2014

Veteranen-Teilemarkt in Atina (Frosinone), Italien.

Info: Fabrizio Massimo, Tel.: 0039-0775-282828, Internet: www.alboino.it, Italien.

16.05. - 18.05.2014

Ducati-Clubrennen in Assen, Niederlande.

Info: CRC Secretariat, Molenveste 2, NL-5492 AP Sint-Oedenrode, Tel.: 0031-(0)6-38283826 (nach 20:00 Uhr), Internet: www.ducaticlub.nl, Niederlande.

16.05. - 19.05.2014

Treffen des UK Monster Owners Clubs Großbritannien beim Marsh Farm Hotel, Royal Wootton Bassett Swindon, Wiltshire SN4 8ER, Großbritannien.

Info: Internet: www.ukmonster.co.uk, Großbritannien.

17.05.2014

Gemeinsamer Museumstag des Gilera-Museums in Haarlem, des Aermacchi-Museums in Wessp und des Italiener Museums in Amsterdam, Niederlande.

Info: Jaap de Jong, E-Mail: redactie@aermacchi.nl, Niederlande.

17.05.2014

10-Jähriges Jubiläum bei Ducati Melle in 49324 Melle.

Info: Ducati Melle/Superbike Centrum Melle GmbH, Industriestraße 24 c, 49324 Melle, Tel.: 05422-926666, Internet: www.ducati-melle.de.

17.05. - 18.05.2014

Veteranen-Teilemarkt in Avezzano (AQ), Italien.

Info: Milleniumeventi, Tel./Fax: 0039-06-96840758, Internet: www.millenniumeventi.it, Italien.

17.05. - 18.05.2014

16. Veteranen-Teilemarkt in Fermo, Italien.

Info: La Manovella del Fermano, Internet: www.lamanovelladelfermano.it, Italien.

17.05. - 18.05.2014

Veteranen-Teilemarkt in Bassano del Grappa (VI), Via Valsugana, 20, Italien.

Info: Tel.: 0039-348-4154649, Internet: www.motorexpoclasica.it, Fax: 0039-0444-597045, Italien.

17.05. - 18.05.2014

21. Revival Moto Club Internazionale MV Agusta und 10. Magni-Treffen in Cascina Costa, Italien.

Info: Magni, Via L. Da Vinci 331, I-21017 Samarate (VA), Tel.: 0039-0331-234544, Internet: www.magni.it, Italien.

17.05. - 18.05.2014

Ducati 4U, Fahrertraining auf dem Lausitzring.

Info: TT Konzepte, Theodoros Tsarouchis, Geisental 4, 44805 Bochum, Tel.: 0234-685928, Fax: 0234-590695 oder Internet: www.ducati-4u.de.

17.05. - 18.05.2014

Ausstellung und Treffen des Stammtisches für 70er-Jahre-Bikes im Autohaus Oldenbürger, Lange Str. 100 in 32139 Spenge mit vielen italienischen Motorrädern.

Info: Internet: www.stammtisch-classic-bikes.de.

Veranstaltungskalender

18.05.2014

Biergarten-Italo-Frühstück in 30952 Ronnenberg ab 10:00 Uhr im Il Mulino/Küickenmühle, Stammtischgründung!
Info: Andreas Malitz, E-Mail: info@polierbock.de.

23.05. - 25.05.2014

Frühjahrs-Treffen des Moto Guzzi Falcone-Clubs auf dem Zeltplatz des Wilhelm-Kliwer-Hauses in 41169 Mönchengladbach.
Info: Andreas List, Tel.: 02431-74362, Internet: www.falcone-club.de.

23.05. - 25.05.2014

4. Italo-Youngtimer-Treffen am Niederrhein in 46509 Xanten auf dem Campingplatz Bremer, Urselestr.10.
Info: Jürgen, Tel.: 0174-9729016, Wolfgang, Tel.: 0172-2127679, Internet: www.youngtimer-xanten.de.

23.05. - 25.05.2014

Laverda-und Italiener-Treffen des Laverda-Clubs Dänemark bei DK-5600 Faaborg, Dänemark.
Info: Internet: www.laverda.dk, Dänemark.

23.05. - 25.05.2014

Treffen der Scuderia Laverda Finlandia in Ystävyyden Majatalo, SF-25110 Kruusila, Finnland.
Info: Scuderia Laverda Finlandia, Internet: www.laverdafinland.org, Finnland.

23.05. - 25.05.2014

Frühjahrs-Treffen des Moto Guzzi Clubs Schweden auf der Hanksville Farm in S-268 90 Svalöv bei Malmö, Schweden.
Info: Moto Guzzi Club Schweden, Internet: www.guzziclub.nu, Schweden.

24.05.2014

Moto Guzzi V7-Tag in NL-9101 VH Dokkum beim Hotel van der Meer, Woudweg 1, Niederlande.
Info: Hans Bok, Tel.: 0031-06-41884543 oder Internet: www.mgc.nl, Niederlande.

24.05. - 25.05.2014

24. Veteranen-Teilemarkt in Bastia Umbra (PG), Italien.
Info: Italservice, Via Lago di Albano, 26, I-06034 Foligno (PG), Tel.: 0039-0742-320642, Internet: www.mostrascambiobastiaumbra.com, Italien.

24.05. - 25.05.2014

23. Veteranen-Teilemarkt in Borgo D'Ale (Vercelli), Italien.
Info: Club Ruote Storiche in Canavese, Tel.: 0039-0125-641803, Fax: 0039-0125-644849, Internet: www.ruotestorichecanavese.it, Italien.

25.05.2014

19. Seby-Primavera - Italo-Frühstück in Aachen ab 10:00 Uhr auf dem Gelände der Firma Seby Poly.
Info: Seby Poly by NOVACOM GmbH, Werkstraße 26, 52076 Aachen, Tel.: 02408-9389932, Internet: www.seby-poly.de.

27.05.2014

Ducati Trackday auf der Rennstrecke von Donington, Großbritannien.
Info: Ducati Großbritannien, Internet: Ducatiuk.com, England.

30.05. - 01.06.2014

23. Internationales Moto Guzzi-Treffen des Moto Guzzi Clubs Paderborn in Wünnenberg-Haaren bei der Wanderhütte.
Info: Tel.: 05250-7194 oder 0170-2743632 oder Internet: www.moto-guzzi-club.de.

30.05. - 01.06.2014

12. Raduno Triangolo delle Aquile und drittes Treffen des California International Clubs in der Via Alpi Apuane in Querceta (LU), Italien.
Info: Gigi, Tel.: 0039-03388148363 oder Internet: www.iltriangolodelleaquile.com oder www.californiainternationalclub.com, Italien.

30.05. - 01.06.2014

24. Treffen des Zwei Zylinder Clubs Emden in 26802 Rorichum. Anmeldung erbeten.
Info: Zwei Zylinder Club Emden, Tel.: 04921-26628, Handy: 0176-46537210, E-Mail: zzzcmeden@hotmail.de, Internet: www.zzce.de.

30.05. - 01.06.2014

11. Laverda-Treffen der Laverda Connection-Oberpfalz in der Schlossschänke in 95478 Kaibitz bei Kemnath (Bayern) mit Laverda-Teilemarkt.
Info: Reinhold Weinert, Tel.: 09644-1795 oder 0171-9621580, E-Mail: r.weinert@gmx.net.

30.05. - 01.06.2014

24. Treffen des Moto Guzzi-Stammtisches Hannover beim Gasthaus Lindwedel, Lichtenmoor 9, 31622 Heemsen-Lichtenmoor.
Info: Georg, Tel.: 0177-4412660, Internet: www.guzzi-stammtisch-hannover.de.

31.05. - 01.06.2014

30. Veteranen-Teilemarkt in Villanova d'Albenga (SV), Italien.
Info: Ruote d'Epoca Riviera dei Fiori, Tel.: 0039-0141-993766 oder 0039-339-1135501, E-Mail: salvatore.manno@email.it, Internet: www.ruotedepocarivieradeifiori.it, Italien.

Veranstaltungskalender

31.05. - 02.06.2014

26. Veteranen-Teilemarkt im Mercato Ortofrutticolo Cipo via Don Minzoni in Jesi (AN), Italien.
Info: Motor Club Leone Rampante, Tel.: 0039-0731-202915 oder 0039-330-278032, Fax: 0039-0731-207200, Internet: www.leonerampante.it, Italien.

Juni

01.06.2014

Treffen des Italia Classic e.V. in 88348 Bad Saulgau.
Info: Tel.: 07581-900300, Internet: www.italiaclassic.de.

01.06.2014

2. Italo-Zmorge in der Käserei Wald in CH-6034 Inwil, Schweiz.
Info: Heinz Birrer, Tel. 0041-(0)79-4343534, Schweiz.

01.06.2014

Ducati-Treffen des Ducati Owners Clubs anlässlich der Tourist Trophy auf der Isle of Man in Creg-ny-Baa/Isle of Man, Großbritannien.
Info: Ducati Owners Club Great Britain, Internet: www.docgb.org, Großbritannien.

01.06.2014

2. Italienischer Zweiradtag bei Mo's Bikertreff in 47803 Krefeld.
Info: Mo's Bikertreff, Kleineweferstraße 160, 47803 Krefeld, Tel.: 0177-5055060 oder Internet: www.bikertreff-krefeld.info.

01.06.2014

Frühstücksveranstaltung des Gäbelocher Rädche Teams e.V. mit Schwerpunkt Italo-Fahrer und Café Racer in 55606 Kellenbach am Gemeindehaus.
Info: Tel.: 06761-947237, Internet: www.gaesselocher.de.

06.06. - 08.06.2014

15. Oldtimer- & Classic-Weekend des Moto Guzzi Clubs Belgium für Moto Guzzis bis Baujahr 1985 im Kasteel Domein van Perk bei Steenokkerzeel, Belgien.
Info: Moto Guzzi Club Belgium, Nico Sleebus, Ketelstraat 6, B-1982 Weerde, Tel.: 0032-(0)476-261279, E-Mail: info@guzzi-classic.be, Internet: www.guzzi-classic.be, Belgien.

06.06. - 08.06.2014

2. Guzzino-Treffen für alle Guzzis bis 100 Kubikzentimeter beim Oldtimer- & Classic-Weekend des Moto Guzzi Clubs Belgium im Kasteel Domein van Perk bei Steenokkerzeel, Belgien.
Info: Moto Guzzi Falcone Club, Internet: www.falcone-club.de.

06.06. - 08.06.2014

Italo-Frühlings-Treffen des Moto Guzzi Clubs Norwegen im Rinneleiret Military Camp an der E6 zwischen Steinkjer und Trondheim, Norwegen.
Info: Norsk Moto Guzzi Klubb, Jan Zetlitz, Tel.: 0047-97004181, E-Mail: janzet@live.no, Internet: www.motoguzzi.no, Norwegen.

06.06. - 09.06.2014

8. Nordenhamer Italo-Treffen an der Jugendherberge in 26954 Nordenham/Großensiel, Anmeldung erforderlich.
Info: Internet: www.italotreffen.de.

07.06. - 08.06.2014

Veteranen-Teilemarkt in der Fiera Millenaria in Gonzaga (MN), Italien.
Info: Moto Club Carpi, Tel./Fax: 0039-338-4100514, E-Mail: info@motoclubcarpi.it, Internet: www.motoclubcarpi.it, Italien.

07.06. - 08.06.2014

Veteranen-Teilemarkt in Voghera, Italien.
Info: Paola, Tel.: 0039-0349-3143592, Italien.

07.06. - 08.06.2014

33. Internationales Moto Guzzi-Treffen in San Benedetto del Tronto, Italien.
Info: Guzzi Club Aquile Millenarie.it, Tel.: 0039-073586967, E-Mail: info@aquilemillenarie.it, Italien.

08.06.2014

7. Bergschrauber-Guzzi- und Italo-Treffen in 85098 Großmehring/Oberbayern.
Info: Philipp Renner, Preisengasse 12, 85098 Großmehring, Tel.: 084071835, Internet: www.bergschrauber.de.

08.06.2014

8. Italo-Frühstück und -Mittagessen ab 10:00 Uhr bis Mitternacht im Italorennstall in 69427 Mudau/Odenwald, Amorbacherstraße 9.
Info: Tel.: 0171-3161825 oder E-Mail: guzzialex@gmx.de.

08.06. - 09.06.2014

Laverda-Treffen des Laverda-Clubs Niederlande im Camping De Hei in NL-5853 AA Siebengewald, Niederlande.
Info: Chris Abrams, Tel.: 0031-(0)653-643883 oder Internet: www.laverdaclub.nl, Niederlande.

10.06. - 11.06.2014

Ducati 4U, Fahrertraining in Oschersleben.
Info: TT Konzepte, Theodoros Tsarouchis, Geisental 4, 44805 Bochum, Tel.: 0234-685928, Fax: 0234-590695 oder Internet: www.ducati-4u.de.

Veranstaltungskalender

12.06. - 15.06.2014

Sommertreffen des Benelli Clubs Skandinavien in DK-7600 Struer, Dänemark.

Info: Benelli Club Skandinavien, Internet: www.benelli.eu.

13.06. - 15.06.2014

Ducati Riding School mit gestellten Ducati Panigales auf der Rennstrecke Magny-Cours in Frankreich.

Info: Internet: www.swissducatichallenge.ch, Schweiz.

14.06.2014

Innocenti Day in Cervia, Italien.

Info: Lambretta Club Umbria, Fax: 0039-075-5149922, E-Mail: Segretaria@lambrettaclubumbria.it, Internet: www.lambrettaclubumbria.it, Italien.

14.06. - 15.06.2014

Parilla-Days in I-47841 Cattolica bei Rimini, Italien.

Info: Internet: www.moto-parilla-freunde.de.

14.06. - 15.06.2014

30. Ducati-Treffen des Ducati Motorradclubs Österreich im Gasthof Zum Fallenstein in A-8632 Gußwerk bei Mariazell, Österreich.

Info: Andi Loidl, Tel.: 0043-(0)2742-32780 (tagsüber), Internet: www.ducaticm.at oder E-Mail: info@ducaticm.at, Österreich.

14.06. - 15.06.2014

22. Internationales Motorradtreffen der Friends of Twins Nesselried in 77767 Appenweier-Nesselried am Waldfestplatz.

Info: Tel.: 0170-8068575, E-Mail: info@friends-of-twins.de, Internet: www.friends-of-twins.de.

15.06.2014

23. Bianchi-Tag in I-41043 Formigine (Modena), Italien.

Info: Registro Storico Bianchi, Nanni Daniele, Tel.: 0039-051-549783 oder Internet: www.registoristoricobianchi.it, Italien.

17.06. - 18.06.2014

Ducati Riding Experience in I-40026 Imola, Italien.

Info: Bei den Ducati-Vertragshändlern.

20.06. - 22.06.2014

34. Internationales Moto Morini-Treffen im Feriendorf Langebrück bei Dresden.

Info: Tel.: 0160-90834752, E-Mail: jamboree2014@gmx.de, Internet: www.ital-web.de.

20.06. - 22.06.2014

27. Internationales Italo-Treffen des Laverda Clubs Berlin e.V. in 14193 Berlin-Grunewald, Eichhörnchensteig 3.

Info: Internet: www.laverda-clubberlin.de oder Wolfgang, Tel.: 030-7958764 oder Rolf, Tel.: 030-7874668.

20.06. - 22.06.2014

Moto Guzzi-Treffen des Moto Guzzi Clubs Niederlande in Tienhoven bei Ameide, Niederlande.

Info: Moto Guzzi Club Nederland, E-Mail: secretaris@mgcn.nl, Internet: www.mgcn.nl, Niederlande.

25.06. - 26.06.2014

Ducati 4U, Fahrertraining auf dem Sachsenring.

Info: TT Konzepte, Theodoros Tsarouchis, Geisental 4, 44805 Bochum, Tel.: 0234-685928, Fax: 0234-590695 oder Internet: www.ducati-4u.de.

26.06. - 29.06.2014

Festival Italia in der Motorsport Arena Oschersleben.

Info: Art Motor, Postfach 2132, 53791 Lohmar, Tel.: 02246-169169, Fax: 02246-169168, Internet: www.art-motor.de.



27.06. - 28.06.2014

20. Internationales Moto Guzzi-Treffen in Kirchberg am Wechsel, Österreich.

Info: Vroni Brenner, Markt 190, A-2880 Kirchberg/We, Tel.: 0043-(0)2641-6891, Fax: 0043-(0)2641-2118-4, Internet: www.guzzi.at, E-Mail: moto.guzzi@aon.at, Österreich.

27.06. - 29.06.2014

9. Moto Guzzi Le Mans-Treffen in 06485 Gernrode/Harz mit Besuch des Festival Italia in Oschersleben.

Info: Ronny Reitzig, Tel.: 03473-816060 tagsüber, Tel.: 034742-71463 ab 20:00 Uhr, Mobil 0172-7337064, E-Mail: guzzi-treffen@web.de.

27.06. - 29.06.2014

4. Moto Guzzi-Treffen Aquile delle Jonio in Nunziata di Mascali auf Sizilien, Italien.

Info: Antonio, Tel.: 0039-3477206956 (nachmittags), Internet: www.aquiledellojonio.it, Italien.

27.06. - 29.06.2014

3. Aprilia-Wochenende in der Motorradpension Zur Fichte in 09471 Bärenstein.

Info: Ben Guide, Tel.: 0151-46759638, E-Mail: guideben@gmx.de.

Veranstaltungskalender

Juli

27.06. - 29.06.2014

12. Treffen der Ducati Pantah-IG und TT2-IG für alle Motorräder mit Pantah-Motor bei der Privat-Brauerei Schmucker, Hauptstraße 91, 64756 Mossautal. Info: Jens, Tel.: 06103-502285, Internet: www.pantah-ig.de.

27.06. - 29.06.2014

11. Internationales Aprilia-Italo-Treffen beim Hotel Sasso, Berliner Straße 17, 35088 Dodenau. Info: Internet: www.apriliatreffen.de.vu.

27.06. - 29.06.2014

14. Internationales Cagiva Elefant-Treffen in B-4831 Bilstain, Belgien. Info: E-Mail: Treffen2014@cagivaelefant.com, Internet: www.cagivaelefant.com.

27.06. - 29.06.2014

7. Rhöner-Italo-Treffen im Hotel Katzenstein, Katzenstein 1, 36452 Zella. Anmeldung erforderlich. Info: Markus Röder, Tel.: 0151-15263097, Internet: www.rhoener-italo-treffen.wg.vu.

27.06. - 29.06.2014

Sommerfest des Moto Guzzi Clubs Bodensee in 88696 Hohenbodman. Info: Moto Guzzi Club Bodensee e.V., Joachim Volk, Internet: www.guzzimoto.de.

27.06. - 29.06.2014

20-Jahres-Feier des Moto Guzzi Clubs Dolomitico bei der Reitanlage Georgsturm in I-39052 Oberplanning-Kaltem, Italien. Info: Moto Guzzi Club Dolomitico, Robert, Tel.: 0039-335268444, Internet: www.guzziclubdolomitico.net, Italien.

29.06.2014

7. Moto Guzzi-Treffen in La Spezia, Italien. Info: E-Mail: Info@clubmotoguzzilaspezia.it, Internet: www.clubmotoguzzilaspezia.it, Italien.

29.06.2014

3. Moto Guzzi- und Italo-Treffen für klassische Motorräder beim Restaurant Eschenberg in CH-8400 Winterthur, Schweiz. Info: Franz von Niederhäusern, Tel.: 0041-(0)79-4426864, E-Mail: vni@helbling.ch, Internet: www.restaurant-eschenberg.ch, Schweiz.

04.07. - 06.07.2014

Internationales Pfälzer Moto Guzzi-Treffen in 76889 Gleiszellen-Gleishorbach. Anmeldung erforderlich!

Info: Internet: www.buckel-baehr.de/treffen.

04.07. - 06.07.2014

23. Italo-Treffen des Bremer-Italo-Clubs bei der Gaststätte Am Backsberg zwischen 28876 Oyten und 28870 Fischerhude.

Info: Rainer Oeding, Tel.: 04207-801506 oder Sigi Pohl, Tel.: 0421-5148529 oder Internet: www.bremer-italo-club.de oder E-Mail: sigi.pohl@web.de.

04.07. - 06.07.2014

11. Moto Guzzi Centauro-Treffen beim Brauereigasthof Reichold, Hochstahl 24, 91347 Aufseß. Info: Internet: www.centauro.de.

lust®
Motorrad GmbH

**Exklusive italienische
Motorräder im Großraum Köln**

AGUSTA
MV
MOTO GUZZI
aprilia
MOTO MORINI
Vespa
PIAGGIO
CAGIVA
GILERA
Benelli
Benelli

Motorrad Lust GmbH
50677 Köln • Bonner Wall 124
Tel.: 0221 / 93707070 • Fax.: 0221 / 90707077
www.motorrad-lust.de

Venti anni bella donna

Zwanzig Jahre Ducati 916 - das Superbike schlechthin

Vor zwanzig Jahren kam die Ducati 916 in den Handel, ein Motorrad, das von Anfang an als Designikone verehrt wurde und die Superbike-Welt revolutionierte. Für Ducati war diese Maschine ein großer Schritt auf dem Weg an die Spitze der italienischen Motorradindustrie.

Blenden wir dreißig Jahre zurück. Ducati hatte schwere wirtschaftliche Zeiten hinter sich, und dem Werk in Bologna drohte Mitte der achtziger Jahre die Schließung. Die Brüder Castiglioni übernahmen mit Cagiva Ducati und nachdem man erst andere Pläne gehabt hatte, entschloß man sich doch, die traditionsreiche Firma fortzuführen, und es wurden neue Modelle

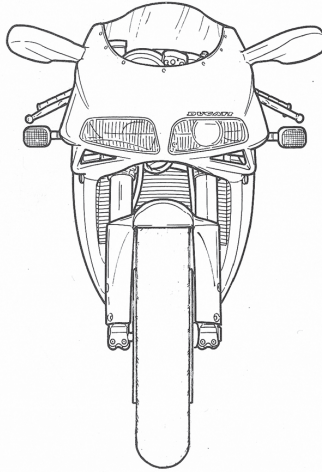

entwickelt. Massimo Tamburini, einer der Gründer von Bimota, schuf unter anderem die Paso 750.

In der Motorentwicklung gab es neben Fabio Taglioni einen jungen Ingenieur namens Massimo Bordi. Dieser hatte an der Universität von Bologna studiert und dort einen Vierventilzylinderkopf mit desmodromischer Ventilsteuerung





Foto: Scuderia Assinda

Centro Ricerche Cagiva (CRC) in San Marino machte sich der begnadete Techniker an die Arbeit: Außer dem Motor wurde ein komplett neues Bike kreiert.

Das Ergebnis sollte neue Maßstäbe bei Ducati setzen. Viele Ideen, die bei der 916 verwirklicht wurden, hatte es zwar vorher bereits bei anderen Motorrädern gegeben, aber für Ducati waren sie neu. Noch nie vorher hatte ein Bike aus Bologna eine Einarmschwinge gehabt, aber bei Moto Guzzi war diese Konstruktion bereits 1950 am Roller Galletto zu finden. Heute ist diese einseitige Hinterradführung aus der Ducati-Geschichte

nicht wegzudenken - wie haben die Ducatisti geschimpft, als die 999 mit Zweiarmschwinge präsentiert wurde.

Auch die hoch im Heck befindlichen Schall-

Unter der Verkleidung verbirgt sich geballte Technik. Der flüssigkeitsgekühlte Vierventiler benötigt mehr Platz als die luftgekühlten Zweiventiler.

entworfen. Hierbei waren Kontakte zum Ducati-Werk entstanden, und nach seinem Studium fand Bordi dort eine Anstellung. Aber eine Verwirklichung seiner Studie war nicht geplant. Erst mit dem Geld der Castiglioni wurde dieses möglich.

Der Vierventiler

Auf Basis des Pantah-Triebwerks entstand ein flüssigkeitsgekühlter Motor mit 758 Kubikzentimetern, der im Rennsport bei einem Langstreckenrennen in Frankreich sein Debüt feierte. Schnell wuchs der Hubraum auf 851 Kubikzentimeter. Dann kam mit der 851 Tricolore das erste Serienmotorrad mit dem Desmoquattro auf den Markt. Ducati stieg in die Superbike-Weltmeisterschaft ein und konnte dort Erfolge feiern. Der Hubraum wurde nochmals auf 888 Kubikzentimeter vergrößert.

Der Auftrag

Ende der achtziger Jahre bekam Tamburini dann von Castiglioni den Auftrag, ein neues Motorrad zu bauen. Dieses sollte innovativ und revolutionär werden. Im



Beim Desmoquattro-Motor müssen acht Kipp- und Schleppebel auf engstem Raum untergebracht werden.

dämpfer sind keine Erfindung von Ducati, das schaute sich Tamburini angeblich von der Honda NR 750 von 1991 ab. (Die hatte übrigens ebenfalls eine Einarmschwinge.) Auch die Bimota DB2 mit den zwei Schalldämpfern unter dem Höcker gab es bereits ein Jahr vor der 916. Aber schon viele Jahre vorher, Mitte der siebziger Jahre, hatte Tamburini bei Bimota die SB2 entwickelt, bei deren Prototyp die komplette Auspuffanlage oberhalb des Motors verlief und sich die Schalldämpfer unter dem Höcker befanden.

Von Bimota bekannt war auch die Technik mit dem verstellbaren Gabelwinkel. Im nur 8,5 Kilogramm schweren Cromorahmen verbaute Ducati eine 2,1 Kilo-

gramm schwere Exzenterverstelleinheit, welche die Wahl zwischen den Lenkwinkeln von 24 oder 25 Grad ermöglicht. Der Nachlauf beträgt 94 bzw. 100 Millimeter. Der Radstand von 1.410 Millimeter bleibt unverändert.

Eine weitere Exzentereinheit befindet sich bei der 916 in der Hinterradschwinge zum Kettespannen. Diese Radaufnahme wiegt 1,3 Kilogramm. Die Einarmschwinge läßt die Waage 4,1 Kilogramm anzeigen. Damit ist diese Hinterradführung deutlich schwerer als eine konventionelle Zweiarmschwinge. Auch nicht gerade leicht waren damals die Dreispeichen-Felgen von Brembo. Vorne 5,3 Kilogramm und hinten 6,0 Kilogramm. Die leichteren Fünf-

Speichenräder, die später verbaut wurden, verbesserten dank geringerer Kreiselkräfte die Handlichkeit deutlich.

Um eine höhere Stabilität zu erzielen, wurde die Schwinge erstmals im Rahmen und nicht im Motorgehäuse gelagert.

Auf der EICMA 1993 war die 916 der Star der Messe. Der Ducati-Stand war ständig umlagert von Motorradfans. Der böse Blick, die schlanke Linieneinführung, das aggressive Design - dagegen wirkten die japanischen Superbikes langweilig und pummelig. Und dazu diese ganzen feinen Zutaten: Schnellverschlüsse an der Verkleidung, Edelstahlauspuffanlage mit elliptischen Schalldämpfern, geschmiedete Fußrasten und ein Seitenständer aus Aluminium...

Die 916 war leichter, schlanker und aggressiver als das Vorgängermodell - selten war ein Serienmotorrad so kom-



Foto: Hinrich Lüpkes

Carl Fogarty holte mit der Ducati 916 und den nachfolgenden Hubraumvarianten viermal den Weltmeister-Titel in der Superbike-Klasse. 56 Rennen beendete er als Sieger.

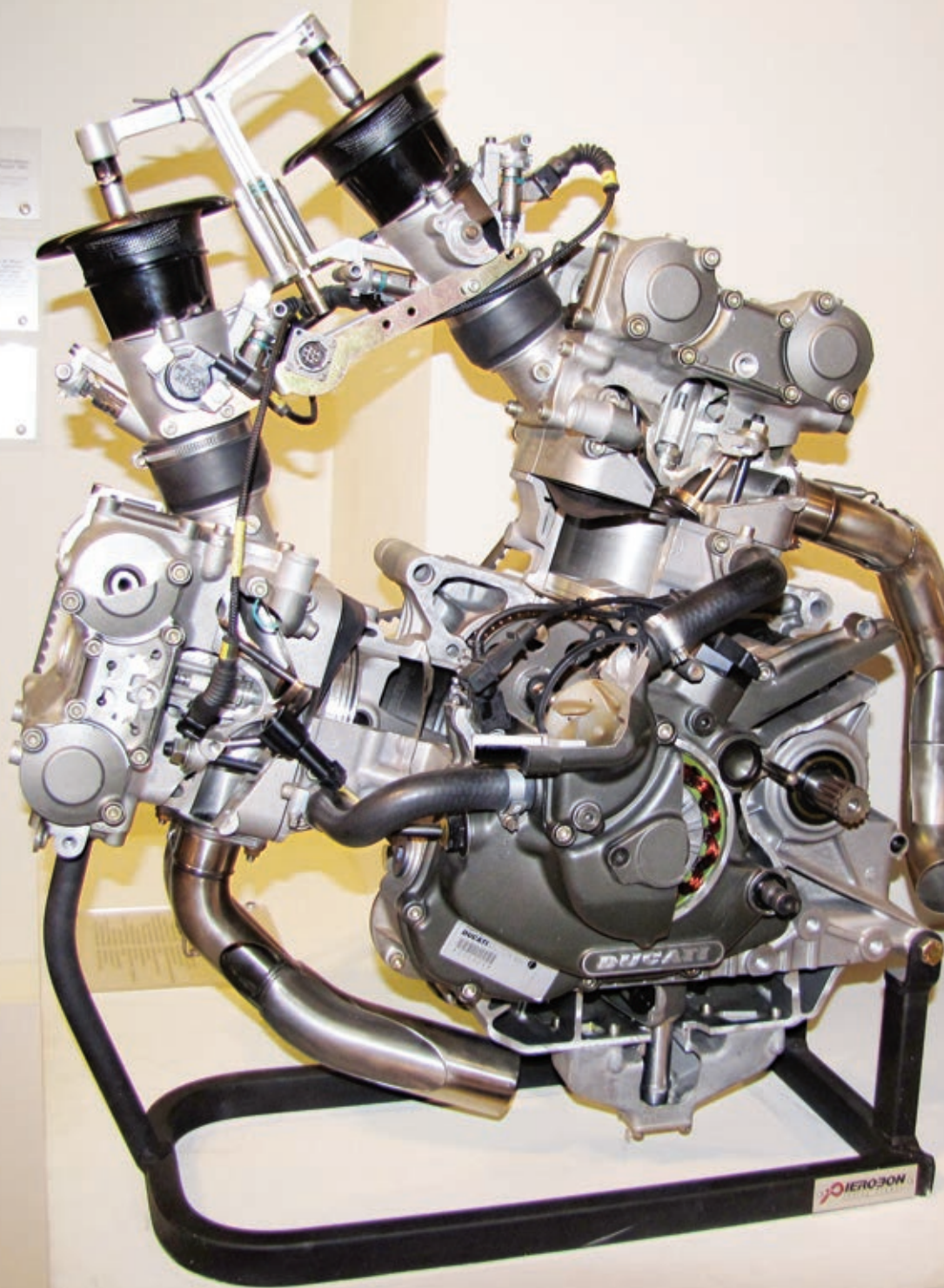



Für die Homologation zur Superbike-WM baute Ducati immer wieder exklusive Kleinserien. Bei der 996 R änderte man sogar das Verhältnis von Hub und Bohrung, um höhere Drehzahlen zu ermöglichen.

promiðlos als Sportbike auf die Räder gestellt worden. Man könnte sie auch als Prestigeobjekt bezeichnen, Ducati wollte zeigen, wozu die italienische Firma fähig ist, und selbstverständlich war die WM-Krone in der Superbike-Klasse das erklärte Ziel. Und diese Maschine sollte über Jahre diese Klasse dominieren: Alleine Carl Fogarty holte mit der 916, 996 und 998 vier Weltmeister-Titel und

56 Superbike-WM-Siege, bis er seine Karriere nach einer Verletzung beenden mußte. Troy Corser und Troy Bayliss erzielten je noch einen Titel mit Maschinen aus der 916-Baureihe.

Gut 28.000 Mark kostete die 916 im ersten Jahr. Für die SP-Version waren etwa 36.000 DM zu bezahlen.

Die ersten Serienmaschinen vom Typ 916 wurden übrigens nicht in Bologna gebaut.

Nach einem Brand in der Lackierabteilung wurde die Produktion zeitweise in das Caviga-Werk nach Varese ausgelagert, dorthin, wo heute MV Agustas vom Band laufen. Nur die Motoren wurden in Bologna montiert und nach Varese transportiert. Dadurch verzögerte sich auch die Auslieferung der ersten Serienma-

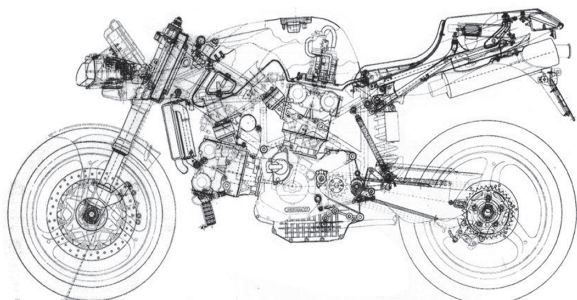

schinen auf den Mai 1994. Erst ab dem Frühjahr 1995 wurde das komplette Motorrad in Bologna gefertigt. Für die 916 änderte Ducati einiges am bisherigen Produktionsablauf. So wurden bei dieser Maschine erstmals viele Baugruppen vormontiert. Die 916 von 1994 war der Beginn einer neuen Superbike-Generation mit diversen Varianten und Sondermodellen: 916 Strada, 916 SP, 916 SP 0, 916 Biposto, 916 Senna I, 916 SPS, 955, 916 Senna II, 916 SPS Fogarty Replica, 916 Senna III, 996 Biposto, 996 SPS, 996 S, 996 R, 998, 998 S, 998 R, 998 S Bostrom Replica, 998 S Bayliss Replica, 998 Matrix, 998 S Final Edition.

Zehn Jahre lang wurde die 916-Baureihe gebaut, fast 35.000 Exemplare entstanden in dieser Zeit. Dann trat die 999 mit komplett neuem Design die Nachfolge an. Weil mit dem neuen Superbike aber die Verkaufszahlen in den Keller gingen, präsentierte Ducati bereits 2006 die 1098, deren Styling sich wieder deutlich an der 916 orientierte.

Das Design der 916 ist zeitlos und auch



Foto: Scuderia Assinda

Die 916 bedeutete die Abkehr von den weißen Veglia-Instrumenten. Viele Sondermodelle waren an den nummerierten Plaketten auf den Gabelbrücken zu erkennen.

heute noch aktuell. Wenn man sich die Panigale anschaut, ist die Ähnlichkeit nicht zu übersehen. Nach dem Flop mit der 999 ging man in Bologna lieber auf Nummer sicher und griff die Grundlinien der 916 wieder auf.

Neben der 916 hatte Ducati auch noch die weitgehend baugleiche 748 für die Supersport-Klasse im Programm. Auch hier gab es unterschiedliche Ausführungen.

Technische Daten: Ducati 916

Motor:	V2, 90 Grad	Reifen vorne:	120/70 - 17
Bohrung x Hub:	94,0 x 66,0 mm	Reifen hinten:	190/55 - 17
Hubraum:	916 cm ³	Bremse vorne:	2 x 320 mm Ø
Leistung:	108 PS bei 9.000 U/min		2 x Vierkolbenschwimmsattel
Drehmoment:	86 Nm bei 7.000 U/min	Bremse hinten:	1 x 220 mm Ø
Getriebe:	6 Gänge		1 x Zweikolbenschwimmsattel
Sekundärtrieb:	Kette	Tankinhalt:	17,0 Liter
Federung vorne:	USD-Telegabel, Ø 43 mm	Radstand:	1.410 mm
Federweg vorne:	127 mm	Sitzhöhe:	770 mm
Federung hinten:	Monofederbein	Gewicht:	210 kg
Federweg hinten:	130 mm	Preis:	28.490 DM

Ducati Monster 821

Ein Prototyp der Monster mit dem Motor der Hypermotard 821 wurde bei Probefahrten entdeckt. Die Maschine unterscheidet sich von der neuen Monster 1200 hauptsächlich durch eine Zweiarmschwinge als Hinterradführung und durch ein einfacheres LCD-Cockpit anstelle des TFT-Displays.

Das sind dann die gleichen Merkmale, die auch die Panigale 899 von der Panigale 1199 unterscheiden.

World Ducati Week

Die WDW findet in diesem Jahr am dritten Juli-Wochenende statt. Zum achten Mal wird damit die Rennstrecke von Misano zum Mittelpunkt tausender Ducati-Fans. Es werden wieder diverse Programmpunkte geboten, von Vorführungen, Autogrammstunden bis hin zur Möglichkeit, mit der eigenen Ducati die Rennstrecke zu befahren.

Der Eintrittspreis beträgt für Motorradfahrer 45 Euro. Beifahrer oder Besucher ohne Motorrad bezahlen 35 Euro. Ducati offeriert auch ein Drei-Tages-Ticket für 90 bzw. 60 Euro.

Zehn Jahre Ducati Melle

Seit 2004 wird im Superbike Centrum Melle, auch bekannt als Ducati-Melle, auf etwa 400 Quadratmetern italienische Leidenschaft gelebt. Zehn Jahre sind eine lange Zeit, das muß gefeiert werden. Deshalb wird am 17. Mai zum großen Jubiläumfest nach Melle in die Industriestraße eingeladen. Anlässlich des Geburtstages will die Firma ein Sondermodell präsentieren: Wenn es das Wetter zuläßt, sind Probefahrten mit den aktuellen Modellen möglich, selbstverständlich gibt es zu Essen und zu Trinken, und am Abend soll im Festzelt mit Live-Musik gefeiert werden.

Piaggio plant voraus

Der Piaggio-Konzern, zu dem die Marken Aprilia, Derbi, Gilera, Moto Guzzi, Piaggio und Vespa gehören, hat einen Drei-Jahres-Plan aufgestellt. Bis 2017 will man den Gewinn von 18 auf 70 Millionen Euro erhöhen. Weltweit sollen dann bis zu 800.000 Fahrzeuge pro Jahr verkauft werden. Hierbei handelt es sich aber hauptsächlich um Roller, die außerhalb Europas Kunden finden sollen. Die Motorradpro-

ÜBER 1400 BIKES VOR ORT

**DEUTSCHLANDS GRÖSSTE MOTORRAD-WELT
WWW.LIMBAECHER.DE**

L&L

HONDA
Kawasaki
DUCATI
MOTO GUZZI
SUZUKI
YAMAHA
BMW
HARLEY DAVIDSON
KTM
Aprilia

Echterdingen Straße 85, 70794 Filderstadt, An- und Verkauf, Neu- und Gebrauchtmotorräder,
Mo.-Fr. 10.00-13.00 und 14.00-18.30, Do. bis 20.00 Uhr, Sa. 9.00-16.00 Uhr,
Telefon 0711/797303-22, Telefax 0711/797303-50, E-mail: info@limbaecher.de

www.limbaecher.de

duktion will Piaggio auf 50.000 Maschinen im Jahr anwachsen lassen. Angeblich möchte man bis zu 17.000 Moto Guzzis in 2017 verkaufen. Im Vergleich zu den 6.800 im Jahr 2013 produzierten Guzzis wäre das eine Steigerung von etwa 250 Prozent in vier Jahren.

Bis 2017 möchte Piaggio 19 neue bzw. stark überarbeitete Modelle vorstellen, um das geplante Ziel zu erreichen.

Neuer Katalog von Stein-Dinse

Alle zwei Jahre erstellt die Firma Stein-Dinse einen neuen Gesamtkatalog, in dem Ersatzteile und Zubehör für italienische Motorräder und einiges mehr angeboten werden. Mit 610 Seiten hat der umfangreiche Katalog um mehr als zehn Prozent zugelegt.

Fahrer italienischer Motorräder können den Katalog kostenlos anfordern bei: Stein-Dinse GmbH, Waller See 11, 38179 Schwülper, Tel.: 0531-1233000, Fax: 0531-12330022, E-Mail: info@stein-dinse.com, Internet: www.stein-dinse.com.

Ducati Multistrada D-Air

Für die bereits in der letzten Motalia angekündigte Ducati Multistrada mit integriertem Auslösesystem für Airbag-Bekleidung von Dainese hat das Werk nun einen Preis veröffentlicht. Die Ducati Multistrada 1200 S Touring D-Air kostet inklusive Nebenkosten 20.035 Euro, ist also 700 Euro teurer als die normale 1200 S in der Touringversion.

Die dazu passende Bekleidung für Fahrer und/oder Beifahrer muß separat erworben werden. Eine entsprechende Weste

kostet etwa 800 Euro, für eine Textiljacke sind um die 1.600 Euro einzuplanen.

Solo-Sattel für's Monster

Ducati-Spezialist Richard Diopa hat für die Ducati Monster 696, 796 und 1100 einen Solohöcker in klassischer Form entwickelt. Je nach Ausführung des Polsters beträgt der Preis für diese Sitzbank, die ohne weitere Änderungen montiert werden kann, ab 425 Euro. Die Funktion des serienmäßigen Sitzbankschloßes bleibt erhalten.



Für die Monster 696, 796 und 1100 fertigt der Kunststoffspezialist Diopa Solo-Höcker und einen Motorspoiler.

Für Kunden, die gleichzeitig Rücklicht und Kennzeichenhalter umbauen möchten, hat Diopa eine passende Abdeckung, welche die Höckerunterseite verschließt, für 85 Euro im Programm. Desweiteren ist ein Motorspoiler für 189 Euro erhältlich. Höckersitzbank und Motorspoiler werden inklusive Befestigungsmaterial und TÜV-Unterlagen lackierfertig mit rot eingefärbter Oberfläche geliefert.

Weitere Infos gibt es bei: Kunststofftechnik Diopa GFK, Römerstraße 19, 70180 Stuttgart, Tel.: 0711-604504, Internet: www.diopa.com.

Ducati Scrambler

Nach 50 Jahren immer noch Kult

Die Bezeichnung Scrambler kommt aus dem Englischen von „to scramble“, was man mit aufsteigen oder klettern übersetzen kann. In den fünfziger und sechziger Jahren erfreuten sich Scrambler-Motorräder großer Beliebtheit, man könnte sie als die Vorläufer der Enduros bezeichnen. Viele Scramblers entstanden damals auf Basis der normalen Straßenmaschinen. Manche Hersteller spendierten den Motorrädern hochgezogene Auspuffanlagen und Kotflügel für zumindest etwas Geländetauglichkeit.

In Bologna legte man auf die Geländegängigkeit weniger Wert. Bei den bekannten Scramblers der Hubraumklassen 250, 350 und 450 war der Schalldämpfer tief unten positioniert, und der Kotflügel vorne befand sich dicht über dem Vorderrad. Aber trotzdem erfreuten sich diese Modelle damals wie auch heute großer Beliebtheit - es hat sich ein regelrechter Kult um diese



Außer der Scrambler hatte Ducati auch noch die R/T im Programm, die deutlich besser für Geländeausflüge geeignet war.



Baureihe entwickelt. Das ist auch Ducati nicht entgangen, und so befindet sich für die Saison 2015 ein neues Modell mit der Bezeich-

Normalerweise hatten die Singles von Ducati nur einen Kickstarter. Es gab aber auch ein paar Maschinen mit elektrischem Anlasser.



Irgendwas stimmt hier nicht!

nung Scrambler in der Entwicklung, welches voraussichtlich von dem luftgekühlten 800er-Zweiventil-Motor angetrieben wird.

Die einzylindrigen Scrambler der sechziger und siebziger Jahre waren eher ausgewogene Straßenmotorräder, welche hauptsächlich für den amerikanischen Markt gedacht waren. Die Produktion startete 1967 mit den Modellen 250 und 350. Sowohl Zylinderdurchmesser als auch Kurbelhub waren bei beiden Motoren unterschiedlich. Später entstand noch die 450er-Version, indem man den Hub um zehn Millimeter verlängerte. Mit 23 PS war die 450er die leistungsstärkste Scrambler. Auf Drängen des US-Importeurs,

der sich mehr Power und Geländetauglichkeit wünschte, entstand die R/T mit 450 Kubikzentimetern. Dieses Modell erhielt Zylinderköpfe mit desmodromischer Ventilsteuerung, während die Scramblers über normale Ventildfedern ver-



Die Ducati Utah kam über einen Prototyp nicht hinaus.



Replica einer Ducati Scrambler auf Basis einer Cagiva Alazzurra.

fügten. Nur die R/T-Baureihe besaß ein zusätzliches Dekompressionsventil. Für dieses Modell hatte man extra einen stabileren Rahmen entwickelt. Auch die Schwinge und andere Details unterschieden sich von der Scrambler. Nur für den italienischen Markt entstand auch eine 350 R/T, die aber auf die Desmodromik verzichten mußte.

1978 lief die Produktion der Scrambler-Baureihe aus. Auf der italienischen Motorradausstellung hatte Ducati als Nachfolgemodell die Utah vorgestellt. Ein komplett neues Motorrad mit einem von der Pantah abgeleiteten Einzylinder-

Motor mit Zahnriemenantrieb für die Nockenwelle. Es kam aber nie zu einer Serienproduktion.

In den letzten Jahren haben sich immer wieder Motorradenthusiasten von den Scrambler-Modellen inspirieren lassen und eigene Kreationen auf die Räder gestellt. Was macht man, wenn man eine Scrambler haben will, einem aber in der heutigen Zeit die Leistung des klassischen

Einzylindermotors als nicht ausreichend erscheint? Man baut entweder ein Zweizylinder-Modell so um, daß es wie eine Scrambler aussieht, oder man implantiert



Die V2-Scrambler ist kaum größer als die originale Single-Version.



Ducati Scrambler-Umbau von der Firma Taraky Racing aus Torrebelvicino.

einen V2 in das originale Fahrwerk, wobei man sich nicht scheuen darf, fleißig von der Flex und dem Schweißgerät Gebrauch zu machen. Beide Ergebnisse können sich sehen lassen, wie die Fotos auf diesen Seiten zeigen.

Einen anderen Weg geht die Firma Borile, die ein komplett neues Motorrad im Stil der Ducati entwickelt hat. Sogar der Zylinder und -kopf stammen von einer Ducati Monster. Diese Maschine soll Ende des Jahres die Serienreife erreichen. Die 450 Scrambler dürfte knapp 150 Kilogramm wiegen und 43 PS leisten. Der Kaufpreis für

eine Zweiarmbananenschwinge, die Platz für den rechtsseitigen Schalldämpfer schafft. Mit der Vorstellung wird noch in diesem Jahr gerechnet.



Taraky Racing ist ein Spezialist für Nachbaurahmen für Ducati-Rennmaschinen. Mit der V2 Scrambler wird ein anderer Kundenkreis angesprochen.

die in Kleinserie gefertigte Maschine soll fast 14.000 Euro betragen. Ducatis neues Scrambler-Modell dürfte da als Großserienmaschine deutlich preiswerter werden. Die Monster 796 mit dem gleichen Motor kostet um die 10.000 Euro. Die Scrambler könnte als neues Einstiegermodell sogar noch etwas billiger werden. Vermutlich bietet Ducati zwei Leistungsvarianten an, einmal etwas mehr als 80 PS und daneben eine 48 PS-Version.

Die Scrambler 796 verfügt über einen neu entwickelten Rahmen und

Presseschau

Hier werden Artikel über italienische Motorräder, die zum Erscheinungszeitpunkt dieser Motalia-Ausgabe in anderen, aktuellen Zeitungen zu finden sind, erwähnt.

Ducati Monster 1200

Auf zwei Seiten ist in der Zeitung „Alpen-tourer“ in der Ausgabe Nr. 03/2014 ein Fahrbericht der Vierventil-Monster mit vier Bildern abgedruckt.

MV Agusta Brutale 750

Eine zu einem Café Racer umgebaute MV Agusta Brutale 750 mit Vierzylinder-Motor belegt zusammen mit einer ähnlich modifizierten Triumph Speed Triple fünf Seiten in der aktuellen Ausgabe von „Fast-bike“. Dreizehn Fotos lockern den Text auf.

Moto Guzzi Bellagio Umbau

In der Zeitung „MO“ vergleichen die Redakteure eine für 20.000 Euro umgebaute Moto Guzzi Bellagio mit einer serienmäßigen BMW R Nine T. Vierzehn Bilder setzen die zwei Motorräder in der Mai-Ausgabe auf nicht ganz acht Seiten in Szene.

Aprilia RSV4 Tuning

Mit dem professionellen Tuning einer Vierzylinder-Aprilia befaßt sich „Fastbike“ in der aktuellen Ausgabe auf vier Seiten. Neun Fotos bebildern den Artikel.



DUCATI | GUZZI | LAVERDA | GILERA | BIMOTA | MORINI

19.Seby-Primavera
- Italo-Frühstück in Aachen -
Sonntag, 25. Mai 2014, ab 10 Uhr
Nähe BAB-Abfahrt AC-Lichtenbusch,
im Gewerbegebiet Pascalstraße

www.seby-poly.de

GFK-Teile für Motorräder aus Italien **SEBY • POLY**

NOVACOM GmbH | PB: SEBY-POLY | Werkstraße 26 | 52076 Aachen | Tel. (0 24 08) 93 89 93-2 | Fax (0 24 08) 93 89 93-9

Presseschau

Moto Guzzi V 35/V 50

Mit der Technik der kleinen Moto Guzzi-Motoren befaßt sich „Oldtimer Praxis“ in der Mai-Ausgabe. Achtzehn Bilder verteilen sich auf dreieinhalb Seiten und zeigen viele Details der V2-Motoren aus der kleinen Baureihe.

MV Agusta Dragster 800

Auf drei Seiten mit fünf Fotos der Mai-Ausgabe des „Motorradfahrers“ findet man einen Fahrbericht der neuesten MV Agusta, die von der Brutale 800 abgeleitet wurde.

Auch im „Tourenfahrer“ ist ein Artikel über die neue MV Agusta zu finden. Dieser belegt eine Seite in dem Heft Nr. 05/2014. Zwei Fotos zeigen das dreizylindrige Motorrad.

Laverda RGS 1000

Drei luftgekühlte Big Bikes der achtziger Jahre stehen im Mittelpunkt eines Berichtes von „Motorrad Classic“. Neben der Laverda RGS 1000 belegen die Kawasaki GPZ 1100 UT und die Suzuki GSX 1100 EF die Hauptrollen dieser Story. Vierundvierzig Abbildungen verteilen sich in der Ausgabe Nr. 04/2014 auf sechzehn Seiten.

Ducati 916

In der aktuellen Ausgabe befaßt sich die Zeitung „Classic Bike Mechaniker“ mit der Ducati 916. Acht Seiten sind dem Superbike gewidmet. Mit fünfzehn Fotos ist der Artikel reich bebildert.

Ducati Diavel

In „MO“ ist ein Fahrbericht der neuen Version der Ducati Diavel abgedruckt. Dieser erstreckt sich über nicht ganz fünf Seiten, und acht Fotos zeigen die Maschine und ein paar ihrer Details. In der Ausgabe Nr. 05/2014 ist der Artikel zu finden.

Parilla 250 Monoalbero

Auf acht Seiten beschäftigt sich „Klassik Motorrad“ mit der einzylindrigen Maschine aus den vierziger und fünfziger Jahren. In dem Heft Nr. 03/2014 zeigen vierzehn Fotos dieses Motorrad und andere Parillas.

Regler für alle Ducatis 82,-

Sowohl für Königswellen als auch für neue Modelle. Einzylinderumbauten von 6 auf 12 Volt ohne Austausch der Lichtmaschine. Passend auch für Morini, Laverda, Aermacchi, aktuelle Moto Guzzi

mit 10 Jahren Garantie, 1 Jahr uneingeschränktes Rückgaberecht Kontaktlose Zündanlagen

Komplett mit allen Anbauteilen inkl. Spulen und Kabelbaum

Für alle Moto Guzzi	245,-
Für alle Ducati KöWe	240,-
Für Ducati 860/900 KöWe (Geber an hinterer Nockenwelle)	330,-
Für BMW /5/6/7 - '79	170,-
Für BMW '79-'80	190,-

Zündanlagen für alle 'alten' Japaner und Briten lieferbar.

Hoch- und Flachsulter-Alufelgen und VA-Speichen nach Muster Bike Affairs Bredenbek

Jürgen Jäger-Volk Heidberg 9 24796 Bredenbek
Fon 04334/640 Fax /994 Mobil 0160/2864512
E-Mail jaeger-volk@t-online.de

Mostra Scambio Reggio Emilia

Die Suche geht weiter!

Manche Leute sagen, der Veteranen-Teilemarkt von Reggio Emilia wäre einer der größten Italiens, ob das stimmt, weiß ich nicht. Ich weiß aber, daß er immer Anfang April stattfindet, und daß sich der Besuch meist lohnt. Reggio Emilia befindet sich übrigens in der norditalienischen Poebene zwischen Parma und Bologna.

In den letzten zwanzig Jahren war ich vielleicht vier- oder fünfmal auf diesem Mostra Scambio. Ein Motorrad habe ich von dort aber noch nie mitgebracht. Vor zwei Jahren wollte ich dort eigentlich eine Maschine kaufen, habe aber nichts passendes gefunden; diesmal wollte ich garantiert kein Motorrad kaufen, habe aber trotzdem eins mitgebracht - doch dazu später mehr.

Auf der Anreise regnete es am Freitagabend stark, und wir machten uns schon ein wenig Sorgen, weil ja ein Großteil des Marktes auf dem Freigelände stattfindet. Wir suchten uns im Gewerbegebiet einen Parkplatz in der Nähe des Nord-Eingangs. An den Kennzeichen der anderen Fahrzeuge konnte man sehen, daß die Kauflustigen aus ganz Europa hierher gekommen waren. Darunter auch viele



Guzzis gibt es auch in klein - in Zusammenarbeit mit Benelli entstanden das Mokick Magnum (links) und die 125 Turismo.

deutsche Nummernschilder von Hamburg bis München.

Am Samstagmorgen nieselte es nur von Zeit zu Zeit, und im Laufe des Tages wurde das Wetter immer besser bis zu strahlendem Sonnenschein.

Bereits am frühen Morgen bildete sich noch vor der Kassenöffnung

Seltene Doppelnocken-Zweizylinder-Rennmaschine von Mondial.



um 8:00 Uhr eine lange Schlange vor dem Eingang. Wie heißt das so schön: „Der frühe Vogel fängt den Wurm“. Dabei ist meine Devise eher: „Wer morgens länger schläft, hält abends länger aus.“ Aber man muß auch mal eine Ausnahme machen können. Nach etwa zwanzig Minuten Schlange stehen und einer Zahlung von zehn Euro pro Nase konnten wir das Ausstellungsgelände entern - die Jagd war eröffnet!

Mit meiner vorbereiteten Einkaufsliste machte ich mich daran, zusammen zu suchen, was ich noch so an Kleinteilen benötigte, um den einen und anderen Umbau vorzunehmen, etwas zu reparieren, oder einfach nur ein paar Dichtungssätze auf Vorrat zu kaufen. Es dauerte nicht lange, und da konnte ich bereits die ersten Artikel auf meiner Liste abhaken. Man kann nicht erwarten, alles zu finden, was man sucht, doch die Liste wurde immer kleiner. Jeder Teilemarkt ist aber auch irgendwie anders. Letztes Mal habe ich mich totgesucht nach passenden Stummellenkern, diesmal hätte ich mindestens vier Paar kaufen können.

In Reggio Emilia waren diesmal viele Stände aus dem Bereich Roller und Fahrräder vertreten, nicht gerade das, was mich interessiert. Aber der Schwerpunkt liegt eigentlich immer und überall bei Motorrädern bis 500 Kubikzentimeter. Ich frage mich, wo die Italiener immer wieder diese Massen an 50ern, 125ern, 250ern und 350ern herholen. Die Auswahl reicht vom



Das Angebot an Maschinen aus den fünfziger, sechziger und siebziger Jahren bis 500 Kubikzentimeter ist groß.

völlig vergammelten Fragment bis hin zur top restaurierten Maschine. Originalteile, Zubehör, Nachbauten - es gibt fast alles. Man findet so manches, was man sucht und auch immer wieder Sachen, nach denen man gar nicht schauen wollte. Aus dem Augenwinkel entdeckte ich einen



Diese unscheinbare Ducati wurde kaum beachtet ...



... dabei war das eine Rennmaschine mit Doppelnockenmotor.

schönen Ledereinteiler in Grün-Weiß-Rot mit Schwarz. Der Preis war gut, der Händler hatte auch die passende Größe mit dabei, und so hatte ich schon wieder etwas gekauft, was gar nicht geplant war. Italienische Teilemärkte sind aber nicht nur Teilemärkte, sie sind auch lebende Museen, auf denen man seltene Maschinen sehen kann.

Und da gibt es immer wieder einiges zu entdecken von Serienmotorrädern über Rennmaschinen bis hin zu speziellen Umbauten. Ach, wenn ich doch bloß im Lotto gewinnen würde ... Ich würde hier mit einem 40-Tonner herfahren und mindestens zwanzig Motorräder auf einen Schlag kaufen, wenn Geld keine Rolle spielen würde. So heißt es schauen, gucken, bewundern und staunen. Da vergeht die Zeit schnell.

Kurz bevor wir das komplette Messegelände abgegrast hatten, trafen wir Wilfried Blöthe, in der Szene bekannt als Benelli-Bauer. „Habt Ihr die Benelli 125 da vorne gesehen? Die ist nagelneu, zwar aus den siebziger Jahren aber noch nie gefahren.“ Die hatte ich selbstverständlich übersehen. Wir betrachteten die Maschine gemeinsam, und Wilfried meinte: „Die fehlt noch in meiner Sammlung, aber ich habe keinen Platz, die mitzunehmen.“ Na ja, das sollte nun nicht das Problem sein - keine Stunde

später stand die kleine Benelli gut vertaut in unserem Fiat. Und Wilfried hatte doppeltes Glück, am nächsten Wochenende wollten wir in den Norden, so daß wir ihm das Schmuckstück mit nur 50 Kilometer Umweg nach Hause lieferten.



Für diverse Fahrzeuge werden mittlerweile Nachbaukits mit Rahmen und Kunststoffteilen angeboten.



10 JAHRE
DUCATI
MELLE
17. MAI 2014
AB 10 UHR



Superbike Centrum Melle GmbH
Industriestraße 24 c - 49324 Melle - Tel.: 0 54 22/92 66 66
www.DUCATI-MELLE.de

Ciao Massimo

Der große Tamburini ist von uns gegangen

Es gibt einzelne Personen, welche die italienische Motorradlandschaft maßgeblich beeinflusst haben. Im Alter von 70 Jahren ist jetzt einer von uns gegangen, dessen Arbeiten weit über die italienischen Grenzen das Motorrad-Design über Jahrzehnte geprägt haben. Am 4. April starb Massimo Tamburini an Lungenkrebs.

In den letzten Jahren des Zweiten Weltkriegs wurde Massimo Tamburini als Sohn einer Bauersfamilie geboren und wuchs in der Nähe von Rimini auf. Schon früh interessierte sich der Italiener für Motorräder. Aber seine berufliche Karriere ging erst einmal in eine andere Richtung. 1966 gründete er zusammen mit Valerio Bianchi und Giuseppe Morri die Firma Bimota. Man beschäftigte sich mit Heizungen und Klimaanlage.

Der Hobbyrennfahrer Tamburi-



Für Cagiva entwickelte Tamburini die erfolgreiche Aletta Oro 125.



ni entwickelte Spezialfahrwerke für die MV Agusta 750 und die Honda CB 750 Four, die er selbst zusammenschweißte. Seine Kreationen fanden so viel Zuspruch, daß in den siebziger Jahren aus Bimota eine Firma wurde, die Spezialfahrwerke für japanische Motoren und sportliches Zubehör bis hin zu kompletten Motorradern produzierte. Unter anderem war Tamburini für das Styling der Bimotas zuständig: „Einen Designer kann-

Spätestens mit der Ducati 916 wurde Tamburini als Designer weltberühmt. Aber Rummel um seine Person mochte der Italiener nicht.

ten wir uns nicht leisten, also entwarf ich die Motorräder“, soll er mal gesagt haben. Aber eigentlich war er Techniker, unter seiner Leitung wurden verschiedene neue Techniken bei Bimota zur Serienreife entwickelt.

1983 verließ Tamburini Bimota und arbeitete kurze Zeit im 500er Grand Prix Suzuki Team von Roberto Gallina. Dann fand er eine neue Anstellung bei Claudio Castiglioni, der gerade dabei war, mit der Cagiva Group eine italienische Motorraddynastie aufzubauen. Castiglioni beauftragte Tamburini, eine neue 125er für Cagiva zu entwickeln. Damals handelte es sich bei fast allen 125ern in Italien um Enduros. Tamburini entwarf die sportive Cagiva Aletta Oro 125, und das Motorrad wurde ein großer Verkaufserfolg. Es folgten die Modelle Freccia 125 und Mito 125.

Für Ducati schuf Tamburini Modelle wie die 750 Paso. Sein großer Wurf war die 916, die weltweit als Designikone gefeiert wurde. Als Cagiva 1996 Ducati verkaufte, blieb Tamburini weiterhin im Centro



Ricerche Cagiva in San Marino tätig und schuf die MV Agusta F4, mit welcher er sich ein weiteres Denkmal setzte. Später folgte die MV Agusta Brutale.

Die letzte Schöpfung von Tamburini war die MV Agusta F3 675. Zum 31. Dezember 2008 verließ er die Firma und widmete sich mehr der Familie und seinen Hobbys. Im November 2013 wurde bei Tamburini

Lungenkrebs festgestellt, ein halbes Jahr später verstarb er. Die Motorradwelt verlor am 4. April 2014 einen begnadeten Techniker und Designer, der für die Entwicklung vieler Bimotas, Cagivas, Ducatis und MV Agustas verantwortlich war.

Claudio Castiglioni und Massimo Tamburini haben die Motorradwelt gemeinsam stark beeinflusst. Beide waren starke Raucher und beide starben an Lungenkrebs.

Claudio Castiglioni und Massimo Tamburini ließen mit der F4 die Marke MV Agusta wieder auferstehen.

Regelmäßige Italotreffs

Der Eintrag regelmäßiger Italotreffs in diese Auflistung ist kostenlos, Postkarte oder Anruf genügt. Bitte Bundesland, Postleitzahl und eine Telefonnummer für eventuelle Rückfragen angeben.

Baden-Württemberg

68161 Guzzi² Moto Guzzi-Stammtisch in Mannheim, jeden 2. Donnerstag im Monat im Andechser, N2 10. Info: Tel.: 0151-40253889, E-Mail: gtheobald@gmx.com.

68259 Moto Morini-Stammtisch Kurpfalz jeden 4. Donnerstag im Monat, Vereinsgaststätte des DJK, In der Anlage 11, Mannheim-Freudenheim. Info: Tel.: 0621-7027498, E-Mail: andrea.s.gehm@arcor.de oder Internet: www.morini-kurpfalz.de.

68766 Jeden letzten Freitag im Monat, Italo-Stammtisch ab 20:00 Uhr, Pizzeria Pinocchio, Schwetzinger Str. in Hockenheim. Info: Ralph, Tel.: 06347-6080722 Q.

70195 Stammtisch von Freunden klassischer Motorräder, spez. Italo, jeden 2. Mittwoch in der Kulturkneipe Intus, Stuttgart Botnang. Info: Jürgen, Tel.: 0172-9470089.

71229 Moto Guzzi Stammtisch jeden ersten Freitag im Monat ab ca. 18:00 Uhr. Treffpunkt ist die Gaststätte Glemseck bei Leonberg. Info: Tel.: 0171-6880804 oder E-Mail: info@vhenkies.de.

71364 Oldtimerfreunde sowie Freunde klassischer Motorräder inkl. Italo im Rems-Murr-Kreis treffen sich jeden 2. Donnerstag in der Gaststätte Talau in Winnenden-Birkmannsweiler. Info: Benno, Tel.: 07195-68502 nach 21:00 Uhr oder 0172-7330194.

71686 Ducati-Club-Cavallo e.V. trifft sich jeden 1. Freitag im Monat zum Club-Stammtisch in einem Ristorante Raum Stuttgart ab 20:00 Uhr. Info: Roland, Tel.: 07146-281578, Internet: www.ducati-club-cavallo.de.

72160 Stammtisch der Laverda-Freunde Rohrdorf jeden 3. Freitag im Monat ab 19:00 Uhr im Vereinsheim des MC Mühlen, Egelstaler Weg in Horb-Mühlen. Info: Charly, Tel.: 07457-4245, Internet: http://www.laverda-gemeinschaft-deutschland.de.

72160 Offener Moto Guzzi-Stammtisch in Horb, mittwochs ab 19:00 Uhr. Info: Tel.: 0160-98771708.

72226 Moto Guzzi-Stammtisch die Aquilas treffen sich jeden 1. Samstag im Monat ab 18:00 Uhr, in der Gaststätte Waldesruh in Oberweiler. Info: S. Dürr, Tel.: 07484-307.

72519 Der Ducati-Stammtisch Veringenstein trifft sich jeden 1. Freitag im Monat im Gasthaus-Pizzeria Hirsch in Veringenstein. Info: Tel.: 07577-1392.

72666 vormals 72622 Moto Guzzi Frühstück. Jeden ersten Sonntag im Monat um 10:30 Uhr, Bäckerei Veit, Nürtingerstr. 60 in Neckartailfingen. Info: Tom Short, Tel.: 0174-1026189 (English-Sprecher, bisle Deutsch), E-Mail: azguzzi@live.com.

73035 Moto Guzzi-Stammtisch GP, jeden 3. Freitag im Monat, im Schützenhaus Pizzeria Idea, Waldeckstr. 42 in GP Bezgenried. Info: Tel.: 0174-3324716, E-Mail: centauro-v10@gmx.de.

74834 Morini-Stammtisch Neckar/Odenwald, jeden ersten Freitag im Monat in der Gaststätte Neckartal in Neckarmühlbach, 20:00 Uhr. Info: Tel.: 06261-18567 (Dieter).

76227 Jeden 2. Donnerstag im Monat zwangloses Treffen von Laverda- und Italiener-Fahrern/innen im Irsh-Harb-Pub in Karlsruhe-Durlach. Info: Thomas Rentschler, Tel.: 0721-44124 o. 0721-681119.

76337 Jeden 1. Mittwoch im Monat trifft sich der Italia- und Oldtimer-Stammtisch in der Jägerstube in Waldbronn, Hans-Thoma-Str. 14. Info: Arnold, Tel.: 07243-65961.

76356 Jeden Freitag Italiener-Stammtisch im Café Badkap in Weingarten/Walzbachhalle. Info: Tel.: 07244-5167.

78136 Ducati- + Italo-Stammtisch Schonach trifft sich dienstags, immer in der ungeraden Kalenderwoche, im Gasthaus Wilhelmshöhe in Schonach. Info: Tel.: 07722-21389.

79100 Freunde italienischer und klassischer Motorräder treffen sich jeden Freitag, 20:30 Uhr in der Pizzeria Waldhorn in Sexau. Info: Tel.: 07661-9091754.

79215 Guzzi- + Italiener-Treffen am dritten Donnerstag im Monat auf dem Geisberg im Schwarzwald-Stüble, Biederbach, Höhenhäuserstr. 3. Info: Edgar, Tel.: 07821-22915.

79541 Der Guzzi-Hock-Maria trifft sich jeden ersten und dritten Freitag des Monats um 19:30 Uhr in der Pizzeria Maria am Sportplatz in Lörrach/Haagen. Info: Tel.: 0761-1557094, Internet: www.GuzziHock-Maria.de.vu.

88074 Guzzi-Schrauber und Freunde klassischer Motorräder aus Italien treffen sich von April bis Oktober am Samstagmittag ab 17:00 Uhr im Schussental südlich von Ravensburg auf der Ranch, Weiler 1 in Meckenbeuren. Info: Internet: www.w-1.de oder Tel.: 07542-912416.

88145 Moto Guzzi Stammtisch Allgäu jeden 2. Donnerstag im Monat um 18:30 Uhr im Gasthaus Tanne, Salzstr. 16, Wohlbretches/Hergatz. Info: E-Mail: guzzi-allgaeu@gmx.net, Tel.: 0043-(0)557877213.

88437 Moto Guzzi-Stammtisch jeden 3. Donnerstag im Monat im Gasthaus Alter Bahnhof in Schemmerhofen. Info: Tel.: 07351-76765, Alfred.

88696 Stammtisch des Moto Guzzi Clubs Bodensee jeden 1. Mittwoch ab 19:00 Uhr im Gasthaus Adler in Hohenbodman. Info: Joachim Volk, E-Mail: info@guzzimoto.de oder Internet: www.guzzimoto.de.

Bayern

80637 München: Stammtisch Solo Moto Italiane jeden 1. und 3. Donnerstag im Monat ab 19:00 Uhr im Augustiner am Dante, Dantestr. 16. Info: Joschi, Tel.: 089-5707296.

81669 Moto Guzzi Gourmet-Treffen jeden dritten Dienstag im Monat im Da Sebastiano im Tassilo, Balanstr. 34 in München ab 19:00 Uhr. Info: Tel.: 089-4314821.

81737 Der Moto Guzzi-Club Bavarese e.V. trifft sich alle 14 Tage am Montag in Thal im Gasthaus Stahuber um 20:00 Uhr. Infos: Erich Sterner, Tel.: 08025-3808 oder Internet: www.mgc-bavarese.de.

83373 Stammtisch jeden ersten Freitag im Monat ab 20:00 Uhr in der Pizzeria in Tengling. Info: Tel.: 0151-41280572 oder Internet: www.motorradfreunde-tengling.de.

84453 Italo-Stammtisch Mühlendorf trifft sich jeden 2. Freitag im Monat um 20:00 Uhr beim Pauli-Wirt. Info: Josef Stark, Tel.: 08631-2763.

86356 Der Moto Guzzi-Stammtisch Augsburg trifft sich jeden letzten Montag im Monat um 19:30 Uhr im Gasthof Schmid, Neusaß, Ortsteil Täferlingen. Info: Tel.: 0821-465757.

Regelmäßige Italotreffs

86577 Der Italo- und Oldtimer-Stammtisch Unter 8000 trifft sich am 1. Freitag im Monat in den Vereinsstuben Tödtenried. Info: Tel.: 08258-1283 od. 08208-8154.

87734 Jeden 1. Freitag im Monat treffen sich Fahrer und Freunde italienischer Motorräder im Landhaus Maierhof-Pizzeria, Hauptstr. 19 in Benningen. Info: Tel.: 08332-1253.

90411 Der Moto Guzzi-Stammtisch Nürnberg trifft sich jeden ersten Mittwoch im Monat im Landbierparadies, Sterzinger Str. 4-6 und jeden dritten Freitag im Monat ab 19:30 Uhr in der Osteria da Silvano in der Georg-Buchner-Str. 4. Info: Gerhard Kern, Tel.: 0151-42419035, Internet: www.guzzi-nbg.de.

91575 Die Italo-Freunde Mittelefranken treffen sich jeden 1. Samstag im Monat in der Pizzeria Il Corso in Windsbach. Info: Tel.: 09827-1868.

92724 Die Laverda-Connection-Oberpfalz trifft sich jeden ersten Sonntag im Monat um 17:00 Uhr in der Schloßschenke in Kaibitz. Info: Reinhold (Pilot) Weinert, E-Mail: r.weinert@gmx.net, Tel.: 09644-1795.

92... 93... u. 95... Oberpfälzer Moto Guzzi-Stammtisch. Info und Termine im Internet: www.omgs.de.

94051 Jeden letzten Freitag im Monat ab 19:00 Uhr Stammtisch in Hauzenberg/Eben im Apostelbräu. Info: B. & C. Landtag, Tel.: 08586-4830, Mobil: 0171-7538000, E-Mail: b.landtag@gmx.de.

95478 Jeden ersten Mittwoch im Monat ItaloStammtisch ab 19:00 Uhr in der Pizzeria Da Gino in Kennthau. Info: Internet: kulturbanauentrabitzd.de oder Tel.: 09644-918377 oder E-Mail: guzzi-bone-@freenet.de.

95634 Jeden 1. Freitag im Monat im Cafe Rieß am oberen Marktplatz in Tirschenreuth um 20:00 Uhr für Italiener-Fahrer. Info: Tel.: 09631-1389.

97828 Der Guzzi-Club Squadra Guzzi di Bavaria trifft sich jeden Mittwoch ab 20:00 Uhr im Cafe Mainland in Zimmern. Info: Tel.: 09391-5922.

Berlin

10553 Stammtisch für Freunde italienischer Motorräder in Berlin jeden 1. und 3. Mittwoch im Monat im Trofeo im Meilenwerk, Wiebestr. 35-37, ab 19:00 Uhr. Info: E-Mail: jensinberlin@antifah.de.

12157 Der Laverda Club Berlin e.V. trifft sich jeden 1. Dienstag im Monat im Heinrichs, Bismarkstr. 67 ab 20:00 Uhr. Info: Tel.: 030-7958764 oder Internet: www.laverda-club-berlin.de.

14052 Der Bimota-Stammtisch Berlin trifft sich jeden 2. Donnerstag im Monat ab 19:00 Uhr im Sam Kullman's Diner, Theodor-Heuss-Platz 5 in Berlin. Info: Bimofranky, Tel.: 0178-7779924.

14129 Stammtisch für Freunde italienischer Motorräder in Berlin jeden 3. Mittwoch im Monat an der Spinnerbrücke, Spanische Allee 180, ab ca. 19:00 Uhr. Info: Jens, E-Mail: jensinberlin@antifah.de.

14542 Italo-Stammtisch für Brandenburg und Berlin! Am ersten Wochenende im Monat im Gasthaus Venezia, Berliner Chaussee 64 in Werder (Havel) ab 17:00 Uhr. Info: Torsen, Tel.: 0179-7905898.

Bremen

Der Stammtisch des Bremer-Italo-Clubs findet jeden 1. Mittwoch im Monat ab 20:00 Uhr im Caracol, Alter Postweg in Bremen-Hastedt statt. Info: Rainer Oeding, Tel.: 04207-801506.

Hamburg

21031 Stammtisch für Freunde italienischer Motorräder im Castello, Lohbrügger Landstr. 119 in Hamburg, immer den zweiten Freitag des Monats ab 20:00 Uhr. Info: Uwe, Tel.: 040-21992922.

22179 Jeden 1. Donnerstag im Monat ab 19:00 Uhr Stammtisch des Ducati Clubs Hamburg in der Piazza Roberto, Brahmfelder Dorfplatz 3. Info: Jens, Tel.: 040-296324 oder Internet: www.ducati-club-hamburg.de.

22761 Morini-Stammtischtreffen jeden 1. Dienstag im Monat ab 20:00 Uhr im Shovel Road, Gasstr. 2, HH-Bahrenfeld.

Hessen

34130 Die Ducati-Freunde-Mitte treffen sich jeden 1. Donnerstag im Monat im XOX, Baumgartenstr. 1 in Kassel, ab 20:00 Uhr. Info: Jürgen Seidel, Tel.: 0172-2749991 oder Internet: www.Ducati-Freunde-Mitte.de.

34537 Der Guzzi-Stammtisch Nordhessen trifft sich von Mai bis Oktober immer am ersten Samstag im Monat um 14:00 Uhr und in den übrigen Monaten immer am ersten Freitag um 19:00 Uhr in Bad Wildungen-Wega beim Koppentretsch. Info: E-Mail: juergen.rettig@arcor.de

35177 Jeden 3. Samstag im Monat treffen sich die Freunde italienischer Motorräder Mittelhessen im Gasthaus Zur Linde in Wollmar. Info: Harald, Tel.: 0173-6560324 oder Dietmar, Tel.: 06452-911712.

36355 Guzzi-Stammtisch Vogelsberg trifft sich jeden letzten Sonntag im Monat ab 14:00 Uhr im Oldtimer-Café in Grebenhain/Herchenhain.

60599 Moto Guzzi-Stammtisch Rhein/Main Die wilde Mitte trifft sich jeden dritten Donnerstag im Monat in der Speisegaststätte Frankfurter Ruderclub, Mainwasenweg 33, Frankfurt.

61440 Der Stammtisch der Ducati-Freunde-Hessen (Rhein/Main-Gebiet) trifft sich jeden 2. Freitag im Monat im Taunus. Info: Hartmut, Tel.: 06474-8112.

63110 Jeden ersten Donnerstag im Monat Italo-Stammtisch Rodgau, alle Motorradfahrer willkommen. Info: Holger Henkel, Tel.: 06106-63347.

63526 Azzurri-Stammtisch jeden 1. Samstag im Monat im Ristorante Antico Rustico, John-F.-Kennedy-Str. 9 in Erlensee. Info: Internet: www.azzurriclub.de oder Tel.: 0170-5408036.

63526 Schrauber-Stammtisch des Azzurriclubs alle 14 Tage donnerstags im Lokal Zur Krone bei Vlasta, Friedrich-Ebert-Str. 16 in Erlensee. Info: Internet: www.azzurriclub.de oder Tel.: 0170-5408036.

65439 Der Guzzi-Stammtisch Mainspitze trifft sich jeden 3. Freitag im Monat ab 19:30 Uhr im Flörshheimer Bootshaus, Adam-Opel-Anlage 1 in Flörshheim (Eingabe ins Navi: Konrad-Adenauer-Ufer 21). Info: Ralf, Tel.: 0179-5208528.

65795 Die Scuderia Moto Guzzi Rhein Main 1996 trifft sich in jeder geraden Woche freitags ab 20:00 Uhr in der Radfahrerhalle, Jahnallee 23, Hattersheim-Okriftel. Info: Manni, Tel.: 0171-3509256.

Niedersachsen

21439 Jeden 2. und 4. Mittwoch ab 20:00 Uhr Klönschnack für Italienerfahrer. Im Treibhaus, unter den Eichen 10, Marxen. Info: Tel.: 04179-759059.

Regelmäßige Italo-Treffs

26197 Jeden 1. Sonntag im Monat ab 10:00 Uhr Guzzi-Klönchnack in der Gaststätte Zur Hunte in Huntlosen, Hatter Str. 15. Info: Internet: www.guzzifreunde-eisenherz.de, Tel.: 0441-591890.

26725 Ab 20:00 Uhr, 14-tägig (freitags) Treffen des ZZC Emden an der Clubtheke in Emden (Borssum) Ukoweg, für Guzzis, Ducs, BMW u. Engl., Café Racer-Treffen. Info: Tel.: 04921-26628.

27367 Guzzi-Stammtisch jeden 1. Mittwoch im Monat im Ahauser Hof. Info: Lutz, Tel.: 04261-971242.

27632 Jeden 2. Samstag im Monat (außer im Dezember) Italo-Frühstück von 9:00 Uhr bis ca. 12:00 Uhr im Café-Bistro De Koffiestuv in Dorum-Neufeld. Anschließend Tour durch das schöne Cuxland. Info: Tel.: 04741-2098 nach Detlef fragen oder 0171-5274519.

30974 Jeden 1. Donnerstag im Monat ab 19:30 Uhr Stammtisch der Italienerfreunde Deister im Zum goldenen Löwen in Wenningsen. Info: Erika, Tel.: 05103-8807 ab 20:00 Uhr.

31319 Der Moto Guzzi Stammtisch Hannover trifft sich jede ungerade Woche im Monat donnerstags ab 19:00 Uhr im Restaurant Zeus, Zuckerkabrisweg 1 - 3 in Sehnde. Info: Tel.: 0177-4412660, Georg, Internet: www.guzzistammtisch-hannover.de.

31848 Jeden 1. Sonntag im Monat Treffen der Dellortos in Bakede bei Bad Münder in der Gaststätte Badukun oder im Freibad, um 15:00 Uhr. Info: Kai, Tel.: 0163-7812940.

49143 Italo-Stammtisch jeden 1. Mittwoch im Monat um 19:30 Uhr im Gasthaus Wissinger Eck am Kreisverkehr in Bissendorf-Wissingen. Info: Tel.: 05402-8664.

49176 Moto Guzzi-Fahrer treffen sich jeden 1. Samstag im Monat ab ca. 15:00 Uhr im Hilter Hof, Bielefelder Str. 1, Hilter a. T. W. Info: Tel.: 05424-23110 oder 05424-398393.

49324 Der Moto Guzzi Stammtisch MGSG-Grönegau trifft sich jeden 2. Mittwoch im Monat ab 19:30 Uhr im Restaurant Akropolis in Melle OT Eicken-Bruche. Info: D. Wendland, Tel.: 05422-43076.

Nordrhein-Westfalen

33129 Jeden 1. Montag im Monat trifft sich der Moto Guzzi-Club Paderborn im Haus Nolte in Dellbrück-Bentfeld. Info: Tel.: 05250-7194, Internet: www.motoguzzi-club.de.

33699 Der Italo-Treff-OWL (Ostwestfalen) trifft sich an jedem 1. Freitag im Monat ab 19:00 Uhr im Restaurant Meerкотten, Bechterdissstr. 147 in Bielefeld-Ubbedissen. Info: Walter, Tel.: 05231-69386 od. Axel, Tel.: 05202-158365.

33803 Jeden ersten Dienstag im Monat Ducati-Stammtisch im Rock'n Blues Rasthouse Friedrichshöhe in Steinhagen-Amtshausen ab 20:30 Uhr. Info: Peter, Tel.: 05225-1685 oder Ralf, Tel.: 05241-237702 oder E-Mail: Stammtisch@Ducatiisti.de.

40, 42, 45, 50, 51, 53 Monatlicher Ducati-Treffen wechselnden Orten. Details zum jeweils nächsten Treff bei www.rrraeuber.de im Forum unter Veranstaltungen.

41066 Mittwochs in ungeraden Wochen trifft sich der Italo-Stammtisch ab 20:00 Uhr im Sportlertreff Am Haus Lütz in Mönchengladbach. Info: Dirk Toschka, Tel.: 02161-649158.

41844 Regelmäßiges Treffen des Italo-Stammtisches jeden 1. und 3. Mittwoch im Monat um 20:00 Uhr im Bistro Café 57, Gladbacher Str. 22 in Wegberg/Rath Anhoven. Info: Werner Otto, Tel.: 02161-5629277 oder 0177-5629277 oder Internet: www.italostammtisch.de.

42799 Am letzten Freitag des Monats, 20:00 Uhr, treffen sich die Freunde italienischer Motorräder in der Gaststätte Zur Trompette, Am Förstchens-Busch 2a, Leichlingen. Info: Tel.: 02174-894222, Karl-Robert, E-Mail: Guzzikarl@web.de oder Tel.: 02203-9087875, Jürgen, E-Mail: g.j.b@web.de, Homepage: www.Italo-Stammtisch-Leichlingen.de.

42799 Benelli- & Motobi-Stammtisch (100 Jahre) Freunde der Marken treffen sich einmal im Monat in der Gaststätte Zur Trompette, Am Förstchens-Busch 2a, Leichlingen. Info: Rolf, Tel.: 0171-2866357 oder Internet: <http://classicbenellis.xobor.de>.

44627 Jeden ersten Mittwoch im Monat um 19:00 Uhr Stammtisch der Ruhrpott-Guzzisti im Lokal Zur alten Mühle in Herne-Börnig. Info: Internet: <http://ruhrpott-guzzisti.de/>

45239 Stammtisch Ducati-Freunde Rhein/Ruhr alle 14 Tage freitags ab 19:00 Uhr, Krüger's Landgasthaus zum Hespertal, Hammerstr. 44 in Essen. Info: Pit Wehling, Tel.: 0208-52196 oder E-Mail: pitwehling@aol.com.

46286 Italo-Treff jeden 1. Sonntag im Monat von 10:00 - 12:30 Uhr zwischen Münsterland & Ruhrgebiet bei Michael Nitzsche & team, Hervester Str. 39 in Dorsten-Wulfen. Info: Michael Nitzsche & team, Tel.: 02369-21842, E-Mail: info@italomotos.de oder Internet: www.italomotos.de.

47608 Ducati Stammtisch in Geldern/Pont an jedem ersten Sonntag im Monat. Termine und Infos: Internet: www.ducati-stammtisch-niederrhein.de.

47802 Der Laverda-Stammtisch Linker Niederrhein trifft sich jeden 1. Donnerstag im Monat ab 20:00 Uhr in der Hülserbergschänke, Am Rennstieg 1, 47802 Krefeld.

48268 Jeden letzten Donnerstag im Monat um 19:00 Uhr lockeres Treffen des Guzzi-Stammtisches Münsterland im Landhaus Rickermann, Bahnhofstr. 72, Greven-Reckenfels. Info: Internet: www.guzzistammtisch.de.

49536 Italostammtisch in Lienen, jeden ersten Freitag im Monat, im Restaurant-Café Pellemeier. Info: E-Mail: italostammtisch@web.de od. Internet: www.pellemeier.de, Tel.: 01520-9778622.

52353 V7 IG Düren trifft sich im Zweiwochenabstand in der Pizzeria da Marco in Düren-Hoven, Senefelder-Str., samstags ab 20:00 Uhr. Info: Theo Knott, Tel.: 02421-84301.

52391 Jeden 1. und 3. Dienstag im Monat Italiener-Stammtisch MF Efyalia Nord e.V., am Wolfsgroben 10, 52391 Vettweiß-Soller. Info: Tel.: 02423-6164, 02252-4788, 0221-418313.

52511 Die Italo-Freunde Lindern treffen sich nach Absprache zum Grillen, Lagerfeuer, Benzinreden und dem einen oder anderen Pils, Zeltmöglichkeiten gegeben. Info: Andy, Tel.: 02462-5157 oder Manfred, Tel.: 02462-2634.

57072 Jeden letzten Freitag im Monat ab 20:00 Uhr trifft sich der Italo Stammtisch Siegerland im Lago da Vinci, Freudenberger Str. 671 in Siegen. Info Gerhard Hansberg "Bummi", Tel.: 0151-15358497.

Regelmäßige Italo-Treffs

58455 Morini-Stammtisch Rhein/Ruhr, jeden 1. Donnerstags im Monat in Witten-Heven im Zum Dorfkrug, ab 20:00 Uhr. Info: M. Würtz, Tel.: 02304-250329.

Rheinland-Pfalz

53518 Italo-Stammtisch jeden 1. Freitag im Monat ab 19:00 Uhr im onRoad-Cafe in Leimbach. Info: Tel.: 02691-2627, Internet: www.onroad-cafe.de.

53518 Jeden 2. Freitag im Monat ab 19:00 Uhr trifft sich der Guzzi Stammtisch Eifel im onRoad-Cafe in Leimbach/Adenau. Info: Internet: www.world-of-goodsi.de.

54290 Am ersten Montag im Monat treffen wir uns um 20:00 Uhr zu unserem Guzzi-Stammtisch im Krokodil am Nikolaus Koch Platz in der Innenstadt von Trier. Info: Internet: www.lovingarts.de/Guzzi-Trier/.

55411 Guzzi-Wanderer treffen sich jeden 2. Freitag im Monat ab 19:30 Uhr in der Pizzeria Da Domenico in Bingen-Büdesheim. Info: Tel.: 06743-919335.

55593 Der Ducati-Stammtisch Rüdeshheim trifft sich jeden 2. Montag im Monat im eigenen Clubraum in Rüdeshheim, Schäferstr. 11. Rüdeshheim liegt 3 km westlich von Bad Kreuznach und nicht am Rhein. Info: Tel.: 0671-42771.

56073 Der Moto Guzzi-Stammtisch Koblenz trifft sich jeden letzten Freitag im Monat ab 19:00 Uhr in der Pizzeria Chianti in Koblenz-Moselweiß, Gölser Str. 18. Info: Tel.: 06747-1502.

56294 Jeden 2. Freitag trifft sich der Italo-Stammtisch Maifeld in Münstermaifeld. Info: Peter Daum, Tel.: 02672-2340, E-Mail: peter+tini@rz-online.de, URL: http://www.italostammtisch.de.

57612 Jeden 2. Freitag im Monat westerwälder Aprilia-Fahrer-Stammtisch, Kreis AK/WW, ab 19:30 Uhr, Ort: Kirchhalb direkt an der B8, Imbiss Bierhäusl. Info: Tel.: 0160-8423153 von 8:00 - 20:00 Uhr.

66954 Stammtisch der Italo-Freunde Saar-Pfalz immer am 2. Samstag im Monat in Pirmasens/Winzeln, in der Alten Schmiede, ab 19:30 Uhr. Info: Tel.: 06335-983667 oder Internet: www.italofreund.de.

67655 Der Ducati Owners Club Kaiserslautern trifft sich regelmäßig jeden 1. Samstag im Monat ab 20:00 Uhr im eigenen Clubheim, Pirmasenser Str. 42 (Eingang in der Humboldtstr.) in Kaiserslautern. Info: Tel.: 0171-4764688 oder Internet: www.doc-kl.de.

76846 Stammtisch der Freunde italienischer Motorräder Hauenstein. Treffjeden 1. Donnerstag im Monat ab 19:30 Uhr im Schützenhaus in Hauenstein.

Saarland

66111 Freunde italienischer Motorräder treffen sich jeden 2. Mittwoch im Monat in der alten Bierstube, Martin-Luther-Str. 31, Saarbrücken. Info: Ralf Herburger, Tel.: 0681-31631 oder E-Mail: RHerburger@t-online.de.

66115 Die Moto Guzzi-Freunde Saar treffen sich jeden 1. und 3. Freitag im Monat um ca. 20:00 Uhr in der Gaststätte Soli Jacobshütterweg in Saarbrücken-Burbach. Info: Tel.: 06809-7730 oder 06898-298184 oder 06806-78202.

66793 Der Stammtisch MF Al Dente trifft sich jeden Mittwoch um 20:00 Uhr in Saarwellingen, im Bistro Laube, Hülzweilerstr. 18. Info: DucDidda, Tel.: 06838-81138.

Sachsen

01478 Italo-Stammtisch Dresden, jeden 1. Mittwoch 19:30 Uhr in der Köhlerhütte Weixdorf. Info: Tel.: 0351-8809768.

08645 Jeden letzten Freitag im Monat findet unser Biker-Stammtisch in Bad Elster, Gasthof Landhaus statt, Treffpunkt ab 19:00 Uhr.

Sachsen-Anhalt

06847 Stammtisch jeden Donnerstag im Feinekeller in 06847 Dessau. Info: Lacki, Udo Tenschert, Tel.: 0340-517422 ab 16:00 Uhr od. 0172-3621428.

Schleswig-Holstein

23909 Rosso Passione - Der Ducati Stammtisch im Norden trifft sich jeden 1. Sonntag im Monat von April bis Oktober um 14:00 Uhr beim Eispavilion Pelz, Schloßwiese 1 in Ratzeburg. Info: Internet: www.rossopassione.de.

25920 Jeden 1. Sonntag im Monat ab 9:00 Uhr Italo-Treff im Museum Twins&Triples, Seitenweg 3 in Stedesand. Info: Ottmar, Tel.: 0172-9773465.

Österreich

A-1050 Laverda- und Guzzi-Stammtisch jeden ersten Samstag im Monat ab 19:00 Uhr im Gasthaus Waldviertler Stub'n, Wiedner Hauptstr. 89. Info: Gert Schnögl, Tel.: 0043-(0)676-7705885, Internet: www.laverdafreunde.at.

A-3040 Moto Guzzi-Stammtisch jeden 1. Freitag im Monat ab 19:00 Uhr im Gasthaus Messerer Seebachstube, Ebersberg Umseerstraße 19 in Neulengbach. Info: Tel.: 0043-(0)6641810114.

A-3100 Der Ducati Motorradclub Österreich trifft sich jeden letzten Freitag im Monat im Hotel Seeland, Goldeggerstr. 114 in St. Pölten. Info: Internet: www.ducaticm.at.

A-3133 Moto Guzzi-Stammtisch der Guzzizangler jeden letzten Freitag im Monat ab 19:00 Uhr in der Pizzeria Caramellini in Traismauer. Info: Mag. Dietmar Johannes Bauer, E-Mail: rev1@gmx.at.

A-5202 Der Club Moto Italia e.V. trifft sich jeden 1. Dienstag im Monat um 20:00 Uhr im Gasthof Gerbl in Neumarkt am Wallersee. Info: Wolfgang Leodegar Kaufmann, Tel.: 0043-(0)6216-4685.

A-5204 Moto Guzzi-Stammtisch jeden 2. Freitag ab 20:00 Uhr bei Toni's Bauernschenke, Pföngau bei Straßwalchen. Info: Internet: www.motoguzzi-club.at, Tel.: 0664-73482486.

A-6850 Dornbirn, il primo e unico, Moto Guzzi-Stammtisch jeden 1. Donnerstag im Monat im Boxenstop, Lustenauerstr. 75b. Info: Gibel, Tel.: 0043-(0)664-3167016.

A-6850 Moto Guzzi-Stammtisch in Dornbirn findet jeden 1. Mittwoch im Monat ab 20:00 Uhr in der Schwefelbeiz, J. G. Ulmerstr. 5 statt. Info: E-Mail: chru69@gmx.at.

A-8010 Jeden letzten Freitag im Monat italienischer Stammtisch ab 19:00 Uhr im Raum Graz, in wechselnden Lokaltäten. Info: E-Mail: motoguzznix@live.at, Tel.: 0043-(0)664-88403422.

Schweiz

CH-3536 Treff des Italo-Moto-Club-Schweiz jeden Dienstag beim Restaurant Tanne in Aeschau. Info: IMCS, Tel.: 0041-(0)31-7912264 oder im Internet: www.imcs.ch.

Vespa Sprint

Neuer 125er-Roller im römischen Stadtverkehr

Vespa ist ein Synonym für Roller, aber auch ein Kult. Seit vielen Jahrzehnten repräsentieren die „Wespen“ eine Lebenseinstellung, gleichzeitig sind sie ideale Stadtfahrzeuge. Die Erfolgsstory begann nach dem Zweiten Weltkrieg und noch heute erfreuen sich Vespas weltweit großer Beliebtheit - mehr als je zuvor. Alleine 2013 wurden 190.000 dieser Roller produziert.

Zwei neue Modelle

Neu für das Jahr 2014 sind die Modelle Primavera und Sprint. Beide Namen hat es früher schon einmal im Vespa-Programm gegeben. Diese Scooter gehören weltweit zu den letzten, die komplett aus Blech gefertigt werden,



Rollertypische Triebsschwinge, deren Lagerung für mehr Stabilität verbessert wurde.



so wie es sich für einen klassischen Roller gehört - Plastik nein danke. Klassisch orientiert sind auch die Fahrwerke mit Schwinggabel vorne und Triebsschwinge hinten. Der technisch entscheidende Unterschied

Die Modelle Primavera und Sprint verfügen über die gleiche Blechkarosserie. Die Sprint hat einen eckigen Scheinwerfer, während die Primavera eine runde Lampe trägt.

der beiden Typen sind die Räder. Die Sprint hat mit 12 Zoll Durchmesser etwas größere Felgen, als die mit 11-Zoll-Gummis ausgestattete Primavera. Das bringt besseren Geradeauslauf und etwas mehr Bodenfreiheit. Die weiteren Unterschiede sind eher optischer Natur. Bei der Sprint ist der Scheinwerfer eckig und nicht rund, Spiegel, Sitzbank sowie Haltegriffe sind

etwas anders gestaltet, und ein paar rot lackierte Teile sollen Sportlichkeit suggerieren.

Dabei ist die Motorisierung bei beiden Modellen identisch. Die 125er-Ausführung wird von dem modernen Dreiventil-Viertakt-Motor angetrieben, bei dem eher Sparsamkeit als Spitzenleistung das Ziel der Entwickler gewesen ist.

Primavera und Sprint lösen die Vespa LX und S ab. Der neue Rahmen soll deutlich stabiler sein. Eine neue Zweiarmlagerung der Triebwerkschwinge sorgt zusätzlich für mehr Stabilität und eine Verringerung der Vibrationen. Durch eine geänderte Stoßdämpferaufhängung arbeitet die Vorderradführung reibungsärmer, und gleichzeitig spendierten die Ingenieure den neuen Modellen größere Bremsen. Vorne hat die Scheibe nun einen



Auf dem Vorhof des Hotels stehen die Vespen bereit für die Journalistenausfahrt.

Durchmesser von 200 Millimetern, hinten greift eine 140er-Trommel unterstützend ein. Ein ABS ist noch nicht an Bord, aber das soll ab Herbst diesen Jahres als Einkanalssystem für das Vorderrad erhältlich sein.

Rollerpräsentation in Rom

Die ewig junge Vespa in der „Ewigen Stadt“ mit unzähligen Denkmälern und einer langen Geschichte. Heute vielleicht



Roller sind das ideale Fortbewegungsmittel in der Großstadt.

das größte Rollerzentrum Europas. In diesem Verkehrshochhofen, der kurz vor dem Kollaps steht, kommt man nur auf zwei Rädern zügig voran. Und genau hier zeigt Piaggio der versammelten Presse den neuen Scooter Sprint, der mit drei Motoren angeboten wird. Die 50er-Version gibt es sowohl als Zwei- wie auch Viertakter. Die 125er ist ausschließlich mit vier Takten und drei Ventilen im Angebot, und die dürfen wir jetzt fahren.

Sprint-Sightseeing

Sprint heißt das Modell, und hier in Rom ist der Name Programm: In diesem Verkehr zählt nur der Sprint von einer Ampel bis zur nächsten Ampel. Dann heißt es wieder, durch die Autoschlangen vordrängeln, und das Spiel geht wieder von vorne los. Automatische Fliehkraftkupplung und CVT-Getriebe unterstützen das Treiben - also einfach nur Gasgeben und los.

Für die Einheimischen der normale Wahnsinn - die telefonieren dabei noch mit dem Handy! Wir Deutschen müssen uns erstmal an diesen Fahrstil, der uns zu Hause sofort den Führerschein kosten würde, gewöhnen. Da muß man sich schon auf den Verkehr konzentrieren und hat kaum Zeit, einen Blick auf die berühmten Bauten am Straßenrand zu werfen. Vorbei geht es an dem Monumento Nazionale a Vittorio Emanuele II, im Volksmund auch „die Schreibmaschine“ genannt. In dem großen Kreisel davor muß man schon aufpassen, wie man erst rein und dann wieder raus kommt. Vorbei geht es an dem weltberühmten Kolloseum; den Vatikan sehen wir nur aus der Ferne - das könnte man auch Sprint-Sightseeing nennen.

Wir sind mehr oder weniger damit beschäftigt, dem Touristenführer bzw. Tour-

Technische Daten: Vespa 125 Sprint

Motor:	Einzylinder-Vier-Takt	Reifen vorne:	110/70 - 12
Bohrung x Hub:	52,0 x 58,6 mm	Reifen hinten:	120/70 - 12
Hubraum:	124 cm ³	Bremse vorne:	1 x 200 mm Ø
Leistung:	10,7 PS bei 7.700 U/min		1 x Zweikolbenschwimmsattel
Drehmoment:	10,4 Nm bei 6.000 U/min	Bremse hinten:	1 x 140 mm Ø
Getriebe:	Automatik		mechanische Trommelbremse
Sekundärtrieb:	Keilriemen	Tankinhalt:	8,0 Liter
Federung vorne:	Schwingengabel	Radstand:	1.340 mm
Federweg vorne:	78 mm	Sitzhöhe:	790 mm
Federung hinten:	Monofederbein	Gewicht:	125 kg
Federweg hinten:	70 mm	Preis:	4.250,00 Euro



Die neue Vorderradaufhängung verringert die Reibung und spricht dadurch sensibler an. Die Sprint hat 12 Zoll große Räder während bei der Primavera der Durchmesser 11 Zoll beträgt.

guide zu folgen. Das heißt anders ausgedrückt: beschleunigen, bremsen und immer wieder Vollgas über Kopfsteinpflaster und Schlaglöcher. Und hierbei schlägt sich die Vespa Sprint wacker. Sicher kann sie nicht den Komfort eines Rollers mit großen Rädern und Telegabel bieten. Aber das ist ja auch ein anderes Konzept. Die Sprint ist ein klassischer Scooter mit knapp acht bzw. sieben Zentimetern Federweg, die das Größte wegdämpfen, aber aus dem Roller keine Sänfte machen.

Die 10,7 PS genügen für eine Spitzengeschwindigkeit von etwa 90 km/h, das reicht, um ungefährdet im italienischen Stadtverkehr mitzuschwimmen. Die Bremsen sind für dieses Tempo ausreichend dimensioniert. Handlich und wendig lassen sich die 130 Kilogramm zwischen den Autoschlangen dirigieren. Das macht richtig Spaß, an den Fahrstil könnte ich mich gewöhnen.

Ausstattung

Im Vergleich zum Vorgängermodell wuchs das Volumen des Staufachs unter der Sitzbank von 14 auf 17 Liter dadurch, daß die Batterie nun in der Nähe der Fahrerfüße plaziert ist, was gleichzeitig den Schwerpunkt verbessert. Jetzt passen auch Helme in den „Kofferraum“, der bequem elektrisch entriegelt wird. Für den Fall einer leeren Batterie gibt es auch einen mechanischen Öffner im abschließbaren Frontfach- sicher ist sicher.

Komplett neu ist das elektronische Cockpit, das sich aber mit wenigen Anzeigen begnügt. Mehr als Geschwindigkeit, Kilometerzähler, Benzinanzeige und Uhr wird nicht geboten. Die acht Liter Tankinhalt sollen übrigens für 300 Kilometer Fahrspaß reichen.

Preise und Farben

Die Farbauswahl für das neue Vespa-Modell umfaßt neben Schwarz und Weiß auch knallige Töne wie Gelb, Rot und Blau. Die Sprint 125 kostet 4.250 Euro, die Primavera ist 200 Euro billiger.

**MANIAC
MOTORS**
Motorradtechnik



www.maniacmotors.de

Endlich Platz

Umzug und Jubiläum bei Stein-Dinse

Die Firma Stein-Dinse ist wohl fast allen Italo-Fahrern als Versandhändler für Ducati- und Moto Guzzi-Teile sowie zahlreiches Zubehör bekannt. Zum Jahreswechsel wurde pünktlich zum dreißigjährigen Firmenjubiläum ein neues Domizil in der Nähe von Braunschweig bezogen. Damit dürfte die Firma nach drei Jahrzehnten ihre Endstation gefunden haben.

Anfang der achtziger Jahre fuhr Dieter Stein eine Moto Guzzi Le Mans II aus der Agostini-Serie. Weil es damals um die Ersatzteilversorgung der italienischen Marke nicht zum Besten bestellt war, fing der gelernte Möbel- und Bautischler an, nebenberuflich selbst mit Guzzi-Teilen zu handeln.

Bald wurde der Keller zu klein, und nach einer kurzen Zwischenstation fand Stein-Dinse ein neues Domizil auf dem Gelände eines Getränkegroßhändlers. Dort konnte die mittlerweile hauptberuflich betriebene Firma stetig wachsen, und irgendwann hatte der Italo-Spezialist, der zu dem Zeitpunkt auch Importeur für die Marken Laverda und Magni war, die kompletten Räumlichkeiten übernommen. Doch leider versäumte man, die üblichen



Kompletter Neubau zum 30-jährigen Firmenjubiläum dicht bei Braunschweig.

Versicherungen der neuen Größe anzupassen.

Als die Firma 2001 ausbrannte, war sie schlichtweg unterversichert, und Stein-Dinse war faktisch pleite. Anstatt Insolvenz anzumelden, investierte Dieter Stein sein Privatvermögen und nahm Kredite in siebenstelliger Höhe auf. Die Firma suchte sich neue Räumlichkeiten und fing von



In dem dreistöckigen Gebäude rechts befinden sich das Ladenlokal und die Büros. Die große Lagerhalle links beherbergt vieles, was sich Italo-Fans für sich und ihre Motorräder wünschen.

vorne an. Mit der Zeit stieg wieder der Platzbedarf, das bedeutete erst den nächsten Umzug und später ein zusätzliches Außenlager.

Um endlich genug Platz zu haben, entschied man sich für einen kompletten Neubau nach eigenen Anforderungen. Eine große Halle mit 4.000 Quadratmetern Grundfläche bietet nun genug Ausbaureserve für die Zukunft. Die Länge der Regale beträgt 12.000 Meter. Hier lagern etwa 27.000 Artikel aller Art. Manches, was im offiziellen Programm von Ducati oder Moto Guzzi nicht mehr lieferbar ist, läßt Stein-Dinse nachbauen. Bestellungen, die bis 15:00 Uhr eingehen, verlassen normalerweise noch am gleichen Tag das Lager. Der Neubau beherbergt auch ein Fotostudio sowie eine Werkstatt, die aber nur für die Mitarbeiter und ihre Maschinen eingerichtet wird. Mittlerweile arbeiten insgesamt 35 Personen in der Firma.



In den Regalen lagern 27.000 Artikel.

Stein-Dinse ist aber kein reiner Versandhändler, sondern betreibt auch ein etwa 450 Quadratmeter großes Ladenlokal dicht an der Autobahnabfahrt Braunschweig Hafen. Hier bietet man neben zahlreichen Italo-Teilen der Marken Ducati, Moto Guzzi, CNC Racing, Ducabike, Brembo, Dell'Orto, Rizoma und anderen auch Bekleidung der Firma Büse an.

Fotos: Motalia, Berthold Reincken

Umgezogen?

Bitte teilt uns rechtzeitig Eure neue Adresse mit!

Postvertriebsstücke sind vom Nachsendeantrag ausgenommen und werden oft nicht an den Absender zurückgeschickt. Meist werden die nicht zugestellten Hefte von der Post vernichtet. Damit Eure Adressenänderung berücksichtigt werden kann, muß uns Eure neue Anschrift spätestens am 25sten des jeweiligen Vormonats vorliegen.

alte Adresse:

neue Adresse:

Name: _____

Name: _____

Straße: _____

Straße: _____

Plz Ort: _____

Plz Ort: _____

Land: _____

Land: _____

Vordruck ausfüllen und einschicken oder faxen an: Verlag Felix Hasselbrink, Raiffeisenstraße 16, 36275 Kirchheim-Frielingen, Fax 06628-915397.

Sport - Sport - Sport

Sporttermine

04.05.	Jerez/E	GP
04.05.	Lausitzring/D	IDM
11.05.	Imola/I	SB-WM
18.05.	Le Mans/F	GP
25.05.	Donington Park/GB	SB-WM
01.06.	Mugello/I	GP
01.06.	Zolder/B	IDM
08.06.	Sepang/MAL	SB-WM
15.06.	Catalunya/E	GP
22.06.	Misano/I	SB-WM
22.06.	Oschersleben/D	IDM
28.06.	Assen/NL	GP
29.06.	Nürburgring/D	IDM

GP = Grand Prix; SB-WM = Superbike-Weltmeisterschaft, IDM = Internationale Deutsche Meisterschaft Superbike

Superbike-WM

Bimota-Debüt in Aragon/Spanien

Nach dem spannenden Saisonauftakt in Australien hatten die Teams ein paar Wochen Zeit, ihre Motorräder weiter zu entwickeln. Beim Auftakt in Phillip Island hatte sich gezeigt, daß besonders Eric

Buell Racing (EBR) und MV Agusta noch einige Arbeit vor sich hatten. Würden die beiden Teams den Abstand zur Spitze verkleinern können?

Dazu wurde mit Spannung der Einstand von Bimota erwartet. Das Alstare Team hatte nur zweimal testen können, dabei waren die Wetterbedingungen teilweise nicht gut gewesen, so daß man hinter dem Plan zurück hing. Ungefähr 1.000 Testkilometer waren geplant gewesen, aber davon konnte man nur ungefähr ein Viertel absolvieren.

Trotzdem konnten sich die Leistungen von Bimota sehen lassen. Im ersten Freien Training belegten Ayrton Badovini und Christian Iddon die Plätze 15 und 23 mit vier bzw. sechs Sekunden Rückstand auf die Bestzeit von Jonathan Rea (Honda). Aber die Bimotas starten ja in der Evo-Klasse, und dort war der schnellste Fahrer Niccolò Canepa (Ducati), der nur 1,7 Sekunden vor Badovini lag.

Im vierten Zeittraining war Badovini sogar schneller als Canepa und auf die Bestzeit



Foto: worldsbk

Sport - Sport - Sport



Foto: worldsbk

Debüt der Bimota BB3. Hier Ayrton Badovini mit der Startnummer 86.

von Rea fehlten nur noch 2,5 Sekunden. Iddon tat sich etwas schwerer mit der Bimota, aber für den jungen Briten war es sein erstes Superbike-Rennen nach dem Aufstieg aus der Supersport-Klasse. Schließlich qualifizierten sich die Bimotas für die Startplätze 15 und 18.

Die Pole Position holte sich Tom Sykes (Kawasaki) vor seinem Teamkollegen Loris Baz und dem Aprilia-Fahrer Sylvain Guintoli. Die Ducati-Piloten Davide Giugliano und Chaz Davies qualifizierten sich zusammen mit Rea für die zweite Reihe.

Nach einer leichten Kollision geht Davide Giugliano (Ducati) zu Boden, während Jonathan Rea auf der Honda sitzen bleibt.

Im ersten Lauf ließ der amtierende Weltmeister den Gegnern keine Chance. Sykes sicherte sich mit einem klassischen Start-Ziel-Sieg die maximale Punktezahl: Der Kawa-Pilot gewann mit mehr als vier Sekunden Vorsprung. Für die beiden anderen Podestplätze kamen Baz, Giugliano und Rea in Frage. Gegen Rennende löste sich Baz von den beiden Anderen. Als es in der letzten Runde auf die lange Gerade ging, konnte Rea dank der Honda-Power überholen. Aber am Ende

der Gerade fuhr Rea eine etwas weite Linie, Giugliano sah eine Möglichkeit zum Überholen, die beiden kollidierten und Giugliano stürzte, während Rea auf der Honda sitzen blieb. Giugliano konnte weiterfahren und wurde noch als achter gewertet.

Lange Zeit kämpfte Davies im Rennen



Foto: worldsbk

Sport - Sport - Sport

mit den beiden Aprilia-Fahrern Guintoli und Marco Melandri. Davies holte sich schließlich den vierten Rang, die Aprilia-Piloten konnten den Anschluß nicht halten und verloren im Verlaufe des Rennens ein paar Plätze. Während der einzige MV Agusta-Fahrer, Claudio Corti, bereits nach einer Runde mit technischen Proble-

men die Box ansteuerte, sahen die Bimota-Fahrer Badovini und Iddon auf den Rängen 13 und 17 die Zielflagge. Damit war Badovini immerhin auf Anhieb zweit-schnellster Evo-Pilot.

Auch im zweiten Durchgang übernahm Sykes die Führung und behauptete sich an der Spitze. Aber diesmal konnte er sich nicht absetzen. Baz blieb an seinem Teamkollegen dran, und auch Melandri verlor den Gegner nicht aus den Augen.

Guintoli und Rea kämpften zeitweise um die vierte Position, bis sich der Aprilia-Fahrer durchsetzte. Corti und Davies schieden bereits in den ersten Runden mit Stürzen aus, und Iddon mußte seine Bimota mit technischem Problem abstellen.

Zum Rennende konnte Melandri auf die



Foto: worldsbk

Auf der letzten Rille probiert Marco Melandri (33, Aprilia) ein Ausbremsmanöver gegen Tom Sykes (1, Kawasaki).

zweite Position vorfahren und probierte auch noch eine Attacke auf Sykes, wodurch er den zweiten Platz wieder an Baz verlor.

Badovini kam im zweiten Durchgang als zwölfter ins Ziel. Trotz der kurzen Vorbereitungszeit hat sich Bimota gut aus der Affäre gezogen. Mit dem Evo-Bike war Badovini schneller als die Werksmaschinen von MV Agusta und Eric Buell Racing. Bei den Evo-Bikes gehört die Bimota bereits zu den Top Drei.

Während des Spanien-Wochenendes verkündeten die Verantwortlichen, daß das Rennwochenende in Moskau/Rußland wegen der aktuellen politischen Lage abgesagt werde.

Ergebnis: 1. Lauf: 1. Tom Sykes (Kawasaki); **2.** Loris Baz (Kawasaki); **3.** Jonathan Rea (Honda); **4.** Chaz Davies (Ducati); **5.** Eugene Laverty (Suzuki); **6.** Sylvain Guintoli (Aprilia); **7.** Toni Elias (Aprilia); **8.** Davide Giugliano (Ducati); **9.** Leon Haslam (Honda); **10.** Alexander Lowes (Suzuki).

2. Lauf: 1. Tom Sykes (Kawasaki);

Reifen Salewsky
Ihr Ansprechpartner für
Motorrad-, Pkw- u. Lkw-Reifen
Freie Tankstelle
21357 Bardowick · An der B 4 · Hamburger Landstr. 65
☎ 04131 12 91 11

Sport - Sport - Sport

2. Loris Baz (Kawasaki); 3. Marco Melandri (Aprilia); 4. Sylvain Guintoli (Aprilia); 5. Jonathan Rea (Honda); 6. Eugene Laverty (Suzuki); 7. Davide Giugliano (Ducati); 8. Leon Haslam (Honda); 9. Toni Elias (Aprilia); 10. David Salom (Kawasaki).

Punktstand (nach 4 von 24 Rennen):

1. Tom Sykes (Kawasaki) 81 Punkte; 2. Loris Baz (Kawasaki) 71 P.; 3. Sylvain Guintoli (Aprilia) 64 P.; 4. Marco Melandri (Aprilia) 49 P.; 5. Jonathan Rea (Honda) 48 P.; 6. Eugene Laverty (Suzuki) 46 P.; 7. Davide Giugliano (Ducati) 43 P.; 8. Chaz Davies (Ducati) 30 P.; 9. Leon Haslam (Honda) 25 P.; 10. Toni Elias (Aprilia) 23 P.

Supersport-WM

Jules Cluzel qualifizierte sich mit der MV Agusta für den dritten Startplatz. Nach dem Gerangel in den ersten Kurven fand sich der Franzose auf der fünften Position wieder. Er konnte sich aber zeitweise bis auf Platz eins vorarbeiten. Zu Rennende hatte sich eine Vierergruppe mit großem Vorsprung gebildet. Fünf

Runden vor dem Ziel wollte Cluzel am Ende der Gerade den führenden Kev Coghlan ausbremsen, das ging aber gründlich schief, die MV Agusta rammte die Yamaha, und beide Fahrer stürzten. Damit verschenkte Cluzel die sichere WM-Führung.

Kenan Sofuoglu (Kawasaki) siegte vor Michael van der Mark (Honda) und Florian Marino (Kawasaki).

MotoGP

Reifenprobleme in Austin/Texas

In Texas standen in der ersten Startreihe nur Hondas (Marc Marquez vor Daniel Pedrosa und Stefan Bradl) und in der zweiten Linie ausschließlich Yamahas (Aleix Espargaro vor Jorge Lorenzo und Valentino Rossi). Cal Crutchlow, Andrea Iannone und Andrea Dovizioso parkten ihre Ducatis auf den Startplätzen sieben, neun und zehn.

Lorenzo fabrizierte einen klassischen Frühstart und bog gleich nach der ersten Runde zur Durchfahrtsstrafe in die Boxengasse ab.

Marquez und Pedrosa setzten sich ungefährdet an der Spitze ab und sicherten



Foto: Bridgestone

Kampf um den dritten Platz: Andrea Dovizioso (04, Ducati), Stefan Bradl (6, Honda) und Andrea Iannone (29, Ducati).

Sport - Sport - Sport

Honda einen Doppelsieg. Iannone hatte sich mit einem Blitzstart auf die dritte Position katapultiert und konnte diesen Platz lange behaupten, womit wohl kaum einer gerechnet hatte. Erst als nach zwei Drittel der Distanz der Vorderradreifen nachließ, mußte er ein paar Gegner passieren lassen.

Auch Rossi kämpfte genauso wie weitere Fahrer mit einem stark nachlassenden Vorderradreifen. Von der dritten Position fiel der Italiener auf den achten Rang zurück.

Dovizioso schonte in der ersten Rennehälfte seine Reifen, dann konnte der Italiener das Tempo steigern und fuhr bis auf den dritten Rang vor. Als auch seine Gummis nachließen, hatte er genug Vorsprung, um diesen Platz sicher ins Ziel zu bringen. Das war das erste Podest für Ducati seit 24 Rennen. Aber auch der Podestplatz täuscht nicht darüber hinweg, daß Ducati noch viel Arbeit vor sich hat: Auf den Sieger fehlten Dovizioso über zwanzig Sekunden.

Pech hatte Crutchlow. Erst fiel der Ducati-Fahrer zurück und steuerte dann zum Reifenwechsel die Box an. Schließlich stürzte er mit einem Highsider.

Lorenzo konnte sich von der letzten Position noch bis auf den zehnten Platz vorarbeiten und so wenigstens ein paar Punkte sichern. Nach seinem Sturz beim Saisonauftakt hat der Titelfavorit nun in zwei Rennen nur sechs Zähler sammeln können und hat damit 46 Punkte Rückstand auf Marquez. Damit hat Lorenzo eine lange Aufholjagd vor sich.

Ergebnis: 1. Marc Marquez (Honda); 2. Daniel Pedrosa (Honda); 3. Andrea Dovizioso (Ducati); 4. Stefan Bradl (Honda);



Foto: Bridgestone

Nach langer Pause stand endlich wieder ein Ducati-Fahrer auf dem Podest: Andrea Dovizioso (rechts) holte sich den dritten Rang hinter Marc Marquez (Mitte) und Daniel Pedrosa (links).

da); 5. Bradley Smith (Yamaha); 6. Pol Espargaro (Yamaha); 7. Andrea Iannone (Ducati); 8. Valentino Rossi (Yamaha); 9. Aleix Espargaro (FTR-Yamaha); 10. Jorge Lorenzo (Yamaha).

Punktestand (nach 2 von 18 Rennen):

1. Marc Marquez (Honda) 50 Punkte; 2. Daniel Pedrosa (Honda) 36 P.; 3. Valentino Rossi (Yamaha) 28 P.; 4. Andrea Dovizioso (Ducati) 27 P.; 5. Aleix Espargaro (FTR-Yamaha) 20 P.; 6. Andrea Iannone (Ducati) 15 P.; 7. Stefan Bradl (Honda) 13 P.; 8. Nicky Hayden (Honda) 13 P.; 9. Bradley Smith (Yamaha) 11 P.; 10. Pol Espargaro (Yamaha) 10 P.

Einfach zu organisieren

Italofrühstück Holm Moor

Mit dem Start der Motorradsaison füllt sich regelmäßig der Terminkalender der Motorradfahrer. Nach den Frühjahrmessen und den Saisoneroöffnungstagen im Fachhandel bieten zahlreiche Italo-Frühstücke erste Gelegenheiten, mit den Motorrädern mit Gleichgesinnten zusammen zu kommen, Benzin zu reden und schöne Maschinen und Umbauten zu bestaunen.

Mittlerweile gibt es in ganz Deutschland Italo-Frühstücke zum sehen und gesehen werden. Manche werden von Vereinen organisiert, andere von Einzelpersonen im heimischen Garten auf die Beine gestellt. So ein Italo-Frühstück zu organisieren ist eigentlich gar nicht so schwer. Salopp gesagt braucht man einen Häuptling, ein paar Indianer, einen geeigneten Platz und nur wenige Utensilien. Oder anders gesagt, einer muß die Organisation und Planung in die Hand nehmen, sich ein paar Helfer suchen und einen Veranstaltungsort finden. Dann einen Termin festlegen, ein



Man braucht nicht viel, um einen kleinen Verkaufsstand für ein Italo-Frühstück auf die Beine zu stellen.

wenig die Werbetrommel rühren, und das war es dann schon fast. Das Team 74 Rellingen veranstaltet zum Beispiel sein Italo-Frühstück auf einem Autobahnparkplatz nördlich von Hamburg. Dort wird mit ein paar Klapptischen ein

kleiner Verkaufsstand aufgebaut, wo es Kaffee, Tee und Kuchen zu niedrigen Preisen gibt. Ein Notstromaggregat sorgt dafür, daß die Kaffeemaschinen arbeiten können. Dazu ein paar Thermoskannen und Plastikbecher, und man hat schon fast alles zusammen, was benötigt wird. Fehlen nur noch Brötchen oder Kuchen.

Das Team 74 Rellingen veranstaltet zum Beispiel sein Italo-Frühstück auf einem Autobahnparkplatz nördlich von Hamburg. Dort wird mit ein paar Klapptischen ein kleiner Verkaufsstand aufgebaut, wo es Kaffee, Tee und Kuchen zu niedrigen Preisen gibt. Ein Notstromaggregat sorgt dafür, daß die Kaffeemaschinen arbeiten können. Dazu ein paar Thermoskannen und Plastikbecher, und man hat schon fast alles zusammen, was benötigt wird. Fehlen nur noch Brötchen oder Kuchen.

kleiner Verkaufsstand aufgebaut, wo es Kaffee, Tee und Kuchen zu niedrigen Preisen gibt. Ein Notstromaggregat sorgt dafür, daß die Kaffeemaschinen arbeiten können. Dazu ein paar Thermoskannen und Plastikbecher, und man hat schon fast alles zusammen, was benötigt wird. Fehlen nur noch Brötchen oder Kuchen.



Motalia Anzeigenmarkt

Anzeigen, die nach dem Redaktionsschluß eingehen, werden - soweit möglich - unter der Rubrik „In letzter Minute“ berücksichtigt und in der nächsten Ausgabe nochmal unter der gewünschten Rubrik veröffentlicht. Gewerbliche Kleinanzeigen sind durch Fettdruck gekennzeichnet.

Aermacchi

Trommelbremsen zu verk., wahrscheinlich für Ducati- oder Aermacchi-1-Zylinder-Rennmaschinen. Bilder können bei Interesse natürlich versendet werden, Preis VHS, Tel. 09546-6257, E-Mail bubi.bernd@t-online.de

Italienische Mopeds und Roller, Rainer Bollgruen.de, 075224411

Verkaufe Aermacchi 350 SS Fahrwerk (Räder, Gabel, Tank, Lampe, Sitzb.), Angeb., Plz 92224 Amberg, E-Mail helmut.markl@web.de, Tel. 01601692721

Kleinanzeigen können per Post, Fax, Telefon oder E-Mail aufgegeben werden. Es ist nicht notwendig, den Vordruck zu verwenden. Redaktionsschluß für Kleinanzeigen ist immer der 15te des Vormonats

Suche Kupplungskorb für Aermacchi 350, gerne auch aus Aluminium, Tel. 06628-8687

Aprilia

Aprilia Falco - neuwertige LeoVince-Titanauspuffanlage für Aprilia Falco 1000, sehr leicht und super Sound mit dB-Killern; neuer Motorseitendeckel links; Kontakt bevorzugt per E-Mail (kann dann auch meistens Bilder senden) oder per Telefon tagsüber, Phone 07251-963229, E-Mail b.ratzel@kutterermauer.com

Suche Gabel für AF-1 125 Sintesi, Tel. 02832-9789257 abends oder nirostar@gmx.de

www.aprilia-kaemna.de

Aprilia Dorsoduro 1200, nagelneu, ohne Kilometer, deutsches Modell vom deutschen Händler, volle Garantie - 2 Jahre ab Zulassung auf den neuen Besitzer, Garantie im Kaufvertrag von Motorrad Stein zugesichert. Sturz pads, Ladesteckdose, ABS, ATC, Kühlerschutz, Ölkühlerschutz, neuestes Mapping, Listenpreis 12.990 €, plus Zubehör 500 €, aus beruflichen Gründen um 8590 € zu verkaufen. Neufahrzeug Dorsoduro 1200 ABS/ATC, Modell 2011, Tageszulassung 27.06.2012, betriebsbereit - neues Mapping! 24 Monate Werksgarantie! Steht im Kaufvertrag, Garantie beginnt mit Zulassung durch den neuen Besitzer, 2 Zylinder, 4-Takt, 6-Gang-Getriebe, wassergekühlt, elektronische Einspritzung, Leergewicht fahrfertig 223 kg, ABS = Anti-Blockier-System, ATC = Aprilia Traktions-Kontrolle, Tankinhalt inkl. Reserve ca. 15 Liter, 2 Jahre Werksgarantie, UPE 12.990,- €, Tel. 07361961761, E-Mail wolfgang.beisswenger@me.com



Verkaufe Gebrauchtteile für AF-1 Sintesi 125, Bj. 88 - 89: Rahmen ohne Brief, Fahrgestellnummer EH 00355678, 89,- €; Sitzbank-Monocoque, 59,- €; Tachometer, Stand 21.749 km, 49,- €; Drehzahlmesser, 49,- €; Verkleidungsträger, 29,- €; Instrumentenkonsole, 19,- €; Sitzpolster, 19,- €; Tel. 0177-8452911, Plz 877

Benelli

Vertragshändler für „neue“ Benellis, großes Ersatzteillager für Benelli und MotoBier-Ersatzteile. Angeschlossenes Motorradmuseum mit Schwerpunkt Benelli. Besuche nach Vereinbarung. Fa. Benelli-Bauer GmbH & Co.KG, Mendorfer Str. 23-25, 31547 Rehburg-Loccum. Tel. 05037-968833, Fax 05037-968857, E-Mail benelli-bauer-shop@t-online.de, www.benelli-bauer.com

Verkaufe Benelli 250 2C, 1. Serie, 231 cm³, 30 PS, Bj. 1973, Erstzulassung 1974, mit Vorderrad-Doppelbackenbremse. Der Auspuff wurde neu verchromt, und die Teile bekamen neuen Lack. Das Motorrad befindet sich in einem guten Originalzustand, rot, Bilder können zugeschickt werden, kein Kfz-Brief, wird über rotes 07er-Oldtimerkennzeichen gefahren, also Registrierung vorhanden. Das Fahrzeug kann jederzeit besichtigt und Probegefahren werden, VHB 1550,00 €, Tel. 06222-81126, Mobil 0172-6253686

Motalia-Bestellung

Probeheftanforderung:

Ich möchte gerne ein Probeheft der Motalia haben. 2,20 Euro in Briefmarken habe ich diesem Schreiben beigelegt.

Abo-Bestellung:

Ich möchte die Motalia ab sofort / Ausgabe _____ abonnieren.
 Das Abo soll nach einem Jahr auslaufen.
 Das Abo soll sich bis zur Kündigung automatisch um jeweils ein Jahr verlängern (geht nur bei Bankabbuchung).

Geschenkabo-Bestellung:

Ich möchte ein Jahresabo der Motalia ab Ausgabe _____ verschenken
an: Name: _____
Straße: _____
PLZ Ort: _____
Land: _____

Bezahlung:

Den Jahresbetrag von 22,- Euro (Ausland 32,- Euro) für ein Jahr (10 Ausgaben)
 habe ich auf das Konto 100205400 bei der Commerzbank Bad Hersfeld (BLZ 532 400 48) überwiesen.
 können Sie von meinem Konto abbuchen (nur bei Kreditinstituten innerhalb Deutschlands möglich). Meine Bankverbindung ist:

Konto-Nr: _____
BLZ: _____
Bank: _____

Absender:

Name: _____
Straße: _____
Plz Ort: _____
Land: _____

Mir ist bekannt, daß ich das Abonnement innerhalb von 7 Tagen schriftlich widerrufen kann. Hierzu genügt die fristgerechte Absendung des Widerrufs.

Datum: _____ Unterschrift: _____

Vordruck ausfüllen und einschicken oder faxen an: Verlag Felix Hasselbrink, Raiffeisenstraße 16, 36275 Kirchheim-Frielingen, Fax 06628-915397.

Motalia Anzeigenmarkt

Private Kleinanzeigen sind kostenlos!!!*

Ich möchte eine kostenlose, private Kleinanzeige* aufgeben:

(Vordruck ausfüllen und einschicken oder faxen an: Verlag Felix Hasselbrink,
Raiffeisenstraße 16, 36275 Kirchheim-Frielingen, Fax: 06628-915397.)

Rubrik: _____

Kleinanzeigentext: _____

Telefon: _____

Absender:

Name: _____

Straße: _____

Plz Ort: _____

**Kleinanzeigen können auch per
E-Mail (kleinanzeigen@motalia.de),
übers Internet (www.motalia.de) oder
telefonisch (Tel. 06628-8687)
aufgegeben werden.**

**Annahmeschluß für Kleinanzeigen
ist immer der 15te des Vormonats**

* Private Kleinanzeigen sind in der Motalia kostenlos. Um eine kostenlose private Kleinanzeige aufzugeben, muß man nicht Abonnent der Motalia sein. Eine Person kann auch mehrere Kleinanzeigen aufgeben. Hierfür ist es **nicht notwendig**, den Vordruck zu verwenden. Kleinanzeigen können auch mit einer normalen Postkarte, per Brief, Fax, E-Mail oder telefonisch aufgegeben werden. **Nur private Kleinanzeigen sind kostenlos.** Kleinanzeigen, die einen gewerblichen Charakter haben, **werden nicht kostenlos** abgedruckt. So sind z. B. alle Kleinanzeigen, in denen die Ausführung von Arbeiten (Drehen, Fräsen, Reparieren..) gegen Bezahlung angeboten werden, als gewerblich zu betrachten. Wer Gegenstände ankauft, herstellt bzw. herstellen läßt, mit dem Vorhaben, diese Gegenstände zu verkaufen, ohne sie selbst nutzen zu wollen, handelt gewerblich.

Motalia Anzeigenmarkt

Verkaufe folgende Teile von Benelli 500 cm³: Rahmen, der auf roter Nr. fährt, 100 €; Motor 650 cm³, kompl. mit allen Aggregaten, kann noch Probe gefahren werden, 700 €; kompl. Lacksatz: Café Racer-Tank von Kawa-Superbike 80er-Jahre mit Hökersitzbank neu gepolstert, Lack Blau, Rot und Weiß abgesetzt neu, Bilder können zugeschickt werden, 500 €; Motor 500 cm³, noch zum Teil offen, mit neuen Getriebeteilen und polierten Motordeckeln, 550 €; 4in1-Auspuffanlage und Kleinteile auf Anfrage; Tel. 06222-81126, Mobil 0172-6253686, E-Mail flange8683@aol.com

Kleinanzeigen können per Post, Fax, Telefon oder E-Mail aufgegeben werden. Es ist nicht notwendig, den Vordruck zu verwenden. Nur private Kleinanzeigen sind kostenlos! Redaktions-schluß für Kleinanzeigen ist immer der 15te des Vormonats

Sehr schöne Motobi 250 SS, wurde restauriert, der Motor läuft und springt gut an, Akront-Felgen, verchromter Kettenschutz und Armaturen, Bj. 70, 19.000 km, TÜV 12/2013, 17 kW, VB 2800,- €, Tel. 02368-962462

Beta

Suche Dicht-/Reparaturatz für Grimeca-Bremssattel und -Handbremszylinder. Wer kann helfen? (Habe gesehen, daß Grimeca die gleichen Teile für die Moto Morini 350 S/T geliefert hat, passen soll's an eine Beta 125 S und SC), Tel. 03733-51214 oder E-Mail tommyprager@yahoo.de

Fotoanzeigen kosten 5,- €

Tausche (oder biete) Beta Trial- und Enduro-Ersatzteile, von vor 1989: Primärtrieb, Gehäuse, Pleuel usw., am liebsten Tausch gegen 125er-Enduro-/Cross-/Straßen-Ersatzteile, für Bj. +/- 80, die ich ohnehin immer suche, Tel. 03733-51214 oder E-Mail tommyprager@yahoo.de

Bimota

Bimota Furano, EZ 04/94, 14500 km, guter Originalzustand, seit 02/02 auf roter 07er-Nummer zugelassen, d. h. Bestandsschutz möglich, VB 11500 €, Tel. 08741-3783

Suche gutes Federbein für Bimota DB2, Tel. 06628-8687

DB5R, aus der ersten Serie, EZ 2007, ca. 15.000 km, 95 PS! Vollcarbon, geschmiedete Felgen, große Brembos, Öhlins, Preis VS, Tel. 0179-2337631 oder fb.horstmann@web.de

Motor aus YB 9 nur 6.500 km gelaufen, 850,- €; Spiegel, schwarz, neuwertig, Paar 130,- €; Tank ohne Pumpe, 385,- €; Pumpe, 200,- €; Airbox, 250,- €; HR (Marchesini) mit brauchbarem Reifen und Kettenblatt, sowie Ruckdämpfer u. Bremsscheibe, kompl. 398,- €; VR (Marchesini) kompl. mit Bremsscheiben und Reifen neuwertig, 498,- €; Schwinge aus YB 9 SR, keine Macken etc., 400,- €; Rahmen, 1. Hd., mit Original-KV, 890,- €; Paioli-Gabel, neuwertig, mit Brücken, Carbonfender und Halterungen, 890,- €; weitere Teile wie Schalter, Federbein, Bremspumpen, Scheinwerfer, Kunststoffteile, auf Anfrage; alle Teile in einem außerordentlich guten Zustand; E-Mail bimota-uli@freenet.de, Plz 45731

Werbung kostet Geld - nicht werben kostet Kunden

Cagiva

Cagiva Elefant 900 i.e. GT, Baujahr 1993, 38142 km, TÜV 2015, Neuaufbau in 2011, neue Brems-scheiben und -beläge, Kettenkit, MPL-Kupplungsnehmer, K&N-Filter, Batterie, der Rahmen wurde kunststoffbeschichtet, Federbein und Gabel gewartet, alle Lager am Fahrwerk erneuert, der Motor wurde gasperlengestrahlt und schwarz lackiert, Winter 2013/2014, die Zylinderköpfe erhielten neue Auslaßführungen, Ventile wurden eingeschliffen und eingestellt, dazu gibt es neue Zahnriemen. Das Motorrad ist damit in einem sehr guten Zustand, VB 4000 €, elmisti@gmx.de, Tel. 022854893040

Zu verkaufen: Classic-Umbau Cagiva auf Pantah/SS: 900 SS-Halbschale, Liengme-Wechselhöcker, Stahlflex, Konis, zurückverlegte Rastenanlage, Ochsenaugenblinker, Veglia, viele Eintragungen, 350 cm³, 20 kW, 26000 km, schwarz, VB 3.250 €, seit 1987 in meinem Besitz, Fotos gerne per E-Mail, Tel. 04533-4328

Cagiva Elefant 650, Bj. 86, HU 04/16, 31560 km, bei 28260 wurden der Motor und das Getriebe komplett überholt und der Anlaser erneuert, Bremsscheibe vorne ist neu, die Sitzbank wurde abgespeckt, auf Wunsch können Bilder per E-Mail geschickt werden, 1950,- € VHB, Tel. 0431-36530, E-Mail lothar@ostsee-italo.de

Teile für Alazzurra 650 zu verk. wie Tank, Auspuff, Sitzbank, Fußrastenanlage usw., Tel. 09546-6257

Motalia Anzeigenmarkt

Biete Motorentlüftung und Benzinpumpenhalter für Navigator, guter Zustand, VB 35 €, Tel. 08781-202747 ab 18:00 Uhr

Ducati

Rücklicht CEV für MHR 2; Scheinwerferhalter für Scrambler; Scheinwerfer/Verkleidungshalter MHR 1; Nummernschildhalteblech CEV für 750 GT, Laverda ...; Kickstarter 1 Zylinder, neu verchromt; Fahrerhandbuch Monster 900, '94; Cagiva Elefant 650; Tel. 0176-64906677, elephantirosa@t-online

Zur Verstärkung unseres Teams suchen wir einen erfahrenen Ducati Mechaniker für Service- und Tuning-Arbeiten. Sie sollten technische Kenntnisse für Ducati-Modelle ab Baujahr 1990 vorweisen können. Vorstellung persönlich bei uns vor Ort nach Terminabsprache. info@mvs-performance.de

Verkaufe hier eine in Teile zerlegte Ducati 900 SS, Bj. 1998, auf Wunsch sende ich eine Preisliste mit allen derzeit verfügbaren Teilen zu, Bilder sind auf Anfrage auch möglich, 0201-488529 ab 18:00 Uhr

Ducati 907 i.e. Paso, 904 cm³, 66 kW/88 PS, Bj. 1992, 74.000 km, TÜV 5/2014, bei 62.000 km neue Armatür, jetzt 12.000 km, bei 66.000 km Motorüberholung mit neuen Zylindern, Kolben und Köpfen mit 1 mm größeren Einlaßventilen, Ventileinstellung und neue Zahnriemen, der Motor hat jetzt 8.000 km, das Motorrad gesamt jetzt 74.000 km, neuer Wasserkühler, großer Ölkühler mit Thermostat, Japan-Gleichrichter/Regler, Gabel mit Faltenbälgen geschützt, verstellbare Brems- und Kupplungshebel, Rennsport-Schnellverschlüsse an der Verkleidung, Felgen poliert, vor ca. 10000 km neuer DID-Kettensatz, top Zustand, Plz 71701, Tel. 07150-810540

Teile für Hypermotard: Kabelbaum, neuwertig, 175 € VB; Kabelbaum, neuwertig, aber 2 Stecker fehlen, 90 € VB; Krümmeranlage mit Kat u. Lambdasonde, neuwertig, 165 € VB; Fotos gerne per E-Mail; Tel. 04533-4328

Suche: Original-Rahmen von Paul Smart, Bj. 05 - 08, mit Brief oder auch ohne, für Wiederaufbau, einfach alles anbieten; gesucht wird auch der Verkleidungshalter/Geweih, Verkleidungsscheibe, Aluverkleidungshalter oben für an Gabelbrücke; Tel. 0175-3710577



Ducati 888 Strada, Bj. 93, 39900 km, MR-Rastenanlage, Gabelbrücke matt poliert, Felgen beschichtet, Brems Scheiben vo. vollschwimmend, vorne Sinterbeläge Lucas, Stahlflex vo. + hi., Carbonkotflügel vo. + hi., Miniblinker, 48Z-Alukupplungskorb mit Belägen ca. 3000 km, offener Kupplungsdeckel, K&N-Filter, Kurbelgehäuseentlüftung aus Alu, nur Castrol RS, Ladebuchse, alle Schrauben aus VA überdreht, viele nette Kleinigkeiten in Alu, VA und Kunststoffbeschichtung. Keine Rennstrecke, keine Kurzstrecken, außergewöhnlicher Pflegezustand, Kundendienst mit Ventilen und Riemen neu, mit Rechnung, für 6200 € zu verkaufen, 09722-9443066 oder 01520-5494003 oder E-Mail thomasherchet@gmx.de, Bilder gibt's auch, Standort 97440 Werneck

Suche von 900 Supersport, Bj. 89 - 90: Original-Tank, rot und Ölkühlerleitungen im guten, gebrauchsfähigen Zustand, tomiles@gmx.net, Tel. 0177-5642993

Ducati-Schrauber hat noch Termine frei, Tel. 08781-202747

Suche Alutank für 750 Sport, Bj. 1988 - 1990. Den Tank gab es früher in zwei Ausführungen für die originalen Weber- oder Dell'Orto-Vergaser, bitte alles anbieten! Tel. 07021-2462 oder 01787981961

DUCATI Ihr Ducati Partner im Rheinland!

Ducati Rhein-Sieg
Friedrich-Engels-Straße 18
51545 Waldbröl
Telefon 022 91 - 80 89 80
www.ducati-rheinsieg.de

Motalia Anzeigenmarkt

SUPERTWINS CHAMPION 2012 --- ART MOTOR Jörn Widderich mit Kämma 2V Technik

**DUCATI
aprilia
KÄMNA**

Tel.: 04205-8707

**24 Einsätze
18 Siege!**

www.



kaemna

.com

**2-Ventiler
Power**

**5 Saison
kein!
Ausfall!**

Verkaufe DZM-Gehäuse für Königswelle 1- und 2-Zylinder mit Zwischenstück für Nockenwelle, Tel. 06468-1589 oder 0160-5418601

Kleinanzeigen können per Post, Fax, Telefon oder E-Mail aufgegeben werden. Es ist nicht notwendig, den Vordruck zu verwenden. Nur private Kleinanzeigen sind kostenlos! Redaktionsschluß für Kleinanzeigen ist immer der 15te des Vormonats

Ducati 750 F1, 54500 km, Motor Winter 2012 komplett neu gelagert, Einlaßführungen neu, Ventile neu, SH-Zündung, Rahmen neu lackiert, PVM-Felgen 3,5 x 17 vorne, hinten PVM 5,5 x 17 eingetragene, Verlicchi-Aluschwinge, Brembo-4-Kolben vorne, Motor alt ohne Köpfe dazu, Original-Räder plus Schwinge, Zündanlage dabei, Lack ist nicht mehr der beste, TÜV 2015/08, Tel. 015203270029 oder E-Mail maxton@gmx.de, VB 9950,-

Teile für 900 SS i.e./750 i.e.: 45er-Drosselklappen 900 SS i.e. mit Einspritzdüsen ohne Poti, 75 €; 2 Zündspulen, 50 €; 15M-Rechner, umgebaut für Rennstreckeneinsatz, 50 €; 1 Kolben Ferracci inkl. Ringe, neu, 94 mm, 12:1, 90 €; Racing Lichtmaschinenwicklung, dreipolig, 95 €; Bremsbeläge Carbon Lorraine SBK, Sinter für 2-Kolbenzange 40 mm, z. B. 900 SS Vergasermotoren, neu, Satz pro Scheibe 30 €; Doppelzündspulen Axxel, 55 € VB; Fotos gerne per E-Mail; Tel. 04533-4328

Suche für Multistrada 1000 DS: Cockpit-Instrument, nur komplett, mit Schloßsatz, Rechner, Tankdeckel, Codekarte, Antenne + 3 originalen Zündschlüsseln, VHS, Tel. 0170-1213596

Biete für Ducati S4Rs Carbonkotflügel vorne (original), VP 90 €, sowie Termignoni-Kompletanlage im sehr guten Zustand, inklusive Rechner, VP 1.290 € (Neupreis 2.600 €), E-Mail wild@fahren-fuehren.de, Mobil 0172-1705363

Suche Conti-Auspuff verchromt oder 2 verchr. Tüten für 500 S Desmo, Tel. 02689-928747

Neu verchromte Kipp- und Schleppebel für alle V2-Motoren im Tausch für € 69,- lieferbar! Händleranfragen erwünscht. Tel. 07424 2448; Fax 07424 502819; E-Mail: h.staedele@t-online.de

Seitenständerschalter für Ducati 600/750/900 SS evtl. auch Monster, neu und originalverpackt, 15,-, Tel. 01577-5268921, E-Mail mduerschmid@gmx.de

Biete SS i.e.-Teile: Nuda-Verkl. links, in Gelb, top Zustand, VB 90 €; beide hinteren Seitenteile mit Haltegriff, in Gelb, VB 70 €; Seitenteil links mit Haltegriff, in Senagrau, VB 45 €; Tel. 08781-202747 ab 18:00 Uhr

gebrauchte Ersatzteile

für Ducati und Moto Guzzi

08707 / 932552

www.landendinger.de



Div. Teile: 916: Satz Marchesini-Magnesiumfelgen 3,5/5,5", Einspritzbrücke, Anlasser, EPROM, Frentubo-Stahlflex für vorne, Blinker; 750/900 SS: hintere Fußrasten; Fußrastenausleger vo.-re., Mikuni-Vergaserteile, Sitzbank/-unterbau mit Seitenabdeckungen und Haltebügel, Soziusabdeckung, Rücklicht, Blinker; Monster 750/900: Vorder- radschutz, LSL-Streetbar-Lenker, 2 Blinker, Betriebshandbuch; Tel. 0491-74398

Kleinanzeigen können per Post, Fax, Telefon oder E-Mail aufgegeben werden. Es ist nicht notwendig, den Vordruck zu verwenden. Nur private Kleinanzeigen sind kostenlos! Redaktionsschluß für Kleinanzeigen ist immer der 15te des Vormonats

Verkäufe für Ducati 996: Spiegel- paar, rot; Kupplungsdeckel orig.; Kupplungsdruckplatte orig.; Fuß- rastenschutz Fahrer, li./re., Alu; Nummernschildhalter mit Blinker; Hitzeschild, Edelstahl; Spiegel- paar orig., schwarz; Kettenrad, 36 Zähne, neuw. (ca. 150 km); Ricambi-Verkleid. vorne, unlack.; Fotos auf Anfrage; E-Mail calipro14@gmail.com

D.S.MOTO 30 Anni

Werkstatt für DUCATI MOTO-GUZZI GILERA

02202/979763 www.dsmoto.de dsmoto@gmx.de

Ducati-Liebhaber sucht dringend originalen Auspuffkrümmer Part.-Nr. 067584020 und Auspuff Part.-Nr. 067584105 von Pantah/Ducati F1; hallo Gerd Gruß an Familie; desweiteren suche ich einen Pantah-Rahmen, auch ohne Papiere; Tel. 06222-81126, Mobil 0172-6253686 oder E-Mail flange8683@aol.com

Für Ducati Scrambler 350 suche ich eine intakte Nockenwelle, kann auch für eine 350 Mark 3 sein, Kennzeichnung der Nocken ist grün/weiß, 0151-46531919, didivmotor@gmx.de

Für Ducati 748 - 998: Tank, rot, € 490,-; Originalauspuff, li. u. re. (links leichte Kratzer), € 300,-; Plexiglas hoch, getönt, € 45,-; alles neuwertig; Tel. A-0650-5442130 oder E-Mail amtsleitung.russbach@salzburg.at, Österreich

Suche originalen, rechten Auspuff für eine Ducati 750 Sport, aus 1989 (Typ ZDM750S), Auspuff-Teile-Nr. 573.100.61A oder 573.101.11A, nur im guten oder neuwertigen Zustand, gerne auch beide Endtöpfe, E-Mail robert@skasa.de, 05838-991155

Italo-Shop Neuss Online-Shop 2700 Artikel online mit Foto www.Italo-Shop.com Telefon 0 2 1 3 1 - 8 8 6 2 2 0 4 Further Str. 77, 41462 Neuss

998 R od. 996 R gesucht, Unfall- fahrzeuge oder Rennstreckenkit- ten ebenfalls anbieten, E-Mail mail@juergen-scholz.net, 0176-23484950

Ducati KöWe: S2/Mille-Auspuff- anlage komplett mit Silentium- Töpfen; GFK-Imola-Halbschale; hinterer Kotflügel, eckig, Metall (1 x Chrom, 1 x schwarz) 860 GT?; vorderer Kotflügel, eckig, Kunststoff, 1 x schwarz, 1 x rot (Mille, S2); Sitzbankun- terteil + Sitzbank S2; 750 GT-Tank, GFK; Kontakt bevorzugt per E-Mail (kann dann auch meistens Bil- der senden) oder per Telefon tagsü- ber, Phone 07251-963229 oder E-Mail b.ratzel@kutterer- mauer.com

aprilia
www.ItaloMotos.de

Benelli
CAGIVA
MOTO MORINI
MV Agusta

Michael Nitzsche & team

Hervester Str. 39 · 46286 Dorsten-Wulfen
Tel. 0 23 69 - 2 18 42 • Fax 0 23 69 - 24 82 94
E-Mail: info@italomotos.de

Motalia Anzeigenmarkt

Für alle Motorradmarken!

> Fahrwerksumrüstungen für Straße und Sport
> Gabel- und Stoßdämpfer Service
> Hochwertige Fußrastenanlagen und Gabelbrücken für den Sporeinsatz

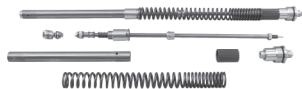

HH 
race-tech
aluproducs

Fon 07457 948209-0 · eMail: info@hh-racetech.com

www.hh-racetech.com

Ducati 750 Sport, Bj. 1989, aus Sammlerlösung, nur 19.615 km gelaufen, 100 % original, schöner unverbastelter Zustand, seit 6 Jahren in meinem Besitz, mit voller Historie mit altem Brief, eine wunderschöne Maschine im Originalzustand, hochauflösende Bilder sende ich gerne zu, Preis reduziert, jetzt 3.500,- €, Standort Plz 42929 in NRW, E-Mail wetrace@yahoo.de, Tel. 02196-8822116

www.Ducati-Auspuff.de,
Auspuffanlagen für KöWe
und Pantah aus Edelstahl,
Tel. 06725-309448

S2R 1000 Monster-Teile: top Motor komplett mit Einspritzung, Schloßsatz komplett, Sachs-Federbein, Regler, Marchesini-Felgen 5-Sp. v. + h., Sitzbank, Gabelbrücken, Ölkühler + Leitungen, Scheinwerfer, Fußrastenanlage, u. v. m., VHS, Tel. + Fax 06766-960384

Suche Ducati 750 Sport (1972 - 1975) original oder restauriert, Tel. 07531-74156, E-Mail proell_t@web.de

Ich trenne mich von verschiedenen Ducati-Teilen, ich fange an mit Ducati 900 SS Zahnriemen: Es besteht ein komplettes Moped, noch komplett montiert, wird verkauft in Einzelteilen. Ich habe mal vor etwas längerer Zeit versucht, einem 900 SS-Motor Laufkultur, Drehmoment und Leistung beizubringen. Hierbei ist herausgekommen: anfänglich Dynojet - gleich wieder verworfen und weg ... und, und, und, letzter Stand war: Doppelzündung, SH-Zündung mit einstellbaren Zündkurven, zwei Doppelzündspulen, Zylinderköpfe überarbeitet, Keihin-Flachschiebervergaser 39 mm, Schwungrad Alu etc., Kupplung Alu..., Zylindersatz 944 cm³ und evtl. vergessene Kleinigkeiten. Wer Interesse hat am kompletten Motorrad oder an Komponentengruppen, möge sich melden, bitte keine Hartz IV-Angebote, ich muß nichts verkaufen, kein finanzieller Notstand, weitere Daten ggf. auf Anfrage, Carsten, 0171-5678187

Multistrada 1000 DS: Original-Felge vorne, Bremsscheibenpaar vorne, Original-Auspuff, nur 15000 km gelaufen, guter Zustand, VHS, Tel. 0170-1213596

Ducati 900 SS Final Edition, Nr. 99, Bj. 1998, TÜV 03/2015, original in Silbermetallic, mit Plakette auf Gabelbrücke, volle Historie, mit gestempeltem Scheckheft, alter Fzg.-Brief, TÜV-Berichte, Ducati-Bedienungsanleitung, Rechnungen usw., 99 % original (mit Carbontöpfen), nur 11.500 km gelaufen, seit 8 Jahren in meinem Besitz, erstklassiger Pflegezustand, vor 800 km großer Service, neue Michelin Pilot Road, hochauflösende Bilder sende ich gerne zu, Preis VB 7.500,- €, Standort Plz 42929 in NRW, E-Mail wetrace@yahoo.de, Tel. 02196-8822116

Aus Projektaufgabe abzugeben: 860 GTS-Rahmen mit geänderter Rahmenschlaufe/Rahmenheck (wie SS), an dem Rahmen wurde die Fahrgestellnummer entfernt, es gibt keine Fahrzeugpapiere, Preisvorstellung 390,- €; NCR-Alutank für KöWe, ebenfalls abzugeben, Preisvorstellung 540,- €; beides zusammen 850,- €; Standort Stuttgart; Anfragen unter Tel. 07021-2462 oder 01787981961

www.moto-officina.de

Verkaufe ST2, EZ 2002, 51000 km, Superbike-Lenker mit einstellb. Hebeln, 25 mm Kupplungsnehmerzylinder, Stahlflexbremse u. -kupplungsleitg., Öhlins-Gasdruckfederbein, Sil-Auspuff, Hepco & Becker-Gepäcksystem, Aluritzelabdeckung etc., VB 2950,- €, Tel. 01522-8850203, 06335-5521 od. 5118

999 S-Teile, Bj. 06: Tankschwarz, Stahlheckrahmen, Showa-Federbein, Lenkerpaar, Regler, Gabelbrücke oben, Lenkungs-dämpfer, Lüfter, Fußrastenanlage, Batteriekasten, Relais, Licht- + KILLSchalter, Kabelbaum zweiteilig, Airbox, Ölkühler + Leitungen, Auspufftopf, Soziussitzkissen, Gabel rechts, usw., VHS, Tel. 0171-9655197

Gabelbrückenset für 41,7 mm M1R, passend für TT2- oder Pantah-Rahmen, zu verk., Preis VHS, Tel. 09546-6257 oder E-Mail bubi.bernd@t-online.de

Rock Oil trm
SAE 20w60 

Spezialöl für luftgekühlte
& Königswellen Ducatis

www.rockoil.de
Telefon: 06731/547946

Motalia Anzeigenmarkt

Nehme Ducati Monster S2R 1000 in Zahlung: verkaufe Moto Morini Corsaro Veloce, Vorführmaschine vom Werk, Bj. 2012, EZ 2013, ca. 1400 km, 140PS, 123Nm, 1187

cm³, weiß/rotmetallic- matt, Katalysator, Antihopping-Kupplung, diverse kleine Umbauten, Mini-LED-Blinker, LED-Standlicht, Rahmendeckel aus Alu, rot eloxiert mit Morini-Emblem, Rahmenblende aus Metall, Sitzbankabdeckung Eigenbau aus GFK, mit originalem Schließmechanismus, Sitzpolster mit gesticktem Morini-Emblem und Ziernah in rot, ohne Werkzeug demontierbar, Kennzeichenhalter Eigenbau, Originalteile vorhanden, VB 8500,-, Bilder können gemailt werden, gothicwenne@web.de

www.marrocco4speed.de
Ducati Parts Online Shop
Exklusiv Alu- & Carbonteile
Neu- & Gebrauchtteile
Tel.: 0151-21779910

Suche für KöWe 1000/900 Kettenrad für Anlasser von Nippon Denso, Tel. 05624-8229, E-Mail hans-jakob-rudolph@t-online.de

KöWe-1-Zyl.-Hinterrad komplett, Borrani WM 2-18 4647, 180 €; Radelli-Hinterrad ohne Bremsbacken, 70 €; Doppelsimplex 180 Bremse, ohne Nabe, mit Bremsbacken und Aluhalter, 110 €; Borrani-Felge WM 2-1.85 18-36 4865, 80 €; Scrambler-Tank und Sitzbank, 120 € und 40 €; duclav3@t-online.de (Stuttgart)



Teile für 916-Reihe: Showa-Gabel, 65 mm Zangenaufnahme, voll einstellbar, 375 €; Showa-Gabel, 40 mm Zangenaufnahme, voll einstellbar, Rennstreckenabstimmung auf ca. 80 kg Fahrergewicht, 395 €; Drosselklappen 916 komplett, 90 €; Luftfilter NoToil, max. 100 km gefahren, frisch eingölt, 55 €; annähernd kompletter Kabelbaum 916, Rechner mit seitlichen Modulen, Massestecker rustikal gekappt, 65 €; Krümmer 916, Auslaßanschluß, nur das 1. Bauteil, 2 Stück 35 €; Sturzprotektoren, neu, nie montiert, VS; Tank 916, leer, mit Carbonprotektoren links/rechts, Lack mit kl. Macken, 220 €; Verkleidungsgeweih Racing, ähnlich RS, 115 € VB; Lacksatz Rennstrecke (Vklgd./Höcker), 290 € VB; Fotos gerne per E-Mail; Tel. 04533-4328

999 S: biete aus Rennstreckenumbau kompletten, originalen, roten Lacksatz meiner 999 S, letzte Version, an: Tank ohne Rost, ohne Benzinpumpe, aber mit Schnellverschluß, Spiegel, Verkleidung komplett, Frontkotflügel, Solohöcker, alles im sehr guten Zustand, Bilder gerne per E-Mail, Standort HH-Altona, Versand eher schlecht, bringe bis Bremen/Hannover, Preis VB € 850,-, kai.holger.drews@hamburg.de oder 01520-8633247

Teile für Ducati 748 - 916 - 996 - 998: Lenkerschelle, Durchm. 53 mm; Lenkerstummel, Durchm. 22 mm; Wasserkühler mit Lüfter; Ölkühler groß (Ducati Performance); Bipo-

Heckrahmen, schwarz kunststoffbeschichtet (neu); diverse Kleinteile auf Anfrage: Verkleidungsschrauben, Gummiteile, div. Label etc.; Lacksatz im Gulf-Design - unter anderem Kanzel aus Carbon (aufwendige Lackarbeit mit Logo „in Spirit of Steve McQueen“), Näheres am Telefon! Emaille-Schilder ca. 50er - 60er-Jahre-Stil, ca. 20 x 40 cm (sehr guter Zustand), gegen Gebot; Gabel Showa 996, Tauchrohre Gold nitriert; Armaturen kpl. Einheit: Tacho, Drehzahlmesser, Tankuhr; Radnabe hinten, komplett; Bremsscheiben vorne und hinten; Verkleidungssatz Troy Bayliss-Design Werksreplika 2001; div. Carbonteile wie Lampengehäuse, Zahnriemenabdeckung; hier sind nicht alle Teile bis ins Detail aufgeführt, weitere Infos bei telefonischer Anfrage; Tel. 0171-2896876

Kleinanzeigen können per Post, Fax, Telefon oder E-Mail aufgegeben werden. Es ist nicht notwendig, den Vordruck zu verwenden. Nur private Kleinanzeigen sind kostenlos! Redaktionsschluß für Kleinanzeigen ist immer der 15te des Vormonats

Ducati 750/900 SS, 91 - 97: Sitzbank mit Seitendeckel, Heckabdeckung, Haltegriff, Schloß, originale Ducati-Teile, kein Zubehörraum, rot, alle Teile sind im neuwertigen Zustand, waren nur kurz im Gebrauch, NP ca. 830,- €/Preis VS, Info - Fotos möglich, E-Mail biker-ingo@freenet.de, Tel. 0176-94381465



GÜNTHER RUPPRECHT
LEDERESMÜHLE 1
90518 ALTDORF
Tel. +49.(0)9187.72 69



1- UND 2- ZYL. KÖNIGSWELLE

WWW.GRANSPORT.DE

Motalia Anzeigenmarkt



desmo

DUCATI ERSATZTEILE SERVICE MOTORRÄDER

www.desmo-ducatti.de info@desmo.net [online-shop](#)

Andreas Nienhagen Esslingerstraße 20a 70736 Fellbach
Tel. 0711-588096 Mo - Fr 9 - 12.30 + 15 - 18 Uhr Sa. 9 - 12 Uhr

Sonderanfertigungen
Umfangreiches Lager
Ankauf:
Ein- und Zweizylinder
Königswellen + Teile

Verkaufe Ducati Monster, 84 PS, 992 cm³, 22.171 km, Farbe Silber, EZ 04/2004, TÜV 06/2014, kann auf Wunsch erneuert werden, Preis VB 4.300 €, E-Mail schroean@online.de, Tel. 06854-76507

www.ducati-kaemna.de

Suche schwarzen Lacksatz für Monster 1100 im guten Zustand, Tel. 02191-27804, E-Mail kai.krueger@jci.com

Fotoanzeigen kosten 5,- €

Monster S4R-Teile: Tank, Benzinpumpe, Regler, Bremszangen vorne, Kabelbaum, Auspufftöpfe, Sitzbank, Felgen, Bremsscheiben vorne, Scheinwerfer, Relais, Rücklicht, Blinker- + KILLSCHALTER, Kotflügel v., Schloßsatz, Rahmen + Brief, VHS, Tel. 0170-1213596

Ducati ST2-Restteile: Einspritzanlage, Showa-Federbein, Scheinwerfer, Wasserkühler, Relais, Bremszangen vorne, Brems-scheibe v. + h., Kabelbaum, Gabelbrücken, Luftfilterkasten, Stahlschwinge, Benzinpumpe, Zündspulen, Schloßsatz, Schraubensatz, Kleinteile, VHS, Tel. + Fax 06766-960384

Paso 750 + 906-Teile: Aluschwin-gel, Regler, Tank, Sitzbank, Zündboxen, Zündspulen, Verkleidungsgeweihe, KILLSCHALTER, Heck-seitenteile, Luftfilterkasten, Ket-tenschutz, Kettenträger, An-fahrtsdämpfer, Plastikheckteile, Elektronikhalteblech, Gasgriff, Züge usw., VHS, Tel. 0171-9655197

944 cm³ 2V-Racing-Motor in 748 R-Gehäuse, Carillo-Pleuel, Mahle-Kolben, 11,6:1, feingewuch-tet, Brennräume und Kanäle ge-macht, VeeTwo-Einlaßventile 45 mm, Steuerzeiten feinjustiert, Öl-kreislauf geändert - Alufittings in top Qualität, digitale Zündanlage DMC mit Schwung, Zündspulen und Box mit verschiedenen Zündkurven, No.we. 900 SS i.e., ge-wichtsoptimiert: ohne Lima und Anlasser (Betrieb über Batterie hat sich hier bewährt), sehr dreh-freudig, 2.950€ VB; Krümmeran-lage für 944 cm³-Motor in 916-Fw., eingeschweißte Lambda-Buchsen, 190€ VB; Airbox für 2V-Vergasermotor in 916-Fw., 375€ VB; Fotos gerne per E-Mail; Tel. 04533-4328

Biete SS-Teile, bis Baujahr 98: beide hinteren Seitenteile mit So-zialhaltegriff und Schloßdeckel, linkes Seitenteil verkratzt, an-sonsten guter Zustand, VB 60 €; Ölkühler, VB 45 €; Federbein, VB 70 €; Heckkotflügel mit Rücklicht, VB 35 €; beide Soziesfußrasten, VB 35 €; Tel. 08781-202747

Ducati Pantah 500 SL, Bj. 1980, blau/silber, 23000 km, 750 cm³, Reifen u. Kettensatz neuwertig, guter orig. Zustand, VB 4.800 €, auf Wunsch mit Motor 500 cm³, sowie Teileträger-Motor 350 cm³, Auspuffanlage, Kleinteile, Tel. 07661-9091754

Verkaufe 650 Pantah-Motor kom-plett, 1500 €; 750 SS-Motor kom-plett inkl. Ölkühler, 600 €; M1R-Gabel inkl. Brücken und Steckachse, 600 €; 851-Magnesiumlima-deckel, 500 €; 851-Rahmen, neu, 1. Serie, mit Aluheckrahmen und Brief, 1100 €; schicke gerne Bil-der; hilpi1@gmx.de oder 0171-9553001

Biete ST4-Lenker mit Endkappen, guter Zustand, VB 35 €, Tel. 08781-202747 ab 18:00 Uhr ab 18:00 Uhr

Der Spezialist für
Tuning- und Rennsportteile



www.mvs-performance.de

**D
U
C
A
T
I**

esign - Programm

GFK / KF-Teile von der
Königswelle über die
Monster bis zur 1198er

60 Seiten Farbkatalog gegen Zusendung
von 5,- Euro

DIOPA Kunststofftechnik

Römerstr. 19 • 70180 Stuttgart
Telefon: 0711/604504 • Fax: 0711/608469

www.diopa.com



Zu verkaufen: Classic-Umbau Cagiva auf Pantah/SS: 900 SS-Halbschale, Liengme-Wechselhöcker, Stahlflex, Konis, zurückverlegte Rastenanlage, Ochsenaugenblinker, Veglia, viele Eintragungen, 350 cm³, 20 kW, 26000 km, schwarz, VB 3.250 €, seit 1987 in meinem Besitz, Fotos gerne per E-Mail; Tel. 04533-4328

4-Kolbenbremszange Brembo P4 30/34 Oro, Lochabstand 40 mm, 80 € inkl. Versand, Foto auf Wunsch, Tel. 040-3904074, ew_krueger@alice-dsl.net

Suche guterhaltene Ducati ST2, Tel. 0171-9073963 oder E-Mail idur605@gmail.com



Ducati 900 Superlight aus Zeitmangel zu verkaufen, EZ 93, 25000 km, länger nicht gefahren, Nuda-Schalen anbei, VS, Tel. 0173-3220399, 35435 Wetztenberg

TT2 Verlicchi-Ducati zu verk., Straßenzulassung, originaler Rahmen aus der zweiten Serie, 900er-Motor, 17 Zoll usw. mit viel Liebe und den besten Teilen aufgebaut und in den letzten 18 Jahren immer weiter verbessert, Preis VHS, bitte nur ernstgemeinte Anfragen, werde dann Bilder zusenden, Tel. 09546-6257

Kleinanzeigen können per Post, Fax, Telefon oder E-Mail aufgegeben werden. Es ist nicht notwendig, den Vordruck zu verwenden. Nur private Kleinanzeigen sind kostenlos! Redaktionsschluß für Kleinanzeigen ist immer der 15te des Vormonats

Pantah 350-Rennmaschine zu verk., neu aufgebaut für Classic-Rennen, Cantilever-Rahmen plus Schwinge, Preis VHB 3200,-, Tel. 09546-6257

1 Satz Nockenwellen 750 Sport/Paso, € 90,00; 1 Hinterradschutzblech mit Kettenschutz, für 750 SS/93, € 40,00; 1 Kettenradträger ST2, € 20,00; Tel. 0208-390246 oder E-Mail v2friend@web.de; kann Fotos mailen!

Garelli

Verkaufe Gebrauchtteile für Sport 40 (Mokick): Kraftstofftank, 49,- €; Batteriekasten mit Werkzeugkasten, 19,- €; Hinterradschwinge, 15,- €; Gepäckträger, 15,- €; vord. und hint. Kotflügel, je 15,- €; linkes und rechtes Federbein, je 10,- €; Zündspule, 9,- €; linke und rechte Fußraste, je 9,- €; Batteriegrundplatte, 9,- €; Tel. 0177-8452911, Plz 877

Gilera

Gilera RC 600, rot, 1. Serie, verschiedene km und Zustände, Bilder können zugemailt werden, Preise VHS, Tel. 0911-9833973 oder E-Mail s-b.fleisch@nefkom.net

Suche Gilera RCC- od. Nordwest-Zylinderkopf oder Motor, Plz 92224 Amberg, E-Mail helmut.markl@web.de, Tel. 01601692721

Verkaufe neue, zweiteilige Megaphon-Anlage für Bialbero 500, Preis VS, Tel. 0172-562646

Motalia Anzeigenmarkt

Ich konnte einige E-Teile für meine '90 Saturno Bialbero erstehen, mußte aber ein größeres Teilepaket von einem ehem. Gilera-Vertragshändler abkaufen. Es sind etliche, diverse Teile für versch. Modelle, teilw. gebraucht, aber auch NOS-Ware in orig. Verpackung vorhanden! Z. B. komplette Gabel, Tanks, Scheinwerfer, Rücklichter, Verkleidungsteile, div. Motorenteile usw. für Crono, Dakota, Nordwest, SP01/02, KZ, MX, RC, MTX etc. Aus Platzgründen und Nichtgebrauch müssen die Teile nun schnellstmöglichst weg! Evtl. gebe ich die überzähligen Tanks, Schwinge und weitere Teile für die Saturno ebenfalls ab. Preise nach Absprache. Keine Liste! Versand innerhalb DE per Hermes, für Fotos/Infos: gilera4u@gmx.ch oder +41-(0)79-7431807

Verkäufe: gut erhaltenen, roten Höcker, ohne Polster, mit Schriftzügen, für Bialbero 500; Gehäuseteile vom Motor; Preise VS; Tel. 0172-5626426

Fotoanzeigen kosten 5,- €

Verkäufe originale Gabelfedern für Bialbero 500, erst 9.000 km im Einsatz, VB 49 €, Tel. 0172-5626426

Suche ital. Auspuffanlage für Saturno (Bj. 89), auch Einzelteile (VA-Krümmner von Enduro, A-Topf), Tel. 09621-64465 od. 0160-1692721

Verkäufe für KZ 125 ES, Bj. 86 - 88, Zubehör-Auspuffendschalldämpfer, Aluminium, von Arrow, 39,- €, Tel. 0177-8452911, Plz 877

Guzzi

Verkäufe Mille GT, vorne schwimmende Bremsscheiben (Fa. Brembo), hinten schwimmende Bremscheibe (Fa. G&G) beides mit Stahlflexleitungen und eingetragene Gabel mit progressiven Federn (Fa. Wirth), Umbau auf Bleifreibetrieb von Fachwerkstatt, Bauj. 87, 91091 km, Koffer und Zubehör (Kerzen, Züge - Kupplung, Gas etc.) wird mit verkauft, bei Interesse kann ich gerne Bilder schicken. Die Mille steht in Neufarn bei München, VB 2500 €, Mobil 0179-9191846

Suche wegen Umbau V 35/50-Tank, tausche gegen V 65 Behördentank, bitte per E-Mail an krueger73@gmx.net



Ersatzteile & Zubehör für alle Guzzi-Modelle, sowie alle Servicearbeiten

Cornelia Buck

Philippstr.23 • 34127 KS/Rothenditmold

Tel.0561 - 8 61 53 61 • Fax: 8 61 53 82

Email: webmaster@connis-guzzi-shop.de

www.connis-guzzi-shop.de

Besuchen Sie uns auf unserer Homepage

Verkäufe: Windschild für California II, komplett, 75,- €; SP-Lenkerverkleidung, 80,- €; V7-Lenkerverkleidung, guter Zustand, 170,- €; Tel. 0171-2019097

WWW.DYNOTEC.DE das komplette Drehmomentprogramm für alle Guzzis

MG 850 T5, Bj. 88, 59250 km, unverbastelter Zustand, 3250 €, Tel. 033933-90960

Verk. Guzzi-Teile: T5-Auspuff, stark gebraucht, 40,- €; Vergaser VHBT 30, 130,- €; ein paar Heizgriffe Marke Saito, 15,- €; Tel. 07244-5204 AB



Fahrzeuge - Ersatzteile - Zubehör - Vermittlung von Restaurationsarbeiten

Ingolf Schubert

Ackerweg 7 • 30900 Wedemark/OT Oegenbostel

Tel. 0 51 30 - 58 25 84 • Fax 0 51 30 - 37 93 26

Mobile 0172 - 609 92 06 • eMail: SMS@smotos.de

www.smotos.de

Schubert - Moto - Service
- Ersatzteildirektimport -



Wir haben unseren Warenbestand erweitert !!
NEU !!! NEU !!! NEU !!! NEU !!! NEU !!!

Ca. 8 Tonnen Nuovo Falcone Teile

zusätzlich am Lager

40 Jahre alte Neuteile NOS. (New old Stock)

siehe www.smotos.de

Motalia Anzeigenmarkt

Fahrwerksumbauten, Moto-Weissmann-Schwinge, Verschleiss- und Tuningteile, Speichenradbau, Kunststoffbeschichtungen, CNC-Fräs- und Drehteile



MOTO WEISSMANN

Heimbachstraße 48 D-67716 Heltersberg
Tel: 0 63 33 - 6 30 70 Fax: 0 63 33 - 6 49 54
www.moto-weissmann.de
Dienstag bis Freitag: 9.00 - 17.30 Uhr, Samstag: 9.00 - 13.30 Uhr



Verkaufe V7 Sport, EZ 06/1973, guter Originalzustand, teilrestauriert, neu lackiert im Originalfarbton verde legnano (Lechler GUZ 263), leichte Patina, nicht verbastelt. Originale Schalldämpfer, Instrumente und Sitzbank, Trommelbremse überholt und neu eingespeicht, Standrohre und Dämpfereinsätze neu, Probefahrt jederzeit möglich, 10.750 €, Tel. 0177-8674349 (Raum Hannover)

Suche Endantrieb für Quota 1100, Übersetzung 8/33, Tel. 0172-2974461

Verkaufe Moto Guzzi Brevia 1100 ABS, EZ 07, 1 Vorbesitzer, nur Langstrecke, Kilometerstand 31300, Farbe Rot, Originalkoffer u. Tourenscheibe, scheckheftgepflegt, Inspektion durch Guzzi-Fachwerkstatt neu (03/14, Wechsel aller Öle, Riemen Lichtmaschine, neu - 300,00 €), Reifen 70/80 %, TÜV 03/15, Maschine ist optisch und technisch top, verkaufe schweren Herzens wegen Verkleinerung des Fuhrparks, FP 5800, - €, Standort Leipzig, Kontakt bnaumann-leipzig@t-online.de, 0163-2842422

Suche Guzzi-Fahrer im Raum Berlin, Physiker (Adlershof?) mit V7 Special. Haben uns 2000 (lange ist es her) zweimal getroffen (zufällig): 1. in Wünsdorf bei Berlin mit der Bitte an mich um Straßenkarteneinsicht, 2. in Mandello del Lario (a casa) auf der Straße mit anschließendem, gemeinsamen Eisdielenbesuch. Ich fuhr beide Male (damals) V 50 Monza. Freue mich zu hören, mir@matthias-thelen.net oder 030-37003866, Saluti, ciao Matthias

www.guzziepiushop.de
Euer Spezialist für die kleinen Guzzis V35 - V75, ständig über 1.500 Neu- & Gebrauchtteile auf Lager.
Tel. 07255-397449

Verkaufe Gebrauchtteile für Le Mans II, Bj. 79 - 82: Bosch-Lichtmaschinenrotor, defekt, zum Tauschen, 55,- €; Kurbelwellenzahnrad, 9,- €; Steuerkette, 9,- €; Griffgummis, links und rechts, je 7,- €; Halteblech für Anlasserrelais, 4,- €; Tel. 0177-8452911, Plz 877



Verkaufe bildschöne Moto Guzzi Brevia 850, 54 kW, Bj. 2006, Erstbesitzer, Schönwetterfahrzeug, neuwertig, 8500 km, rot, HU 08/14, geregelter Kat, mit Moto Guzzi-Koffersystem, mit zweiter, niedrigerer Sitzbank, VB 4000 €, zu besichtigen in Solingen oder Bad Saulgau, schicke gerne auch Bilder, anton.peter.mayer@gmx.de, Mobil 0171-1982543

MOTOBOX

Tel./Fax: 05232-17093

eMail: MotoboxLage@aol.com

Guzzi Neu- und Gebrauchtteile

tägl. Versand

Motalia Anzeigenmarkt

Verkaufe einen gebrauchten Satz Lafranconi Reservato Competizione für LM 1000, 2. Serie/LM 5, in Schwarz, Bilder auf Anfrage, 220 Euro inkl. Versand, claraguzzi@t-online.de, Plz 69437

Neuer Onlineshop bei www.HMB-GUZZI.de

Rahmen LM 1000, Bj. 1989, mit Brief, für € 150,00 zu verkaufen, an Selbstabholer in Hamburg oder zuzüglich Versand, Tel. 040-28518993, pirat-x@gmx.de



Teile für Mille GT: Heckteil mit Bürzel, Rücklicht und Werkzeugfach, 40 €; 2 Seitendeckel, 30 €; Haltebügel, 20 €; Sitzbank, 50 €; Chromgitter vor unterer Gabelbrücke, 10 €; Cockpit o. Drehzahlmesser, Tacho, 40 €; Kotflügel, vorne, rot, 30 €; 4 Blinker, 5 €; diverse Kleinteile; oder alles zusammen, 180 €; Tel. 05067-5878 oder 0171-9828981

Guzziladen Handmade Cafe Racers and More

Umbauten Flacheisen, CNC Frästeile, Sitzbänke, Kombiinstrumente mit digitaler Zündanlage, Verlicchi Lenker, hydraulische Kupplung, Gaszugsysteme, tonnenweise Gebrauchtteile, Komplettmotorräder. Wir haben den Großteil der Teile von MOTO SPEZIAL übernommen und fertigen die Teile weiter, auch Ersatzteile und Service für Tacho. WWW.GUZZILADEN.DE guzziladen@t-online.de Tel. 09435/6393267

Verkaufe Gebrauchtteile für V 35 Imola 1, Bj. 81: Kardangehäuse, 59,- €; orig. Kabelbaum, zweiteilig, mit Steckern und Gummikappen, 44,- €; Tellerrad für Kardan mit Deckel, 31 Zähne, 29,- €; Antriebsflansch mit Kardanwellenübersetzung, 8 Zähne, 26,- €; Sitzbankbürzel, 18,- €; klappbare, vordere Fußraste, links und rechts, je 14,- €; orig. Kabelbaum mit Steckern, zwischen Lima und Zündboxen, 13,- €; Batteriegrundplatte, 10,- €; Tel. 0177-8452911, Plz 877

Kleinanzeigen können per Post, Fax, Telefon oder E-Mail aufgegeben werden.

Es ist nicht notwendig, den Vordruck zu verwenden. Nur private Kleinanzeigen sind kostenlos! Redaktionsschluß für Kleinanzeigen ist immer der 15te des Vormonats

Suche V7 Sport (Trommelbremsen), Tel. 0177-6620441

Verkaufe Moto Guzzi Brevia V 1100, top Zustand, aus privaten Gründen, Bj. 3/08, 10000 km Laufleistung, Farbe Schwarz, rote Sitzbank, originales Guzzi-Windschild, kein ABS, Garagenfahrzeug, TÜV neu, Standort Nähe Dortmund, VB 5.600 €, Infos ingridwenge@web.de oder Tel. 0172-2840643

**Moto Guzzi-Händler für Niederbayern
Bahnhofstraße 28
84130 Dingolfing
Tel. 08731-73577
www.fahrzeuge-haering.de**

10 Jahre



Centauro GT, gelb/schwarz, EZ 2001, 95 PS, TÜV 06/15, 51000 km, zusätzl. mit Einmannsitzbank, Lampenverkl., Motorspoiler, Hepco & Becker-Kofferträger, spez. Unterteil für Harro-Tankrucksack, 4500 €, 0421-667822 Bremen



Motor-Getriebe-Antriebs-Fahrwerksteile für Originalaufbauten und Café-Racer - Bei uns findet Ihr fast alles für große Guzzis von 1970 - 1990.

Oppenheimer Weg 21B - 40227 Düsseldorf
Mobil: +49 172 1315 888
Mail: info@n-vdb.de - www.n-vdb.de

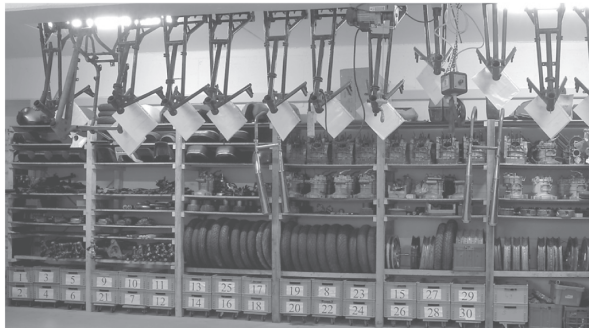

Motalia Anzeigenmarkt

Moto Guzzi California Special 1100, ganz schwarz, Baujahr 1998, mit 51000 km, inkl. großer Scheibe und 2 originalen Guzzi ausgesteiften Lederkoffern, guter Zustand, TÜV neu, Ölwechsel, neuer Luftfilter und Bremsflüssigkeit erst gewechselt, auf Wunsch können gerne Bilder gemailt werden, Standort 77704 Oberkirch, Tel. 0172-7215439, VHB 4.800,00 €

DER GUZZI-SPEZIALIST

www.motoguzzi-baecker.de



BÄCKER
Am Bült 4
48366 Laer
02554 6475

Vertragshändler - Umbauten - Restauration - Gebrauchte

**Neuer Onlineshop bei
www.HMB-GUZZI.de**



T5, Bj. '86, TÜV 6/15, angemeldet, Garagenfahrzeug, sehr schöner und professionell durchgeführter Umbau von Behörden- auf Zivilmotorrad, alle Umbauten eingetragen. Sehr gute Kompression auf beiden Töpfen. Von Guzzi-Premiumwerkstatt perfekt eingestellt und gewartet, keinerlei Rost, bei Interesse werden die auf dem Foto montierten Cali-Rahmenunterzüge mitsamt Trittbrettern und Hebeleier dazu verkauft (z. Zt. Serienanlage montiert), Preisvorstellung 2400 € VB, Tel. 0173-8705956, E-Mail claudioalbrecht@web.de

LM III, Classic-Umbau, Halbschale, 1-2-Mann-Höcker, Stahlflexbremserschläuche rundum, ohne Integralbremssystem, Stahlbremscheiben vorne, neues Kreuzgelenk vor ca. 10.000 km, Koni-Stoßdämpfer hinten, Zubehör-Lenkerarmaturen, Ochsenaugenblinker vorne, DMC-2-Zündanlage, 950-cm³-Satz mit Dynotec-Überarbeitung des Brennraums, Drehmomentnockenwelle und Bleifrei-Ventile von Dynotec. Nach Einbau der Dynotec-Teile, ca. 1000 km gelaufen. Kunststoffbeschichtung des Rahmes in 04/2014, Kupplungsbeläge neu, Reifen neu, Felgen neu lackiert, VHB € 8.650,-, Tel. 06152-961776

WWW.DYNOTEC.DE

Hallo, ich habe noch eine Ölablaßschraube einer Stornello 125. Habe sie mir vor einiger Zeit anfertigen lassen, aber benötige sie nicht mehr, Preis 30 € VB; habe auch noch div. Teile einer V 35; M. Faltlhauser, Tel. 0176-25818186, 83737 Irschenberg

Verkaufe V11 Sport, Typ KR, schwarz, roter Rahmen, EZ 01/2001, 26000 km, TÜV 04/2015, Carboncockpitverkleidung, Mistral-Auspuff, kleines Rücklicht, Blinker, Öle/Filter, diverse Schläuche neuwertig, Werkstatthandbuch, Ersatzteilliste, Reifen gut, Originalteile vorhanden, sehr guter Zustand, FP 4500 €, Tel. 02733-60636

www.boxup.eu Teile für MotoGuzzi



Edelstahlauptuff m. ABE Stk. 249,00€
Alu Ansaugrichter CNC gefräst 35,00€
Öltemperatur Direktanzeiger 39,00€
Luftfilter K&N LM, California 59,00€

Motorrad Ersatzteile

Lafronconi Replikas aus VA für **Boxup** Tel. 06725/309 448
LeMans und California D-55437 Appenheim, Obergasse 54

Verk. Dynotec-Sammler für Stelvio, neuwertig, 90 €, Tel. 02502-8672

Verkaufe Moto Guzzi California Touring, Baujahr 2006, Farbe Schwarz, komplett mit Hepco & Becker-Koffersystem inkl. Topcase, Verkaufspreis 8.900,- € VB, Kilometerstand 4.386, Tel. 04545-1433

Meisterbetrieb
Kindermann
Restauration • Motor- u. Getriebeinstandsetzung • Gespannbau
www.kms-motorrad.de Tel.: 05767-1915

Motalia Anzeigenmarkt

Rock Oil trm
SAE 20w60 **ROCK OIL**
 das Spezialöl für klassische
 und getunte Guzzis

www.rockoil.de
 Telefon: 06731/547946

Kleinanzeigen können per Post, Fax, Telefon oder E-Mail aufgegeben werden. Es ist nicht notwendig, den Vordruck zu verwenden. Nur private Kleinanzeigen sind kostenlos! Redaktions-schluß für Kleinanzeigen ist immer der 15te des Vormonats

Teile für V 35/50: Felgen vorne und hinten, Guß, mit Brems-scheiben; Rumpfmotor mit Kurbelwelle, Nockenwelle und Pleuel; Zylinderköpfe rechts und links; Gabel komplett (rechtes Standrohr unten ausgebrochen); E-Mail baldur66@t-online.de

Suche Drehzahlmesser für Quota 1100 ES/Cali EV (*97 - *00), Tel. 040-85508311, E-Mail a.messina@web.de

www.motoguzzi-bayern.de

Suche Moto Guzzi 4-Ventil-Zylinderkopf linke Seite, komplett oder in Teilen, von 650 oder 750 cm³, 0176-64832244



Rahmenunterzüge für California-Modelle/Tonti, mit Trittbrettern und Hebelelei, sehr guter Zustand, war zuletzt an T5 montiert, Versand möglich, Preis VS, Tel. 0173-8705956, E-Mail claudioalbrecht@web.de



Motor-Getriebe-Kardan Guzzi – Ducati

90% der uns erteilten Werkstattaufträge führen wir in einem Zeitraum von 5-10 Tagen durch

Kopfüberholung z. B. V7, T3, LM, V11 ff. mit Spitzenmaterial	Paar 339,00
Kopfüberholung z. B. Daytona, Centauro mit Spitzenmaterial	Paar 599,00
Doppelzünd. m. 14er Kerze, z. B. T3, LM I inkl. Montagematerial	Paar 199,00
Doppelzünd. m. 14er Kerze, z. B. LM III, V11 inkl. Montagematerial	Paar 299,00
Breitbandnockenwelle im Tausch z. B. T3, LM, V11	Paar 289,00
Kardanüberholung inkl. top Material z. B. 7/33 o. 8/35	629,00
Getriebemontage vom Feinsten inkl. Distanzieren 4-5-6-Gang	189,00
Kurbelwelle vermessen auf Parallelität, Rißprüfung, schleifen inkl. Wedisitz, reinigen, neuer Stopfen	329,00
Kurbelwelle feinwuchten z. B. T3, LM, V11, ff.	229,00

Motoren strahlen und kugelpolieren, Rahmen pulverbeschichten usw.

- alle Aggregate jeweils montagefertig

Tel.: 04407-20718 Fax:04407-20717

www.mts-ricambi.de



Motalia Anzeigenmarkt



Moto Guzzi California



individueller Gespannbau

Vertragshändler für:



IWAN-BIKES GmbH
Raiffeisenstr. 24
85276 Pfaffenhofen
Tel: 08441 2799508
www.iwan-bikes.de

Verkaufe meine Griso 1100, EZ 04/2009, 20.000 km, TÜV 04/15, Farbe Orange, Exhaust-Auspuff, VB 7200,-, Tel. 07151-909253

www.landendinger.de

Valpolini-Vollverkleidung für LM I mit Sitzbank, guter Zust., bitte Angebot, Tel. 01601692721, Plz 92224 Amberg, E-Mail helmut.markl@web.de

Für alle Motorradmarken!

> Fahrwerksumrüstungen für Straße und Sport
 > Gabel- und Stoßdämpfer Service
 > Hochwertige Fußrastenanlagen und Gabelbrücken für den Sporeinsatz

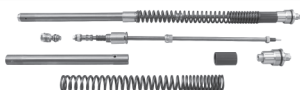

HH 
race-tech
aluproducs

Fon 07457 948209-0 · e-Mail: info@hh-racetech.com

www.hh-racetech.com

Guzzi V7 700, Bj. 67, Rahmennr. VS94.. Das Motorrad ist technisch tiptop in Ordnung, letzter Ölwechsel im Dezember, Simmering und Gabelöl wurden vor 2 Monaten gewechselt. In dem Bike ist eine M-Unit von Motogadget verbaut, außerdem ein Valeo-Anlasser und eine kontaktlose Zündung (bei originaler Optik). Desweiteren sind hinterm Seitendekel eine kleine, wartungsfreie Batterie eingebaut und eine Polizeisirene. Der Lack ist original! D. h. mit allen Kratzern, matten Stellen und Lackfehlern, die in 47 Jahren so angefallen sind. Die Tachoscheibe wurde professionell durch eine neue ersetzt. Die Halterung der Lichtmaschine wurde verstärkt. Es gibt einen neu verchromten Satz Sturzbügel und diverse Ersatzteile dazu, Preis 4999,- € (VHB), Bilder können gemailt werden! Standort Gross-Gerau, Kontakt svenstepan@yahoo.ca oder 0171-6427633

Speichenradfelge 17-3.50 MT Ruoteborrani, 80 €; Lenker 750 S3, 70 €; E-Mail duclav3@t-online.de (Stuttgart)

Hallo, wer hat schon mal erfolgreich die Marzocchi-Gabel von der LM IV anders abgestimmt? Mein Ziel ist ein geringeres Eintauchen beim Bremsen, ohne direkt allzu knochenhart zu werden. Bin 68 kg schwer + 5 kg Tankrucksack. Die Gabel sollte eher 25 mm tiefer stehen und vorne wie hinten ähnlicheres Federverhalten bekommen. Bitte macht mir Angaben zu Federrate, Dämpfer, Gabelölfüllmenge, ggf. Luftpolster, vielen Dank für Eure Tips unter E-Mail nirostar@gmx.de

Verkaufe originales Armaturengehäuse für LM 2, in schwarz, Preis VS, Tel. 0172-5626426



Moto Guzzi SP 1000 cm³, Café Racer- Umbau, EZ 01/1983, H-Kennzeichen möglich, Tachostand 75.000 km, Motor ca. 25.000 km, 45 kW/61 PS, TÜV 04/2016, Verkleidung Ducati 900 SS, Höckersitzbank Ducati 750 SS, zurückverlegte Tarozzi-Fußrasten, Bitubo luftunterstützte Federbeine, offene Vergaser mit Flammsieb, Hydraulikkupplung, elektr. Zündung, Tommaselli-Stummellenker, Stahlflexbremsleitungen, alles TÜV-eingetragen, läuft sehr gut, gepflegt und zuverlässig, draufsetzen und losfahren, satter, toller Sound, Motorrad ist angemeldet/Probefahrt möglich, Preis 4.300 €, Tel. 05461-908830 eventl. AB/rufe zurück

Motalia Anzeigenmarkt

**ALUTANKS
FÜR TORTI'S**



CMT-MOTORRADTANKBAU@osnanaet.de
Tel. 05427-927704
cmt-motorradtankbau.de

V7-Guzziteile, neu und gebraucht, Nachfertigungen.
www.V7-guzzi.de, Tel. 02252-4772

Kardan komplett mit abgefräster Abdeckung, von einer LM 1000, 32000 km gelaufen, einwandfreier Zustand, 300 €, E-Mail babdet@freenet.de, Tel. 07144331484

Für LM 1 - 2 - 1000 S: originale Seitendeckel, lackierfertig grundiert, guter Zustand, nur paarweise, 80 €; 1000 S - LM 4 - 5: originale Fußrasten mit Halter, neu, schwarz, Paar 40 €; alle Guzzis: große V-Ölwanne Moto Spezial, 420 €; Akront-Speichenrad HS, hinten, 2.15 x 18", einbaufertig, 350 €; nur 1000 S (alles original) Dekorsatz, rot: Tank, 50 €,

Seitendeckel, l. + r., 20 €; VA-Schutzbleche, neu, ohne Streben, vorne, 150 €, hinten, 80 €; dto. 2 Streben Chrom vorne, 60 €; 4x Original-Blinker (mit Gewinde) wie neu, je 25 €/Paar; 1000 S-Rücklicht mit Halter, wie neu, 60 €; alle Teile aus diversen, eigenen Umbauten, kein Schrott! Tel. 0761-6129337 (ab 18:00 Uhr, ggf. AB)

escher

www.escher.de

**1 Zyl. Veteranenshop
„2 x KLICK und schon drin“**



D-59394 Nordkirchen
Tel: 0 25 96/60 0 - Fax 38 00
escher@escher.de

**Neuer Onlineshop bei
www.HMB-GUZZI.de**

Quota 1100 ES-Teile: Tank sand/blau, nackt m. Tankdeckel (o. Schlüssel), 180,-; Auspuff original mit der Aluabdeckung, 180,-; Fotos kann ich schicken oder anschauen in 51467 GL, zuzüglich Porto; schmitz-jue@web.de, Tel. 0178-1902603

SCHMITZ Moto

Alle Teile und Arbeiten mit TÜV



Edelstahl-Auspuffanlage Lafranconi Replica (auch Competizione) mit 10 Jahren Garantie

Dell'Orto Vergaser mit offenen Trichtern (Abstimmung mit Lambda-Sonde)

Moto Guzzi Service und Einzelteilfertigung (eigene CNC-Fertigung)

Kunststoffbeschichten ■ Lackarbeiten ■ Verchromen ■ Alupolieren ■ Glasperlstralen ■ Dreh- und Frästeile ■ eigene CNC-Fertigung ■ Einzelteilfertigung ■ Motor- und Getriebetechnik ■ Ersatzteilvertrieb ■ Speichenräder ■ Edelstahl-Auspuffanlagen

Unser gesamtes Produktangebot finden Sie auch in unserem Online-Shop. Besuchen Sie uns unter www.motoschmitz.de

Steinkirchener Str. 19a - 41849 Wassenberg - Fon (02432) 201 79 - Fax (02432) 37 94 - Mobil (0177) 35 63 871 - www.motoschmitz.de

Motalia Anzeigenmarkt

Aus Umbau LM 3, 2 Pleuel poliert, 100 €; Steuerkette samt Zahnradern, top Zustand, 100 €; 2 GFK-Seitendeckel, waren an einer 1000 S montiert, englischringgreen, 20 €; Tel. 07144-331484

Verkaufe Moto Guzzi California Touring, Bj. 2006, inklusive Hepco & Becker-Koffersystem, einschließlich Topcase, VHB 8900 €, Kilometerstand 4308, Farbe Schwarz, Tel. 04535-1433

www.buerger-motorrad.de

850 Le Mans (LM 1), EZ 8/76, aus Sammlung, original 36000 km. War 36 Jahre in 1. Hand (siehe Artikel in der Motalia Heft 198), Festpreis 7500,-, Tel. 0152-56374526, Standort NRW

MOTO GUZZI
AMT.
 AUTO. MOTORRAD. TECHNIK
 JAFFKE
 MEISTERBETRIEB · WWW.AMT-JAFFKE.DE · WERKSTRASSE 4 · 46240 BOTTROP

Verkaufe einen Schwenker-Beiwagenbausatz der Fa. Armec, Typ Side-winder, mehr Infos zu Schwenkerge-spannen sind zu finden unter www.schwenker-gespann-club.de oder im Schwenkerbereich meiner Homepage www.guzzi-karl.de. Es war der erste in Deutschland zugelassene Schwenker-Sei-

tenwagen, somit auch einer der Urtypen von Armec, ohne Einstiegsklappe, nur die Scheibe ist klappbar. Die Scheibe mit Scharnier fehlt. Inkl. Unterzug zum Anbau an Guzzi mit Tonti-Rahmen, diverse Bremstrommeln, Umbausatz auf Scheibenbremse, neue Edelstahlgelenkschrauben von Fluro, neues Federbein von Bilstein, Ø 19 mm Fußbremszylinder, Schnellverschußkupp-

lung von Stäubli zum An- und Abkuppeln der Bremsleitung (NP 250 €), diverse neue Lampen für den Seitenwagen, die originale Stahlfelge und zwei Alufelgen in verschiedenen Breiten, Reifen mit top Profil, 2 verschiedene Spurverbreiterungsscheiben, die Persenning ist nachgefertigt worden und in einem top Zustand, zwei Stützstreben und diverse weitere Bauteile, VB 6399 €, auch der Anbau an eine Moto Guzzi Centauro oder V11, Griso ist möglich, dazu muß aber bei der Fa. Mobe-ec ein neuer Unterzug gekauft werden, Bilder gerne auf Anfrage, guzzi.karl@web.de, Tel. 02174-894222

Schlachte Moto Guzzi Florida, Bj. -91, Tel. 06595-1505 oder jochenbrueckner@t-online.de



M.A.D. MOTORRÄDER

Westring 9
69226 Nußloch

Tel: 06224 91 94 17
Fax: 06224 91 94 18

info@mad-motorrad.de
www.mad-motorrad.de

MOTO GUZZI
Vertragshändler

- VERKAUF
- VERMIETUNG
- REPARATUR
- INDIVIDUELLE UMBAUTEN
- ERSATZTEILE & ZUBEHÖR
- BEKLEIDUNG

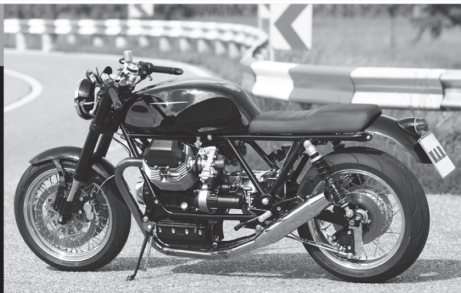

Mistral und Lafranconi Auspuffanlagen für viele Moto Guzzi Modelle an Lager.



Motalia Anzeigenmarkt

www.GUZZI-JAKOB.de

Gebrauchte Moto Guzzis:

MG 1000 Cali 3, Speiche 4.200,-
 MG 500 Falcone, Bj. 72 3.500,-
 MG V7 850 GT, Umbau,
 67 PS 9.500,-
 MG 850 LM3-Umbau, Speiche .. 4.400,-
 MG 1000 LM 4, Halbschale P&W 4.400,-
 MG 1000 Cali III Special, Umbau
 170er-Reifen 7.500,-
 MG 850 T5 Originalzustand 3.300,-
 MG 1000 Mille GT, Speiche 4.500,-
 MG 1000 LM II, Roadsterumbau 9.000,-
 Vespa 250 GTL mit ABS,
 8500 km 3.300,-
 MG V 35 II an Bastler 850,-
 Squire Seitenwagen ST2
 Unfallschaden 450,-
 Moto Morini 3/2 Kanguro Enduro 1.900,-

Einspeichen und Zentrieren von Felgen!
Gespannbau-Technik für Guzzi

TÜV- und Sonderabnahmen im
 Hause

Moto Guzzi Ersatzteile, neu + gebraucht
 Tel. 04233/333, Fax 1252
 27337 Intschede • Am Sportplatz 9

Suche Guzzi V 65 NTX oder V 65
 TT zum Aufbauen oder günstige,
 fahrbereite Maschine, Angebote
 bitte an E-Mail heinzjuergen.
 probst@freenet.de oder Mobil
 0152-31097282

Moto Classica



große V2 - GUZZIS

- **Gebraucht-Motorräder**
 - An- und Verkauf
 - Restaurationen
 - Original-Ersatzteile

Gartenstr. 62 - 68 • 53229 Bonn
 Tel. 0228 - 9739348 • Fax 462609

www.motoclassica-bonn.de
 e-mail: motoclassica-bonn@hotmail.de

Suche Auspuff für Nuovo Falcone,
 Tel. 05067-5878 oder 0171-9828981

Verk. Vollverkleidung von Le Mans 3,
 Typ Moto Italia MG3, Ausf. 850/3,
 Pr.-Nr. 0203, komplett inkl. Halterungen,
 Scheinwerfer, Blinker, Spiegel,
 VB 250,- €, E-Mail uwil2002@freenet.de,
 Tel. 07021-43201

Suche defekte Motorteile vom großen
 Guzzi-Motor (Block, Zylinder, Köpfe,
 Kurbelwelle oder kompletten Schrottmotor)
 um ein Schnittmodell anzufertigen,
 Tel. 01728861967, Bodensee-raum

Laverda

750 SFC-Registerbuch von Massimo
 Borghesi, € 169,-; ND-Schalter,
 rechts, mit Gasgriff (wie neu), € 95,-;
 ND-Schalter, links (gebraucht), € 55,-;
 Tel. 04172-5447

www.Laverda-Auspuff.de,
Tel. 06725-309448

Verkaufe: Zylinderkopf für Laverda
 SF1 für 36er-Vergaser, komplett mit
 Nockenwellen, Kipphebel und Ventilen.
 Der Zylinderkopf befindet sich in einem
 guten Zustand; 1000er-Gußhinterrad
 mit Schwinge und Kettenaufnahme
 kpl., sehr guter Zustand; Preise VHS;
 Tel. 07248-8227, E-Mail mw_rc@aol.com

RGS/RGA-Vorderachse, Chrom
 schlecht, 20 € inkl. Versand (außer
 Inseln), Tel. 040-3904074,
 ew_krueger@alice-dsl.net

LAVERDA 

- **Service**
- **Restauration**
- **Motorinstandsetzung**

Moto-Officina Frankenberger
 Telefon: 09360-993958-15
 Internet: www.moto-officina.de

Laverda 750: Motorseitendeckel links,
 sehr kleine Beschädigung; Kopfdeckel;
 Rahmen SF2, GT; Schwinge; 1-Mann-
 Sitzbank mit Werkzeugfach; SF2-Motor
 + Nr. gleicher Rahmen mit Papieren;
 Anlasser; Lichtmaschine; 38er-Ceriani-
 Gabel + Brücken; Borrani-Radsatz;
 2 Bremsscheiben; Ceriani-Stoßdämpfer;
 Brevetato-Lenker; Kotflügel, hinten
 (Edelstahl); Armaturen + Halter; Kontakt
 bevorzugt per E-Mail (kann dann auch
 meistens Bilder senden) oder per
 Telefon tagsüber, Phone 07251-963229,
 E-Mail b.ratzel@kutterermauer.com

**Kleinanzeigen können per Post, Fax,
 Telefon oder E-Mail aufgegeben werden.
 Es ist nicht notwendig, den Vordruck zu
 verwenden. Nur private Kleinanzeigen
 sind kostenlos! Redaktionsschluß für
 Kleinanzeigen ist immer der 15te des
 Vormonats**

750 S 4V 2 Kolben und Zylinder, 110 €,
 duclav3@t-online.de (Stuttgart)

LAVERDA 

Probleme?

Großes Ersatzteillager Neu + Gebraucht,
 Motorrevision, Bleifreiumbauten von Köpfen,
 Zylinderschleifen, Leistungsprüfstand,
 LAVERDA Video, Preiskataloge mit Bildern
 (unbedingt Modell angeben) bestellen bei:
LAVERDA Racingteam Konstanz
 Andy Wagner
 Telefon 07531 / 61198 • Fax 53737
 Internet http://www.laverda-paradies.de

Motalia Anzeigenmarkt

Suche Rahmen + Brief oder komplettes Fahrgestell, ohne Räder und Gabel, für OR 600 Atlas, Tel. 06033-71140 abends ... mit AB, rufe auch gerne zurück

www.landendinger.de

VA-Kotflügel für 750 od. ähnl., neu, ungebohrt und nicht angepaßt, NP 150,-, bitte Angebot, Tel. 01601692721, Plz 92224 Amberg, E-Mail helmut.markl@web.de

www.laverda-team-werndl.de

Verkaufe für Laverda 1000: WBO-Alutank mit Tankdeckel, in SFC-Ausführung und SFC-Höcker, Tel. 09274-909457 oder wagner_ge@t-online.de

Fotoanzeigen kosten 5,- €

5 gebrauchte Ölpumpen, 45 €; 1 Kupplungskorb für 750er, Verzahnung gut, mit neuen Gummis und M7-Schrauben, 150 €, auf Wunsch mit Bronzebuchse, plus 10 €; Schalthebel mit Gummi für 750er S, GT, SF, 35 €; 2 x Schalungsdeckel, dreieckig, für 750/1000, 20 € u. 35 €; Regler für 750er, 35 €; alle Preise inkl. Versand, Fotos auf Wunsch; Tel. 040-3904074, ew_krueger@alice-dsl.net

- LAVERDA - Orange Cycle Team

Motorräder, Werkstatt, Ersatzteile, alle Modelle. Neue und gebr. Ersatzteile
Tel. 02251970752
Fax 02251970753

Magni



Der Motorrad-Club „Magni-Bayern“ ist Interessengemeinschaft und Treffpunkt rund um die Magni-Fahrwerke mit Motoren von BMW, Honda, Moto Guzzi, MV Agusta oder anderen Herstellern. Kontakt: Homepage www.magni-bayern.de, E-Mail info@magni-bayern.de, Tel. 08161-67848 (mit AB), Fax 08161-67870

Morini

Suche Dicht-/Reparaturatz für Grimeca-Bremssattel und -Handbremszylinder. Wer kann helfen? (Habe gesehen, daß Grimeca die gleichen Teile für die Moto Morini 350 S/T geliefert hat, passen soll's an eine Beta 125 S und SC), Tel. 03733-51214 oder E-Mail tommyprager@yahoo.de

Verkaufe Gebrauchtteile für Morini 500 T/S: Hohlschrauben für Bremsanlage, € 1,00/Stück; Limateckel, € 10,00; Instrumentenringe, schwarz, € 3,00/Stück; Motorgehäuse, € 80,00; Primärtrieb, € 40,00; und noch einige andere Teile; Tel. 0208-390246, E-Mail v2friend@web.de; kann Fotos mailen!

Biete: KW-Hauptlager für MM 500/501, SKF 633250 C, neu und ovp., Festpreis einschl. Versand € 115,00, E-Mail v2friend@web.de, Tel. 0208-390246 (evtl. AB, bitte Nachricht hinterlassen)

Verkaufe Moto Morini Corsaro Veloce, Vorführmaschine vom Werk, Bj. 2012, EZ 2013, ca. 1400 km, 140 PS, 123 Nm, 1187 cm³, weiß/rotmetallic-matt, Katalysator, Antihopping-Kupplung, diverse kleine Umbauten, Mini-LED-Blinker, LED-Standlicht, Rahmendeckel aus Alu, rot eloxiert mit Morini-Emblem, Rahmenblende aus Metall, Sitzbankabdeckung Eigenbau aus GFK, mit originalem Schließmechanismus, Sitzpolster mit gesticktem Morini-Emblem und Ziernaht in Rot, ohne Werkzeug demontierbar, Kennzeichenhalter Eigenbau, Originalteile vorhanden, VB 8500,-, Bilder können gemailt werden, gothicwenne@web.de, nehme Ducati Monster S2R 1000 in Zahlung

Verkaufe Gebrauchtteile von 31/2 GT, Bj. 73 - 74: Vergaser Dell'Orto VHB 25 B, Choke fehlt, inkl. neuer Dichtsätze, je 95,- €; Gepäckträger, verchr. Stahlrohr, 69,- €; Nummernschild- und Rücklichthalter, neu schwarz kunststoffbeschichtet, 39,- €; elektr. Benzinbahn, 29,90 €; Hauptständer, gebraucht, 29,- €; Tankdeckel, Chrom, neu, 25,- €; orig. Federbeine, je 24,90 €; Fußbremshebel, 24,- €; Lichtschalter CEV 8053, 14,90 €; Kettenschutz am Motorgehäuse, VA, 7,90 €; Tel. 0177-8452911, Plz 877

Fotoanzeigen kosten 5,- €

Verkaufe Gebrauchtteile für 125 H, Bj. 76 - 83: Zündbox, blauer Punkt, mit Zündkabel, 39,- €; Rücklicht- und Nummernschildhalterblech, neu schwarz kunststoffbeschichtet, 39,- €; Tachometer, Stand 22.765 km, 34,- €; Scheinwerfergehäuse, schwarz, 19,- €; Fußschalthebel, Alu, 16,- €; Krümmernmutter, 10,- €; Verlicchi-Lampenhalter, links und rechts, je 10,- €; Tel. 0177-8452911, Plz 877

Motalia Anzeigenmarkt



Wolfgang Tritsch

DUCATI • MOTO MORINI • CAGIVA

Schwabenmatten 7 • 79292 Pfaffenweiler

Tel. 07664/60300 • Fax 07664/60555

E-Mail wtritsch@t-online.de • www.W-Tritsch.de

Das Morini Ersatzteilparadies - über 20 Jahre Morini-Erfahrung

Verkäufe Gebrauchtteile für 125 Corsaro, Bj. 58 - 67: Zentralrohr-rahmen ohne Papiere, 79,- €; Tank, 1. u. 2. Serie, je 79,- €; vord. Schutzblech, Inox, mit Streben, 39,- €; vord. und hint. Kotflügel, rot, je 34,- €; Hinterrad-schwinge, 29,- €; Werkzeugkasten ohne Deckel, 26,- €; Batterieabdeckung, 21,- €; Zylinderkopfdeckel mit Entlüftungseinheit, 19,- €; Fußrasteneinheit, links und rechts, je 19,- €; Rahmenrohr, vorne links, 15,- €; Sozios-Halteriemen, 14,- €; Tel. 0177-8452911, Plz 877

Verkäufe Gebrauchtteile von 500 S, Bj. 78 - 85: Lafranconi Competition-Schalldämpfer, links, Chrom, neu, 149,- €; 528er-Regina-Kette, ohne O-Ringe, neu, 79,- €; Lafranconi MM 35-Schalldämpfer, links, Chrom, 49,- €; Kettenrad, neu, 40 Zähne, 49,- €, gebraucht, guter Zust., 34,- €; Kettenrad, neu, 38 Zähne, 49,- €; Antriebsritzeln, neu, 14 Zähne, 39,- €; alles für 528er-Kette; Kupplungszug, neu, 14,90 €; Gaszug, lang und kurz, neu, je 8,90 €; Tel. 0177-8452911, Plz 877

Verkäufe Gebrauchtteile von 3½ Sport, Bj. 77 - 79: Lafranconi Competition-Schalldämpfer, links, Chrom, neu, 149,- €; Kraftstofftank, orig. Lackierung, 149,- €; Auspuffkrümmer, links, Chrom, neu, 79,- €; Kunststoffschild Sport, für Gabelbrücke, 9,90 €; Tel. 0177-8452911, Plz 877

Verkäufe Gebrauchtteile von 250 Bicilindrica, Bj. 79 - 86: Kettenschutzoberteil, schwarzer Kunststoff, 15,- €; Schwingenachse mit Scheiben und Muttern, 15,- €; Fußbremshebel, rechts, rot, 15,- €; Schalthebel, links, rot, 15,- €; Kettenschutzunterteil, schwarzer Kunststoff, 10,- €; Fußrasten- und Schalthebelvorrichtung, je 10,- €; Bremsgestänge mit Augenstücken, 9,- €; Schaltgestänge mit Augenstücken, 9,- €; vord. Fußrasten, links und rechts, je 8,- €; Aufnahmehülse für hintere Tankauflagegummis, 5,- €; Halteblech für Kettenschutzoberteil, 5,- €; Tel. 0177-8452911, Plz 877

Verkäufe wegen Sammlungsauf-lösung: 2 x 125 Corsaro-Umbauten; 3 x 125 H, Speiche u. Gußrad; 2 x 250 T; 2 x 350 Kanguro, X1 u. X2; Preise auf Anfrage; Tel. 0177-8452911, Plz 877

Verkäufe Gebrauchtteile für 98 Sbarazzino, Bj. 56 - 62: Rahmen ohne Papiere, 69,- €; Vordergabel komplett, 69,- €; Tank, 2. Serie, 69,- €; Radnaben, Halbnabe, vorne und hinten, je 34,- €; Soziushalteriemen, 14,- €; Tel. 0177-8452911, Plz 877

Verkäufe 500 T- und 350 S-Sitzbank, in Schwarz und Ws./Rt.; 350 S-Tank, ab Bj. '78, in Rot, mit abschl. Tankdeckel und roten Morini-Schriftzügen, im guten Zustand; Preise VS; Tel. 0172-5626426

Verkäufe Gebrauchtteile von 3½ Tour, Bj. 76 - 79: vord. und hint. Kotflügel, rot mit schwarzer und goldener Linie, je 49,- €; Tankdeckel, Chrom, neu, 25,- €; Tel. 0177-8452911, Plz 877

Motobi

Sehr schöne Motobi 250 SS, wurde restauriert, der Motor läuft und springt gut an, Akront-Felgen, verchromter Kettenschutz und Armaturen, Bj. 70, 19.000 km, TÜV 12/2013, 17 kW, VB 2800,- €, Tel. 02368-962462

Umgezogen?

**Bitte teilt uns rechtzeitig
Eure neue Adresse mit!**

Postvertriebsstücke sind vom Nachsendeantrag ausgenommen und werden auch oft nicht an den Absender zurückgeschickt. Meist werden die nicht zugestellten Hefte von der Post vernichtet. Jeden Monat können ca. 20 Hefte nicht zugestellt werden, da der Empfänger uns nicht rechtzeitig seine neue Anschrift mitgeteilt hat. Damit Eure Adressenänderung berücksichtigt werden kann, muß uns Eure neue Anschrift spätestens am 25ten des jeweiligen Vormonats vorliegen.

Motalia Anzeigenmarkt

MV Agusta

Suche Teile von 4-Zylinder-MVs, aus den Siebzigern, 0177-6620441

Vespa

Vespa 50 N, Bj. 1990, 2,1 PS, 3-Gang-Schaltung (keine Automatik), ca. 24.000 km, rotmetallic, mit E-Starter, mit diversen Neuteilen, nicht fahrbereit, an Bastler, 350 €, Tel. 0176-51744985

Gespanne

Guzzi-Gespann 1000 Le Mans 3 mit Walter Jewell-Seitenwagen, schwarz, Schwingengabel, Smart-Bereifung, 25 ltr. Alutank, HTM-Doppelzündung u. v. m., TÜV neu, 6800,- €, Tel. 06307-1752

Kleinanzeigen können per Post, Fax, Telefon oder E-Mail aufgegeben werden. Es ist nicht notwendig, den Vordruck zu verwenden. Redaktionsschluß für Kleinanzeigen ist immer der 15te des Vormonats

18-Zoll-Lastengespann zu verkaufen, Moto Guzzi 850 T mit V 1000 G5-Motor, Seitenwagenrahmen Walter TR 500 mit 2 großen Alukisten, FP 5800 €, Tel. 02206-866313

Das Familiengespann Moto Guzzi Mille GT mit Seitenwagen, insg. Platz für 4 Erw., EZ 1990, Umbau 2001, ges. 98000 km, 67 PS, Schwinge, 15 Zoll-Speichenräder, Hepco & Becker-Gepäck-/Koffertträger, neue SH-Zündanlage, 7500 €, 0421-667822, Bremen



Moto Guzzi 850 T3 Cali 2, Bauj. 11/1979, 43 kW, 130000 km, 2. Hand, Garagenfahrzeug, unfallfrei, Koffer, Sportauspuff, Heinrich-Schild. Das Fahrzeug wurde 1988 zu einem Gespann umgebaut, ein Schepsky Pera angeschraubt. Das Boot ist ein Einsitzer, mit geschlossenem Verdeck, getönte Scheiben, schwarzer Teppichboden, Fahrzeugfarbe Rotmetallic. Das Fahrwerk wurde mit einer EML-Schwinge und verstellbaren Bilstein-Dämpfern verbessert. Eine Dreipunktanhängerkuppelung von Peter Lohr montiert und ein EZS-Anhänger erworben. Gespannübersetzung, Verschleißteile erneuert, Wartung, alles TÜV, Wertgutachten. MG V 11 Le Mans, Ducati Monster 1100 oder Fiat 500 als Wertausgleich, FP 20000, Tel. 0212-40119361 + Mobil 0176-80322943

Sonstiges

Subito 2-Punkt-Innenmeßgerät, Meßbereich 18 - 55 mm; Micrometer Meßbereich 150 - 175 mm; beides älter, aber geht; zu verk.; Tel. 07135-15080 ab 20:00 Uhr

Verkaufe Universal-Aufsatz für Motorradverkleidungsscheiben, MRA x-sreen Tour, passend auf Originalscheibe, ABE für div. Hersteller u. Modelle, nähere Informationen auf Anfrage, angeboten wird die geklemmte Ausführung mit spez. Halterungen, Preis 60,- €, Tel. 04305-780

Aus Altersgründen italienische Motorräder abzugeben: 3 x Ducati, 1 x Bimota, 1 x Aermacchi 350 SS, alle im neuwertigen Zustand, und viele Teile für italienische Motorräder, wie Auspuff, Vergaser usw., alles unter Tel. 06227-50883, bitte nach 17:00 Uhr anrufen

Verchromen, Vergolden, Verkupfern, Vernickeln, Schleifen, Polieren, Mattieren, Metallfärbungen. Handwerksbetrieb mit über 25-jähriger Erfahrung für Privat und Industrie. Spezialist für Oldtimerteile. Frank Baltes Oberflächentechnik. www.cromatura.de, Tel.: 0212-22666789, E-Mail: info@cromatura.de

Verkaufe orig. Harro-Lederkombi, Laguna, Gr. 50, zweiteilig, schwarz/rot mit weißen Streifen, ca. 1980, Reißverschlüsse okay, geringe Gebrauchsspuren, 190,- €; orig. Harro-Lederkombi, Hockenheim, Gr. 52, zweiteilig, ca. 1970, schwarz mit roten Streifen, Reißverschlüsse okay, geringe Gebrauchsspuren, 190,- €; weitere orig. Harro-Lederkombis, Gr. 50 bzw. 52, aus den 70er-Jahren, je 190,- €; Tel. 0177-8452911, Plz 877

Retro-Kombi, Maßanfertigung und Unikat aus den 70ern. Die Harro-Kombi ist in einem guten bis sehr guten Zustand, in Gr. 50/52, Bilder gerne auf Anfrage, FP 250, Tel. 0171-9944844, E-Mail njschipper843@googlemail.com



Harro-Lederhose, schwarz, neuwertig, nicht getragen, Größe XL, 80 €, Tel. 0176-51744985

Motalia Anzeigenmarkt

Trommelbremsen zu verk., wahrscheinlich für Ducati- oder Aer-macchi-1-Zylinder-Rennmaschinen. Bilder können bei Interesse natürlich versendet werden, Preis VHS, Tel. 09546-6257, E-Mail bubi.bernd@t-online.de

Fotoanzeigen kosten 5,- €

VA-Kotflügel, neu, ungebohrt u. nicht angepaßt, NP 150,-, bitte Angebot, Tel. 01601692721, Plz 92224 Amberg, E-Mail helmut.markl@web.de



Polierbock.de
Ihr Fachhandel für Schleif- & Poliertechnik

Für Motalia Leser
5% RABATT

Rufen Sie uns an. Wir beraten Sie gern!
0511 - 97 810 480

Magneti-Marelli-Zündmagnet für verschiedene, italienische Einzylinder, bis Baujahr 1954 (erstklassiger Zündfunke), für 220,- € zu verkaufen, Tel. 0721-389274

28. Motorradtreffen vom 4.7. - 6.7.2014 auf der Postalm, 5441 Abtenau, Salzburg, Austria, Blonde Hütte, Countrymusic, Ausfahrten, Pokale, Sachpreise, italienische Raritäten, Auskunft A-0650-5442130

www.kein-unfall-ohne-anwalt.de

4-Kolbenbremszange Brembo P4 30/34 Oro, Lochabstand 40 mm, 80 € inkl. Versand, Foto auf Wunsch, Tel. 040-3904074, ew_krueger@alice-dsl.net

In letzter Minute

Aprilia: Leonardo 125, d.grün, 14.000 km, 1. Hd., TÜV neu, 870,- € VB, Tel. 0175-2872551

Ducati: Ducati 944 ST2, 41000 km, Bj. 2003, VB 2850 €, rot, TÜV 5/2015, 61 kW, Zahnriemen, Vorderradlager, Lenkkopflager, Bremsklötze vorne neu, Bremsflüssigkeit, Motoröl frisch gewechselt, neue Metzeler Z8 Reifen, 3. Hand, scheckheftgepflegt bis 3/2008, unfall- und umfallfrei, gepflegt, mit Topcase, Rechnungen über ca. 1300 € vom Jahr 2012 (Braun & Eschenbacher, Fürth) sind vorhanden, Tel. 0911-5861902

Ducati: 999-Teile: Frontmaske GFK, neu, 110,- €; gefräster Tankverschluss, 90,- €; Anti-Hopping-Werkskupplung, 200,- €; Pazzo gefräste Alubrems-/kupplungshebel, neu, 100,- €; Alukupplung, 160,- €; Verkleidungsscheibe Iridium, neu, 60,- €; CFK-Zahnriemenabdeckung, neu, 120,- €; Paar Ø 53 mm, WP-Alustummel, schwarz, neu, 130,- €; Rizoma-Zahnriemendeckel, neu, 130,- €; Tel. 0175-2872551

Gilera: Auspufftopf 150 Strada, Chrom gut, leichte Durchrostung am unteren Falz, VB 65,-; Auspufftopf 150 Strada, Chrom okay, 2 kleine Dellen im Kickstarterbereich, VB 75,-; Auspufftopf 150 Strada Replica ...85S, fast neu (ca. 5000 km gelauf.), VB 135,-; Krümmer 150 Strada, Chrom gut, VB 45,-; Krümmer 150 Strada (ca. 5000 km gelaufen), neuwertig, lange Version, zum Topf ...85S passend, VB 65,-; Bremshebel (Fuß) für Rechtsschaltung, gebraucht, VB 35,-; Tel. 07161-77651 od. 0170-8393040

Morini: Distanzbuchse, Vorderachse, Scheibenbremse, VB 10,- €; Marzocchi-Federbeine, zum Aufarbeiten, VB 60,- €; Federn vorne für Marzocchi-Gabel, gut, VB 40,- €; Tel. 07161-77651 od. 0170-8393040

Sonstiges: Kindertextilkombi, 128/134, von Modeka, mit Protektoren und entnehmbarem, warmem Innenfutter (Jacke u. Hose), top Zustand, VB 85,- €; Kindersitz Sfamakis für Motorrad, neuwertig, VB 85,- €; Tel. 07161-77651 od. 0170-8393040

Guzzi: Hinterrad T3, Preis VS, Tel. 0175-2872551



NEUERÖFFNUNG

ELEKTRONIK SACHSE MHP

Elektronische Zündsysteme
Lichtmaschinenregler
Zündspulen
Zubehör
Gabeln/Stoßdämpfer

Marco & Horst Patzer
Kloster-Oeseder-Weg 37
49176 Hiltter
+49 (0) 5409 9069826
info@elektronik-sachse.de
www.elektronik-sachse.de

ELEKTRONIK SACHSE MHP

Motalia Anzeigenmarkt

Ducati: Suche für meine Multistrada 1000 DS, Bj. 2003, ein Vorderradschutzblech in rot + ein Hinterradsch.blech in Carbon! Desweiteren bin ich auf der Suche nach

einem Topcase inkl. Halterung mit allem drum + dran! Bitte alles im sehr guten Zustand anbieten + am besten mit ausführlichen Fotos, vielen Dank + weiterhin gute Fahrt, Desmo-Gruß aus der Pfalz, Angebote bitte an 900rosends@live.de

Cagiva: Biete Elefant 750/900 AC-GT Corbin-Doppelsitzbank, Preis 255,- € VS, Tel. 0175-2872551

Husqvarna: 350 TE/TC Kolben + Nikasilzylinder, Ø 84 mm, Preis VS, Tel. 0175-2872551

Cagiva: Elefant 750/900 AC + 900 i.e. GT Bagster-Tankrucksack mit Tankschutz in den originalen Farben bordeauxrot/anthrazit/rosa? Fast neu! Preis VS 275,-, Tel. 0175-2872551



Cagiva: Lucky Explorer AC 900, 2. Hd., 26000 km, TÜV neu, 3 x VA-Stehbolzen Zylinder liegend geknackt! K&N, White Power-Upside-Down, 21"-Vorderrad, Combiinstrument, Geländeeinsatz, Karoo, kpl. Service neu: Ventile, Öl, ZR, Preis 1990,- €, Tel. 0175-2872551

Cagiva: Verkaufe Elefant 750 AC, 3. Hd., TÜV neu, 56.000 km, blau mit Lackschäden, kpl. neuer Service mit Ventilen, Zahnriemen, Öl, Filter, Bremse, Kupplung, Reifen, Kette, unverbastelt, Spitze 185 km/h, 5,5l, Preis 1890,- €, Tel. 0175-2872551

Ducati: Suche 2,5 x 18" und 3,5 x 18" Radsatz von Dymag, 3-Speichen und/oder dito von Astralite, passend KöWe + Pantah, Tel. 0175-2872551

Gespanne: Verkaufe einen Schwenker-Beiwagenbausatz der Fa. Armec, Typ Sidewinder, mehr Infos zu Schwenkergepannen sind zu finden unter www.Armec.ch oder

www.schwenker-gepannenclub.de oder im Schwenkerbereich meiner Homepage www.guzzi-karl.de. Es war der erste in Deutschland zugelassene Schwenker-Seitenwagen, somit auch einer der Urtypen von Armec, ohne Einstiegsklappe, nur die Scheibe ist klappbar. Die Scheibe mit Scharnier fehlt. Inkl. Unterzug zum Anbau an Guzzi mit Tonti-Rahmen, diverse Brems-trommeln, Umbausatz auf Scheibenbremse, neue Edelstahl-gelenkschrauben von Fluro, neues Federbein von Bilstein, Ø 19 mm Fußbremszylinder, Schnellver-schlußkupplung von Stäubli zum An- und Abkuppeln der Bremslei-tung (NP 250 €), diverse neue Lampen für den Seitenwagen, die originale Stahlfelge und zwei Alu-felgen in verschiedenen Breiten,

Reifen mit top Profil, 2 ver-schiedene Spurverbreite-rungsscheiben, die Persen-nung ist nachgefertigt wor-den und in einem top Zu-stand, zwei Stützstreben und diverse weitere Bautei-le, VB 6399 €, auch der An-bau an eine Moto Guzzi Cen-tauro oder V11, Griso ist mög-lich, dazu muß aber bei der Fa. Mobec ein neuer Unter-zug gekauft werden, Bil-der gerne auf Anfrage, guzzi.karl@web.de, Tel. 02174-894222, Mob. 0175 4121981

Ducati: KöWe Mille-Kurbel-welle mit Pleuel, gewuchtet, Preis VS; sowie Mille-Ölpum-pe, neu, Preis VS; 0175-2872551

GEMMEL METALLE

Zuschnitte aus
Kupfer • Messing • Aluminium • Edelstahl • Bronze
auch online bestellbar unter:
www.gemmel-metalle.de

Motalia Anzeigenmarkt

Ducati: Biete für Königswelle 860/900 neue, qualitativ erstklassige Contis an. Die Teile wurden aus rostfreiem V2A-Stahl gefertigt, hochglanzpoliert und alle erforderlichen Beschriftungen eingelasert. Diese Anlage entspricht den Serienabmessungen und wird ein "Lebenlang" halten, Festpreis 399 € plus Versand, Tel. 0240282769

Motorradsitzpolster.com

Ducati: Ducati 999 S-Verkleidung, in Rot, aus 2004, komplett, links und rechts, oben und unten, Kieldreieck, Halter oben, neuwertig, da nur 4 km montiert bis zum Umbau auf eine andere Verkleidung, 450,- €, Nähe Hannover, Tel. 05043-2978

Ducati: Königswelle 750 S Kfz-Brief mit Erstzulassung von 1975, gegen seriöses Gebot zu verkaufen! Tel. 0175-2872551

Ducati: Biete Multistrada USD-Gabel, Preis VS, Tel. 0175-2872551

Ducati: Rizoma-Zahnriemenabdeckung, Alu mit Sichtfenster Glas, passend stehender Zylinder Testastretta 4-Ventil-Motor, neu und originalverpackt, Preis 130,- €, Tel. 0175-2872551

Benelli: Suche für Benelli 900 Sei Gasgriff, den inneren, länglichen Zapfen einzeln, der den Gaszug führt und an dem äußeren Federbügel gehalten wird, E-Mail r.nuetzel@bluewin.ch

Morini: Biete für 350 VS + VT Kolben und Zylinder mit 0-Maß (62 mm) + Dezibel-Auspufftüten, neu, 360,- €, Tel. 0175-2872551

Sonstiges: Brembo Ø 15 + Ø 17 mm Oro-Handbremszylinder für externen Behälter, VS, Tel. 0175-2872551



Cagiva: Cagiva Canyon 5G zerlegt, alle Teile, einzeln oder auch komplett, abzugeben! Tel. 06500-8404, E-Mail pit5056@gmx.de

Ducati: Suche für Ducati 888 Strada originalen Stummellenker, links und rechts, ohne Sturzscheiden, Tel. 05043-2978

Ducati: 1-Zylinder Desmo Rennocke, neu, 11 und 12 mm Ventilhub mit Erleichterungsbohrungen, 280,- €, Tel. 0175-2872551

Ducati: Sitzbank komplett mit Soziusabdeckung, Haltegriff und Abschlußteil (ohne Schloß) in Ducatirot, für 900 SS, Sitzbank ist neu bezogen! Alles im gebr., aber ordentlichen Zustand, FP 60,- €, Tel. 05326-86828 ab 20:00 Uhr!

Spielregeln für Kleinanzeigen

Private Kleinanzeigen sind in der Motalia kostenlos.

Der Anzeigenschluß für private Kleinanzeigen ist jeweils der 15te des Vormonats. Anzeigen, die kurz nach dem 15ten bei uns eintreffen, können gegebenenfalls noch in der Rubrik „In letzter Minute“ berücksichtigt werden. Anzeigen, die in der Rubrik „In letzter Minute“ erscheinen, werden automatisch im Folgemonat in der richtigen Markenrubrik nochmal abgedruckt.

Um eine kostenlose private Kleinanzeige aufzugeben, muß man nicht Abonnent der Motalia sein. Eine Person kann auch mehrere Kleinanzeigen aufgeben. Hierfür ist es **nicht notwendig**, den Vordruck aus dem Heft zu verwenden. Kleinanzeigen können auch mit einer normalen Postkarte, per Brief, Fax, E-Mail oder telefonisch aufgegeben werden.

Private Kleinanzeigen werden **nicht mehrfach** pro Heft veröffentlicht. Soll die Anzeige in der nächsten Ausgabe nochmal erscheinen, muß sie erneut aufgegeben werden (Zusätze wie "Bitte in den nächsten drei Heften veröffentlichen" werden nicht berücksichtigt.).

Fotoanzeigen kosten 5,- Euro.

Nur private Kleinanzeigen sind kostenlos, Kleinanzeigen, die einen gewerblichen Charakter haben, **werden nicht kostenlos** abgedruckt.

So sind z.B. alle Kleinanzeigen, in denen die Ausführung von Arbeiten (Drehen, Fräsen, Reparieren..) gegen Bezahlung angeboten werden, als gewerblich zu betrachten. Wer Gegenstände ankauft oder herstellt bzw. herstellen läßt, mit dem Vorhaben, diese Gegenstände zu verkaufen, ohne sie selbst nutzen zu wollen, handelt gewerblich.

Gewerbliche Anzeigen sind kostenpflichtig.

Inserentenverzeichnis

Die in diesem Heft inserierenden Händler unterstützen durch ihre gewerblichen Anzeigen die Motalia. Dieses Inserentenverzeichnis gibt eine Übersicht über diese Händler.

altoMoto GmbH	CH-9642 Ebnat-Kappel	www.altoMoto.info	Seite 13
AMT	46240 Bottrop	Tel.: 02041-976994	www.amt-jaffke.de Seite 74
Bäcker	48366 Laer	Tel.: 02554-6475	www.motoguzzi-baecker.de Seite 70
Bike Affairs	24796 Bredenberg	Tel.: 04334-640	Seite 33
Boxup by Reiner Winter	55437 Appenheim	Tel.: 06725-309448	www.boxup.de Seite 70
Claus Carstens GmbH	25779 Hennstedt	Tel.: 04836-1550	www.claus-carstens.de Seite 7
CMT-Motorradtankbau	49328 Melle-Buer	Tel.: 05427-927704	www.cmt-motorradtankbau.de Seite 73
Conni's Guzzi-Shop	34127 KS/Rothenditmold	Tel.: 0561-8615361	www.connis-guzzi-shop.de Seite 67
Desmo	70736 Fellbach	Tel.: 0711-588096	www.desmo-ducati.de Seite 65
Diopa Kunststofftechnik	70180 Stuttgart	Tel.: 0711-604504	www.diopa.com Seite 66
D.S. MOTO	51519 Odenthal	Tel.: 02202-979763	www.dsmoto.de Seite 62
Ducati Kämma	28870 Otterstedt	Tel.: 04205-8707	www.kaemna.com Seite 61
Ducati Melle	49324 Melle	Tel.: 05422-926666	www.ducati-melle.de Seite 37
Ducati Rhein-Sieg	51545 Waldbrol	Tel.: 02291-808980	www.ducati-rheinsieg.de Seite 60
Elektronik-Sachse MHP	49176 Hilter	Tel.: 05409-9069826	www.Elektronik-Sachse.de Seite 79
Escher	59392 Nordkirchen	Tel.: 02596-600	www.escher.de Seite 73
Gemmel Metalle		www.gemmel-metalle.de	Seite 80
Guzzi Jakob	27337 Inschede	Tel.: 04233-333	www.guzzi-jakob.de Seite 75
Guzziladen	92521 Schwarzenfeld	Tel.: 09435-6393267	www.guzziladen.de Seite 69
Guzzi-Stephan	48712 Gescher	Tel.: 0170-2377809	www.guzzi-stephan.de Seite 69
Häring	84130 Dingolfing	Tel.: 08731-73577	www.fahrzeuge-haering.de Seite 69
HH Racetech	72108 Rottenburg	Tel.: 07457-948209-0	www.hh-racetech.com Seite 63/72
R. Hokenmaier Maschinenbau	88353 Kisslegg	Tel.: 07563-92316	www.move-montagestaender.de Seite 78
Iwan-Bikes GmbH	85276 Pfaffenhofen a.d.Ilm	Tel.: 08441-2799508	www.iwan-bikes.de Seite 72
Kindermann	31606 Warmen	Tel.: 05767-1915	www.kms-motorrad.de Seite 70
Lamers	NL-6541 CM Nijmegen	Tel.: 0031-(0)243-711111	www.tlm.nl Seite 84
Landendinger	84166 Adlkofen	Tel.: 08707-932552	www.landendinger.de Seite 61
Laverda Racingteam	78467 Konstanz	Tel.: 07531-61198	www.laverda-paradies.de Seite 75
Limbächer & Limbächer	70794 Filderstadt	Tel.: 0711-79730322	www.limbacher.de Seite 26
Lust	50677 Köln	Tel.: 0221-93707070	www.motorrad-lust.de Seite 19
M.A.D.	69226 Nußloch	Tel.: 06224-919417	www.mad-motorrad.de Seite 74
Maniac-Motors	90427 Nürnberg	Tel.: 0911-9694983	www.maniacmotors.de Seite 47
Mörk Motorradzentrum	71229 Leonberg-Höfingen	Tel.: 07152-939030	www.gerhardmoerk.de Seite 45
Motobox	32791 Lage	Tel.: 05232-17093	www.team-motobox.de Seite 68
Moto Classica	53229 Bonn	Tel.: 0228-9739348	www.motoclassica-bonn.de Seite 75
Moto-Officina	97753 Stetten	Tel.: 09360-993958-15	www.moto-officina.de Seite 75
Motowippe	88353 Kisslegg	Tel.:	www.motowippe.de Seite 56/81
MTS Ricambi	26133 Oldenburg	Tel.: 04407-20718	www.mts-ricambi.de Seite 71
MVS-Performance	29614 Soltau	www.mvs-performance.de	Seite 65
Nitzsche & team	46286 Dorsten-Wulfen	Tel.: 02369-21842	www.italomotos.de Seite 62
Orange Cycle Team	53881 Dom-Esch	Tel.: 0225-1970752	www.octeam.de Seite 76
Rock Oil GmbH	55232 Alzey	Tel.: 06731-547946	www.rockoil.de Seite 63/71
Günther Rupprecht	90518 Altdorf	Tel.: 09187-7269	www.GRANSPORT.de Seite 64
Salewski	21357 Bardowick	Tel.: 04131-129111	www.reifen-salewski.de Seite 52
Sattler	F-57340 Virming	Tel.: 0033-(0)387017984	www.motorradsitpolster.com Seite 81
Schleif- und Poliertechnik	30851 Langenhagen	Tel.: 0511-97810480	www.andreas-malitz.de Seite 79
Schmitz	41849 Wassenberg	Tel.: 02432-20179	www.motoschmitz.de Seite 73
Schubert Moto Service	30900 Wedemark	Tel.: 05130-582584	www.smotos.de Seite 67
Seby Poly	52076 Aachen	Tel.: 02408-938993-2	www.seby-poly.de Seite 32
Stein-Dinse	38179 Schwülper	Tel.: 0531-123300-0	www.stein-dinse.com Seite 2
Tritsch	79292 Pfaffenweiler	Tel.: 07664-60300	www.w-tritsch.de Seite 77
Norbert Vordenbäumen	40227 Düsseldorf	Tel.: 0172-1315888	www.n-vdb.de Seite 69
Moto Weissmann	67716 Heltersberg	Tel.: 06333-63070	www.moto-weissmann.de Seite 68
Wendel Motorräder Berlin	10559 Berlin	Tel.: 030-3942054	www.wendelmotorraeder.com Seite 56/71

Hier gibt es Motalia

**MOTALIA kann man im Abonnement per Post beziehen,
oder bei folgenden engagierten Händlern kaufen:**

URBAN MOTOR GmbH	Holzmarktstr. 15-18	10179	Berlin
Roaring70*S im Meilenwerk	Wiebestr. 36-37	10553	Berlin
Wendel Motorräder GmbH	Wilsnacker Str. 35	10559	Berlin
Desmothek	Naumannstraße 33, Haus 6	10829	Berlin
Reifen Salewski	Hamburger Landstr. 19 a	21357	Bardowick
Moto Differenza	Bahrenfelder Chaussee 140	22761	Hamburg
WIMI	Eichkamp 11-13	24116	Kiel
Claus Carstens	Fedderinger Str. 10	25779	Hennstedt
A. Baumgarten	Eisenstr. 6	26215	Wiefelstede
H. Bergel	Fritz-Erler-Str. 11	27578	Bremerhaven
Ducati Kämna	Brüggerstr. 27	28870	Otterstedt
ZTK Erlebniswelt Motorrad GmbH	Harburger Str. 52	29640	Schneverdingen
Stein-Dinse GmbH	Waller See 11	38179	Schwülper
KMS	Messwinkel 44	31606	Warmßen
Achim Wittenborn	Ackerstr. 8	32130	Enger-Oldinghausen
MGH	Friedrich-Wilhelms-Bleiche 10	33649	Bielefeld
Conni's-Guzzi- & Mo.Teile Shop	Philippistr. 23	34127	KS/Rothenditmold
Bruno Tuschen	Am Bruch 29	34431	Essentho
Stein-Dinse GmbH	Waller See 11	38179	Schwülper
Motorrad Bürger	Erkratherstr. 84	40233	Düsseldorf
Michael Nitzsche & Team	Hervester Str. 39	46286	Dorsten-Wulfen
Norbert Dalmühle	Nienkamp 74	48147	Münster
Ducati Store Melle	Industriestr. 24 c	49324	Melle
Lust Motorrad GmbH	Bonner Wall 124	50677	Köln
Tobias Klar	Alter Postweg 2	56269	Dierdorf
Barbara Escher	Wilhelm-Raiffeisen-Str. 1	59394	Nordkirchen
Fa. Pfautsch	Morgenstr. 24	59423	Unna
Ducati Frankfurt	Max-Holder-Str. 5 - 7	60437	Frankfurt
Andrea's Garage	Höchster Bahnstr. 2a	65929	Frankfurt
Peter Lamparth	Fangostr. 1	73087	Boll
Peuker & Streeb	Bachstr. 3	75334	Straubenhardt
Martin Hagemann	Wittumstr. 18	76707	Hambrücken
LAVERDA Racingteam Konstanz	Oberlohnstr. 3	78467	Konstanz
Fa. IGT	Loschgrabenstr. 23	79291	Merdingen
Iwan-Bikes GmbH	Raiffeisenstr. 24	85276	Pfaffenhofen
Andreas Schilling	Bahnhofstr. 28 b	91634	Wilburgstetten
Brencklé AG	Oristalstr. 127	CH-4400	Liestal

Wir bieten Händlern und Clubs die Möglichkeit, Jahresabonnements über je 5 Hefte im Monat für 80 Euro oder über je 10 Hefte im Monat für 133 Euro abzuschließen. Jeder Händler, der sich hierzu entschließt und die Hefte in seinem Geschäft verkauft, wird in diese Liste aufgenommen.



Für Service und Qualität,
die Besten in Guzzi:
www.tlm.nl



Nijverheidsweg 26, Nijmegen
Telefon +31 24 - 371 11 11
E-mail info@tlm.nl

Gebruichte und
neue Motorräder

Große Auswahl
an Vorführern

Teile und
Zubehör

Online Webshop

Wartung und
Reparatur

Überholung und
Restauration

Reisen und
Veranstaltungen